



Tekla Structures 2020

Создание чертежей

Апреля 2020

©2020 Trimble Solutions Corporation



Содержание

1	Чертежи в Tekla Structures.....	17
1.1	Режим работы с чертежом в Tekla Structures.....	21
	Привязка на чертежах.....	22
	Переключатели привязки и настройки привязки на чертежах.....	23
	Привязка к точкам на чертеже, образующим ортогональные углы.....	23
	Привязка к произвольным точкам.....	25
	Размещение эскизного объекта на заданном расстоянии.....	25
1.2	Компоновка и виды чертежа.....	28
1.3	Объекты чертежа.....	29
1.4	Как обеспечить актуальность чертежей?.....	31
1.5	Уровни настройки и изменения свойств чертежей.....	31
	Задание автоматических свойств чертежа перед созданием чертежей.....	35
	Изменение свойств чертежа на уровне вида.....	37
	Изменение свойств чертежа для существующего чертежа.....	38
	Изменение свойств объекта чертежа.....	39
	Загрузка сохраненных свойств объекта чертежа.....	39
	Подробные настройки уровня объекта.....	40
	Создание подробных настроек уровня объекта на чертеже общего вида.....	40
	Пример: применение подробных настроек уровня объекта на уровне чертежа (чертеж общего вида).....	42
	Создание подробных настроек уровня объекта на чертежах ЖБ элементов..	45
	Пример: применение подробных настроек уровня объекта на уровне вида на чертеже ЖБ элемента.....	46
	Как Tekla Structures применяет свойства чертежа при создании чертежей.....	49
	Повторное создание чертежей.....	50
	Настройки, влияющие на повторное создание чертежей.....	50
	Запрет автоматического обновления и повторного создания чертежей.....	51
1.6	Типы чертежей.....	51
	Чертежи общего вида.....	52
	Пример: план фундамента.....	53
	Пример: план укладки плит перекрытия.....	54
	Пример: план перекрытия.....	55
	Пример: план настила.....	56
	Пример: фасад.....	57
	Пример: трехмерный изометрический чертеж.....	58
	Пример: план расположения анкерных болтов.....	59
	Чертежи отдельных деталей.....	59
	Пример: анкерный болт.....	60
	Пример: закладной элемент.....	61
	Пример: пластина.....	62
	Чертежи сборок.....	65
	Пример: балка.....	65
	Пример: лестница.....	66
	Пример: ограждение.....	67

	Чертежи ЖБ элементов.....	67
	Пример: балка.....	69
	Пример: колонна.....	70
	Пример: лестница.....	71
	Комплексные чертежи.....	71
2	Создание чертежей в Tekla Structures.....	73
2.1	Что необходимо сделать перед созданием чертежей.....	75
2.2	Создание чертежей общего вида.....	76
2.3	Создание чертежей отдельных деталей, сборок или ЖБ элементов.....	77
2.4	Создание автоматических чертежей.....	79
	Создание автоматических чертежей.....	79
	Файлы мастеров автоматических чертежей.....	80
	Журнал мастера.....	82
2.5	Создание комплексных чертежей.....	82
	Присоединение или копирование видов чертежей на пустые комплексные чертежи.....	83
	Создание комплексных чертежей из выбранных чертежей.....	84
	Создание комплексных чертежей по выбранным деталям.....	85
2.6	Создание чертежей в Каталоге чертежей-прототипов.....	85
	Типы чертежей-прототипов.....	87
	Создание чертежей общего вида с использованием сохраненных настроек в Каталоге чертежей-прототипов.....	92
	Создание планов расположения анкерных болтов с использованием сохраненных настроек.....	93
	Создание плана расположения анкерных болтов.....	93
	Определение деталей на плане расположения анкерных болтов с помощью фильтров чертежа.....	95
	Включение сборок в план расположения анкерных болтов.....	95
	Создание чертежей отдельных деталей, сборок и ЖБ элементов с использованием сохраненных настроек в Каталоге чертежей-прототипов.....	96
	Создание чертежей отдельных деталей, сборок и ЖБ элементов.....	96
	Пример: создание чертежей ЖБ элементов по одному.....	97
	Пример: создание чертежей сборок из групп схожих деталей.....	100
	Создание чертежей с использованием наборов правил или мастеров в Каталоге чертежей-прототипов.....	102
	Создание чертежей с использованием набора правил или мастера.....	102
	Пример: создание нового набора правил и чертежей для всех деталей.....	103
	Поиск чертежей-прототипов и сохранение результатов в Каталоге чертежей-прототипов.....	110
	Настройка Каталога чертежей-прототипов.....	110
	Добавление чертежей-прототипов в Каталог чертежей-прототипов.....	111
	Удаление чертежей-прототипов из Каталога чертежей-прототипов.....	114
	Изменение свойств чертежа-прототипа.....	115
	Работа с папками в Каталоге чертежей-прототипов.....	121
2.7	Клонирование чертежей.....	124
	Создание чертежей с использованием шаблонов клонирования в Каталоге чертежей-прототипов.....	125
	Клонирование путем использования шаблонов клонирования, находящихся в других моделях.....	127
	Клонирование из диспетчера документов.....	127

	Пример: клонирование чертежа общего вида.....	129
	Клонирование размеров только на выбранных видах.....	131
	Клонлируемые объекты.....	132
	Что проверять на клонированных чертежах.....	133
	Обновление ассоциативных связей чертежа после клонирования.....	135
	Клонирование с использованием шаблонов чертежей в библиотеке шаблонов.....	135
2.8	Создание нескольких листов чертежа для одной и той же детали.....	136
	Создание нескольких листов чертежа с помощью мастеров.....	137
	Создание нескольких листов чертежа с помощью свойств чертежа.....	137
2.9	Копирование чертежа на новый лист.....	138
3	Редактирование чертежей.....	140
3.1	Изменение имен и заголовков чертежей.....	141
	Переименование чертежей.....	141
	Присвоение заголовков чертежам.....	142
3.2	Открытие чертежей.....	142
	Открытие чертежа в модели.....	142
	Открытие нового чертежа при наличии уже открытого.....	143
	Если загрузить выбранный чертеж не удастся.....	143
3.3	Сохранение и закрытие чертежей.....	143
	Сохранение чертежа.....	144
	Закрытие чертежей.....	144
3.4	Снимки чертежей.....	144
	Создание и просмотр снимков чертежей.....	145
	Наложение снимка.....	146
	Наложение снимков в модели.....	147
	Наложение снимков на чертежах.....	147
3.5	Создание и изменение видов чертежа.....	148
	Создание видов на чертежах.....	149
	Создание вида сечения.....	150
	Создание вида криволинейного сечения.....	153
	Создание вида узла.....	153
	Создание дополнительных видов деталей на чертеже.....	156
	Создание вида чертежа из всего вида модели.....	157
	Создание вида чертежа из выбранной области на виде модели.....	158
	Создание вида чертежа из выбранной области на виде чертежа.....	159
	Копирование, перемещение и присоединение видов чертежа.....	159
	Копирование видов чертежа с других чертежей.....	160
	Связывание видов чертежа с других чертежей.....	160
	Перемещение видов чертежа на другой чертеж.....	161
	Изменение, расстановка и выравнивание видов чертежа.....	163
	Изменение границы вида чертежа.....	163
	Перетаскивание видов чертежа.....	165
	Поворот видов чертежа.....	166
	Выравнивание видов чертежа.....	166
	Расстановка видов чертежей.....	167
	Изменение свойств вида чертежа.....	168
	Отображение и изменение видов чертежа.....	168
	Отображение и изменение видов чертежа.....	168
	Работа с видами чертежа в модели.....	171

	Примеры видов чертежей в модели.....	174
	Изменение метки сечения, подписи вида и линии разреза на чертежах.....	176
	Изменение свойств метки узла, подписи вида и границы метки на чертежах...	177
	Добавление видов отдельных деталей на чертежи сборок.....	179
3.6	Простановка размеров вручную.....	179
	Простановка размеров вручную.....	180
	Простановка размеров на чертежах общего вида вручную.....	187
	Добавление размеров вручную с использованием пользовательской системы координат.....	187
	Добавление в размеры тегов.....	189
	Добавление в размеры тегов.....	189
	Пример: исключение части содержимого тега размера.....	191
	Добавление двойных размеров вручную.....	193
	Создание размеров для всех деталей заново.....	194
	Добавление размеров к армированию.....	195
	Добавление размеров к группам арматуры.....	196
	Типовые настройки меток размеров, меток размеров с тегами и размерных линий.....	199
	Примеры размеров арматуры.....	200
	Простановка размеров арматуры с помощью приложения «Простановка размеров групп арматуры».....	204
	Добавление размеров к группам арматуры.....	204
	Настройки приложения «Простановка размеров групп арматуры».....	205
	Дополнительные примеры.....	233
	Простановка размеров центра тяжести (ЦТ).....	235
	Увеличение выбранных размеров на чертежах.....	239
	Изменение свойств размеров.....	240
	Настройка стрелок на размерных линиях.....	241
	Добавление размерных точек на планах расположения анкерных болтов.....	243
	Отображение меток сторон пластины на линиях выноски размеров.....	244
	Изменение местоположения короткого внешнего размерного текста.....	245
	Задание новой начальной точки размера.....	245
	Добавление замыкающих размеров.....	246
	Добавление или удаление размерных точек.....	247
	Отображение ассоциативных связей размеров.....	248
	Изменение ассоциативной связи размерной точки.....	248
	Список правил.....	250
	Связывание перпендикулярных размерных линий.....	252
	Объединение размерных линий.....	253
	Задание длины выносных линий размеров.....	254
	Перетаскивание меток размеров.....	256
	Перемещение конца размерной линии.....	257
3.7	Создание и изменение меток, примечаний, текста, обозначений и ссылок на чертежах.....	258
	диспетчер содержимого чертежа.....	259
	Как пользоваться списком объектов строительной конструкции.....	262
	Добавление меток к объектам строительной конструкции на чертеже.....	267
	Проверка количества меток.....	268
	Скрытие объектов строительной конструкции с чертежа или вида чертежа.....	269
	Удаление меток.....	269
	Изменение свойств объектов строительной конструкции или меток на чертеже.....	270
	Добавление меток деталей на чертежи вручную.....	270
	Добавление меток армирования на чертежи вручную.....	272

Добавление на чертежи значков концов или торцов арматуры.....	273
Добавление значков концов арматуры.....	273
Добавление значков торцов арматуры.....	274
Перемещение значков концов или торцов арматуры.....	275
Добавление на чертежи меток уровня.....	276
Добавление на чертежи меток сечений.....	277
Добавление меток узлов.....	278
Добавление на чертежи ассоциативных примечаний.....	278
Изменение свойств меток или примечаний.....	281
Корректировка видимости меток на существующем чертеже.....	282
Обновление меток деталей и сварных швов на чертежах.....	286
Удаление меток для выбранных деталей.....	286
Проверка измененных меток, примечаний и размеров и удаление символов изменения.....	289
Объединение меток.....	295
Объединенные метки деталей.....	295
Объединение меток деталей или меток болтов вручную.....	297
Объединенные метки армирования.....	299
Объединение меток армирования вручную.....	299
Объединение меток путем корректировки свойств чертежа.....	300
Перетаскивание метки и начальной точки линии выноски ассоциативного примечания.....	304
Добавление надстрочных символов.....	304
Добавление текста на чертежи.....	305
Добавление ссылок на чертежи.....	308
Добавление на чертежи ссылок на RTF-файлы.....	308
Добавление ссылок на другие чертежи.....	311
Добавление на чертежи гиперссылок.....	312
Добавление на чертежи ссылок на файлы DWG и DXF.....	313
Добавление на чертежи ссылок на файлы изображений.....	314
Изменение свойств независимых объектов аннотаций.....	315
Добавление на чертежи меток редакций.....	316
Добавление символов на чертежи.....	317
Добавление символов на чертежи.....	317
Добавление символов в метки.....	318
Изменение символа в файле символов.....	318
Смена используемого файла символов.....	320
Создание нового файла символов.....	320
Изменение свойств символа.....	321
Настройка символов стрелок на линиях выноски.....	321
Добавление символов обработки поверхности на чертежи.....	323
Редактор символов.....	324
Порядок поиска файлов символов.....	325
Задание папки компании для изображений и символов.....	326
3.8	Отображение или скрытие объектов чертежа.....327
	Скрытие объектов на чертежах и видах чертежа.....
	Включение скрытых деталей в списки на чертежах.....
	Скрытие или отображение размеров эскизных объектов на чертеже.....
3.9	Расстановка объектов аннотаций..... 332
3.10	Выравнивание выбранных объектов чертежа.....333
3.11	Перетаскивание, изменение формы и размеров объектов чертежа..... 336
3.12	Отображение линий обрезки на чертежах Tekla Structures..... 339

	Создание линий обрезки.....	339
	Обновление линий обрезки.....	340
	Удаление линий обрезки.....	340
3.13	Расчленение созданных с помощью плагинов объектов и использование их как обычных объектов.....	340
3.14	Инструменты для рисования и эскизные объекты на чертежах....	341
	Рисование эскизных объектов на чертежах.....	342
	Объединение и расчленение эскизных объектов на чертежах.....	346
	Изменение порядка эскизных объектов на чертежах.....	347
	Создание и добавление специальных линий на чертежах.....	349
	Создание специальной линии.....	349
	Добавьте специальную линию на чертеже.....	354
	Элементы специальной линии.....	356
	Подрезка линии на чертеже.....	357
	Разбиение эскизных объектов.....	359
	Разделение эскизных объектов.....	359
	Копирование эскизных объектов со смещением.....	360
	Создание сопряжений на чертежах.....	361
	Создание фасок на чертежах.....	362
	Скрытие граней и контуров деталей с помощью инструментов маскировки.....	364
3.15	Объекты строительной конструкции на чертежах.....	367
	Изменение свойств объекта строительной конструкции.....	368
	Укорачивание деталей по видам.....	369
	Фаски кромок на чертежах.....	370
	Отображение фасок кромок на чертеже.....	370
	Задание цвета и типа линии по умолчанию для фасок кромок.....	371
	Изменение цвета и типа линий фасок кромок вручную.....	371
	Добавление ассоциативных примечаний к фаскам кромок.....	372
	Пример: фаски кромок.....	373
	Кромки сопряжений на чертежах.....	374
	Отображение кромок сопряжений на чертежах.....	374
	Примеры.....	375
	Отображение соседних деталей и соседнего армирования на чертежах общего вида.....	377
	Спиральные балки на чертежах.....	382
	Простановка размеров спиральных балок.....	383
	Метки деталей для спиральных балок.....	384
	Примеры размеров и меток спиральных балок.....	386
	Армирование на чертежах.....	387
	Отображение только одного арматурного стержня в группе	388
	Отображение на чертежах информации о слоях арматурных стержней.....	388
	Добавление меток армирования вручную.....	390
	Добавление меток армирования с помощью приложения «Простановка меток для групп арматуры».....	391
	Создание врезок арматурных стержней с помощью приложения «Начертить врезки арматуры».....	413
	Создание врезок арматурных стержней с помощью приложения «Врезки и простановка меток арматуры»	416
	Добавление размеров к арматуре.....	434
	Простановка размеров арматуры с помощью приложения «Простановка размеров групп арматуры».....	444
	Создание вида чертежа для арматурной сетки.....	475
	Отображение символов муфт и концевых анкеров арматуры на чертежах..	478
	Бетонирование на чертежах.....	482

	Изменение захваток бетонирования, меток бетонирования и швов бетонирования на чертеже.....	485
	Изменение символа разделителя заливки.....	485
	Примеры чертежей бетонирования и отчетов по бетонированию	486
	Сварные швы на чертежах.....	487
	Как сварные швы отображаются на чертежах	487
	Добавление меток сварных швов чертежа вручную.....	492
	Пример: метка сварного шва, добавленная на чертеж.....	492
	Добавление меток сварных швов модели вручную.....	494
	Пример: сварные швы модели на чертежах.....	495
	Изменение видимости и внешнего вида метки сварного шва модели на чертеже.....	501
	Изменение представления и внешнего вида сварных швов модели на чертеже.....	503
	Перетаскивание меток сварных швов.....	505
	Объединение меток сварных швов.....	507
	Пользовательская настройка символов типа сварки	508
3.16	Клонирование выбранных объектов на чертежах.....	510
	Корректировка настроек клонирования.....	511
	Клонирование выбранных примечаний и свойств объектов.....	512
	Ограничения.....	514
3.17	2D-библиотека в чертежах.....	515
	Открытие и просмотр 2D-библиотеки чертежей.....	516
	Вставка узла в чертеж из 2D-библиотеки.....	518
	Создание нового узла в 2D-библиотеке чертежей.....	520
	Создание новой папки в 2D-библиотеке чертежей и копирование/ перемещение в папку.....	523
	Изменение свойств узлов в 2D-библиотеке чертежей.....	523
	Расчленение узла.....	525
	Обновление объектов в узле.....	525
	Расчленение символов, включенных в узел.....	526
	Вставка файла .dwg в чертеж из 2D-библиотеки чертежей.....	526
	Вставка изображения в чертеж из 2D-библиотеки чертежей.....	527
3.18	Пользовательские представления на чертежах.....	527
3.19	Символы соединений, нагруженных изгибающим моментом, на чертежах Tekla Structures (Drawing tools).....	529
	Создание символов соединений, нагруженных изгибающим моментом (Drawing tools).....	529
	Обновление символов соединений, нагруженных изгибающим моментом (Drawing tools).....	531
	Удаление символов соединений, нагруженных изгибающим моментом (Drawing tools).....	532
3.20	Сетки на чертежах.....	533
	Изменение свойств сетки и линий сетки на чертежах.....	533
	Настроить метки сетки чертежа.....	534
	Изменение свойств модели сетки.....	534
	Настроить метки сетки чертежа.....	535
	Настройте метку сетки на одной линии сетки.....	538
	Изменение нестандартных меток сетки.....	538
	Настройте метки сетки только на одном конце линии сетки.....	539
	Добавьте различные нестандартные метки сетки на горизонтальных и вертикальных линиях сетки.....	540

	Использование координат и префикса сетки модели в качестве текста на оси сетки на чертеже	542
	Ограничения.....	545
	Перетаскивание меток сетки.....	546
	Скрытие сеток или линий сетки.....	546
3.21	Цвета на чертежах.....	546
	Смена цветового режима чертежа.....	550
	Задание специального цвета на чертежах.....	552
3.22	Опорные модели на чертежах.....	553
3.23	Пользовательская система координат (ПСК).....	556
	Задание новой ПСК.....	557
	Переключение между двумя пользовательскими системами координат.....	558
	Сброс ПСК.....	558
4	Управление чертежами.....	559
4.1	Диспетчер документов.....	560
	Открытие Диспетчера документов.....	560
	Фильтрация, сортировка и корректировка содержимого Диспетчера документов.....	561
	Поиск документов.....	566
	Инвариантный поиск.....	568
	Создание категорий документов на основе поиска.....	569
	Создание категорий документов вручную.....	571
	Изменение типа связи категорий.....	573
	Поиск объектов модели, у которых есть связанные чертежи в Диспетчере документов	574
	Поиск чертежей, связанных с выбранными в модели объектами	574
	Открытие документов.....	575
	Выпуск, блокировка, замораживание и пометка чертежей как готовых к выпуску.....	576
	Проверка и исправление чертежей.....	576
	Копирование строк из Диспетчера документов в буфер обмена.....	577
	Создание чертежей общего вида	577
	Настройка файловых документов для включения в Диспетчер документов.....	577
	Настройка пользовательских атрибутов чертежей для отображения в столбцах Диспетчера документов.....	578
	Журнал Диспетчера документов.....	579
	Флаги состояния чертежей и связанные с ними сообщения о состоянии.....	580
	Другие функции, доступные в Диспетчере документов.....	582
4.2	Обновление чертежей при изменении модели.....	582
4.3	Блокирование чертежей.....	584
4.4	Замораживание чертежей.....	585
4.5	Обозначение чертежей как готовых к выпуску.....	586
4.6	Публикация (выпуск) чертежей.....	588
4.7	Исправление чертежей.....	588
	Создание редакций чертежей.....	589
	Изменение редакций чертежа.....	590
	Удаление редакций чертежа.....	590
	Атрибуты, используемые при создании редакций чертежей.....	591
4.8	Управление версиями для чертежей.....	592
	Открытие списка версий чертежейУправление версиями для чертежей.....	592

	Что можно делать с версиями чертежей.....	595
	Версии чертежей в Tekla Model Sharing.....	596
4.9	Удаление ненужных файлов чертежей в однопользовательском режиме.....	596
4.10	Удаление чертежей и файловых документов.....	597
4.11	Список чертежей.....	599
5	Печать чертежей.....	611
5.1	Печать в PDF-файл, в файл печати (.plt) или на принтере.....	612
	Печать на одном принтере.....	612
	Печать на нескольких принтерах.....	622
	Толщина линий на чертежах	624
5.2	Настройки печати и порядок поиска	627
5.3	Файлы конфигурации, используемые при печати.....	628
5.4	Настройка имен выходных файлов печати.....	630
6	Печать чертежей с использованием экземпляров принтеров из Каталога принтеров (старая функциональность печати).....	633
6.1	Печать отдельных чертежей (старая функциональность печати). 635	
	Пример: печать на листе формата A4 альбомной ориентации.....	636
	Пример: печать на листе формата A3 книжной ориентации.....	637
	Пример: печать чертежа формата A3 на листе формата A4.....	638
6.2	Печать нескольких чертежей разных форматов за один раз (старая функциональность печати).....	639
6.3	Создание PDF-файлов (старая функциональность печати).....	640
6.4	Печать в файл (старая функциональность печати).....	641
6.5	Настройка имен файлов печати (старая функциональность печати).....	642
	Переключатели для задания имен файлов печати (старая функциональность печати).....	643
6.6	Печать на нескольких листах (старая функциональность печати).....	645
6.7	Настройки печати в диалоговом окне «Печать чертежей» (старая функциональность печати).....	647
6.8	Рамки и метки линий сгиба на чертежах (старая функциональность печати).....	649
	Добавление рамок и меток линий сгиба на распечатки (старая функциональность печати).....	650
6.9	Настройка экземпляров принтеров в Каталоге принтеров (старая функциональность печати).....	652
	Добавление экземпляра принтера.....	653
	Добавление экземпляра для печати в файл.....	654
	Добавление экземпляра принтера Adobe PostScript.....	655
	Задание формата бумаги и области печати h*b.....	656
	Толщина линий (номера перьев) в Таблице цветов.....	658
	Изменение номеров перьев (толщины линий) для цветов.....	658
6.10	Советы по печати (старая функциональность печати).....	659

7	Задание автоматических настроек чертежа.....	662
7.1	Определение компоновки чертежа.....	667
	Создание и редактирование компоновок чертежей.....	669
	Открытие Редактора компоновок чертежа.....	669
	Создание новой компоновки чертежа.....	670
	Добавление новых таблиц в компоновку чертежа.....	670
	Перемещение таблиц в компоновке чертежа.....	673
	Удалите таблиц из компоновки чертежа.....	674
	Корректировка форматов чертежей, рамок и меток линий сгиба.....	674
	Корректировка положения видов чертежа.....	676
	Корректировка видимости таблиц в компоновке чертежа.....	676
	Редактирование компоновки чертежа.....	678
	Пример: использование разных наборов таблиц в компоновке чертежа для разных форматов чертежа.....	678
	Таблицы в компоновке чертежа.....	681
	Наборы таблиц.....	682
	Выбор новой компоновки для чертежа.....	684
	Редактирование таблиц в редакторе шаблонов.....	684
7.2	Задание формата чертежа и масштаба видов чертежа.....	686
	Задание точного масштаба видов чертежа с автоматическим подбором формата.....	687
	Задание точного формата чертежа с автоматическим масштабированием видов.....	688
	Автоматическое масштабирование и автоматический выбор формата чертежей.....	689
7.3	Задание настроек защиты и размещения объектов на чертежах.	691
	Защита областей на чертеже.....	693
	Задание автоматических настроек защиты на чертежах отдельных деталей, сборок и ЖБ элементов.....	695
	Задание автоматических настроек защиты для чертежей общего вида.....	697
	Изменение настроек защиты на существующем чертеже на уровне вида....	698
	Задание настроек автоматического размещения для меток.....	698
	Задание настроек размещения для размеров.....	700
	Задание автоматического произвольного или фиксированного размещения видов чертежа.....	702
7.4	Настройка видов чертежа.....	703
	Определить виды, создаваемые на чертежах отдельных деталей, сборок и отлитых элементов.....	704
	Задание настроек автоматических видов для чертежей общего вида.....	706
	Задание подписей видов и меток в подписях видов.....	707
	Задание типа проекции вида чертежа.....	710
	Включение чертежей отдельных деталей в чертежи сборок.....	712
	Ориентация деталей на видах чертежа	713
	Смена системы координат.....	714
	Поворот деталей на видах чертежа.....	716
	Выбор грани стальной или деревянной детали, отображаемой на виде спереди на чертеже.....	718
	Задание направления обзора для деталей на чертежах сборок.....	719
	Изменение ориентации пластин на чертежах	720
	Отображение соседних деталей на чертежах.....	722
	Отображение соседних деталей на чертежах сборок и ЖБ элементов.....	723
	Отображение соседних деталей на чертежах общего вида.....	724
	Укорачивание или удлинение деталей.....	726

Укорачивание детали в модели.....	726
Удлинение детали в модели.....	726
Укорачивание деталей на видах чертежа.....	727
Удлинение укороченных деталей на видах чертежа.....	730
Отображение составных балок на чертежах в виде разверток.....	730
Отображение деформированных деталей на чертежах в недеформированном виде.....	731
Отображение на чертежах проемов и углублений в деталях.....	732
Задание свойств автоматических видов сечений.....	735
Задание свойств автоматических видов сечений.....	736
Примеры настроек видов и меток сечений.....	738
Отображение меток направления видов сечений и видов сбоку на чертежах.....	739
Задание местоположения видов сбоку и видов сечений.....	741
7.5 Настройка простановки размеров.....	743
Что такое автоматическая простановка размеров на уровне вида?.....	745
Добавление автоматических размеров на уровне вида.....	749
Определение файла свойств чертежа.....	749
Определите создаваемых видов чертежа.....	750
Определение размеров на видах.....	750
Связывание свойств видов с видами и сохранение свойств чертежа.....	754
Пример процедуры: автоматическая простановка габаритных размеров и размеров отверстий на уровне вида.....	754
Свойства правила простановки размеров.....	764
Создание фильтра вида чертежа для простановки размеров на уровне вида... ..	781
Создание фильтра вида чертежа.....	781
Создание фильтра для отверстий и углублений.....	782
Создание фильтра для главной детали сборки.....	783
Создание фильтра исключения для тега размеров.....	784
Создание фильтра исключения для хомутов на видах сечений.....	785
Способ простановки размеров для форм, отверстий и углублений	785
Сценарии использования различных типов простановки размеров.....	790
Использование только простановки размеров на уровне вида.....	790
Использование и простановки размеров на уровне вида, и интегрированных размеров.....	791
Использование только интегрированных размеров.....	792
Простановка автоматических повидовых размеров с использованием типа «Интегрированные размеры».....	794
Группирование одинаковых объектов на одной размерной линии	796
Добавление отметок высот.....	797
Проверочные размеры.....	799
Пример: простановка размеров деталей.....	802
Пример: простановка размеров болтов.....	804
Пример: простановка позиционных размеров.....	805
Пример: замыкающий размер.....	810
Пример: объединение размеров.....	812
Пример: объединение размеров групп болтов.....	814
Пример: смещение вперед.....	815
Пример: размеры относительно сетки.....	816
Пример: распознаваемое расстояние	817
Пример: предпочтительная сторона размеров	817
Пример: размеры армирования.....	818
Добавление автоматических двойных размеров.....	819
Простановка размеров на развертках деталей.....	821

Простановка минимальных и максимальных позиционных размеров болтов	822
Создание выступающих частей размерных линий.....	823
Изменение внешнего вида абсолютных размеров.....	823
Создание увеличенных размеров.....	824
Изменение префикса радиальных размеров.....	826
Простановка размеров пластин.....	827
Простановка размеров профилей.....	830
Наклонный размерный текст.....	833
Добавление автоматических размеров на чертежи общего вида.....	834
Группы объектов при простановке размеров на чертежах общего вида.....	835
Простановка размеров групп объектов на разных размерных линиях.....	835
Пример: размеры сетки и габаритные размеры.....	837
Пример: параметры максимальной длины линии выноски.....	838
Пример: простановка размеров деталей, которые частично находятся за пределами вида.....	840
Пример: ограничение количества внешних размеров.....	840
Пример: позиционирование размеров деталей.....	841
Пример: размеры на планах расположения анкерных болтов.....	847
7.6 Настройка меток.....	850
Добавление автоматических меток.....	853
Корректировка видимости автоматических меток.....	856
Корректировка текста, рамок и линий выноски автоматических меток	861
Корректировка линий выноски меток деталей с помощью расширенных параметров.....	863
Автоматическое размещение базовой точки линии выноски метки арматурного стержня.....	864
Расположение меток.....	865
Задание предопределенного расположения для меток балок, раскосов и колонн.....	866
Как тип линии выноски влияет на расположение меток деталей и меток обработки поверхности.....	867
Как объединение влияет на расположение меток групп арматурных стержней	868
Как тип линии выноски влияет на расположение меток армирования.....	869
Автоматическое объединение меток.....	870
Объединенные метки деталей.....	870
Автоматическое объединение меток деталей.....	872
Объединенные метки армирования.....	873
Автоматическое объединение меток армирования.....	873
Отображение рамок и линий выноски меток для скрытых деталей.....	875
Изменение настроек единиц измерения для меток.....	876
Добавление атрибутов в автоматические метки	878
Добавить атрибутов уровня в автоматические метки деталей.....	880
Добавление шаблонов в метки.....	883
Пример 1: создание шаблона для метки, содержащего отдельные поля значений и текстовые элементы.....	885
Пример 2: создание шаблона для метки, содержащего формулу в поле значения.....	887
Добавление символов в автоматические метки.....	889
Задание размера в метках болтов с помощью расширенных параметров.....	890
Добавление врезок в автоматические метки армирования.....	893
7.7 Настройка сеток на чертежах.....	895
Задание автоматических свойств сеток.....	897

7.8	Настройка деталей и соседних деталей на чертежах.....	897
	Задание автоматических свойств деталей на чертеже.....	898
	Пример: представления деталей.....	900
	Задание автоматических свойств соседних деталей.....	903
	Указание ориентации деталей.....	904
	Использование метки детали в качестве метки ориентации на чертежах общего вида.....	905
	Отображение направлений по компасу в метках деталей.....	907
	Отображение меток ориентации (меток севера).....	908
	Отображение меток сторон соединения.....	909
7.9	Настройка болтов на чертежах.....	911
	Задание автоматических свойств болтов на чертеже.....	911
	Создание собственных символов болтов.....	912
	Пример: представления болтов.....	913
7.10	Настройка штриховки на чертежах.....	914
	Добавление штриховки (заливки) на детали и эскизные объекты на чертежах	916
	Настройки рисунков штриховки (.htc) для автоматически наносимой штриховки.....	919
	Пример: рисунки штриховки для изоляции.....	922
7.11	Настройка обработки поверхности на чертежах.....	923
	Задание автоматической обработки поверхности на чертежах.....	924
7.12	Настройка сварных швов на чертежах.....	925
	Задание автоматических свойств сварных швов модели на чертежах.....	925
7.13	Настройка захваток бетонирования на чертежах	926
	Отображение на чертежах захваток бетонирования, меток бетонирования и швов бетонирования.....	927
7.14	Настройка армирования и сеток на чертежах.....	928
	Задание автоматических свойств армирования и арматурных сеток.....	929
	Пример: скрытие линий арматурных стержней на чертежах.....	930
	Пример: представления армирования.....	931
	Автоматическое группирование наборов арматуры для чертежей.....	932
7.15	Единицы и десятичные разряды на чертежах, в отчетах и шаблонах	934
7.16	Определенные пользователем атрибуты на чертежах.....	936
	Изменение автоматических определенных пользователем атрибутов чертежей.....	938
	Создание нового определенного пользователем атрибута чертежа.....	939
7.17	Определение пользовательских типов линий в файле TeklaStructures.lin.....	942
8	Справочник настроек чертежей.....	945
8.1	Свойства чертежей общего вида.....	946
8.2	Свойства чертежей отдельных деталей, сборок и ЖБ элементов..	950
8.3	Свойства компоновок.....	953
8.4	Свойства видов на чертежах	955
8.5	Свойства видов сечений.....	964
8.6	Свойства размеров и простановки размеров.....	966
	Свойства простановки размеров, вкладка «Общие».....	966
	Свойства размеров: единицы измерения, точность и формат.....	971

	Свойства размеров — вкладка «Внешний вид».....	972
	Свойства размеров: вкладки «Метки» и «Теги».....	974
	Свойства размеров — вкладка «Арматурный стержень».....	978
	Свойства простановки размеров: вкладка «Общие» (интегрированные размеры).....	979
	Свойства простановки размеров — вкладка «Положение размеров» (интегрированные размеры).....	984
	Свойства простановки размеров — вкладка «Размеры детали» (интегрированные размеры).....	988
	Свойства простановки размеров — вкладка «Размеры болта» (интегрированные размеры).....	990
	Свойства простановки размеров — вкладка «Группирование размеров» (интегрированные размеры)	992
	Свойства простановки размеров — вкладка «Сборочные узлы» (интегрированные размеры).....	994
	Свойства простановки размеров — вкладка «Размеры армирования» (интегрированные размеры).....	995
	Свойства простановки размеров — вкладка «Сетка» (чертежи общего вида)....	996
	Свойства простановки размеров — вкладка «Детали» (чертежи общего вида).	997
8.7	Свойства меток.....	999
	Свойства меток: вкладки «Общие», «Содержимое», «Объединение» и «Внешний вид».....	1000
	Типы линий выноски.....	1007
	Свойства размещения меток видов, меток сечений и меток узлов.....	1008
	Свойства меток сварных швов, добавленных на чертежах.....	1009
	Свойства видимости и внешнего вида меток сварных швов модели на чертежах.....	1012
	Свойства меток уровня.....	1016
8.8	Содержимое меток.....	1018
	Общие элементы меток.....	1018
	Элементы меток деталей.....	1020
	Элементы меток болтов.....	1022
	Элементы меток армирования и соседнего армирования.....	1023
	Элементы меток армирования и соседних арматурных сеток.....	1025
	Элементы объединенных меток армирования.....	1026
	Элементы меток соединений.....	1027
	Элементы меток объектов заливки	1028
	Элементы меток обработки поверхности.....	1029
	Элементы меток сечений и меток узлов.....	1030
	Элементы меток видов, меток видов сечений и меток видов узлов.....	1030
8.9	Свойства деталей и соседних деталей на чертежах.....	1031
8.10	Свойства содержимого и внешнего вида болтов на чертежах.....	1038
8.11	Свойства видимости и содержимого обработки поверхности на чертежах.....	1040
8.12	Свойства рисунков штриховки для обработки поверхности (surfacing.htc).....	1040
8.13	Свойства армирования/соседнего армирования и арматурных сеток на чертежах.....	1043
8.14	Настройки армирования для чертежей (rebar_config.inp)	1046
8.15	Свойства объектов заливки и разделителей заливки на чертежах.....	1053

8.16	Свойства размещения для меток, размеров, примечаний, текста и символов.....	1056
8.17	Свойства сварных швов модели на чертежах.....	1059
8.18	Свойства эскизных объектов на чертежах.....	1061
8.19	Свойства сеток.....	1062
9	Отказ от ответственности.....	1065

1 Чертежи в Tekla Structures

Для работы с чертежами в Tekla Structures предусмотрено множество различных функций и инструментов, которые помогут вам эффективно создавать чертежи и управлять ими.

Основные функции, связанные с чертежами

- Модель — это единственный источник информации для чертежей. Чертежи — не более чем вид модели, обычно двумерный. Это гарантирует, что информация на чертежах и в отчетах всегда будет актуальной.
- **Каталог чертежей-прототипов** — это диалоговое окно для централизованного, быстрого и эффективного создания чертежей с полным контролем над их содержимым.
- Автоматически создаются производственные чертежи отдельных деталей и сборок, а также чертежи отлитых элементов по выбранным деталям — с предопределенными настройками компоновки, видов, размеров, меток и объектов строительной конструкции. Свойства вида определяются отдельно для каждого вида перед созданием чертежа.
- Автоматически создаются чертежи общего вида и планы расположения анкерных болтов по выбранным видам.
- Объекты чертежа связаны с объектами модели и обновляются при изменении модели.
- Изменение некоторых свойств требует повторного создания чертежей.
- При наличии в модели нескольких идентичных деталей, отлитых элементов или сборок Tekla Structures создает только один чертеж.
- Свойства чертежа можно изменять на трех уровнях: на уровне чертежа, на уровне вида и на уровне объекта, в зависимости от типа чертежа и желаемых результатов.
- Чертежи состоят из элементов трех основных типов: компоновка чертежа, виды чертежа и объекты чертежа. Выбрать, что именно

должно быть включено в чертеж, можно до его создания, а также добавить необходимые объекты на уже созданный чертеж.

- Чертежи можно предварительно просматривать и выводить на печать в PDF-файл, на принтер или в файл печати.
- Можно управлять редакциями чертежа, выпускать (публиковать), блокировать и замораживать чертежи.
- С помощью интерактивных инструментов редактирования можно добавлять на чертежи размеры, различные эскизные объекты, метки, примечания, текст, символы, изображения и ссылки.

Интеграция чертежей с моделями

В Tekla Structures чертежи интегрированы с моделью. Чертеж — это окно в модель, в котором трехмерные конструкции отображаются в двух измерениях. Объекты строительной конструкции, показанные на чертеже — это объекты модели, которые создаются в модели. Можно изменять их представление на чертеже, однако изменять геометрию или местоположение объектов строительной конструкции, равно как и удалять их, нельзя; все изменения в объекты конструкции вносятся непосредственно в модели. Именно благодаря этому чертежи всегда соответствуют текущему состоянию модели. Например, размеры и метки на чертежах всегда остаются правильными. Можно отфильтровать детали и болты с помощью инструментов фильтрации или сделать их невидимыми, скрыв их на чертеже.

Чертежи можно создавать на любом этапе проекта. Для создания чертежей отдельных деталей, сборок и ЖБ элементов модель должна быть пронумерована, поэтому перед созданием чертежей необходимо спланировать и выполнить нумерацию. Дополнительные сведения о нумерации см. в разделе [Number the model](#).

При изменении модели Tekla Structures выводит в диалоговое окно **Диспетчер документов** уведомление о том, что соответствующие чертежи необходимо обновить. Открыть чертеж, который не соответствует текущему состоянию модели, нельзя. Дополнительные сведения об обновлении модели см. в разделе [Update drawings when the model changes \(стр 582\)](#).

Ассоциативность чертежей

Чертежи Tekla Structures являются *ассоциативными*. Объекты на чертеже связаны с объектами модели, поэтому большинство объектов на чертеже автоматически обновляются при изменении соответствующих объектов в модели. Например, при изменении размеров объекта модели размерные точки перемещаются вместе с соответствующим объектом на чертеже, и размеры пересчитываются. В то же время все изменения, внесенные в чертеж вручную, сохраняются. Это относится ко всем типам чертежей.

Чтобы отразить внесенные в модель изменения, Tekla Structures обновляет следующие объекты чертежа:

- Детали
- Метки
- Размеры
- Сварные швы
- Виды
- Метки сечений
- Метки узлов
- Ассоциативные примечания
- Линии и другие фигуры
- Таблицы

Tekla Structures сохраняет внесенные вручную изменения следующих элементов чертежей:

- Базовые точки объектов, например при перетаскивании объекта на новое место
- Свойства объектов, например цвет, шрифт и тип линий

Расширенные параметры, связанные с ассоциативностью

XS_ASSOCIATIVE_CHANGE_HIGHLIGHT_SIZE

XS_ASSOCIATIVE_CHANGE_HIGHLIGHT_SYMBOL

XS_HIGHLIGHT_ASSOCIATIVE_DIMENSION_CHANGES

Символ ассоциативности

Символ ассоциативности на чертежах показывает, какие из объектов чертежа являются ассоциативными и обновляются автоматически. Символы ассоциативности отображаются только при выборе объекта чертежа (например, размера).

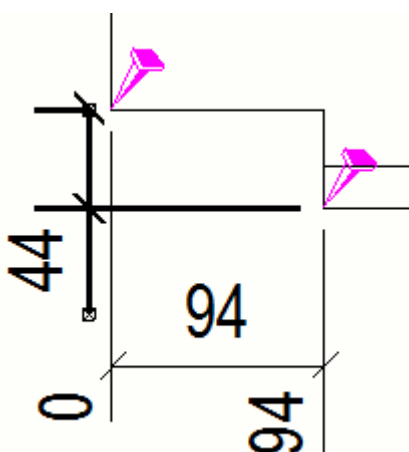

Объекты, не имеющие действительных ассоциативных связей, помечаются прозрачным символом ассоциативности и вопросительным

знаком. Эти символы отображаются постоянно, даже если объект чертежа не выбран. Тем самым упрощается поиск объектов, требующих внимания.

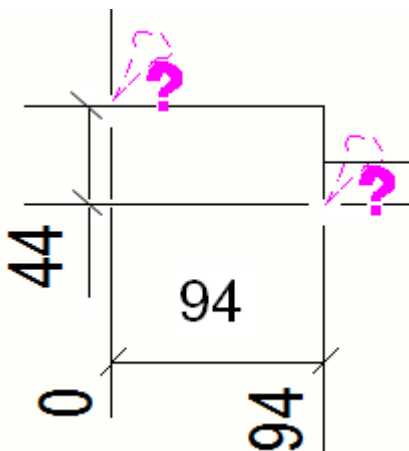

На напечатанных чертежах символы ассоциативности отсутствуют.

СОВЕТ Чтобы скрыть символы ассоциативности на видах чертежа, в меню **Файл** выберите **Настройки** --> **Символ ассоциативности (SHIFT+A)**.

Подробнее о чертежах

Задача	Чтобы узнать больше, перейдите по ссылкам ниже
Ознакомиться с элементами управления, доступными в режиме работы с чертежами	Drawing mode in Tekla Structures (стр 21)
Узнать, что происходит, когда чертеж нужно обновить	Как обеспечить актуальность чертежей? (стр 30)
Узнать, где и в каком порядке можно изменить свойства чертежа	Different levels of changing drawing properties (стр 31)
Узнать, в каких случаях чертеж требует обновления	Recreation of drawings (стр 50)
Узнать, из чего состоит чертеж	Компоновка и виды чертежа (стр 28)
Узнать, какие объекты присутствуют на чертежах	Объекты чертежа (стр 29)
Узнать, какие предусмотрены типы чертежей и как создавать их различными способами	Создание чертежей в Tekla Structures (стр 73)

Задача	Чтобы узнать больше, перейдите по ссылкам ниже
Узнать, как создавать чертежи путем клонирования, и в каких ситуациях лучше всего это делать	Клонирование чертежей (стр 124)
Находить необходимые чертежи с помощью поиска и фильтрации в диалоговом окне Диспетчер документов , выбирать и открывать чертежи	Document manager (стр 560)
Редактировать чертежи вручную: добавлять объекты, изменять свойства и т. д.	Edit drawings (стр 140)
Обновлять чертежи при изменении модели, блокировать чертежи, замораживать чертежи, проблемы, публиковать (выпускать) чертежи, проверять и исправлять чертежи, а также удалять их	Manage drawings (стр 559)
Печатать чертежи в PDF-файлы, сохранять их в виде файлов печати (.plt) для печати на принтере/плоттере или выводить на печать на выбранный принтер	Print drawings (стр 611)
Настраивать и изменять автоматические настройки чертежей	Задание автоматических настроек чертежа (стр 662) Настройка видов чертежа (стр 703)
Узнать, какие предусмотрены свойства чертежей и их значения	Справочник настроек чертежей (стр 945)

1.1 Режим работы с чертежом в Tekla Structures

Когда вы открываете чертеж, Tekla Structures активирует режим работы с чертежом. Лента и вкладки режима моделирования заменяются лентами и вкладкой режима работы с чертежом. Виды модели при этом остаются на экране, позади чертежа. Когда вы [Сохранение и закрытие чертежей \(стр 143\)](#) закрываете чертеж, вы автоматически возвращаетесь в режим моделирования.

На следующем рисунке показано местоположение элементов управления в окне для работы с чертежом:

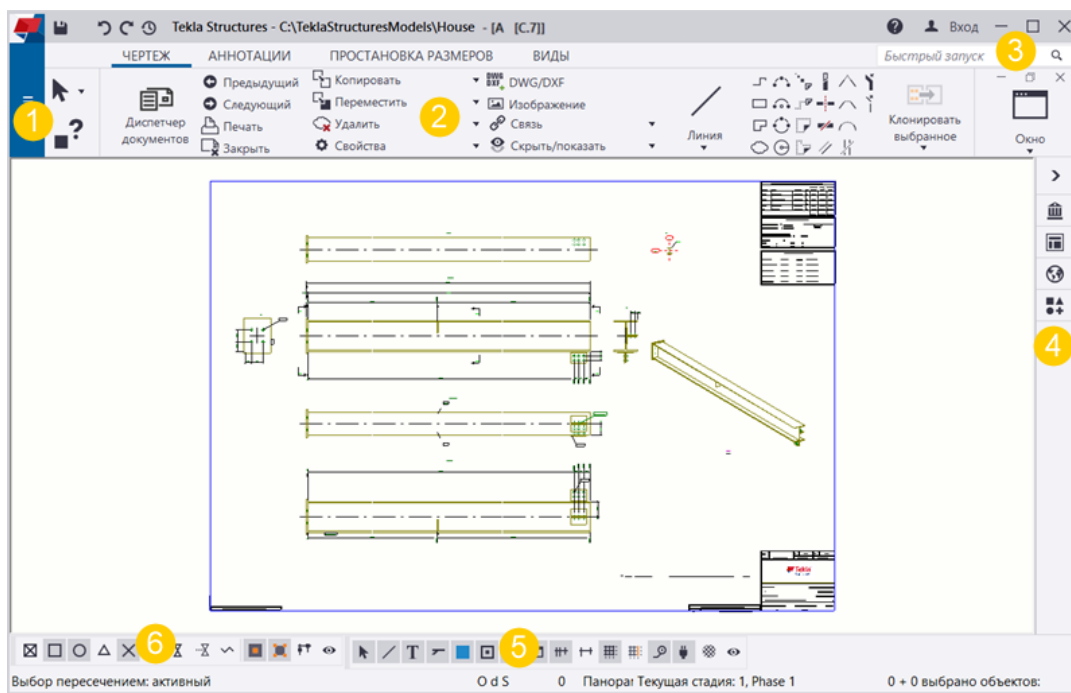

- (1) Меню **Файл** содержит команды, которые можно использовать в режиме работы с чертежом.
- (2) Лента и вкладки в основном содержат команды, доступные только на чертежах; некоторые команды являются общими с режимом моделирования.
- (3) Поле **Быстрый запуск** для поиска команд, связанных с чертежами.
- (4) Боковая панель обеспечивают доступ к макросам и другим приложениям из каталога **Приложения и компоненты**, доступным на чертежах. На боковой панели также находится **2D-библиотека** для чертежей.
- (5) Переключатели выбора позволяют уменьшить количество объектов, доступных для выбора.
- (6) Переключатели привязки управляют тем, к каким точкам можно привязываться при указании точек.

Привязка на чертежах

На чертежах можно привязываться к характерным точкам точно так же, как в модели. Кроме того, при размещении объектов чертежа или построении эскизов можно привязываться к ортогональным углам. На привязку к произвольным точкам влияет масштаб изображения на экране: чем больше увеличение, тем точнее привязка. Также можно

поместить эскизный объект чертежа на заданном расстоянии в указанном направлении.

Обратите внимание, что привязка к пустым линиям невозможна.

Переключатели привязки и настройки привязки на чертежах



Перечень доступных на чертежах переключателей привязки и дополнительные сведения о них см. в разделе Привязка к точкам с помощью переключателей привязки. .

Дополнительные сведения о настройках привязки см. в разделе Snap settings.

Привязка к точкам на чертеже, образующим ортогональные углы

Ортогональный режим позволяет привязываться к ближайшей точке на чертеже, образующей ортогональный угол. Указать величину ортогонального угла можно в диалоговом окне **Настройки привязки на чертеже**. Использовать ортогональную привязку удобно в случаях, когда нужно единообразно разместить ассоциативные примечания или нарисовать многоугольник с определенным углом, например. Можно использовать предустановленные ортогональные углы и задавать собственные углы.

1. Чтобы активировать ортогональную привязку, в меню **Файл** выберите **Настройки** и установите флажок **Ортогональный режим**.

По умолчанию это можно сделать нажатием клавиши **O**.

2. Откройте чертеж и в меню **Файл** выберите **Настройки** --> **Настройки привязки** .

Обратите внимание, что такие же настройки привязки имеются в модели, однако на чертежах эти настройки не действуют.

3. Задайте углы привязки, используя один или оба из следующих способов:
 - **Интервал угла:** установите флажок **Интервал угла** и выберите один из предустановленных углов: 10, 15, 30, 45, 90.
 - **Пользовательские углы:** установите флажок **Пользовательские углы** и задайте пользовательские углы, к которым вы хотите привязываться, например 12.5 или 17.5.

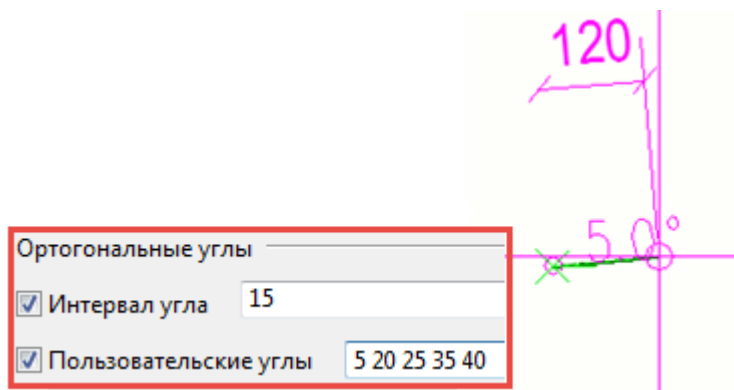

4. Можно сохранять различные настройки привязки, вводя уникальное имя в поле **Сохранить как** и нажимая кнопку **Сохранить как**.
Настройки сохраняются в папке `\attributes` внутри папки модели.
5. Нажмите кнопку «ОК», чтобы сохранить и применить новые настройки.

В примере ниже мы сначала добавим надпись с линией выноски под углом 60 градусов относительно детали.



Затем добавим еще одну надпись под тем же углом:

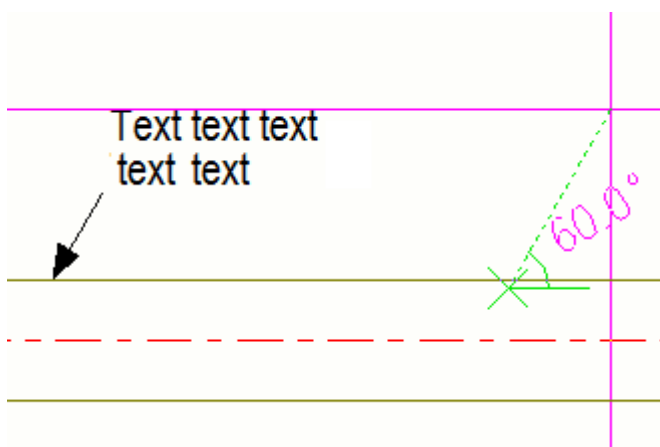

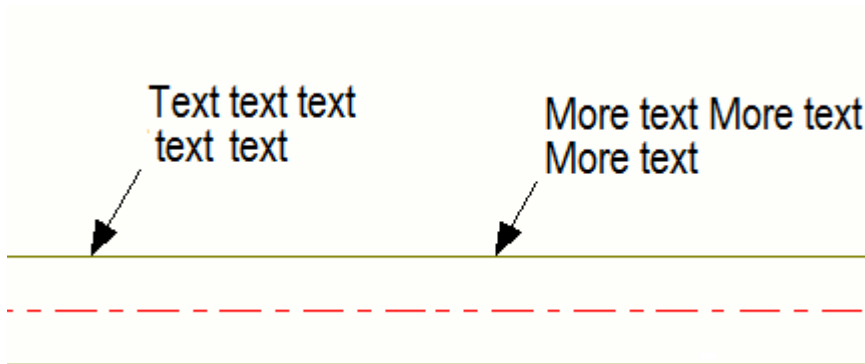

Привязка к произвольным точкам

Привязка к произвольным точкам  на чертежах зависит от масштаба изображения на экране: чем больше увеличение, тем с большей точностью вы сможете рисовать. Увеличив масштаб, можно, например, легко создавать прямоугольники с точной длиной. Шаг привязки меняется в диапазоне от 1 до 1000 (1/16"–5') в зависимости от масштаба изображения. При построении эскизов можно ориентироваться по размерам.

Размещение эскизного объекта на заданном расстоянии

Можно привязаться к заданному расстоянию в указанном направлении и поместить эскизный объект в этой точке. Для задания расстояния (иными словами, для указания координаты) используется диалоговое окно **Ввод местоположения в виде числа**. В следующем примере мы добавим линию.

1. На вкладке **Чертеж** выберите **Линия**, чтобы активировать инструмент построения линий.



2. Удерживая клавишу **CTRL**, укажите исходную точку.

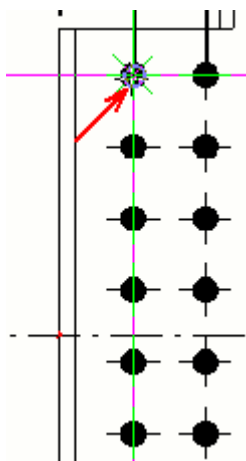

3. Переместите указатель мыши в направлении места, где должна находиться начальная точка линии.

В данном случае группу болтов необходимо переместить на 30 мм вправо, и линия будет указывать новое местоположение группы.

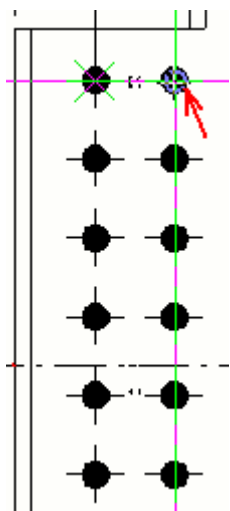

4. Начните вводить расстояние; например, введите 30.
Появится диалоговое окно **Ввод местоположения в виде числа**.
5. Введя расстояние, нажмите кнопку **ОК**. Tekla Structures указывает начальную точку линии.

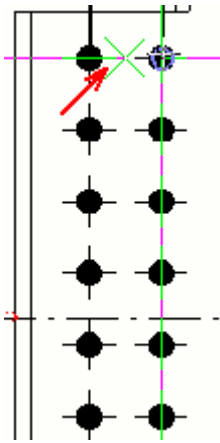

6. Укажите конечную точку линии.

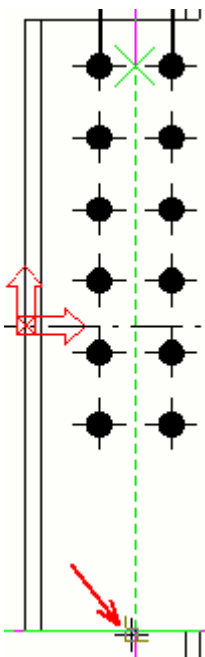

7. Чтобы проверить правильность расстояния, создайте размер.

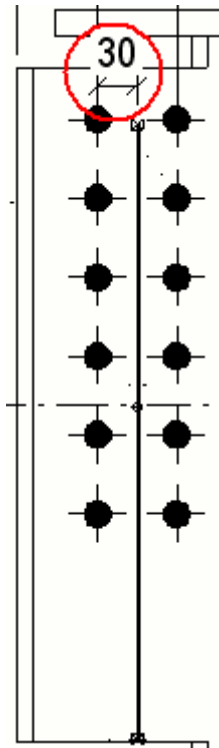

1.2 Компоновка и виды чертежа

Чертеж Tekla Structures состоит из базовых элементов двух типов:

- [компоновки чертежа \(стр 667\)](#), которая определяет формат чертежа и включаемые в него таблицы, такие как таблицы редакций, штампы, списки материалов, спецификации материалов, общие замечания, компоновочные планы и DWG-файлы. Компонировка чертежа также содержит рамки и метки линий сгиба, используемые на чертежах. В Tekla Structures имеется несколько предопределенных компоновок; кроме того, вы можете создавать свои собственные компоновки. В зависимости от выбранной компоновки и формата чертежа в чертеж могут включаться различные таблицы.
- [видов \(стр 148\)](#) чертежа, на которых показана модель целиком, часть модели или отдельные ее детали. Объекты строительной конструкции на видах могут быть показаны с разных ракурсов (сверху, спереди, сзади, снизу), а также в разрезе. Виды чертежа играют роль контейнеров для элементов конструкции или областей модели, выбранных для включения в чертеж.

Ниже приведен пример компоновки и видов на производственном чертеже.

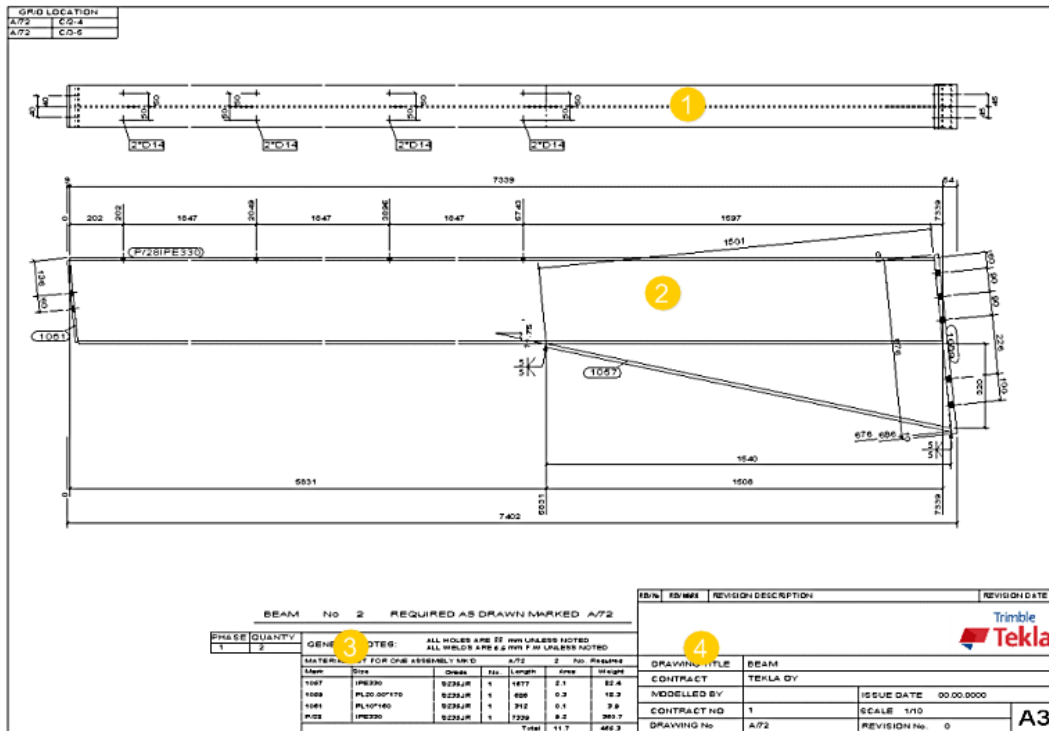

(1) Вид детали сверху. Здесь мы указали, что нужно **включить вид сверху** (стр 704), на панели **Создание видов**.

(2) Вид детали спереди. Здесь мы указали, что нужно **включить вид спереди** (стр 704), на панели **Создание видов**.

(3) Список материалов. Это определено в компоновке чертежа.

(4) Штмп. Это определено в компоновке чертежа.

См. также

[Чертежи в Tekla Structures \(стр 17\)](#)

1.3 Объекты чертежа

Виды чертежа могут содержать объекты нескольких типов. Некоторые из них берутся из модели и представляют что-либо, что будет существовать в реальной строительной конструкции или будет тесно с ней связано. Другие — это объекты, представляющие информацию, которая необходима только на чертеже, или дополнительную информацию об объектах из модели. Чертежи могут включать в себя объекты следующих типов:

- **Объекты строительной конструкции (стр 367):** детали, болты, сварные швы, фаски, арматурные стержни, обработка поверхности и т. п.

- **ассоциативные объекты аннотаций (стр 258):** размеры, метки, ассоциативные примечания;
- **Независимые объекты аннотаций (стр 258):** объекты, не связанные с моделью: текст, RTF-файлы, символы, ссылки, гиперссылки, файлы DWG/DXF и опорные модели. Эти объекты становятся ассоциативными, если у них есть точки ассоциативности, т. е. если они связаны с объектами строительной конструкции.
- **Эскизные объекты (стр 341):** графические объекты, создаваемые с помощью различных инструментов рисования. Эти объекты — облака, линии, прямоугольники и т. д. — можно использовать для выделения определенных участков чертежа, например. Эти объекты являются ассоциативными, если у них есть точки ассоциативности, т. е. если они связаны с объектами строительной конструкции.

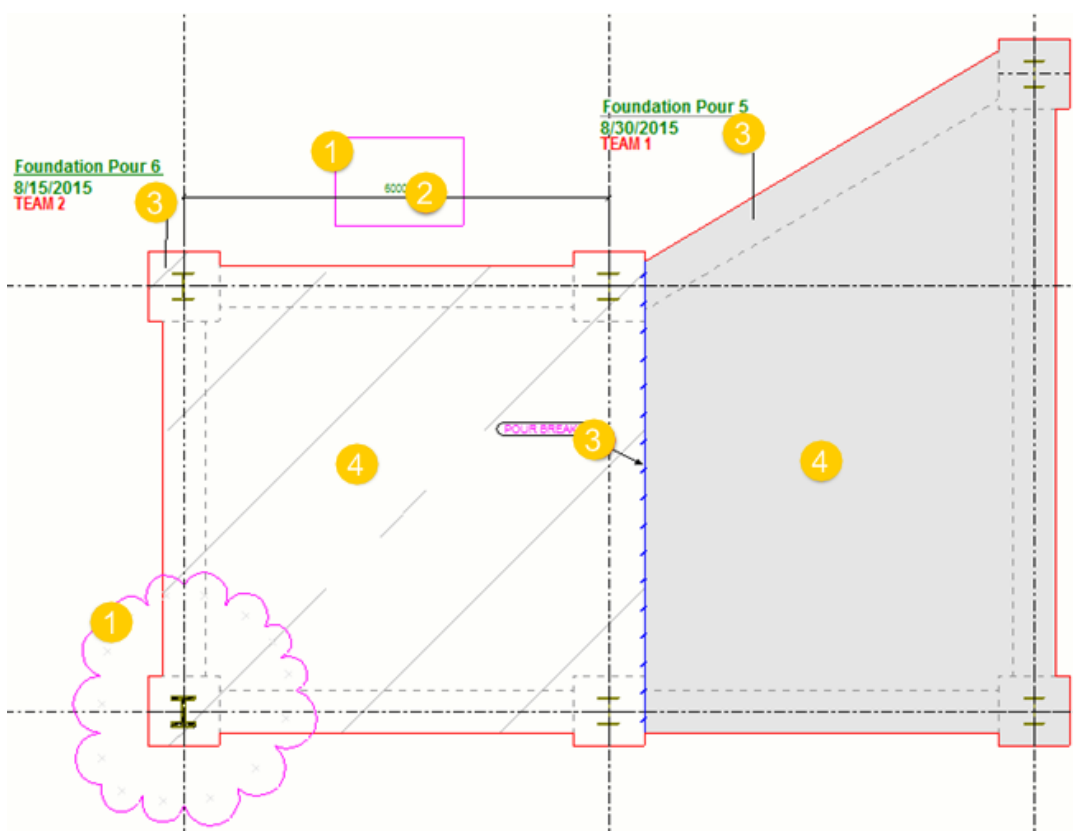

- (1) Эскизные объекты: облака и прямоугольники
- (2) Размеры
- (3) Метки, ассоциативные примечания
- (4) Объекты строительной конструкции

1.4 Как обеспечить актуальность чертежей?

При изменении модели соответствующие чертежи требуют обновления. Tekla Structures следит за этим и уведомляет вас о необходимости обновления.

ВНИМАНИЕ При переходе на новую версию Tekla Structures и обновлении чертежей, созданных в более старой версии, могут возникнуть проблемы. Рекомендуется завершить все начатые чертежи в старой версии или заново создать их в новой версии Tekla Structures.

Обновлять чертежи необходимо в следующих случаях:

- при изменении геометрии объекта модели;
- при изменении некоторых других свойств объекта модели, например материала и класса;
- при добавлении или удалении объектов модели;
- при изменении количества идентичных объектов модели.

Tekla Structures автоматически обновляет чертежи при каждой нумерации модели. Если модель не пронумерована, при создании чертежа выводится запрос на запуск нумерации. Кроме того, если после внесения изменений в модель перейти в диалоговое окно **Диспетчер документов** для открытия чертежей, Tekla Structures помечает устаревшие чертежи: прежде чем их можно будет открыть, их необходимо обновить.

Чертежи общего вида всегда обновляются при открытии, если модель изменилась. Для обновления чертежей общего вида пронумеровать модель не требуется.

Чтобы узнать больше об обновлении чертежей, когда требуется повторное создание, а также как нумеруются чертежи, перейдите по ссылкам ниже:

[Update drawings when the model changes \(стр 582\)](#)

[Recreation of drawings \(стр 50\)](#)

1.5 Уровни настройки и изменения свойств чертежей

В Tekla Structures настраивать и изменять чертежи и свойства чертежей можно изменять на нескольких уровнях в зависимости от того, насколько

масштабными и постоянными должны быть вносимые изменения. Чертежи можно изменять на уровне чертежа, вида и объекта.

Чертежи отдельных деталей, сборок и отлитых элементов

- Самый высокий уровень — это определение свойств чертежа на *уровне чертежа*:
 - Свойства чертежа, определяемые в диалоговом окне **Свойства чертежа**, применяются ко всему чертежу: пользовательские атрибуты для чертежа, начальные номер или буква видов узлов, связанные с чертежом настройки видов сечений, некоторые связанные с чертежом атрибуты видов, заголовки чертежа и настройки компоновки чертежа.
 - На уровне чертежа также можно выбрать виды, которые требуется создать, задать настройки вида, простановки размеров, защиты, объектов строительной конструкции и меток **отдельно для каждого вида**, перейдя в диалоговое окно **Свойства вида** для выбранного вида. Например, можно указать, что на виде сверху все метки должны быть с синей рамкой, или что на виде спереди должны присутствовать метки сварных швов модели. Очень важно сохранять файлы свойств на уровне вида в диалоговом окне **Свойства вида**, чтобы можно было связывать требуемые свойства вида с создаваемыми видами.
 - Свойства уровня чертежа можно изменять как перед созданием чертежа, так и на уже созданном чертеже.
- Изменять свойства чертежей отдельных деталей, сборок и ЖБ элементов также можно на *уровне вида*:
 - На открытом чертеже дважды щелкните рамку вида, чтобы открыть диалоговое окно **Свойства вида**.
 - Измените какое-либо свойство объекта. Изменение будет применено только на видах, выбранных на открытом чертеже.
 - Свойства объектов будут изменены у всех объектов данного типа на выбранных видах. Например, при изменении цвета линии метки цвет линии меняется у всех меток на выбранных видах.
- Наконец, свойства чертежа можно изменять на *уровне объекта*:
 - Дважды щелкните объект на открытом чертеже, чтобы открыть свойства конкретного объекта.
 - Изменения свойств применяются только к выбранному объекту. Можно выбрать несколько объектов и изменить свойства всех этих объектов.
 - На свойства, измененные на уровне объекта, больше не влияют изменения свойств на более высоких уровнях.

Чертежи общего вида

- Самый высокий уровень — это изменение свойств чертежей общего вида на *уровне чертежа* в диалоговом окне **Свойства чертежа** и его дочерних диалоговых окнах:
 - Редактирование на уровне чертежа позволяет одновременно изменять свойства всех объектов строительной конструкции, защищенных областей, меток, размеров и видов на чертеже. Например, можно указать, что все метки должны иметь синюю рамку.
 - Свойства чертежа можно изменять как перед созданием чертежа, так и на уже созданном чертеже.
 - Свойства объектов будут изменены на всех видах и у всех объектов на данном чертеже, за исключением новых видов, создаваемых после создания чертежа.
- Изменять свойства чертежей общего вида можно также на *уровне вида*:
 - На открытом чертеже дважды щелкните рамку вида, чтобы открыть диалоговое окно **Свойства вида**.
 - Изменения применяются только на видах, выбранных на открытом чертеже.
 - Свойства объектов будут изменены у всех объектов данного типа на выбранных видах. Например, при изменении цвета линии метки цвет линии меняется у всех меток на выбранных видах.
- Наконец, свойства чертежа можно изменять на *уровне объекта*:
 - Дважды щелкните объект на открытом чертеже, чтобы открыть свойства конкретного объекта.
 - Изменения свойств применяются только к выбранному объекту.
 - На свойства, измененные на уровне объекта, больше не влияют изменения свойств на более высоких уровнях.

Подробные свойства уровня объекта

Сохранив настройки свойств объекта и используя их в сочетании с фильтрами чертежей или видов и типами объектов чертежа для получения *подробных настроек уровня объекта*, можно также применять свойства уровня объекта на уровне чертежа и на уровне вида. Обратите внимание, что подробные свойства уровня объекта на уровне чертежа доступны только на чертежах общего вида. Настройки уровня объекта представляют собой мощный инструмент: можно использовать для создания чертежей один и тот же файл свойств и быстро изменять отдельное свойство — например, цвет армирования или форму рамок меток — перед созданием чертежей. Настройки уровня объекта переопределяют настройки свойств, заданные в свойствах вида и чертежа. Изменения в настройках уровня объекта, примененные на

уровне чертежа, наследуются на уровень вида при отсутствии настроек уровня объекта, определенных на уровне вида. При применении настроек уровня объекта на уровне вида эти настройки переопределяют настройки уровня чертежа.

Рекомендуемый порядок работы

Рекомендуется работать по схеме «сверху вниз», от уровня чертежа до уровня объекта:

1. Задайте свойства чертежа и автоматических видов чертежа, максимально близкие к тому, что требуется получить в конечном итоге, сначала попытайтесь сделать это на уровне чертежа.
2. Затем измените все, что нужно изменить на уровне вида.
3. Наконец, если требуется какая-либо дальнейшая доработка, можно внести изменения на уровне отдельных объектов.

Изменения, внесенные на уровне чертежа, сохраняются при повторном создании чертежа в связи с изменением модели.

Изменив свойства на уровне вида, не следует возвращаться на уровень свойств чертежа и вносить в них изменения. Это связано с тем, что после изменения настройки на одном уровне изменение той же настройки на более высоком уровне в некоторых случаях может свести на нет ранее внесенное изменение.

Примерный процесс работы над чертежом общего вида

Приведенный ниже рисунок иллюстрирует концепцию трех уровней свойств на чертеже общего вида. В качестве примера используются цвет рамки и форма метки.

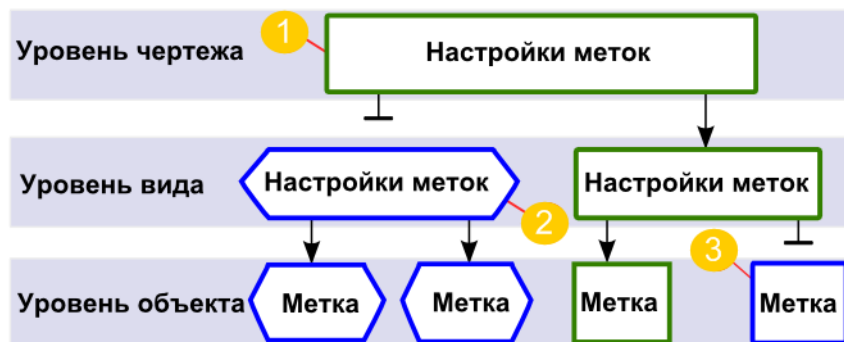

1. Изменим цвет и форму рамки для всего чертежа на уровне чертежа. Изменения распространяются на уровень вида и на уровень объекта.
2. Изменим цвет и форму рамки на выбранных видах. Изменения применяются только на выбранных видах. На всем чертеже свойства не меняются.

Обратите внимание, что при изменении цвета и формы рамки на уровне чертежа после того, как они были изменены на уровне вида

для некоторых видов, изменения на уровне чертежа переопределяют изменения на уровне вида на всех видах. Настройки вида ведут себя иначе: они не переопределяются, например, масштаб вида остается таким же, каким он был задан для отдельных видов.

3. Изменим цвет и форму рамки в выбранных метках. Нигде больше свойства не меняются. При попытке изменить цвет и форму рамки метки на уровне вида или на уровне чертежа свойства меток, которые ранее были изменены отдельно, не меняются.

Чтобы узнать больше, перейдите по ссылкам ниже:

[Задание автоматических свойств чертежа перед созданием чертежей \(стр 35\)](#)

[Изменение свойств чертежа для существующего чертежа \(стр 37\)](#)

[Изменение свойств чертежа на уровне вида \(стр 37\)](#)

[Изменение свойств объекта чертежа \(стр 39\)](#)

[Подробные настройки уровня объекта \(стр 40\)](#)

[Как Tekla Structures применяет свойства чертежа при создании чертежей \(стр 49\)](#)

[Повторное создание чертежей \(стр 50\)](#)

Задание автоматических свойств чертежа перед созданием чертежей

Tekla Structures создает чертежи, используя автоматические свойства чертежа, определенные отдельно для каждого типа чертежей.

1. На вкладке **Чертежи и отчеты** выберите **Свойства чертежа** и выберите тип чертежа.
2. По возможности загружайте свойства чертежа, наиболее близкие к требуемым, путем выбора файла свойств из списка сверху.

В свойствах чертежа общего вида необходимо нажать кнопку **Загрузить**.

3. Выполните одно из следующих действий в зависимости от типа чертежа:

Чертежи отдельных деталей, сборок и отлитых элементов:

- a. Просмотрите свойства в дереве свойств чертежа и откорректируйте их значения, если необходимо.
Флажки рядом с параметрами устанавливаются автоматически при изменении какого-либо значения для этого параметра.
- b. Чтобы сохранить свойства для использования в дальнейшем, введите уникальное имя для свойств в поле **Сохранить** и

нажмите кнопку **Сохранить**. Обратите внимание, что в имени не должно быть пробелов или специальных символов.

- c. Чтобы откорректировать настройки уровня вида (виды, размеры, фильтры, защищенные области, метки и объекты), нажмите кнопку **Создание видов**, выберите требуемый вид и файл свойств вида и нажмите кнопку **Свойства вида**.
- d. Внесите в свойства выбранного вида требуемые изменения.
- e. Чтобы сохранить свойства, — например, свойства детали — для использования в дальнейшем, введите уникальное имя для свойств в поле **Сохранить** и нажмите кнопку **Сохранить**. Обратите внимание, что в имени не должно быть пробелов или специальных символов.
- f. Закончив, нажмите кнопку **Сохранить** в диалоговом окне **Свойства вида**, чтобы сохранить свойства в файле свойств вида.
- g. Нажмите кнопку **ОК** в диалоговом окне **Свойства вида**, чтобы вернуться к свойствам чертежа.

Чертежи общего вида:

- a. Снимите все флажки в диалоговом окне, щелкнув переключатель установки/снятия флажков внизу , и установите флажки только для тех параметров, которые требуется изменить.
 - b. Просмотрите различные свойства в диалоговом окне свойств чертежа и внесите необходимые изменения.
 - c. Нажмите кнопку **ОК** в каждом дочернем диалоговом окне, в котором были изменены свойства, чтобы сохранить изменения и вернуться к свойствам чертежа.
 - d. Чтобы сохранить свойства, — например, свойства детали — для использования в дальнейшем, введите уникальное имя для свойств в поле **Сохранить как** и нажмите кнопку **Сохранить как**. Обратите внимание, что в имени не должно быть пробелов или специальных символов.
4. Нажмите кнопку **ОК**, чтобы сохранить свойства.

Если требуется сохранить изменения в другом файле свойств чертежа, введите новое имя.

Обратите внимание, что в имени файла свойств не должно быть пробелов, т. к. это может привести к проблемам. Например, при использовании файла свойств чертежа в наборе правил в

диалоговом окне **Каталог чертежей-прототипов** чертежи не создаются, если имя файла свойств содержит пробелы.

В свойствах чертежа общего вида нажмите кнопку **Сохранить как**.

Теперь можно создать чертеж с использованием только что измененного (или созданного) файла свойств чертежа.

Изменение свойств чертежа на уровне вида

Свойства чертежа на уровне вида можно изменить после создания чертежа. Большинство свойств, присущих чертежу отдельной детали, сборки или отлитого элемента, задаются отдельно для каждого из видов чертежа в автоматических свойствах чертежа еще до создания чертежей. У чертежей общего вида автоматических свойств вида нет, и свойства вида можно изменить только на открытом чертеже.

Изменения, вносимые в свойства вида, применяются только к виду, выбранному для изменения.

Список свойств видов и их значений см. в разделе [View properties in drawings \(стр 955\)](#).

1. Откройте чертеж.
2. Дважды щелкните рамку вида на чертеже, чтобы открыть диалоговое окно свойств вида чертежа.
3. Флажки в дереве параметров по умолчанию сняты. При внесении какого-либо изменения в свойство — например, при выборе параметра на панели — Tekla Structures устанавливает флажок рядом с параметром в дереве параметров.
4. Внесите необходимые изменения.
5. Внеся все требуемые изменения, нажмите кнопку **Изменить**.

Вид изменяется в соответствии с изменениями, внесенными в свойства вида чертежа.

ПРИМ. Некоторые из вносимых изменений требуют повторного создания чертежа. Дополнительные сведения см. в разделе [Recreation of drawings \(стр 50\)](#).

См. также

[Изменение свойств чертежа для существующего чертежа \(стр 37\)](#)

Изменение свойств чертежа для существующего чертежа



Если после создания чертежа и его проверки вы не довольны свойствами чертежа, автоматические свойства чертежа можно изменить на созданном чертеже.

1. Откройте чертеж.
2. Дважды щелкните на фоне чертежа.
3. Выполните одно из следующих действий в зависимости от типа чертежа:

Чертежи отдельных деталей, сборок и отлитых элементов:

- a. Просмотрите свойства в дереве свойств чертежа и откорректируйте их значения, если необходимо.
Флажки рядом с параметрами устанавливаются автоматически при изменении какого-либо значения для этого параметра.
- b. Чтобы откорректировать настройки уровня вида (виды, размеры, фильтры, защищенные области, метки и объекты), нажмите кнопку **Создание видов**, выберите требуемый вид и файл свойств вида и нажмите кнопку **Свойства вида**.
- c. Откорректируйте свойства вида требуемым образом.
- d. Закончив, нажмите кнопку **Сохранить** в диалоговом окне **Свойства вида**, чтобы сохранить свойства в файле свойств вида.
- e. Нажмите кнопку **ОК** в диалоговом окне **Свойства вида**, чтобы вернуться к свойствам чертежа.

Чертежи общего вида:

- a. Снимите все флажки в диалоговом окне, щелкнув переключатель установки/снятия флажков  /  внизу диалогового окна, и установите флажки только для тех параметров, которые требуется изменить.
 - b. Просмотрите различные параметры в диалоговом окне свойств чертежа и внесите необходимые изменения.
 - c. Нажмите кнопку **ОК** в каждом дочернем диалоговом окне, в котором были изменены свойства, чтобы сохранить изменения и вернуться к свойствам чертежа.
4. Нажмите кнопку **Изменить**.

Чертеж изменяется в соответствии с изменениями, внесенными в свойства чертежа.

ПРИМ. Некоторые из вносимых изменений требуют повторного создания чертежа. Дополнительные сведения см. в разделе [Recreation of drawings](#) (стр 50).

СОВЕТ Также можно изменить свойства нескольких чертежей, выбрав их в диалоговом окне **Диспетчер документов**, щелкнув правой кнопкой мыши и выбрав **Свойства**.

См. также

[Изменение свойств чертежа на уровне вида \(стр 37\)](#)

[Задание автоматических свойств чертежа перед созданием чертежей \(стр 35\)](#)

Изменение свойств объекта чертежа

Можно изменять свойства объектов на чертежах, таких как детали, метки, болты и сварные швы, и сохранять файлы свойств объектов для использования в дальнейшем.

1. Откройте чертеж.
2. Дважды щелкните объект, который требуется изменить.
Например, дважды щелкните деталь, болт или арматурный стержень.
3. Измените требуемые свойства.
4. Дайте файлу свойств новое имя и сохраните файл.
Обратите внимание, что в именах файлов свойств не должно быть пробелов или специальных символов.
5. Если вы хотите применить изменение к объекту, нажмите кнопку **Изменить**.

Новый файл свойств объектов создан. Вы можете загрузить свойства в этом файле в другие объекты чертежа, в данном случае детали. Также можно использовать файлы свойств объектов в сочетании с фильтрами для применения подробных настроек уровня объекта.

См. также

[Загрузка сохраненных свойств объекта чертежа \(стр 39\)](#)

Загрузка сохраненных свойств объекта чертежа

Изменить свойства объектов на существующем чертеже — например, цвет деталей — можно путем загрузки сохраненных свойств объектов.

1. Откройте чертеж.
2. Дважды щелкните объект чертежа, который требуется изменить. Например, дважды щелкните деталь.
3. Выберите требуемый файл свойств объектов в списке рядом с кнопкой **Загрузить** и нажмите кнопку **Загрузить**.

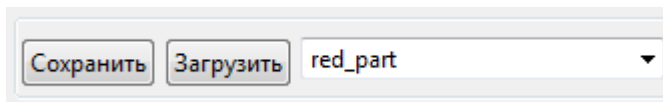

4. Нажмите кнопку **Изменить**.

Tekla Structures изменяет объект чертежа в соответствии с настройками в загруженном файле свойств объектов.

См. также

[Изменение свойств объекта чертежа \(стр 39\)](#)

Подробные настройки уровня объекта

В дополнение к заданию автоматических свойств меток и объектов чертежей можно также настроить особое представление для меток и объектов строительной конструкции на чертежах и использовать эти подробные настройки уровня объекта в тех или иных целях. Например, можно сделать так, чтобы все колонны на конкретном чертеже общего вида отображались определенным цветом, а на других чертежах общего вида — цветом, предусмотренным для деталей по умолчанию.

Для создания подробных настроек уровня объекта прежде всего необходимо определить свойства деталей и фильтры. Например, в свойствах детали установите в качестве цвета детали синий и сохраните свойства.

Для создания подробных настроек объектов необходимо иметь следующее:

- Фильтр для выбора объектов, к которым должны применяться настройки
- Свойства объектов, которые будут применяться к объектам

Создание подробных настроек уровня объекта на чертеже общего вида

Чтобы создать подробные настройки уровня объекта на уровне чертежа на чертежах общего вида:

1. На вкладке **Чертежи и отчеты** выберите **Свойства чертежа --> Чертеж общего вида** .

- Нажмите кнопку **Деталь** и создайте свойства деталей, определяющие желаемый внешний вид объектов.
- Сохраните свойства деталей, введя уникальное имя в поле рядом с кнопкой **Сохранить как** и нажав эту кнопку.
- Нажмите кнопку **Отмена**, чтобы закрыть диалоговое окно.
- В диалоговом окне свойств чертежа нажмите кнопку **Фильтр** и создайте фильтр чертежа для выбора объектов, которым требуется особое представление.

Например, создайте фильтр для выбора колонн.

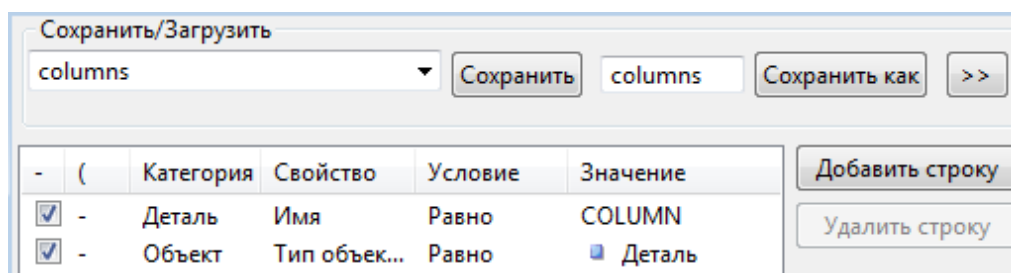

- Сохраните фильтр, введя для него имя и нажав кнопку **Сохранить как**.
- Нажмите кнопку **Отмена**, чтобы закрыть диалоговое окно.
- В диалоговом окне свойств чертежа нажмите кнопку **Редактировать настройки...**
- В диалоговом окне **Настройки уровня объекта для чертежа общего вида** нажмите кнопку **Добавить строку** и выберите фильтры, типы объектов чертежа и свойства объектов чертежа, которые вы хотите использовать.

В результате этого фильтр, тип объекта и настройки свойств объекта объединяются в подробные настройки уровня объекта.

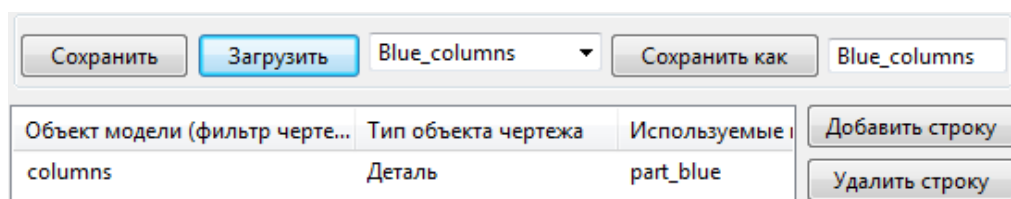

В подробных настройках уровня объекта можно добавить несколько строк.

- Введите имя для настроек уровня объекта и сохраните их с помощью кнопки **Сохранить как**.

Обратите внимание, что в имени не должно быть пробелов или специальных символов.

11. Нажмите кнопку **Отмена**, чтобы закрыть диалоговое окно.

Теперь у вас есть новые подробные настройки уровня объекта для применения на чертеже.

Пример: применение подробных настроек уровня объекта на уровне чертежа (чертеж общего вида)

Предварительно в диалоговых окнах свойств деталей были созданы и сохранены с уникальными именами свойства объектов чертежа для балок, колонн и раскосов, чтобы у этих деталей были разные цвета. Подробнее о том, как создать свойства объекта чертежа, см. в инструкциях выше.

Сначала мы создадим фильтр чертежа общего вида, затем сохраним подробные настройки уровня объекта в файле настроек и, наконец, применим новые подробные настройки уровня объекта на уровне чертежа.

В этом примере в фильтре используются имена деталей, определенные в модели, как в фильтрах в режиме моделирования.

1. На вкладке **Чертежи и отчеты** выберите **Свойства чертежа --> Чертеж общего вида**
2. В диалоговом окне свойств чертежа нажмите кнопку **Фильтр**.
3. Создайте фильтры по категории **Деталь** и свойству **Имя** для колонны, балки и раскоса, а затем сохраните настройки с разными именами с помощью кнопки **Сохранить как**, например `ts_column`, `ts_beam` и `ts_brace`.

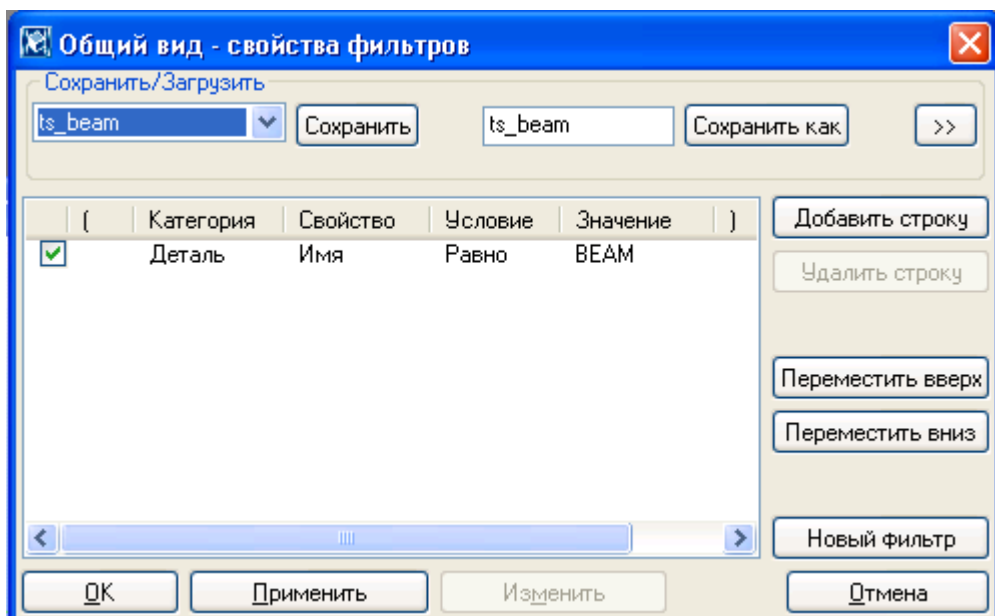

4. Нажмите кнопку **Отмена**, чтобы закрыть диалоговое окно.
Все фильтры, необходимые для выбора деталей, созданы.
5. В диалоговом окне **Свойства чертежа общего вида** нажмите кнопку **Редактировать настройки...**

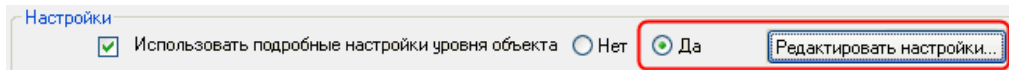

6. В диалоговом окне **Настройки уровня объекта для чертежа** выберите фильтры, типы объектов чертежа и свойства объектов чертежа, которые требуется использовать:
 - a. Нажмите кнопку **Добавить строку** и выберите `ts_column` в столбце **Объект модели (фильтр вида чертежа)**, **Деталь** в столбце **Тип объекта чертежа** и `column` в столбце **Используемые настройки**.
 - b. Нажмите кнопку **Добавить строку** и выберите `ts_beam` в столбце **Объект модели (фильтр вида чертежа)**, **Деталь** в столбце **Тип объекта чертежа** и `beam` в столбце **Используемые настройки**.
 - c. Нажмите кнопку **Добавить строку** и выберите `ts_brace` в столбце **Объект модели (фильтр вида чертежа)**, **Деталь** в столбце **Тип объекта чертежа** и `brace` в столбце **Используемые настройки**.
7. Сохраните подробные настройки уровня объекта с именем `gatype1` с помощью кнопки **Сохранить как**.

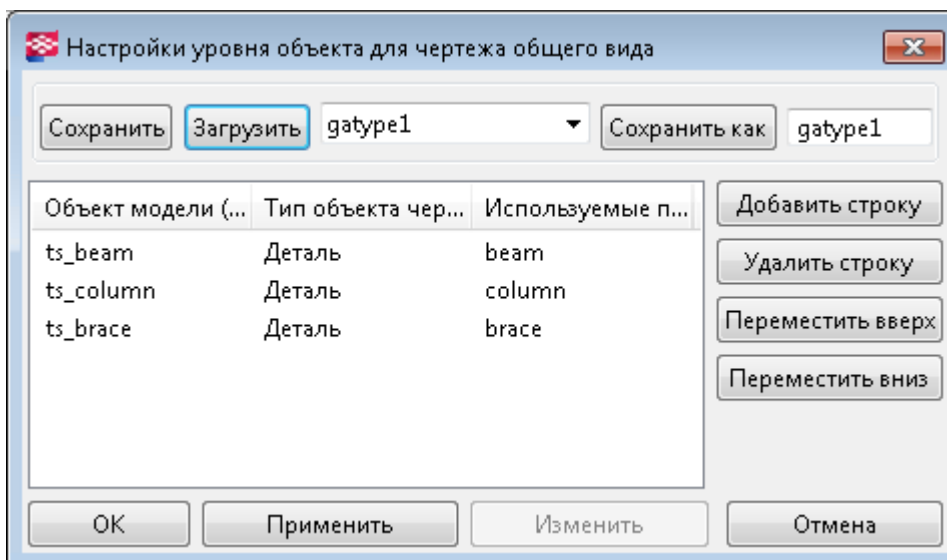

Эти же подробные настройки уровня объекта можно использовать в других сохраненных свойствах чертежа общего вида; создавать новые настройки не понадобится.

8. Нажмите кнопку **Отмена**, чтобы закрыть диалоговое окно.
9. Откройте созданный чертеж общего вида и дважды щелкните на фоне чертежа, чтобы открыть его свойства.
10. Нажмите кнопку **Редактировать настройки....**
11. Загрузите созданные настройки уровня объекта, в данном примере `gatypel`, и нажмите кнопку **Загрузить**.
12. Нажмите кнопку **ОК**.
13. Нажмите кнопку **ОК**.
14. Убедитесь, что параметр **Использовать подробные настройки уровня объекта** установлен в значение **Да**.
15. Нажмите кнопку **Изменить**, чтобы применить изменения к чертежу.
16. Подтвердите изменения в подробных настройках на уровне объекта, нажав в окне подтверждения **Настройки уровня объекта изменены**. кнопку **Да**.

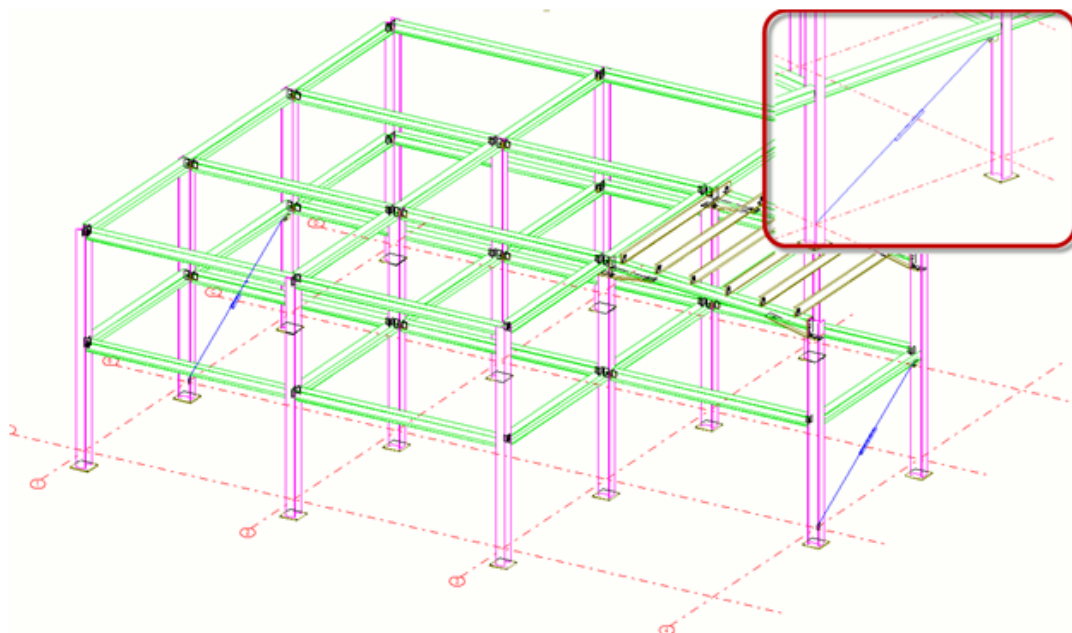

ПРИМ. Если какая-либо строка в диалоговом окне **Настройки уровня объекта для вида** красного цвета, это значит, что либо файл свойств объекта, указанный в столбце **Используемые настройки**, либо файл фильтра, указанный в столбце **Объект модели (фильтр вида чертежа)**, отсутствует в папке `\attributes` внутри папки текущей модели. См. пример ниже:

Объект модели (фильтр чертежа)	Тип объекта чертежа	Используемые параметры
test_column_filter	Деталь	test_properties

Создание подробных настроек уровня объекта на чертежах ЖБ элементов

Прежде чем создавать подробные настройки уровня объекта, создайте свойства деталей и необходимые фильтры. Например, в свойствах армирования задайте в качестве цвета красный и сохраните свойства. Таким же образом подробные настройки уровня объекта создаются на чертежах отдельных деталей и чертежах сборок.

Чтобы создать подробные настройки уровня объекта на уровне вида:

1. На вкладке **Чертежи и отчеты** выберите **Свойства чертежа** --> **Чертеж ЖБ элемента**.
2. Выберите **Создание видов** и нажмите кнопку **Свойства вида**.
3. Выберите **Деталь** в дереве и создайте свойства деталей, определяющие желаемый внешний вид объектов.
4. Сохраните свойства деталей, введя уникальное имя в поле рядом с кнопкой **Сохранить** и нажав эту кнопку.
5. Выберите **Фильтр** в дереве и создайте фильтр вида для выбора объектов, которым требуется особое представление.

Например, создайте фильтр для выбора арматурных стержней в классах 100 и 101.

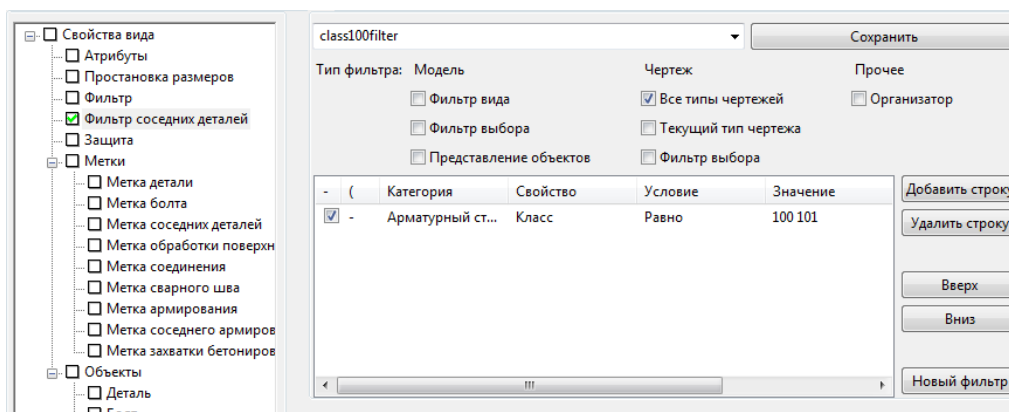

6. Сохраните фильтр, введя для него имя в поле сверху и нажав кнопку **Сохранить**.
7. Выберите **Свойства вида** в дереве и нажмите кнопку **Редактировать настройки....**
8. В диалоговом окне **Настройки уровня объекта для вида** нажмите кнопку **Добавить строку** и выберите фильтры, типы объектов чертежа и свойства объектов чертежа, которые вы хотите использовать.

В результате этого фильтр, тип объекта и настройки свойств объекта объединяются в подробные настройки уровня объекта.

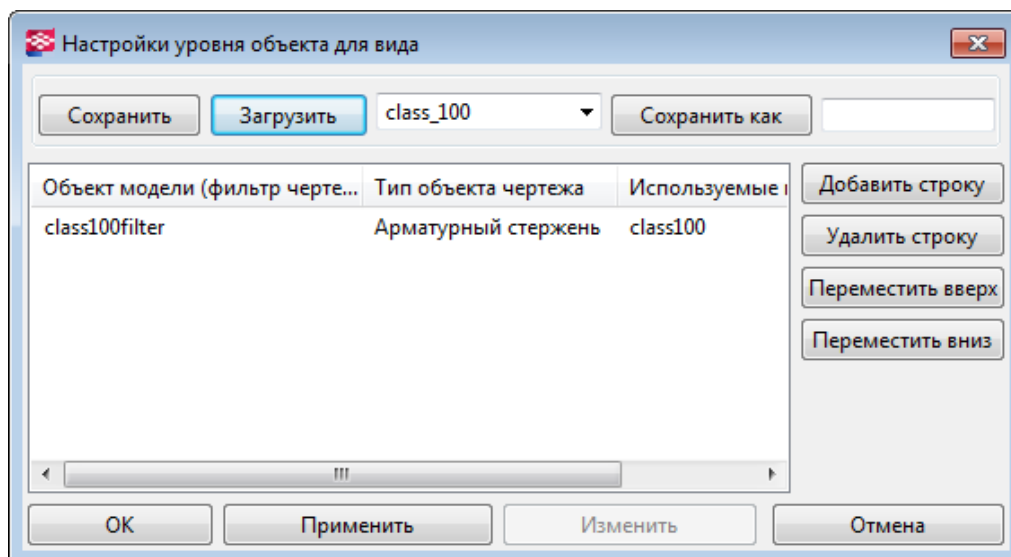

Можно добавить несколько строк.

9. Введите имя для подробных настроек уровня объекта (в данном случае `class_100`) сохраните их с помощью кнопки **Сохранить как**.

Обратите внимание, что в имени не должно быть пробелов или специальных символов.

10. Нажмите кнопку **Отмена**, чтобы закрыть диалоговое окно.

Теперь у вас есть новые подробные настройки уровня объекта для применения на чертеже.

Пример: применение подробных настроек уровня объекта на уровне вида на чертеже ЖБ элемента

В этом примере мы создадим подробные настройки уровня объекта для анкерных петель на чертеже ЖБ элемента.

Предварительно были созданы свойства объектов чертежа для анкерных петель, чтобы эти детали были другого цвета. Подробнее о том, как создать свойства объекта чертежа, см. в инструкциях выше.

Сначала мы создадим фильтр чертежа ЖБ элемента, затем сохраним подробные настройки уровня объекта в файле настроек и, наконец, применим новые подробные настройки уровня объекта на виде.

1. На вкладке **Чертежи и отчеты** выберите **Свойства чертежа --> Чертеж ЖБ элемента**.
2. Выберите **Создание видов** и нажмите кнопку **Свойства вида**.
3. Выберите **Фильтр** в дереве.

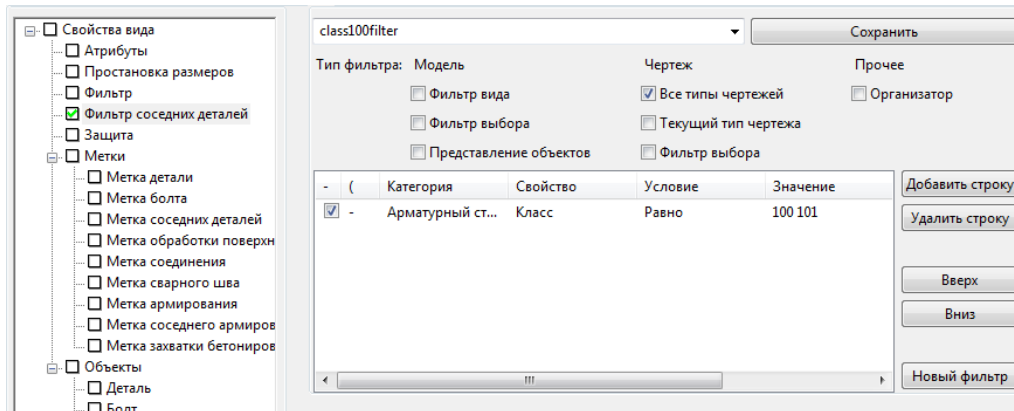

4. Создайте фильтр по категории **Арматурный стержень** и свойству **Класс** и введите значение 100 101.

5. Сохраните фильтр с именем `class100filter` и нажмите кнопку **Сохранить**.

Теперь у вас есть фильтр, необходимый для выбора арматурного стержня.

6. Выберите **Свойства вида** в дереве и нажмите кнопку **Редактировать настройки....**

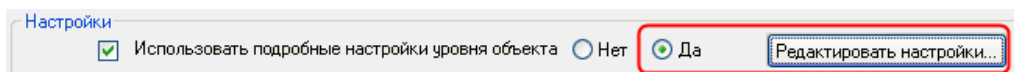

7. В диалоговом окне **Настройки уровня объекта для вида** выберите фильтр, тип объектов чертежа и свойства объектов чертежа, которые вы хотите использовать:

a. Нажмите кнопку **Добавить строку** и задайте следующие значения:

Объект модели (фильтр вида чертежа): `class100filter`

Тип объекта чертежа: **Арматурный стержень**

Используемые настройки: `class100`

8. Сохраните подробные настройки уровня объекта с именем `class_100` с помощью кнопки **Сохранить как**.

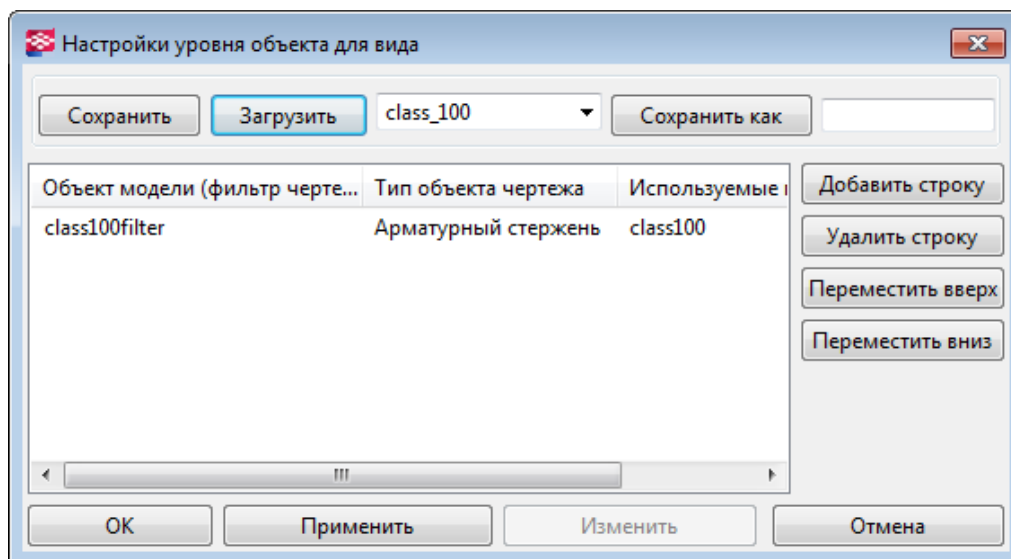

Эти же подробные настройки уровня объекта можно использовать в других свойствах чертежа отлитого элемента; создавать новые настройки не понадобится.

9. Нажмите кнопку **Отмена**, чтобы закрыть диалоговое окно.
10. Создайте чертеж отлитого элемента, содержащий анкерные петли, и откройте чертеж.
11. Дважды щелкните рамку вида, чтобы открыть диалоговое окно **Свойства вида**.
12. Нажмите кнопку **Редактировать настройки....**
13. Загрузите созданные настройки уровня объекта, в данном примере class_100, и нажмите кнопку **Загрузить**.
14. Нажмите кнопку **ОК**.
15. Убедитесь, что параметр **Использовать подробные настройки уровня объекта** установлен в значение **Да**.
16. Нажмите кнопку **Изменить**, чтобы применить изменения к виду.
17. Подтвердите изменения в подробных настройках на уровне объекта, нажав в окне подтверждения **Настройки уровня объекта изменены**. кнопку **Да**.

Анкерные цветы теперь отображаются другим цветом — красным.

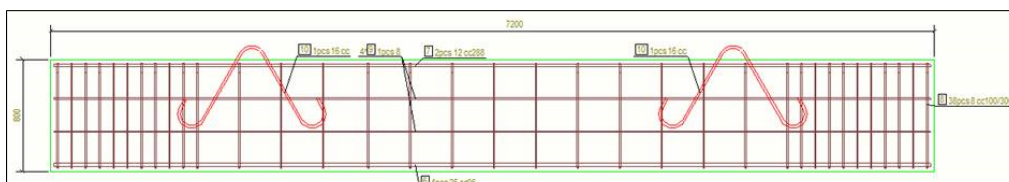

ПРИМ. Если строка в диалоговом окне **Настройки уровня объекта** красного цвета, это значит, что либо файл свойств объекта, указанный в поле **Используемые настройки**, либо файл фильтра, указанный в поле **Объект модели (фильтр чертежа)**, отсутствует в папке `\attributes` в папке текущей модели. См. пример ниже:

Объект модели (фильтр чертежа)	Тип объекта чертежа	Используемые параметры
test_column_filter	Деталь	test_properties

Как Tekla Structures применяет свойства чертежа при создании чертежей

Tekla Structures формирует чертежи в соответствии со свойствами, заданными для каждого типа чертежей. Прежде чем создавать чертежи, определите требуемые свойства. То, как Tekla Structures связывает свойства с создаваемым чертежом, зависит от выбранного способа создания чертежа:

- При создании чертежей в диалоговом окне **Каталог чертежей-прототипов** на основе сохраненных настроек Tekla Structures использует свойства, заданные в выбранном файле сохраненных настроек; Файлы сохраненных настроек в диалоговом окне **Каталог чертежей-прототипов** — это то же самое, что и файлы свойств чертежа, сохраняемые в различных диалоговых окнах свойств чертежа.
- При создании чертежей в диалоговом окне **Каталог чертежей-прототипов** на основе набора правил Tekla Structures создает чертеж в соответствии со свойствами, заданными в файле сохраненных настроек или шаблоне клонирования, фигурирующем в наборе правил.
- При создании чертежей в диалоговом окне **Каталог чертежей-прототипов** на основе шаблонов клонирования Tekla Structures создает чертежи, используя свойства, заданные для чертежа, выступающего в качестве шаблона клонирования, вместе с изменениями, вручную внесенными в чертеж.
- При создании чертежей через вкладку **Чертежи и отчеты** с помощью команд в меню, открываемом по нажатию кнопки **Создать чертежи**, Tekla Structures использует для создания чертежей свойства текущего чертежа.

См. также

[Задание автоматических настроек чертежа \(стр 662\)](#)

[Создание чертежей в Каталоге чертежей-прототипов \(стр 85\)](#)

[Создание чертежей в Tekla Structures \(стр 73\)](#)

[Создание чертежей общего вида \(стр 76\)](#)

[Создание чертежей отдельных деталей, сборок или ЖБ элементов \(стр 77\)](#)

Повторное создание чертежей

Изменение некоторых из настроек чертежа требует повторного создания чертежа. Изменения будут применены и чертеж будет создан заново, только если (и когда) вы нажмете кнопку **Изменить**.

Настройки, влияющие на повторное создание чертежей

В панели **Создание видов** это:

- **Система координат**
- **Вокруг оси X**
- **Вокруг оси Y**
- **Вокруг оси Z**
- **Без деформации**
- **В виде развертки**
- Новые виды, добавленные в список **Виды**.

Если изменить хотя бы одну из приведенных выше настроек, параметр **Создать чертеж заново** будет автоматически установлен в значение **Да**, и при нажатии кнопки **Изменить** чертеж будет создан заново. Если установить параметр **Создать чертеж заново** в значение **Да** вручную, чертеж также будет создан заново. При изменении настроек в панели **Создание видов** перед повторным созданием чертежей выводится соответствующее предупреждение.

В панели **Вид сечения** это:

- **Глубина сечения**
- **Расстояние для объединения сечений**
- **Левое сечение**
- **Среднее сечение**
- **Правое сечение**

Если изменить хотя бы одну из приведенных выше настроек, при нажатии кнопки **Изменить** Tekla Structures автоматически создает чертеж повторно без вывода предупреждения.

Если требуется просто изменить свойства вида для одного из созданных видов:

- Если измененные свойства для всех созданных видов сохраняются в одном и том же файле, единственный способ изменить свойства для одного вида — это установить параметр **Создать чертеж заново** в значение **Да**.
- Если измененные свойства сохраняются в отдельном файле, не используемом для других созданных видов, и этот файл выбран для изменяемого вида в списке **Виды**, при нажатии кнопки **Изменить** будет только обновлен, но не создан заново.

Запрет автоматического обновления и повторного создания чертежей

Существует несколько способов запретить обновление и/или повторное создание чертежей.

- Чтобы запретить обновлять ассоциативные объекты, размещенные поверх видов чертежа, заморозьте чертежи. Объекты строительной конструкции (детали, болты, сварные швы и др.) на замороженных чертежах всегда обновляются. Дополнительные сведения о замораживании см. в разделе [Freeze drawings \(стр 585\)](#).
- Если вы не хотите, чтобы чертежи автоматически обновлялись, заблокируйте их. Дополнительные сведения о блокировке см. в разделе [Lock drawings \(стр 584\)](#)
- При обновлении чертежа, который **не был изменен**, чертеж создается повторно. Чертежи автоматически создаются повторно, если они не были отредактированы и затем сохранены или же выпущены с помощью функции **Выпустить** в диалоговом окне **Диспетчер документов**. Для управления повторным созданием неизменных чертежей служит расширенный параметр .
- Чтобы запретить Tekla Structures автоматически обновлять чертежи при изменении модели, установите расширенный параметр в значение `FALSE`.

1.6 Типы чертежей

В Tekla Structures предусмотрена возможность создания ряда типов чертежей для удовлетворения различных потребностей.

См. ссылки ниже:

- [Чертежи общего вида \(стр 52\)](#)
- [Чертежи отдельных деталей \(стр 59\)](#)
- [Чертежи сборок \(стр 64\)](#)
- [Чертежи ЖБ элементов \(стр 67\)](#)

- [Комплексные чертежи \(стр 71\)](#)

Чертежи общего вида

Чертеж общего вида — это проектный документ, в котором зафиксирована информация, необходимая для понимания общего вида и расположения элементов проектируемой конструкции. В рамках BIM чертеж общего вида создается из одного или нескольких видов модели с соответствующими спецификациями, помещенных на лист со штампом проекта. Именно этот тип чертежей инженеры-проектировщики чаще всего используют для того, чтобы дать достаточное представление о здании или сооружении другим заинтересованным сторонам проекта, государственным органам, а также дизайнерам, сметчикам и строителям.

На чертежах общего вида модель показана с наиболее подходящего ракурса. Например, на планах взгляд направлен с верха здания. На фасадах взгляд направлен с одной из сторон здания, как будто вдоль линии сетки. Чертежи общего вида часто содержат увеличенные виды сложных областей или узлов и другую дополнительную информацию, которая может быть полезна в процессе утверждения и на стадии возведения.

Создавать чертежи общих видов имеет смысл, когда требуется:

- представить на одном чертеже несколько видов, включая всю модель или ее часть;
- получить планы (горизонтальные проекции) — план фундамента, план этажа, план настила, план расположения анкерных болтов;
- получить фасады (вертикальные проекции);
- получить информацию из видов модели, включая трехмерные виды.

Создавать чертежи общего вида можно помощью команд на ленте или в контекстном меню следующими способами:

[Create general arrangement drawings \(стр 76\)](#)

[Create general arrangement drawings using saved settings in Master Drawing... \(стр 92\)](#)

[Create anchor bolt plans using saved settings \(стр 93\)](#)

Примеры чертежей общего вида можно найти по ссылкам ниже:

[Example: Foundation plan \(стр 53\)](#)

[Example: Slab plan \(стр 53\)](#)

[Example: Framing plan \(стр 54\)](#)

[Example: Deck plan \(стр 55\)](#)

[Example: Erection elevation drawing \(стр 56\)](#)

Example: 3D isometric drawing (стр 57)

Пример: план расположения анкерных болтов (стр 58)

Пример: план фундамента

Ниже приведен пример плана фундамента.

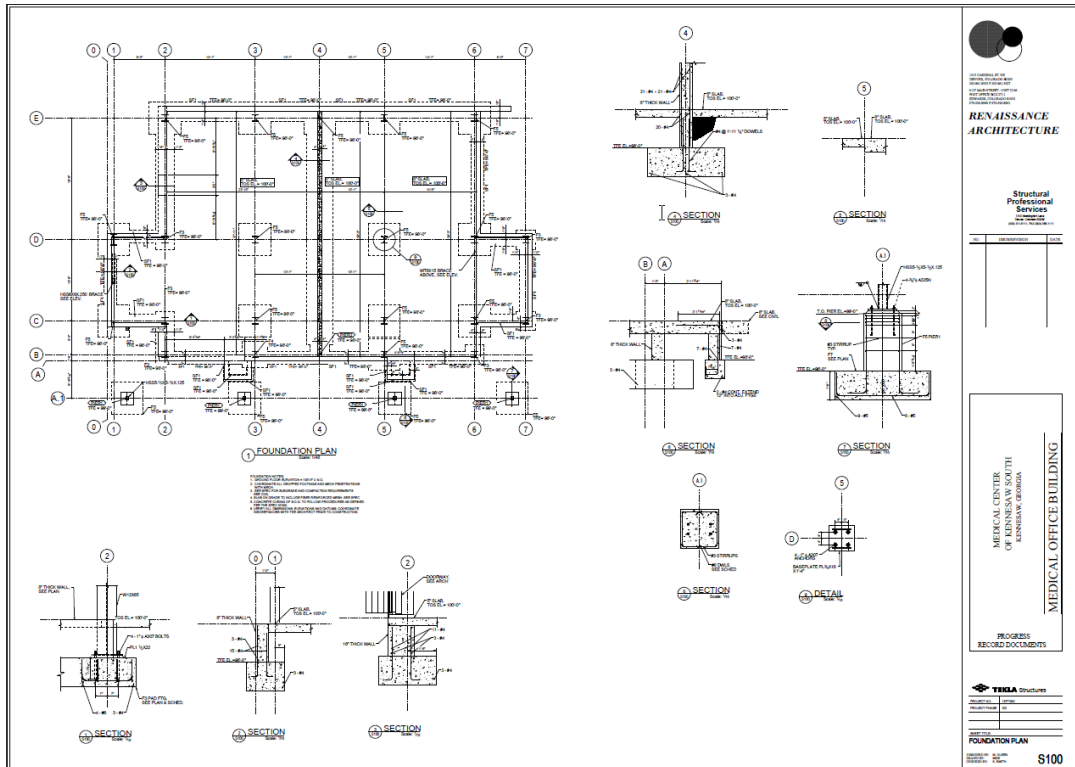

См. также

Чертежи общего вида (стр 52)

Пример: план укладки плит перекрытия

Ниже приведен пример плана укладки плит перекрытия.

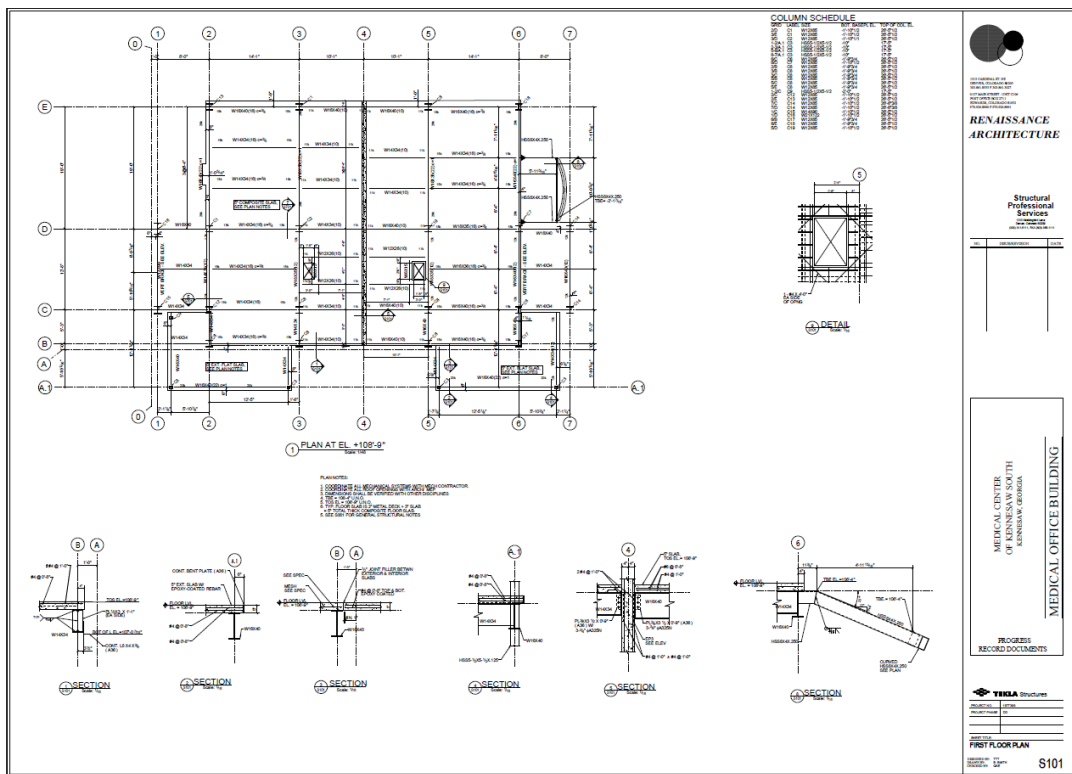

См. также

[Чертежи общего вида \(стр 52\)](#)

Пример: план перекрытия

Ниже приведен пример плана перекрытия подвала.

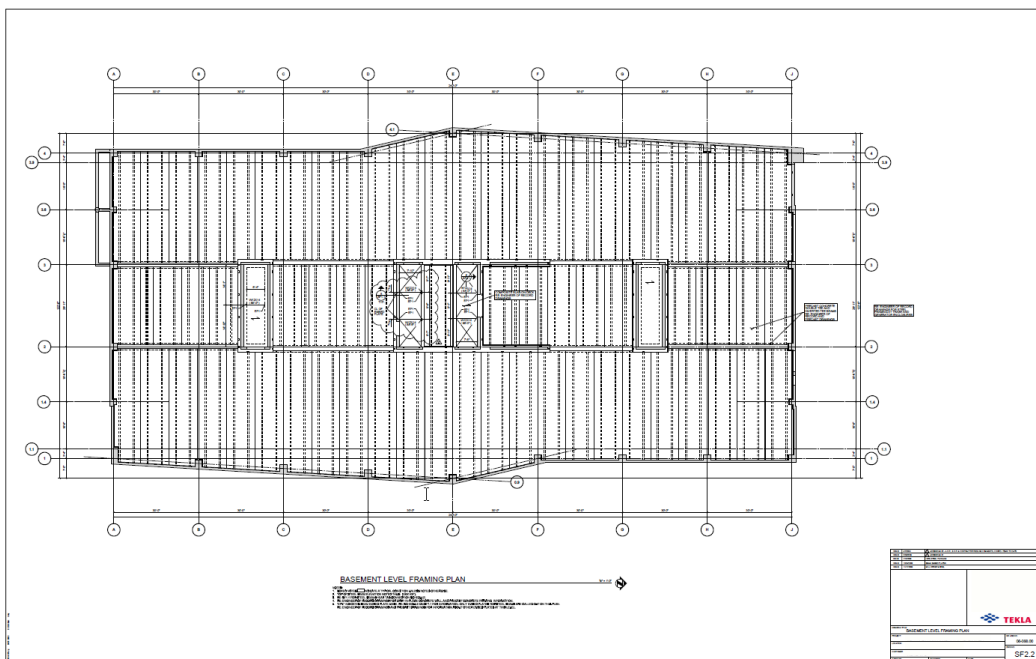

См. также

[Чертежи общего вида \(стр 52\)](#)

Пример: план настила

Ниже приведен пример плана настила.

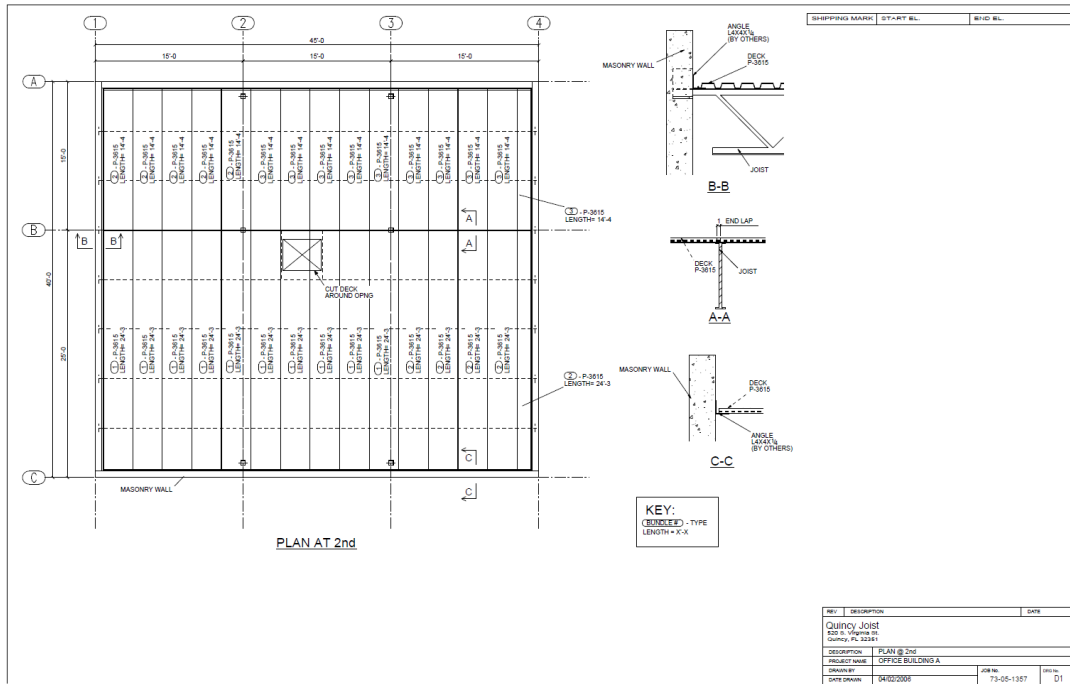

См. также

[Чертежи общего вида \(стр 52\)](#)

Пример: фасад

Ниже приведен пример фасада.

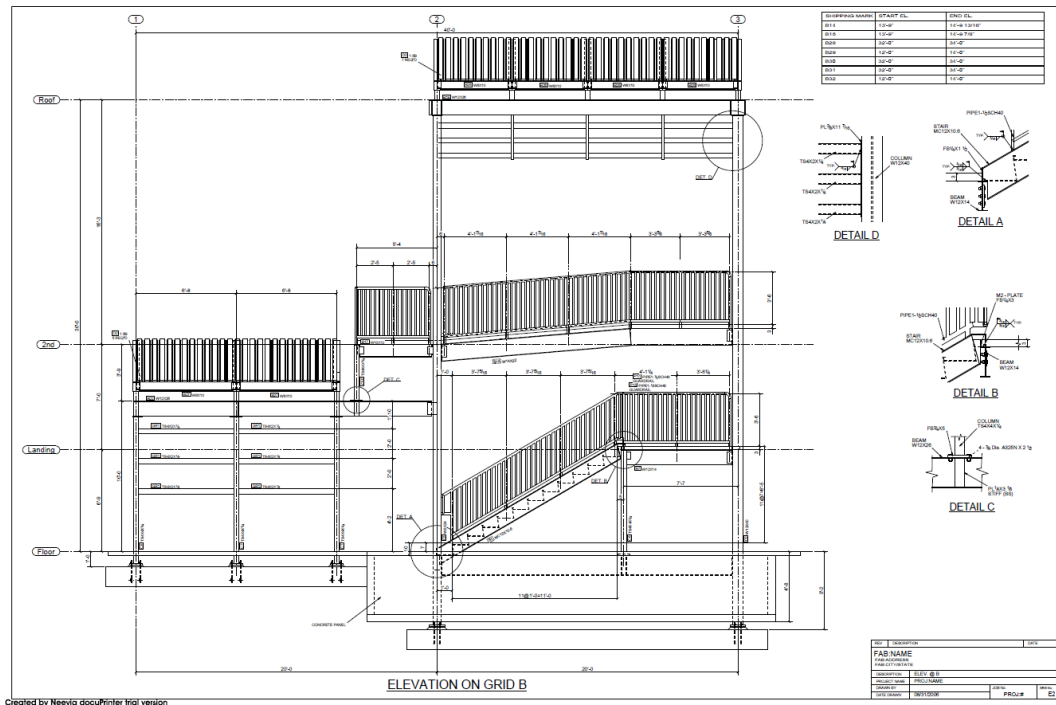

См. также

[Чертежи общего вида \(стр 52\)](#)

Пример: трехмерный изометрический чертеж

Ниже приведен пример изометрического чертежа.

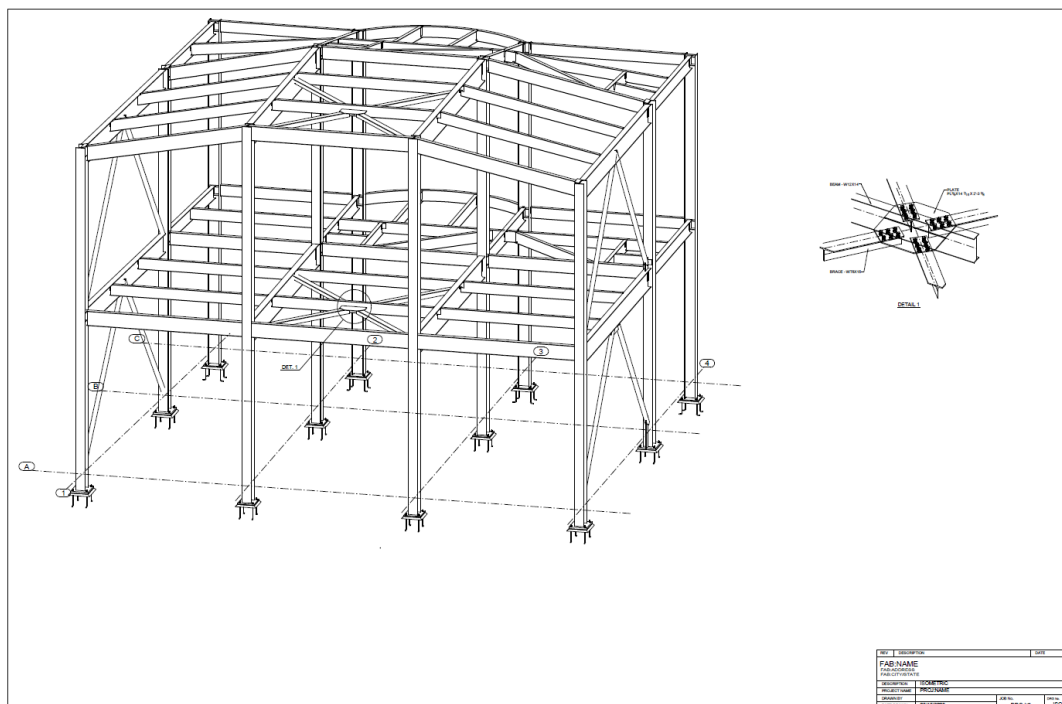

См. также

[Чертежи общего вида \(стр 52\)](#)

Пример: план расположения анкерных болтов

Ниже приведен пример плана расположения анкерных болтов.

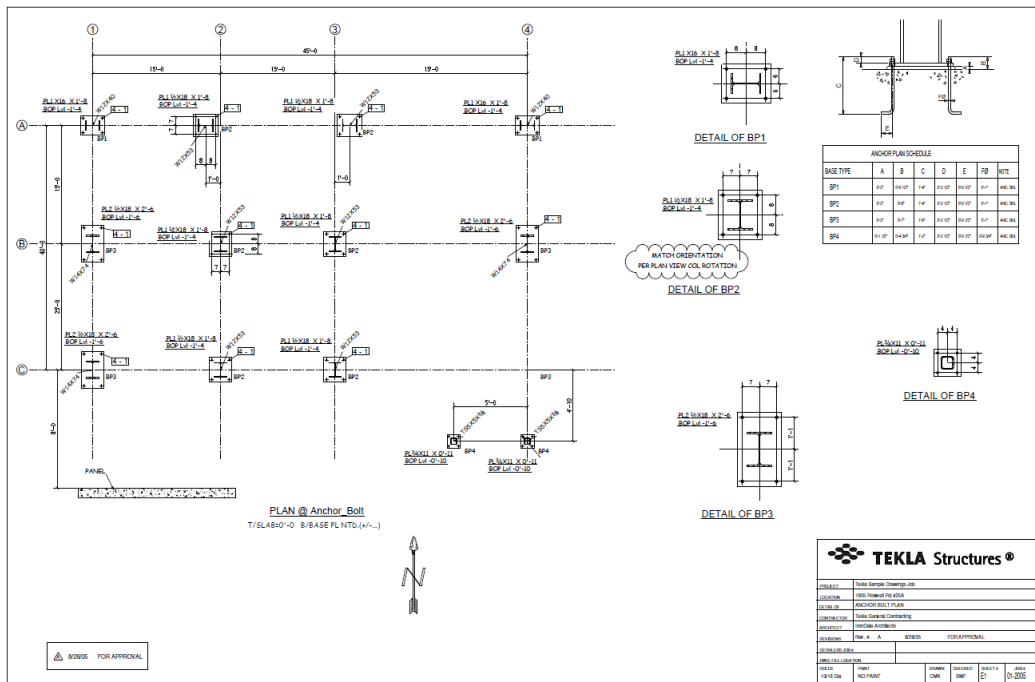

См. также

[Чертежи общего вида \(стр 52\)](#)

Чертежи отдельных деталей

Чертеж отдельной детали — это производственный чертеж, на котором показана информация, необходимая для изготовления одной детали (обычно без сварных швов). Чертежи отдельных деталей обычно выполняются на листах малого формата, например A4 или британского стандарта 8,5" x 11,5".

Создавать чертежи отдельных деталей можно помощью с команд на ленте или в контекстном меню. Чтобы узнать больше, перейдите по ссылкам ниже:

[Create single-part, assembly, or cast unit drawings \(стр 77\)](#)

[Create single-part, assembly and cast unit drawings using saved settings in Master Drawing Catalog \(стр 96\)](#)

[Create drawings using rule sets or wizards in Master Drawing... \(стр 102\)](#)

Примеры чертежей отдельных деталей можно найти по ссылкам ниже:

[Example: Anchor bolt \(стр 60\)](#)

Example: Embed (стр 60)

Пример: пластина (стр 61)

Пример: анкерный болт

Ниже приведен пример чертежа отдельной детали, на котором показан анкерный болт.

8 - ANC. BOLT - P17

BILL OF MATERIAL								REV	DATE	DESCRIPTION
SHIP								Tekla General Cont 1805 Roswell Rd #25A		
CONTRACT								TEKLA Structures®		
MODELLED BY								DRAWING TITLE		ANC. BOLT
CONTRACT NO								CONTRACT		Tekla Sample Drawings Job
DRAWING No								MODELLED BY		IronDale Arch
No.								CONTRACT NO		01-2005
STOCK								ISSUE DATE		05/29/2005
GRADE								SCALE		1/8
LENGTH								DRAWING No		P17
WEIGHT(Lbs)								REVISION No.		0
AREA (in²)								1 of 17		11x17

См. также

Чертежи отдельных деталей (стр 59)

Пример: закладной элемент

Ниже приведен пример чертежа отдельной детали, на котором показана закладная.

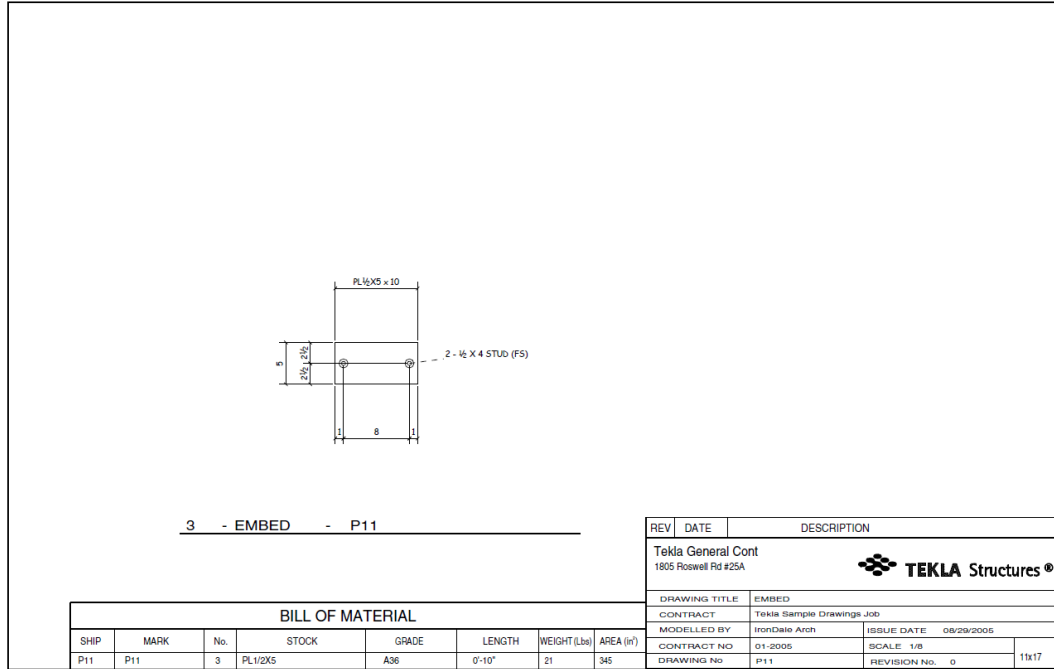

См. также

[Чертежи отдельных деталей \(стр 59\)](#)

Пример: пластина

Ниже приведены примеры чертежей отдельных деталей, на которых показаны пластины.

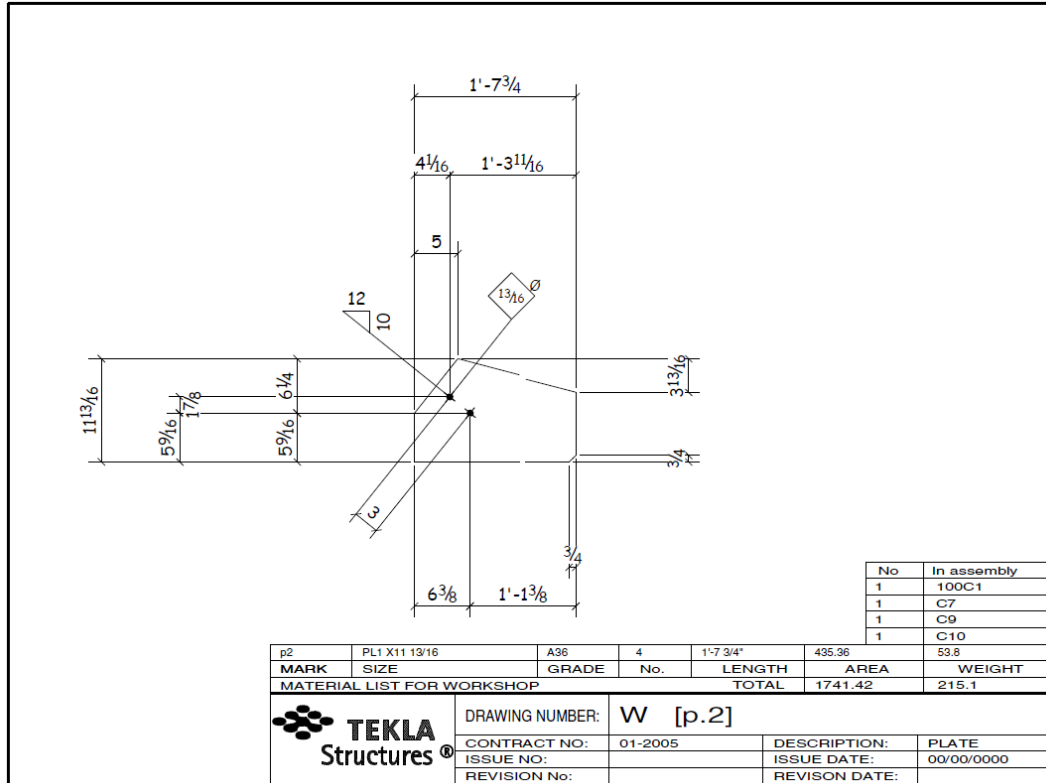

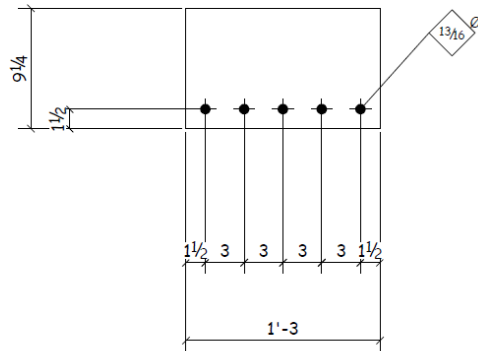

No	In assembly
2	100C1
4	C5
4	C6
2	C7

MARK	SIZE	GRADE	No.	LENGTH	AREA	WEIGHT	
p6	PL3/8X9 1/4	A36	12	1'-3"	206.55	14.8	
MATERIAL LIST FOR WORKSHOP					TOTAL	3558.57	177.2
		DRAWING NUMBER: W [p.6]		DESCRIPTION: PLATE			
		CONTRACT NO: 01-2005		ISSUE DATE: 00/00/0000			
		ISSUE NO:		REVISION DATE:			
		REVISION No:					

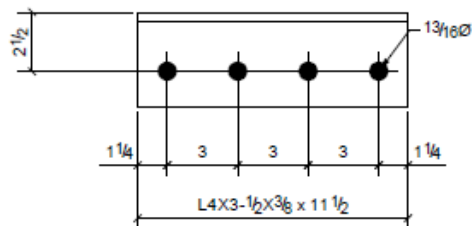

2	101B6
2	101B11
4	101B12
Qty.	In Assembly

MARK	SIZE	GRADE	QTY.	LENGTH	AREA	WEIGHT
a1	L4X3-1/2X3/8	A36	8	0'-11 1/2"	178	9
MATERIAL LIST FOR WORKSHOP					TOTALS	1423 lb
FAB:NAME			DRAWING No.		a1	
FAB:ADDRESS			JOB No.	1001	DESCRIPTION	ANGLE
FAB:CITY/STATE			DRAWN BY		REVISION No.	
			DATE DRAWN	03/18/2008	REVISION DATE	

См. также

[Чертежи отдельных деталей \(стр 59\)](#)

Чертежи сборок

Чертеж сборки — это обычно производственный чертеж, содержащий информацию, необходимую для изготовления одной сборки. В большинстве случаев сборка состоит из главной детали и второстепенных деталей. Второстепенные детали крепятся к главной детали сваркой или болтами. Чертежи сборок обычно выполняются на листах большего, по сравнению с чертежами отдельных деталей, формата, например А3 или британского стандарта 11" x 17".

Создавать чертежи сборок можно помощью с команд на ленте или в контекстном меню. Чтобы узнать больше, перейдите по ссылкам ниже:

[Create single-part, assembly, or cast unit drawings \(стр 77\)](#)

[Create single-part, assembly and cast unit drawings using saved settings in Master Drawing Catalog \(стр 96\)](#)

[Create drawings using rule sets or wizards in Master Drawing... \(стр 102\)](#)

Примеры чертежей сборок можно найти по ссылкам ниже:

[Типы чертежей \(стр 51\)](#)

[Пример: балка \(стр 65\)](#)

[Пример: лестница \(стр 66\)](#)

[Пример: ограждение \(стр 66\)](#)

Пример: балка

Ниже приведен пример чертежа сборки, на котором показана балка.

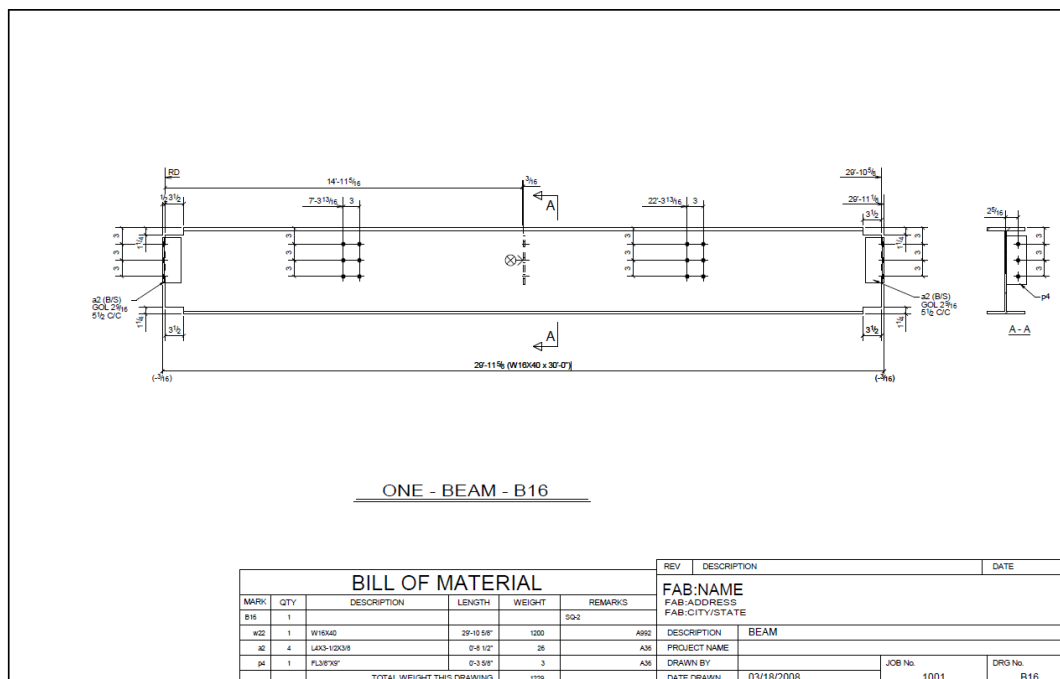

Пример: ограждение

Ниже приведен пример чертежа сборки, на котором показано ограждение.

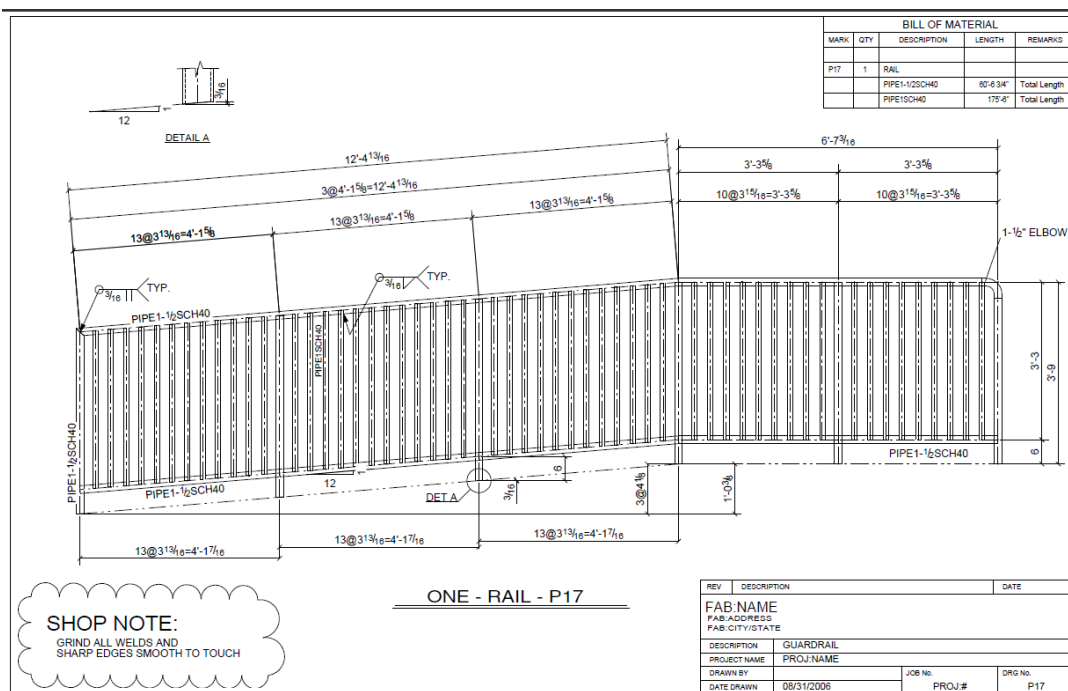

См. также

[Чертежи сборок \(стр 64\)](#)

Чертежи ЖБ элементов

Чертежи ЖБ элементов — это размерные чертежи, чертежи опалубки или армирования, используемые в проектировании и изготовлении бетонных конструкций. На них могут быть показаны закладные, фаски на кромках, а также твердая и мягкая изоляция. Чертежи ЖБ элементов, на которых показаны монолитные бетонные конструкции, обычно выполняются на листах большого формата, например А1 или британского стандарта 24" x 36". Чертежи сборных железобетонных конструкций обычно выполняют на листах меньшего формата, например А3 или британского стандарта 11" x 17".

Создавать чертежи ЖБ элементов можно только для бетонных деталей и замоноличиваемых закладных (стальных деталей или сборок, добавляемых в ЖБ элементы). На чертежах ЖБ элементов также показывают болтовые и сварные соединения стальных деталей.

Информация об объеме и весе ЖБ элемента остается точной даже при наличии вырезов внутри этого элемента.

ЖБ элементы имеют свойство детали «Тип ЖБ элемента», принимающее два значения: **Монолит** или **Сборный**. Очень важно следить за правильностью задания типа ЖБ элемента, поскольку работа некоторых функций (например, нумерации и непрерывного бетонирования) частично основывается на типе ЖБ элемента. В конфигурации **Детализировка арматуры** создавать чертежи ЖБ элементов можно только для монолитных элементов.

Создавать чертежи ЖБ элементов можно помощью с команд на ленте или в контекстном меню. Чтобы узнать больше, перейдите по ссылкам:

[Создание чертежей отдельных деталей, сборок или ЖБ элементов \(стр 77\)](#)

[Создание чертежей отдельных деталей, сборок и ЖБ элементов с использованием сохраненных настроек в Каталоге чертежей-прототипов \(стр 96\)](#)

[Создание чертежей с использованием наборов правил или мастеров в Каталоге чертежей-прототипов \(стр 102\)](#)

Примеры чертежей ЖБ элементов можно найти по ссылкам ниже:

[Пример: балка \(стр 68\)](#)

[Пример: колонна \(стр 69\)](#)

[Пример: лестница \(стр 70\)](#)

Пример: балка

Ниже приведен пример чертежа тавровой балки с обращенной вверх стенкой, на котором показаны и форма, и армирование.

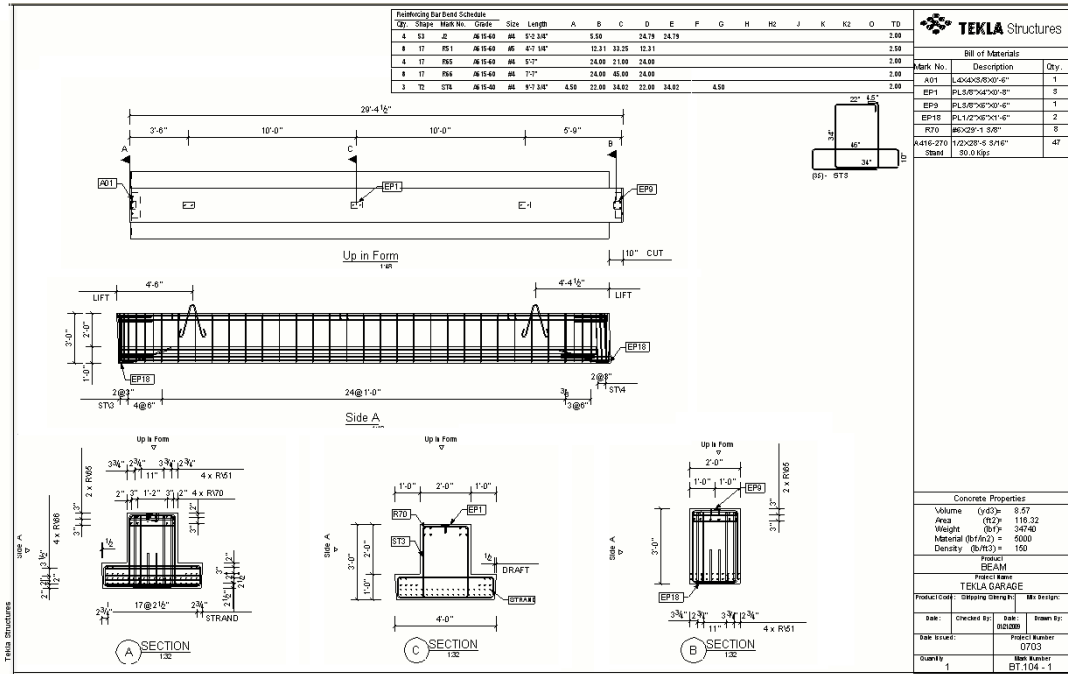

См. также

[Чертежи ЖБ элементов \(стр 67\)](#)

Пример: колонна

Ниже приведен пример чертежа наружной колонны без консольных выступов или опорных плит под балки, на котором показаны и форма, и армирование.

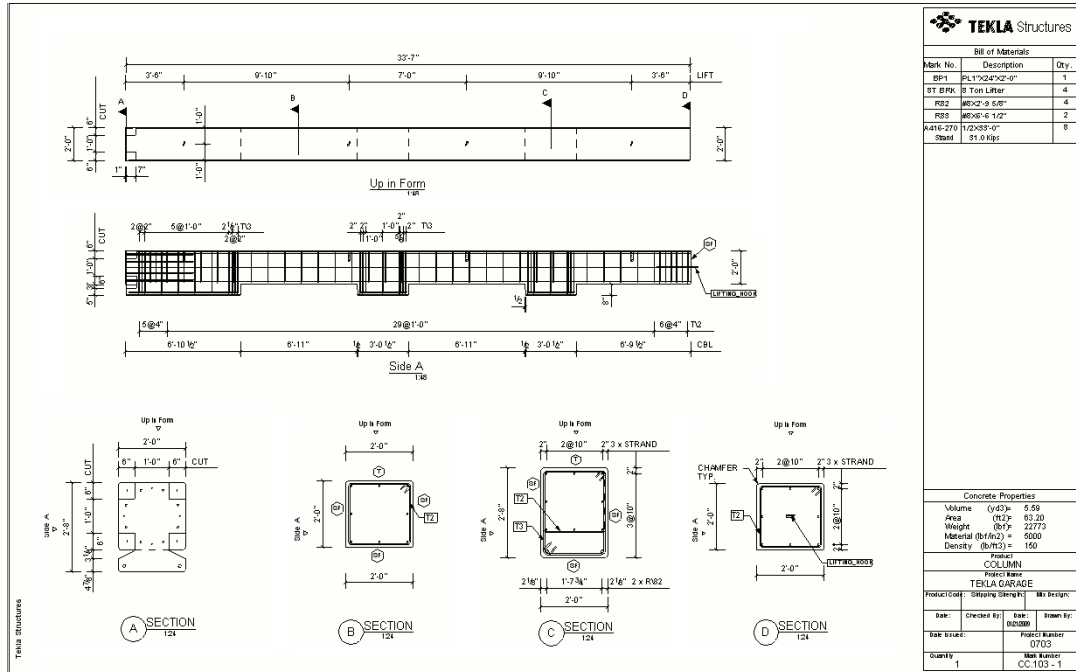

См. также

[Чертежи ЖБ элементов \(стр 67\)](#)

Пример: лестница

Ниже приведен пример чертежа лестницы с площадками, на котором показаны и форма, и армирование.

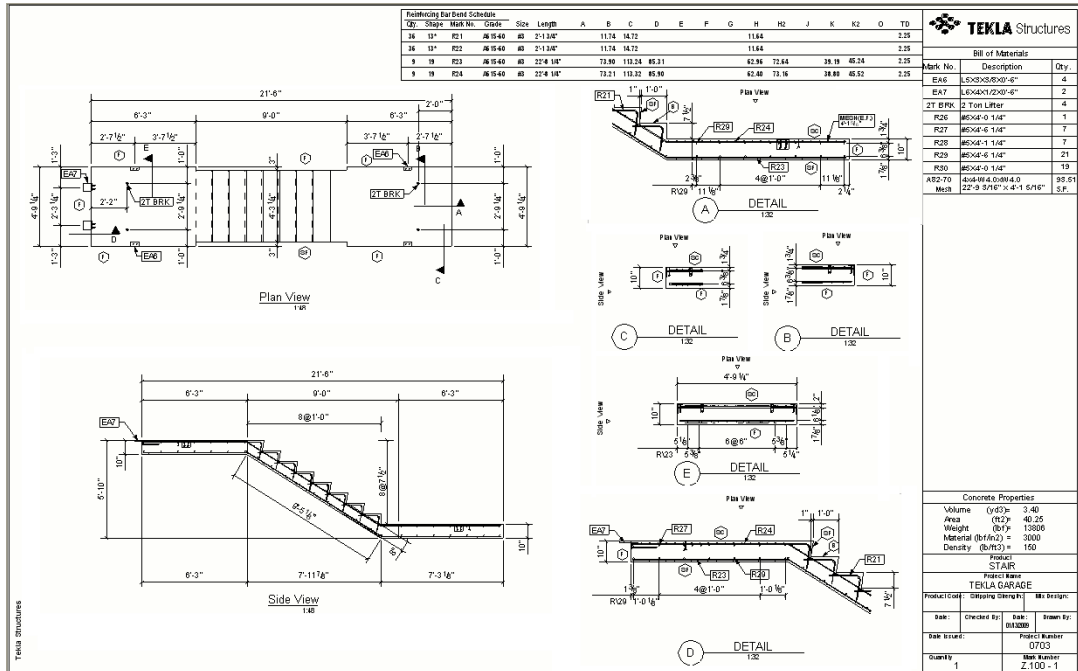

См. также

[Чертежи ЖБ элементов \(стр 67\)](#)

Комплексные чертежи

Комплексные чертежи — это производственные чертежи, в которых несколько чертежей отдельных деталей или сборок размещены на одном листе. Комплексные чертежи обычно выполняются на листах большого формата, например А1 или британского стандарта 24" x 36".

Создавать комплексные чертежи следует, когда требуется:

- разместить на листе более одной сборки;
- собрать на большом листе несколько чертежей отдельной детали.

Ниже приведен пример комплексного чертежа, в который входит несколько сборок.

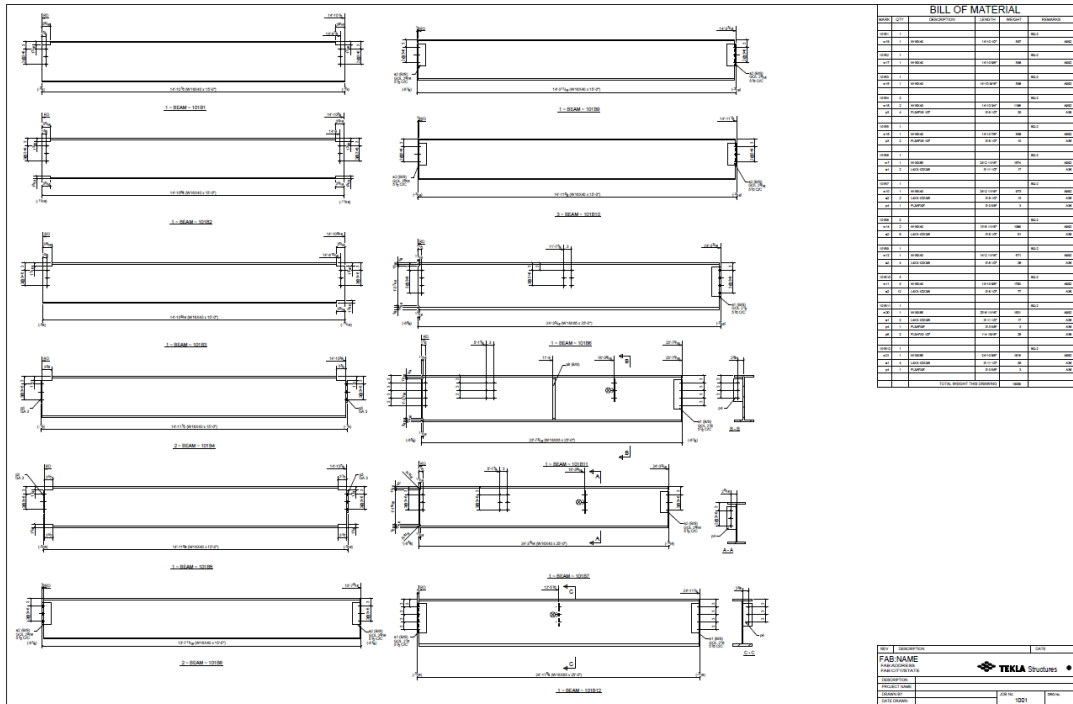

См. также
[Создание комплексных чертежей \(стр 82\)](#)

2

Создание чертежей в Tekla Structures

Создание чертежей — вне зависимости от способа их создания — всегда производится на основе свойств чертежа. Очень важно внимательно подходить к планированию и использованию настроек чертежа, выбирая наиболее подходящие. Создавать чертежи можно по одному, по группам или даже создавать все чертежи автоматически.

Выберите способ, который лучше всего соответствует вашим потребностям:

- Создание чертежей с помощью команд на ленте и в контекстных меню.
- Создание чертежей с использованием различных типов чертежей-прототипов в диалоговом окне **Каталог чертежей-прототипов**.

Использование наборов правил — это высокоавтоматизированный способ создания сразу нескольких чертежей различных типов.

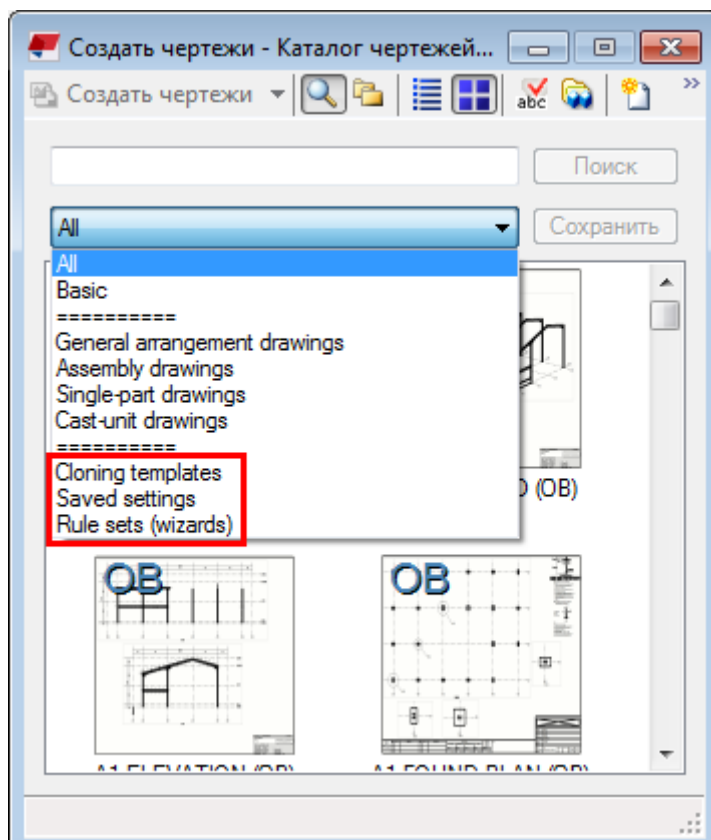

- Клонирование чертежей на основе шаблонов клонирования в папке текущей модели или в моделях шаблонов клонирования. Клонировать чертежи можно в диалоговом окне **Каталог чертежей-прототипов** и в диалоговом окне **Диспетчер документов**.
- Уровень автоматизации можно дополнительно повысить, применяя подробные настройки уровня объектов во всем перечисленным выше методам. Чем выше уровень автоматизации, тем меньше потребность во внесении изменений вручную. Рекомендуем приложить все усилия к тому, чтобы использовать автоматизированные настройки максимально эффективным образом.

См. ссылки ниже:

- [Типы чертежей \(стр 51\)](#)
- [Что необходимо сделать перед созданием чертежей \(стр 75\)](#)
- [Create general arrangement drawings \(стр 76\)](#)
- [Create single-part, assembly, or cast unit drawings \(стр 77\)](#)
- [Create multidrawings \(стр 82\)](#)
- [Create drawings in Master Drawing Catalog \(стр 85\)](#)

- [Клонирование чертежей \(стр 124\)](#)
- [Подробные настройки уровня объекта \(стр 40\)](#)

2.1 Что необходимо сделать перед созданием чертежей

Ниже перечислены некоторые процедуры, которые может понадобиться выполнить перед созданием или клонированием чертежей в Tekla Structures.

- Для создания чертежей сборок, отдельных деталей и ЖБ элементов, а также комплексных чертежей модель должна быть пронумерована. Если модель была изменена после нумерации, нумерацию необходимо обновить. Нумерация гарантирует, что Tekla Structures сможет связать объекты с соответствующими им чертежами. При попытке создать чертеж без предварительной нумерации модели Tekla Structures предложит запустить нумерацию. Как только модель будет пронумерована, позиции деталей также можно будет отображать на чертежах общего вида. До нумерации, если позиция детали включена в метку на чертеже общего вида, она будет отображаться в виде вопросительного знака (?).
- Проверьте правильность детализовки.
- Имеет смысл создать тестовые чертежи деталей различных типов, чтобы понять, насколько предустановленные свойства чертежей и видов, компоновки, наборы правил или шаблоны клонирования соответствуют вашим нуждам.
- Возможно, стоит внести изменения в свойства чертежей и видов, компоновки или наборы правил, и сохранить измененные настройки для использования в дальнейшем.
- Если вы планируете использовать чертеж в качестве шаблона клонирования, проверьте, что он содержит все необходимые элементы для этой цели.

См. также

[Создание чертежей в Каталоге чертежей-прототипов \(стр 85\)](#)

[Создание чертежей общего вида \(стр 76\)](#)

[Создание чертежей отдельных деталей, сборок и ЖБ элементов с использованием сохраненных настроек в Каталоге чертежей-прототипов \(стр 96\)](#)

[Задание автоматических настроек чертежа \(стр 662\)](#)

[Создание комплексных чертежей \(стр 82\)](#)

2.2 Создание чертежей общего вида

При создании чертежей общего вида сначала загрузите максимально близкие к требуемым свойствам predefined свойства чертежа, затем внесите в эти свойства необходимые изменения и, наконец, создайте чертеж.

Прежде чем создавать чертежи общего вида, создайте необходимые виды модели и убедитесь, что виды выглядят так, как они должны выглядеть на чертежах. Виды чертежей будут иметь ту же ориентацию и содержимое, что и выбранный вид модели. Имеет смысл подогнать рабочую область на виде модели по двум точкам, чтобы выбрать ту ее часть, которую требуется показать на чертеже общего вида.

ПРИМ. Чертежи общего вида при повторном создании перезаписываются. Если требуется создать другой чертеж общего вида из того же вида модели, присвойте чертежу другое имя в свойствах чертежа.

1. Создайте требуемые виды модели.
Чтобы переключиться на созданном виде между объемным и плоским представлением, нажмите сочетание клавиш **Ctrl+P**.
2. На вкладке **Чертежи и отчеты** выберите **Свойства чертежа --> Чертеж общего вида**.
3. Выберите соответствующие predefined свойства чертежа (сохраненные настройки) из списка вверху диалогового окна и нажмите кнопку **Загрузить**.
При создании чертежа всегда загружайте predefined свойства. Если требуется внести в свойства чертежа изменения, сохраняйте изменения в файле свойств, когда это необходимо.
4. При необходимости измените свойства чертежа и примените настройки уровня объекта.
5. Нажмите кнопку **Применить** или **ОК**.
6. На вкладке **Чертежи и отчеты** выберите **Создать чертежи --> Чертеж общего вида**.
Другой вариант — выбрать виды моделей (у выбранных видов рамка желтого цвета), щелкнуть правой кнопкой мыши и выбрать **Создать чертеж общего вида....**
7. Если виды еще не выбраны, выберите их из списка в диалоговом окне.
Выбрать сразу несколько видов можно с помощью клавиш **Ctrl** и **Shift**.

8. В списке **Параметры** выберите, что требуется сделать: создать по одному чертежу для каждого выбранного вида или поместить все выбранные виды на один чертеж.

Выбрав вариант **Пустой чертеж**, можно создать пустой чертеж и добавить на него виды модели позже.

9. Если вы хотите сразу же открыть созданные чертежи, установите флажок **Открыть чертеж**.
10. Нажмите кнопку **Создать**.

Tekla Structures создает чертежи и добавляет их в диалоговое окно **Диспетчер документов**. Теперь можно открыть чертежи, а также изменить свойства чертежей.

См. также

[Задание автоматических настроек чертежа \(стр 662\)](#)

[Чертежи общего вида \(стр 52\)](#)

[Создание чертежей общего вида с использованием сохраненных настроек в Каталоге чертежей-прототипов \(стр 92\)](#)

[Свойства чертежей общего вида \(стр 946\)](#)

[Бетонирование на чертежах \(стр 482\)](#)

2.3 Создание чертежей отдельных деталей, сборок или ЖБ элементов

При создании чертежей отдельных деталей, сборок или ЖБ элементов сначала загрузите максимально близкие к требуемым свойствам предопределенные свойства чертежа, затем внесите в эти свойства необходимые изменения и, наконец, создайте чертеж.

Следите за правильностью задания типа ЖБ элемента, поскольку работа некоторых функций (например, нумерации) основывается на типе ЖБ элемента. ЖБ элементы в модели имеют свойство детали «Тип ЖБ элемента», которое принимает значение **Монолит** или **Сборный**. В конфигурации **Монолит** создавать чертежи ЖБ элементов можно только для монолитных элементов.

1. На вкладке **Чертежи и отчеты** выберите **Свойства чертежа** и выберите тип чертежа.
2. В диалоговом окне свойств чертежа загрузите соответствующие предустановленные свойства чертежа (сохраненные настройки).

При создании чертежа всегда загружайте предварительно определенные свойства. Если требуется внести в свойства чертежа

изменения, при необходимости сохраняйте изменения в новом файле свойств чертежа.

В случае чертежей ЖБ элементов убедитесь, что используемый файл свойств содержит требуемый **Способ определения ЖБ элемента**:

- **По номеру позиции ЖБ элемента**: из каждого ЖБ элемента создается по чертежу. При наличии идентичных ЖБ элементов один из них будет служить базовым ЖБ элементом для чертежа. Это наиболее распространенный способ создания чертежей ЖБ элементов.
- **По идентификатору ЖБ элемента**: каждая деталь в модели имеет уникальный идентификатор (GUID). Можно создавать чертежи по GUID ЖБ элементов. GUID определяет обозначение чертежа. Из идентичных ЖБ элементов можно создать несколько чертежей.

3. Выберите **Создание видов** в дереве слева, выберите вид и свойства, которые вы хотите изменить, и нажмите кнопку **Свойства вида**.

Если виды еще не определены, сначала добавьте виды, а затем выберите свойства вида для видов.

4. При необходимости измените свойства вида, включая настройки видов, объектов строительной конструкции, простановки размеров и меток, и примените подробные настройки уровня объекта.
5. Нажмите кнопку **Сохранить**, чтобы сохранить свойства вида.
6. Нажмите кнопку **Заккрыть**, чтобы вернуться к свойствам чертежа.
7. Сохраните ранее загруженные свойства чертежа.
8. Нажмите кнопку **Применить** или **ОК**.
9. Выберите объекты или примените соответствующий фильтр выбора объектов для выбора объектов, из которых вы хотите создать чертежи, и выберите всю модель целиком.

Выбирая детали, активируйте только переключатель **Выбрать**

детали  на панели инструментов **Выбор**, иначе при работе с большими моделями выбор может занимать длительное время.

10. Выполните одно из следующих действий:
 - На вкладке **Чертежи и отчеты** выберите **Создать чертежи** и выберите тип чертежа.
 - Если вы выбрали отдельные объекты, щелкните правой кнопкой мыши и выберите требуемую команду создания чертежей.
11. В случае появления запроса на запуск нумерации пронумеруйте модель.

Tekla Structures создает чертежи. Созданные чертежи появляются в окне **Диспетчер документов**. Если чертеж с таким же типом и меткой уже имеется, Tekla Structures не будет создавать новый чертеж.

СОВЕТ Чтобы автоматически открыть чертеж после его создания, при создании чертежа удерживайте сочетание клавиш **CTRL+SHIFT**.

См. также

[Задание автоматических настроек чертежа \(стр 662\)](#)

[Свойства чертежей отдельных деталей, сборок и ЖБ элементов \(стр 950\)](#)

[Свойства видов на чертежах \(стр 955\)](#)

2.4 Создание автоматических чертежей

Мастер автоматических чертежей сочетает в себе целую последовательность действий, позволяя создавать чертежи одной командой. Автоматические чертежи можно использовать для создания чертежей отдельных деталей, сборок, отлитых элементов, а также комплексных чертежей.

В мастерах автоматических чертежей содержатся инструкции, которые сообщают Tekla Structures, какие типы чертежей, фильтры выбора и свойства следует использовать. Вы можете редактировать файлы мастеров автоматических чертежей или создавать свои собственные. В диалоговом окне «Автоматические чертежи» содержится список доступных файлов мастеров.

Создание автоматических чертежей

Для создания автоматических чертежей у вас должны быть соответствующие файлы мастеров, и нумерация должна соответствовать текущему моменту.

1. Выберите в модели детали, из которых будут созданы чертежи. Можно также выбрать всю модель и сузить выбор до требуемых элементов с помощью фильтров. Также можно использовать фильтры выбора в файле мастера. В этом случае в набор выбранных вами объектов могут входить и детали, которые не будут включены в чертежи.
2. Введите Автоматический чертеж в поле **Быстрый запуск**.
3. В диалоговом окне **Автоматические чертежи** выберите файл мастера.

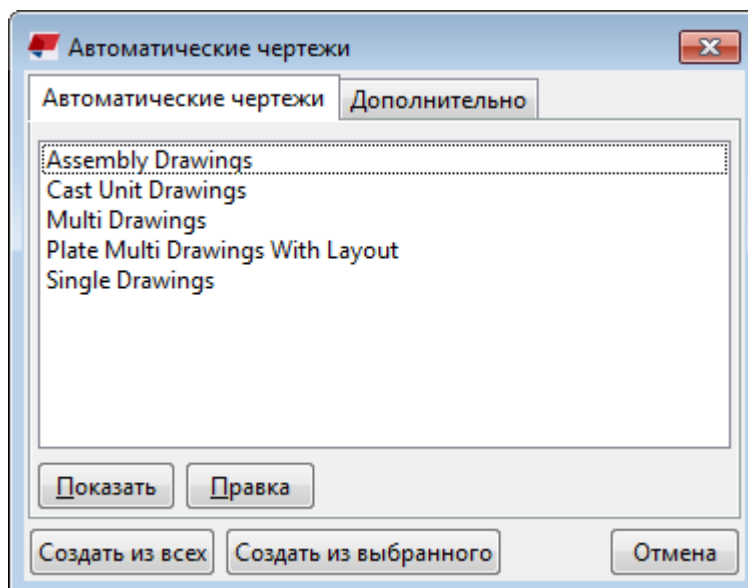

- Чтобы просмотреть файл, нажмите кнопку **Показать**.
 - Чтобы внести в файл изменения, нажмите кнопку **Изменить**.
4. На вкладке **Дополнительно** укажите, создавать ли файл журнала и какую информацию он должен содержать, а также задайте имя для файла журнала.
 5. Нажмите кнопку **Создать из выбранных**.

Файлы мастеров автоматических чертежей

Вы можете создавать собственные файлы мастеров автоматических чертежей с помощью любого стандартного текстового редактора. Используйте существующие файлы мастеров в качестве примеров для построения собственных.

Типичный файл мастера автоматических чертежей содержит несколько наборов запросов на создание чертежей, содержащих настройки чертежа, атрибутов и деталей для применения к выбранным объектам, а также фильтр выбора. Порядок наборов имеет значение, т. к. Tekla Structures создает только по одному чертежу для каждого объекта.

Создаваемые файлы мастеров автоматических чертежей следует помещать в подпапку `attributes` внутри папки модели.

Пример

Показанный в этом примере набор из файла мастера автоматических чертежей создает чертеж сборки для объекта, соответствующего критериям фильтра выбора в наборе. После этого Tekla Structures не будет создавать другие чертежи сборки для этого объекта, даже если он

соответствует критериям фильтра выбора в последующих наборах в том же файле мастера.

Файл мастера состоит из следующих строк. Обратите внимание на использование круглых скобок.

```
set_drawing_type(assembly)
set_drawing_attributes(column)
set_filter(column_filter)
create_drawings()
```

Строка	Описание
set_drawing_type(assembly)	Эта строка задает тип чертежа, создаваемого мастером. Тип чертежа указывается в круглых скобках. Возможные варианты: single: производственные чертежи assembly: чертежи сборок multi_single: производственные комплексные чертежи multi_single_with_layout: производственные комплексные чертежи с компоновкой multi_assembly: комплексные чертежи сборок multi_assembly_with_layout: комплексные чертежи сборок с компоновкой cast_unit: чертежи отлитых элементов
set_drawing_attributes(column)	Эта строка сообщает Tekla Structures, какие свойства чертежа использовать при создании чертежей. Имя файла сохраненных свойств чертежей указывается в круглых скобках.
set_filter(column_filter)	Эта строка сообщает Tekla Structures, какой фильтр выбора использовать для выбора деталей, из которых будут созданы чертежи. Имя фильтра указывается в круглых скобках.

Строка	Описание
create_drawings()	Эта строка запускает создание чертежей. Эта строка должна всегда следовать непосредственно после строк set_drawing_type, set_drawing_attributes и set_filter.

Журнал мастера

При каждом запуске мастера автоматических чертежей Tekla Structures записывает файл журнала. Файл журнала содержит информацию об ошибках, количество созданных чертежей, вызванных команд и т. д.

Указать, будет ли Tekla Structures создавать файл журнала, а также задать способ его отображения можно на вкладке **Дополнительно** диалогового окна «Автоматические чертежи».

Варианты в списке **Создать журнал**:

- **Нет:** Tekla Structures не создает файл журнала.
- **Создать:** Tekla Structures создает новый файл журнала и удаляет старый.
- **Добавить:** Tekla Structures добавляет новую запись в существующий файл журнала.

Варианты в списке **Показать журнал**:

- **Нет:** Tekla Structures не отображает журнал.
- **В сторонней программе :** при запуске мастера Tekla Structures отображает файл журнала в сопоставленной этому типу файлов программе (например, в Блокноте). Файл журнала можно редактировать.
- **В диалоговом окне:** при запуске мастера Tekla Structures отображает файл журнала в диалоговом окне. Редактировать файл журнала нельзя.

2.5 Создание комплексных чертежей

Можно создавать комплексные чертежи по выбранным деталям и из выбранных чертежей. Также можно создавать пустые комплексные чертежи и копировать на них виды из других чертежей или связывать с ними виды из других чертежей.

При создании комплексных чертежей из существующих чертежей в них можно включать компоновки отдельных чертежей. Такое включение

становится необходимым, когда требуется получить отдельные списки, таблицы и выносные элементы для каждой детали или сборки. Кроме того, в комплексный чертеж можно также включить списки и таблицы для всех деталей или сборок.

Прежде чем создавать комплексный чертеж, проверьте исходный чертеж сборки или отдельной детали и при необходимости подкорректируйте его. Не изменяйте объект комплексного чертежа, связанный с исходным чертежом.

Прежде чем приступить, можно установить расширенный параметр в значение TRUE (в категории **Свойства чертежа** диалогового окна **Расширенные параметры**), чтобы убрать лишнее пространство между подписями видов чертежа и видами чертежа.

См. также

[Комплексные чертежи \(стр 71\)](#)

[Задание автоматических настроек чертежа \(стр 662\)](#)

[Присоединение или копирование видов чертежей на пустые комплексные чертежи \(стр 83\)](#)

[Создание комплексных чертежей из выбранных чертежей \(стр 84\)](#)

[Создание комплексных чертежей по выбранным деталям \(стр 85\)](#)

Присоединение или копирование видов чертежей на пустые комплексные чертежи

Можно создавать пустые комплексные чертежи и связывать с ними виды из других чертежей или копировать на них виды из других чертежей, с компоновкой исходного чертежа или без нее.

1. На вкладке **Чертежи и отчеты** выберите **Комплексный чертеж --> Пустой чертеж**.
2. На вкладке **Чертежи и отчеты** выберите **Диспетчер документов**.
3. Откройте пустой комплексный чертеж из диалогового окна **Диспетчер документов**.
4. В том же диалоговом окне **Диспетчер документов** выберите чертежи, которые вы хотите скопировать на комплексный чертеж или присоединить к нему.
5. На вкладке **Виды** выберите **С другого чертежа** и затем одну из следующих команд копирования или присоединения:
 - **Копировать**
 - **Копировать с компоновкой**
 - **Присоединить**

- **Присоединить с компоновкой**

Виды чертежей помещаются на комплексный чертеж сверху вниз, начиная с верхнего левого угла. Виды размещаются в том же порядке, в котором они следуют в диалоговом окне **Диспетчер документов**. Если список отсортирован по имени, чертежи создаются в таком же порядке.

6. Если виды накладываются друг на друга, расставьте их требуемым образом.

ПРИМ. При обновлении комплексных чертежей связанные чертежи также обновляются.

Полезные ссылки

[Расширенный параметр XS_CREATE_CONNECTION_WHEN_COPYING DRAWING_VIEWS](#)

См. также

[Создание комплексных чертежей \(стр 82\)](#)

Создание комплексных чертежей из выбранных чертежей

Можно создавать комплексные чертежи из выбранных чертежей. При этом на комплексном чертеже может быть сохранена компоновка выбранного чертежа.

1. На вкладке **Чертежи и отчеты** выберите **Диспетчер документов**.
2. В диалоговом окне **Диспетчер документов** выберите чертежи, которые вы хотите добавить на комплексный чертеж.
3. На вкладке **Чертежи и отчеты** выберите **Комплексный чертеж** и затем одну из следующих команд:
 - **Выбранные чертежи:** создать комплексные чертежи из выбранных чертежей без компоновки чертежа.
 - **Выбранные чертежи с компоновкой:** создать комплексные чертежи из выбранных чертежей, сохранив компоновку каждого выбранного чертежа.

Виды чертежей помещаются на комплексный чертеж сверху вниз, начиная с верхнего левого угла. Виды размещаются в том же порядке, в котором они следуют в диалоговом окне **Диспетчер документов**. Если список отсортирован по имени, чертежи создаются в таком же порядке.

См. также

[Создание комплексных чертежей \(стр 82\)](#)

Создание комплексных чертежей по выбранным деталям

Можно создать чертежи отдельных деталей и чертежи сборок по выбранным деталям и поместить эти чертежи на комплексный чертеж. При этом можно сохранить компоновку выбранных чертежей отдельных деталей или сборок.

1. Выберите детали в модели с помощью соответствующих переключателей или фильтров выбора.
2. На вкладке **Чертежи и отчеты** выберите **Комплексный чертеж** и затем одну из следующих команд в зависимости от желаемого результата:
 - **Новые чертежи отдельных деталей - выбранные детали:** создать по выбранным деталям чертежи отдельных деталей и поместить их на комплексный чертеж.
 - **Новые чертежи отдельных деталей - выбранные детали с компоновкой:** создать по выбранным деталям чертежи отдельных деталей, сохранив компоновку каждого чертежа, и поместить их на комплексный чертеж.
 - **Новые чертежи сборок - выбранные детали:** создать по выбранным деталям чертежи сборок и поместить их на комплексный чертеж.
 - **Новые чертежи сборок - выбранные детали с компоновкой:** создать по выбранным деталям чертежи сборок, сохранив компоновку каждого чертежа, и поместить их на комплексный чертеж.

См. также

[Создание комплексных чертежей \(стр 82\)](#)

2.6 Создание чертежей в Каталоге чертежей-прототипов

Чертежи-прототипы в диалоговом окне **Каталог чертежей-прототипов** позволяют создавать чертежи быстро, эффективно и с полным контролем

над результатом. В диалоговом окне **Каталог чертежей-прототипов** находятся все команды, предназначенные для создания чертежей.

Чертеж-прототип — это чертеж Tekla Structures или набор свойств чертежа, используемый для создания новых чертежей, которые будут выглядеть так же, как чертеж-прототип. Существует несколько типов чертежей-прототипов: шаблоны клонирования, сохраненные настройки и наборы правил. В качестве чертежей-прототипов можно также использовать существующие файлы мастеров автоматических чертежей.

- Чтобы открыть диалоговое окно **Каталог чертежей-прототипов**, на вкладке **Чертежи и отчеты** выберите **Создать чертежи** --> **Каталог чертежей-прототипов**.

На рисунке ниже показано диалоговое окно **Каталог чертежей-прототипов** в представлении «Поиск», где чертежи-прототипы отображаются в виде эскизов.

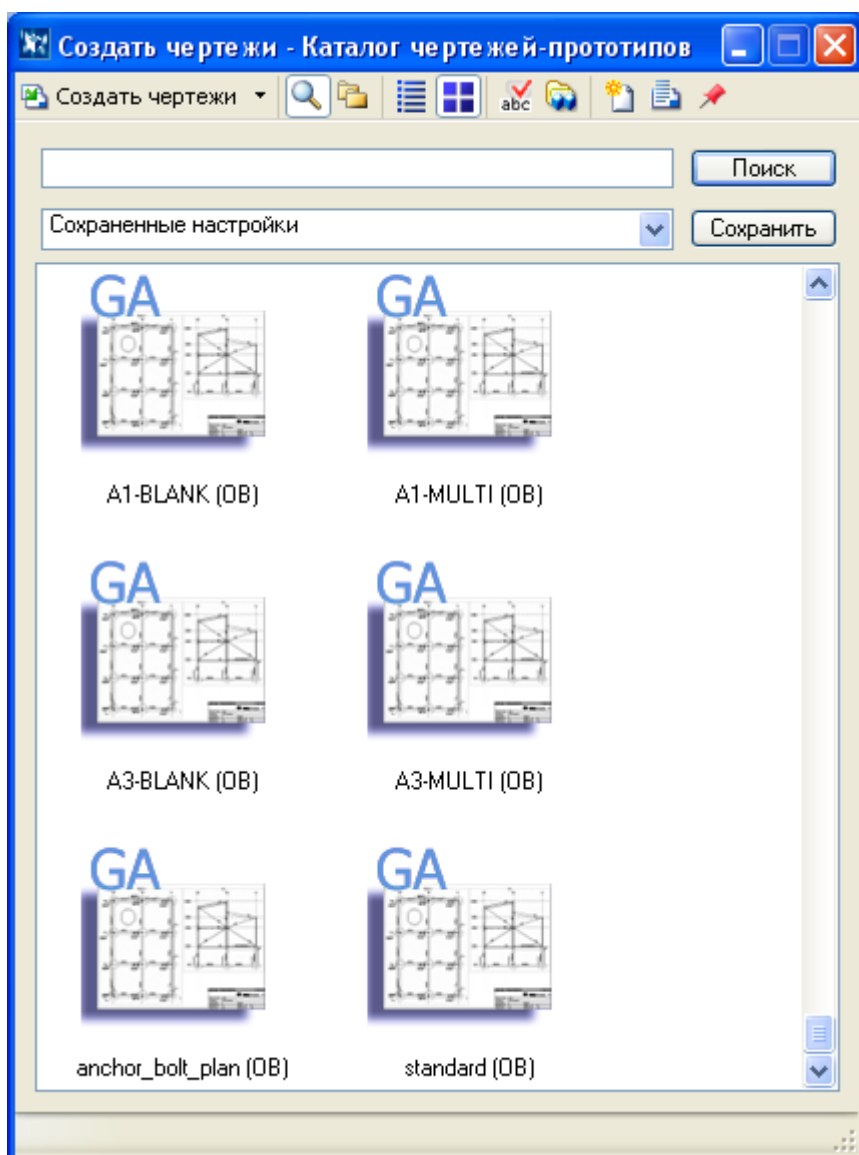

В диалоговом окне **Каталог чертежей-прототипов** есть панель инструментов с командами для создания чертежей, выбора типа представления и типа списка чертежей-прототипов, отображения описаний чертежей-прототипов, выбора моделей, шаблоны клонирования из которых будут использоваться, создания наборов правил, открытия окна **Диспетчер документов**, а также для закрепления окна **Каталог чертежей-прототипов** поверх остальных окон.

Tekla Structures заполняет каталог путем поиска чертежей-прототипов в папках в стандартном порядке поиска Tekla Structures: сначала папка компании, затем папка проекта, затем системная папка и т. д. В каталоге отображаются шаблоны клонирования из папки, заданной расширенным параметром `XS_CLONING_TEMPLATE_DIRECTORY`. В качестве значения для этого расширенного параметра можно задать несколько папок.

См. также

[Создание чертежей общего вида с использованием сохраненных настроек в Каталоге чертежей-прототипов \(стр 92\)](#)

[Создание планов расположения анкерных болтов с использованием сохраненных настроек \(стр 93\)](#)

[Создание чертежей отдельных деталей, сборок и ЖБ элементов с использованием сохраненных настроек в Каталоге чертежей-прототипов \(стр 96\)](#)

[Типы чертежей-прототипов \(стр 87\)](#)

[Поиск чертежей-прототипов и сохранение результатов в Каталоге чертежей-прототипов \(стр 110\)](#)

[Настройка Каталога чертежей-прототипов \(стр 110\)](#)

Типы чертежей-прототипов

Используемый тип чертежа-прототипа зависит от того, какого типа чертеж требуется создать:

- чертежи отдельных деталей, чертежи сборок или чертежи отлитых элементов можно создавать на основе сохраненных настроек, наборов правил или шаблонов клонирования;

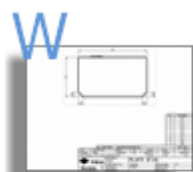

standard (W)



standard (A)

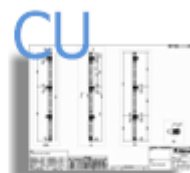

standard (C)

- чертежи общего вида можно создавать на основе сохраненных настроек;

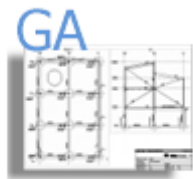

standard (G)

- комплексные чертежи можно создавать на основе мастеров (старых наборов правил на базе файлов).



Multi Drawings (R)

- Дополнительные сведения о добавлении различных шаблонов чертежей-прототипов в **Каталог чертежей-прототипов** см. в разделе [Add master drawings in Master Drawing Catalog \(стр 111\)](#).

Шаблоны клонирования

Шаблоны клонирования — это чертежи Tekla Structures, используемые в качестве шаблонов для создания новых чертежей. Вы можете выбрать чертеж в диалоговом окне **Диспетчер документов** и добавить его в **Каталог чертежей-прототипов** для использования в качестве шаблона.

Также можно использовать шаблоны клонирования, которые находятся в других моделях. Если в нескольких проектах используются аналогичные детали, можно завести набор моделей с шаблонами клонирования и использовать шаблоны клонирования из этих моделей, когда они понадобятся.

Дополнительные сведения о клонировании и создании чертежей на основе шаблонов клонирования см. по ссылкам ниже:

[Clone drawings \(стр 124\)](#)

[Create drawings using cloning templates in Master Drawing Catalog \(стр 125\)](#)

[Clone by using cloning templates located in other models \(стр 126\)](#)

Сохраненные настройки

Под *сохраненными настройками* в диалоговом окне **Каталог чертежей-прототипов** понимаются *файлы свойств чертежа*, созданные и сохраненные в диалоговых окнах свойств чертежа для различных типов

чертежей. Также имеется ряд предустановленных файлов свойств чертежей.

Каждому типу чертежей соответствует собственный файл свойств. Сохраненные настройки по умолчанию находятся в папке среды (`..\Tekla Structures\<version>\environments\`). Точное местоположение файла зависит от используемой среды. Настройки, которые вы создаете самостоятельно, сохраняются в папке текущей модели.

Ниже приведено несколько примеров того, как выглядят сохраненные настройки в диалоговом окне **Каталог чертежей-прототипов**.

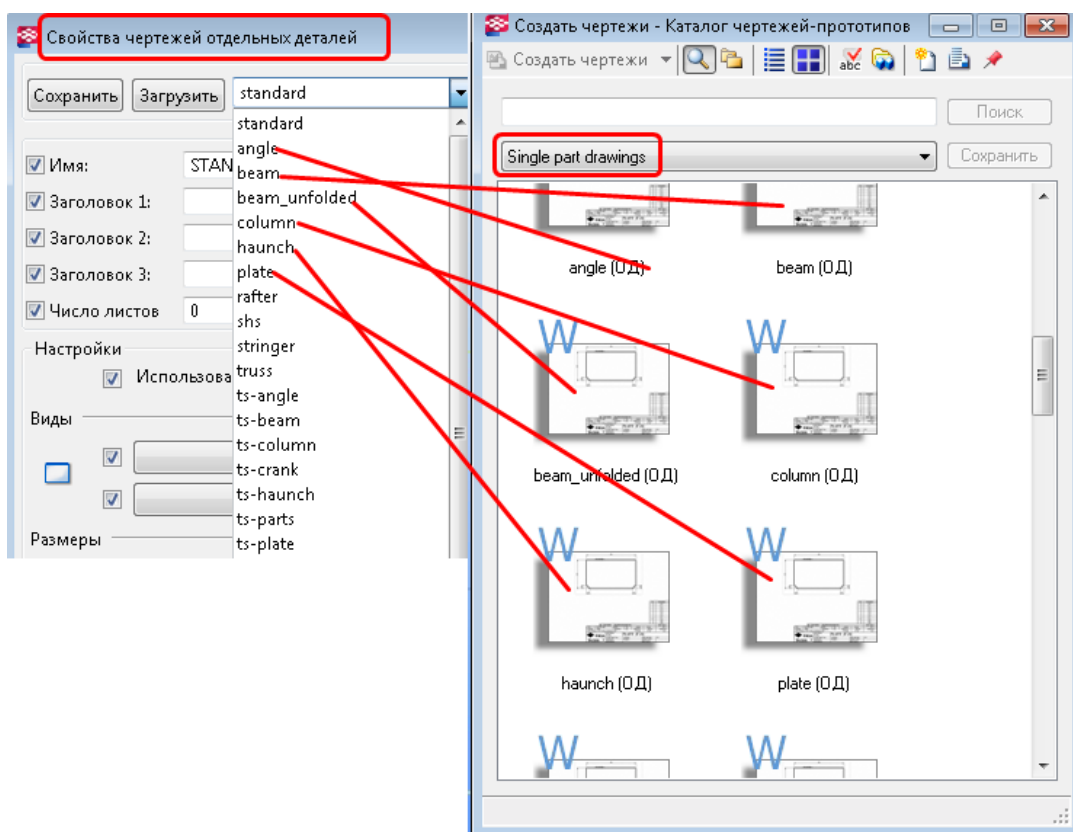

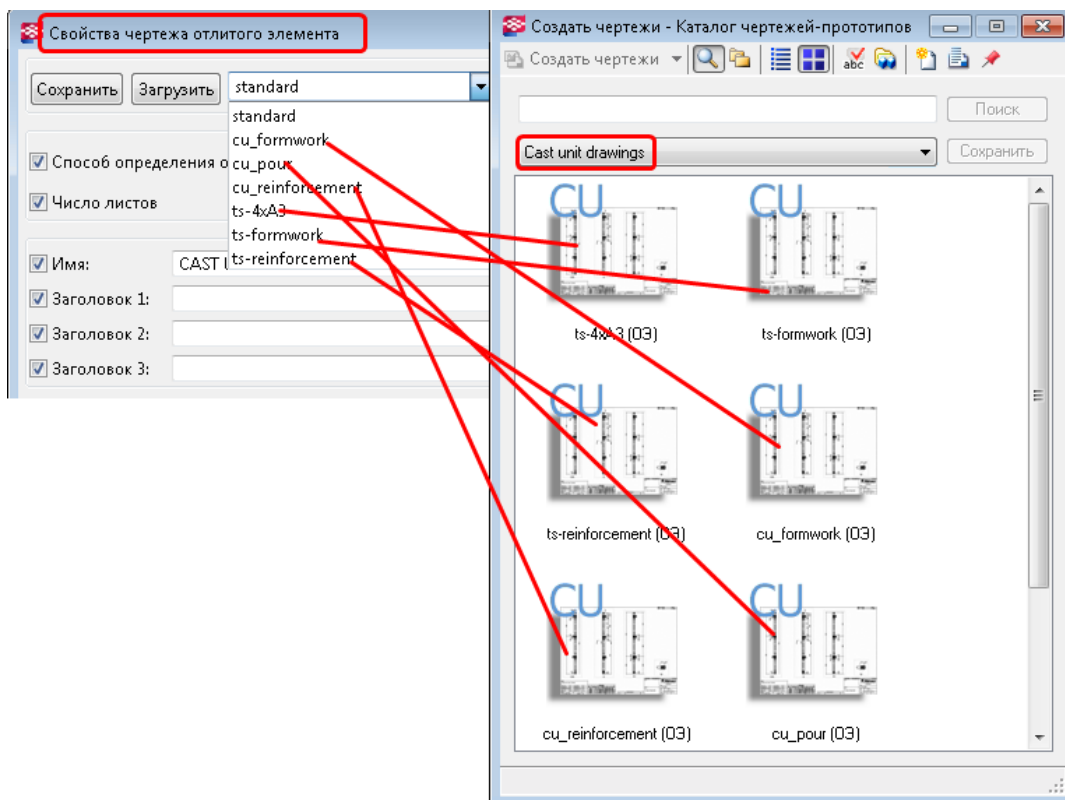

Дополнительные сведения о создании чертежей с использованием сохраненных настроек см. по ссылкам ниже:

[Create general arrangement drawings using saved settings in Master Drawing...](#) (стр 92)

[Create single-part, assembly and cast unit drawings using saved settings in Master Drawing Catalog](#) (стр 96)

Наборы правил

Наборы правил определяют порядок создания чертежей для различных типов объектов. Под набором правил понимается сочетание групп объектов (фильтров выбора в модели) и настроек чертежа-прототипа (шаблонов клонирования, сохраненных настроек), которое определяет, какие объекты включаются в чертеж и какие настройки чертежа используются. Можно использовать существующие файлы мастеров автоматических чертежей или создать собственные наборы правил.

Порядок наборов имеет значение, т. к. по умолчанию Tekla Structures создает только по одному чертежу для каждого объекта. Например, набор правил создает чертеж сборки для объекта, соответствующего критериям фильтра выбора в одном наборе. При этом Tekla Structures не будет создавать другие чертежи сборки для этого объекта, даже если он соответствует критериям фильтра выбора в последующих наборах в том же файле наборов правил.

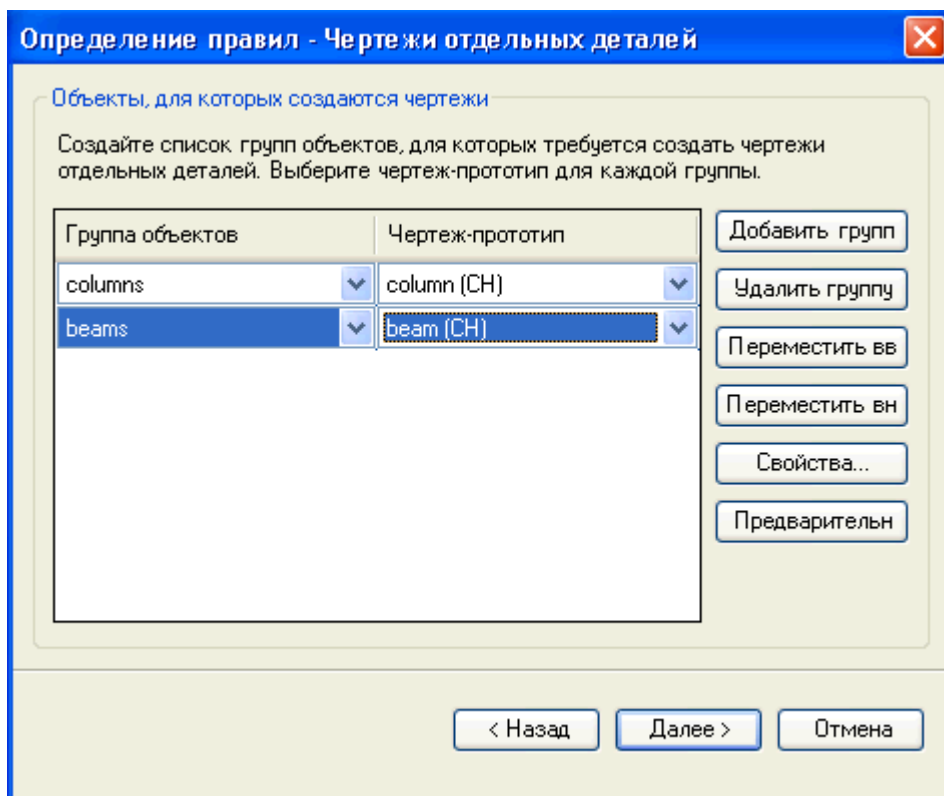

Дополнительные сведения о создании чертежей с использованием наборов правил см. в разделе [Create drawings using rule sets or wizards in Master Drawing...](#) (стр 102).

Файлы мастеров

Файл мастера состоит из нескольких сохраненных в файле наборов запросов на создание чертежей, содержащих настройки чертежа, атрибутов и деталей для применения к выбранным объектам, а также фильтр выбора. Порядок наборов имеет значение, т. к. по умолчанию Tekla Structures создает только по одному чертежу для каждого объекта. Эти файлы можно редактировать в диалоговом окне **Каталог чертежей-прототипов**. Однако создавать новые файлы мастеров в диалоговом окне **Каталог чертежей-прототипов** невозможно. Вместо этого можно создать набор правил, который по сути делает то же самое, что и мастер: применяет свойства чертежа к выбранным фильтрами объектам, однако представляет собой диалоговое окно, а не текстовый файл, как мастер.

ПРИМ. Единственный способ создания в диалоговом окне **Каталог чертежей-прототипов** комплексных чертежей — это использование файлов мастеров.

Дополнительные сведения о файлах мастеров см. по следующим ссылкам:

Создание чертежей общего вида с использованием сохраненных настроек в Каталоге чертежей-прототипов

В диалоговом окне **Каталог чертежей-прототипов** можно создавать чертежи общего вида на основе сохраненных настроек.

Прежде чем создавать чертежи общего вида, создайте необходимые виды модели и убедитесь, что виды выглядят так, как они должны выглядеть. Виды чертежей будут иметь ту же ориентацию и содержимое, что и выбранный вид модели. Чтобы выбрать область, которую требуется показать на чертеже общего вида, подгоните рабочую область по двум точкам.

1. На вкладке **Чертежи и отчеты** выберите **Создать чертежи --> Каталог чертежей-прототипов**.
2. Выберите набор сохраненных настроек из списка вверху диалогового окна.
3. При необходимости измените свойства чертежа, дважды щелкнув набор сохраненных настроек и нажав кнопку **Редактировать свойства чертежа....**

Не забудьте сохранить изменения в файле свойств.

4. Нажмите кнопку **Создать чертежи (ALT+C)**.
5. В диалоговом окне **Создать чертеж общего вида** выберите виды, которые вы хотите создать, и выберите желаемый вариант в списке **Параметры**.

Выбрав вариант **Пустой чертеж**, можно создать пустой чертеж и добавить на него виды модели позже.

6. Нажмите кнопку **Создать**, чтобы создать чертежи.

Tekla Structures создает чертежи и добавляет их в диалоговое окно

Диспетчер документов. Нажмите кнопку  на панели инструментов в диалоговом окне **Каталог чертежей-прототипов**, чтобы открыть **Диспетчер документов**.

ПРИМ. Чертежи общего вида при повторном создании перезаписываются. Если требуется создать другой чертеж общего вида из того же вида модели, присвойте чертежу другое имя в новых свойствах чертежа.

Дополнительные сведения о создании чертежей общего вида монолитных конструкций см. в разделе [Бетонирование на чертежах \(стр 482\)](#).

См. также

[Типы чертежей-прототипов \(стр 87\)](#)

[Создание чертежей общего вида \(стр 76\)](#)

Создание планов расположения анкерных болтов с использованием сохраненных настроек

Планы расположения анкерных болтов — это чертежи общего вида, на которых показано размещение анкерных болтов. Создавать планы расположения анкерных болтов можно в диалоговом окне **Каталог чертежей-прототипов** или с помощью команд на ленте или в контекстных меню.

По умолчанию Tekla Structures выбирает объекты для включения в план расположения анкерных болтов исходя из следующих правил:

- деталь является колонной или балкой, расположенной почти вертикально;
- деталь является главной в сборке;
- опорная пластина включена в сборку и находится ниже главной детали;
- болты крепятся к опорной пластине;
- сборка разрезана плоскостью вида.
- ограничивающая рамка опорной пластины в направлении XY пересекает ограничивающую рамку колонны.

Создание плана расположения анкерных болтов

Ниже приведены инструкции по созданию плана расположения анкерных болтов с помощью диалогового окна **Каталог чертежей-прототипов**.

Прежде чем создавать план расположения анкерных болтов, создайте вид модели в плоскости XY.

1. На вкладке **Чертежи и отчеты** выберите **Создать чертежи** --> **Каталог чертежей-прототипов** .
2. Дважды щелкните чертеж-прототип типа «сохраненные настройки», созданный для планов расположения анкерных болтов, например `anchor_bolt_plan`.
3. Откройте диалоговое окно **Свойства чертежа общего вида**, нажав кнопку **Редактировать свойства чертежа...**
4. Нажмите кнопку **Вид**
5. На вкладке **План расположения анкерных болтов** убедитесь, что параметр **Показывать как план расположения анкерных болтов** установлен в значение **Да**.

При создании чертежа необходимо определить его как план расположения анкерных болтов. Преобразовать чертеж общего вида в план расположения анкерных болтов позднее невозможно.

6. Измените масштаб на укрупненном виде детали, если нужно.
7. При необходимости установите параметр **Создать виды узла** в значение **Да**, чтобы создать отдельные виды узлов.

При выборе варианта **Нет** Tekla Structures проставляет размеры анкерных болтов на укрупненном виде. Tekla Structures группирует аналогичные виды узлов так, чтобы аналогичные детали изображались только по одному разу.

8. Задайте **Масштаб вида узла**.
9. Нажмите кнопку **Сохранить**, чтобы сохранить изменения в файле сохраненных настроек.
10. Нажмите кнопку **ОК**, чтобы закрыть диалоговое окно **Свойства чертежа-прототипа**.
11. Нажмите кнопку **Создать чертежи**.
12. Выберите один вид в плоскости XY.

Если выбрать вид другого типа или несколько видов, Tekla Structures выведет предупреждение, и план расположения анкерных болтов создан не будет.

13. Нажмите кнопку **Создать**.

Tekla Structures создаст план расположения анкерных болтов.

Tekla Structures создает на плане расположения анкерных болтов размеры болтов в соответствии с направлениями системы координат группы болтов. Если угол между системами координат вида и группы болтов не ортогональный, Tekla Structures добавляет на вид узла угловые размеры. Для создания размеров параллельно осям X и Y главного вида можно использовать расширенный параметр .

При сравнении узлов учитывается следующее:

- размеры болтов;
- профиль колонны;
- ориентация колонны (система координат);
- профиль пластины.

СОВЕТ На созданном чертеже перейдите в меню **Файл**, выберите **Настройки** и проверьте, что флажок **Фантомный контур** установлен, а **Цветовой режим чертежа — Цветной**. Если этот флажок установлен, на цветных чертежах с белым фоном скрытые объекты изображаются в виде прозрачных контуров. На чертежах в оттенках серого и черно-белых чертежах скрытые объекты не отображаются, даже если флажок **Фантомный контур** установлен.

Определение деталей на плане расположения анкерных болтов с помощью фильтров чертежа

1. Создайте необходимые фильтры чертежа общего вида в диалоговом окне **Свойства фильтров**, которое открывается из диалогового окна **Свойства чертежа общего вида**.
2. В меню **Файл** выберите **Настройки --> Расширенные параметры** и перейдите в категорию **Свойства чертежа**.
3. Введите следующие значения для следующих расширенных параметров:
 - : <имя фильтра чертежа для колонн>
 - : <имя фильтра чертежа для болтов>
 - : <имя фильтра чертежа для опорных пластин>
 - : <имя фильтра чертежа для дополнительных деталей>

Если эти расширенные параметры не заданы, для определения колонн, опорных пластин и анкерных болтов, включаемых в план расположения анкерных болтов, используются правила по умолчанию.

ПРИМ. Задание этих расширенных параметров влияет только на вновь создаваемые планы расположения анкерных болтов; существующие планы расположения анкерных болтов никак не меняются.

Включение сборок в план расположения анкерных болтов

Если в модели имеются анкерные болты на разной высоте, можно создать чертеж общего вида на уровне самой верхней опорной пластины/анкерного болта.

Взгляд из крайних точек видов плана расположения анкерных болтов будет направлен вниз. Если анкерный болт на самом низком уровне не отображается, откорректируйте значение расширенного параметра XS_ANCHOR_BOLT_PLAN_DRAWING_TOLERANCE.

Чтобы задать допуск:

1. В меню **Файл** выберите **Настройки --> Расширенные параметры --> Свойства чертежа** .
2. Задайте значение расширенного параметра .
Задайте значение расстояния в миллиметрах. Значение по умолчанию — 200 мм.

Создание чертежей отдельных деталей, сборок и ЖБ элементов с использованием сохраненных настроек в Каталоге чертежей-прототипов

В диалоговом окне **Каталог чертежей-прототипов** можно создавать чертежи отдельных деталей, ЖБ элементов и сборок с использованием сохраненных настроек.

ПРИМ. • ЖБ элементы в модели имеют свойство детали «Тип ЖБ элемента», которое принимает значение **Монолит** или **Сборный**. Очень важно следить за правильностью задания типа ЖБ элемента, поскольку работа некоторых функций (например, нумерации) основывается на типе ЖБ элемента. В конфигурации «Монолит» создавать чертежи ЖБ элементов можно только для монолитных элементов.

Создание чертежей отдельных деталей, сборок и ЖБ элементов

1. На вкладке **Чертежи и отчеты** выберите **Создать чертежи --> Каталог чертежей-прототипов** .
2. Выберите в списке требуемый набор сохраненных настроек (файл свойств чертежа).

В случае чертежей ЖБ элементов выберите файл, содержащий желаемый **Способ определения ЖБ элемента**:

- **По номеру позиции ЖБ элемента**: из каждого ЖБ элемента создается по чертежу. При наличии идентичных ЖБ элементов один из них будет служить базовым ЖБ элементом для чертежа. Это наиболее распространенный способ создания чертежей ЖБ элементов.
- **По идентификатору ЖБ элемента**: каждая деталь в модели имеет уникальный идентификатор (GUID). Можно создавать чертежи по GUID ЖБ элементов. GUID определяет обозначение

чертежа. Из идентичных ЖБ элементов можно создать несколько чертежей.

3. При необходимости измените свойства чертежа и примените настройки уровня объекта. Чтобы это сделать, дважды щелкните набор сохраненных настроек и нажмите кнопку **Редактировать свойства чертежа....** Не забудьте сохранить изменения в файле свойств.
4. Если вы создаете чертеж только для выбранных объектов, выберите объекты.

Можно также применить соответствующий фильтр выбора и выбрать модель целиком. Выбирая объекты, активируйте только переключатель выбора **Выбрать детали**; в противном случае выбор может занять длительное время.

5. Нажмите кнопку **Создать чертежи (ALT+C)** или **Создать чертежи всех деталей (ALT+A)**.
6. В случае появления запроса на запуск нумерации пронумеруйте модель.

Tekla Structures создает чертежи и добавляет их в диалоговое окно **Диспетчер документов**. Нажмите кнопку **Открыть список чертежей**

 на панели инструментов в диалоговом окне **Каталог чертежей-прототипов**, чтобы открыть диалоговое окно **Диспетчер документов**.

ПРИМ. Если чертеж с таким же типом и меткой уже имеется, Tekla Structures не будет создавать новый чертеж.

Пример: создание чертежей ЖБ элементов по одному

В данном примере мы создадим чертеж ЖБ элемента с использованием сохраненных настроек, которые называются **Column_with_BOM**.

1. В модели щелкните бетонную колонну правой кнопкой мыши и выберите **ЖБ элемент --> Задать верх формы**, а затем выберите грань ЖБ элемента, которая будет обращена вверх в форме.

Если щелкнуть колонну правой кнопкой мыши и выбрать **ЖБ элемент** --> **Показать верх формы**, выбранная грань отображается красным цветом (см. рисунок ниже).

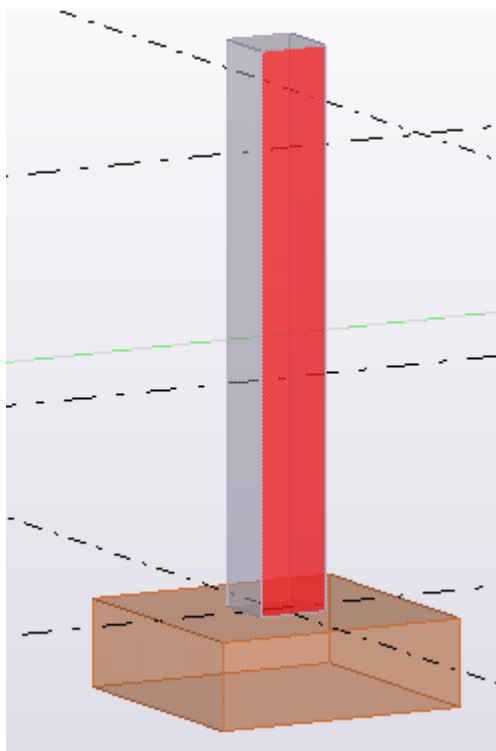

Грань, соответствующая верху формы, на чертежах будет показана на виде спереди.

2. По-прежнему находясь в модели, дважды щелкните колонну и выберите **Сборный** в списке **Тип ЖБ элемента**.
Необходимо следить за правильностью задания типа отлитого элемента, поскольку работа некоторых функций (например, нумерации) основывается на типе отлитого элемента.
3. На вкладке **Чертежи и отчеты** выберите **Свойства чертежа** --> **Чертеж ЖБ элемента**.
4. В диалоговом окне свойств загрузите соответствующие предустановленные или предварительно определенные свойства чертежа (сохраненные настройки). В данном примере мы загрузим свойства **Column_with_BOM**.
5. Убедитесь, что настройки **Column_with_BOM** содержат желаемый **Способ определения ЖБ элемента**:
 - **По номеру позиции ЖБ элемента**: из каждого ЖБ элемента создается по чертежу. При наличии идентичных ЖБ элементов один из них будет служить базовым ЖБ элементом для чертежа. Это наиболее распространенный способ создания чертежей ЖБ элементов.

- **По идентификатору ЖБ элемента:** каждая деталь в модели имеет уникальный идентификатор (GUID). Можно создавать чертежи по GUID ЖБ элементов. GUID определяет обозначение чертежа. Из идентичных ЖБ элементов можно создать несколько чертежей.
6. Если вы внесли какие-либо изменения в **Column_with_BOM**, сохраните изменения и закройте диалоговое окно.
 7. Выберите колонну в модели.
 8. На вкладке **Чертежи и отчеты** выберите **Создать чертежи --> Каталог чертежей-прототипов**.
 9. Установите в качестве типа **Чертежи отлитых элементов** и выберите сохраненные настройки **Column_with_BOM (C)**.

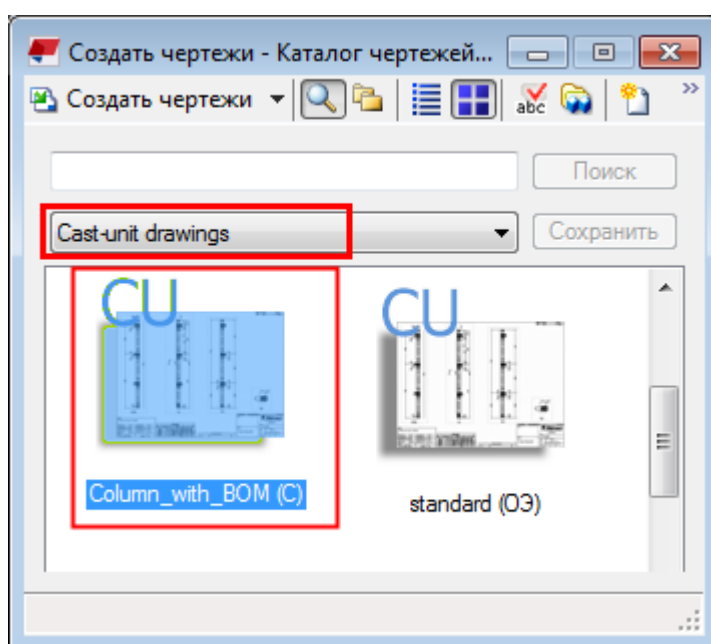

10. Нажмите кнопку **Создать чертежи**.
Tekla Structures создает чертеж.
Вы можете открыть диалоговое окно **Диспетчер документов**, нажав кнопку **Открыть список чертежей**  на панели инструментов, а затем открыть чертеж, чтобы просмотреть его.

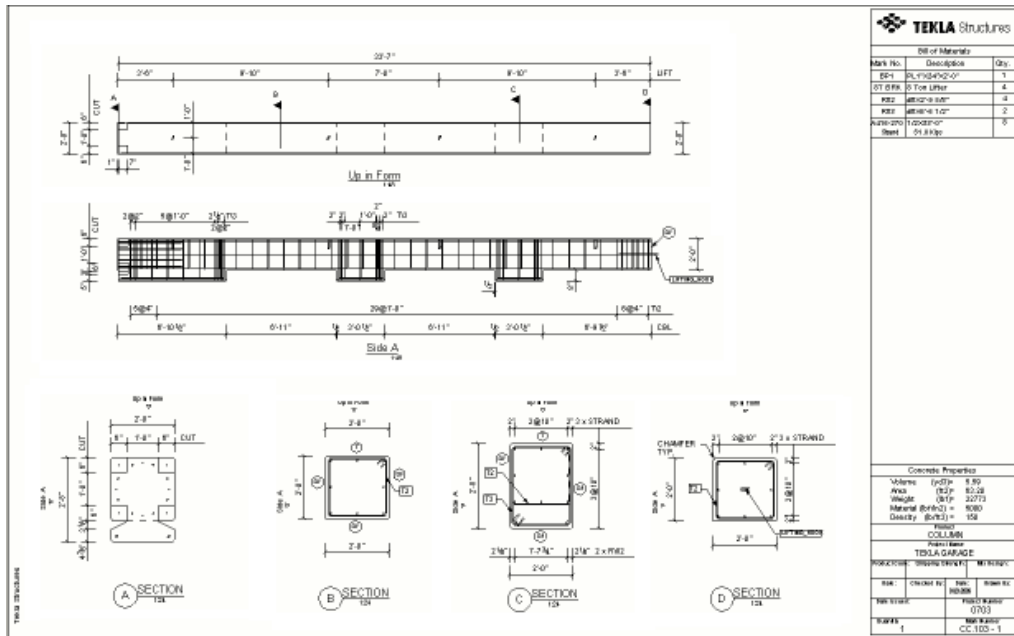

Пример: создание чертежей сборок из групп схожих деталей

Создание чертежей по одному может занять немало времени. Процесс создания можно автоматизировать в несколько большей степени: выбирать группы элементов и затем создавать чертежи. Например, можно определить необходимые свойства для балок, а затем создать чертежи для всех балок сразу с помощью фильтров выбора в модели Tekla Structures.

В этом примере мы будем использовать сохраненные настройки с именем **Beam_with_BOM** и создадим чертежи сборок из всех балок.

1. Определите фильтр выбора, который выбирает элементы только одного типа, в данном случае балки.
 - a. Нажмите кнопку фильтра выбора  на панели инструментов **Выбор** или нажмите **CTRL+G**, чтобы открыть диалоговое окно **Группа объектов - фильтр выбора**.
 - b. Создайте фильтр для выбора всех деталей с именем **BEAM** и сохраните его с именем **BEAM**.

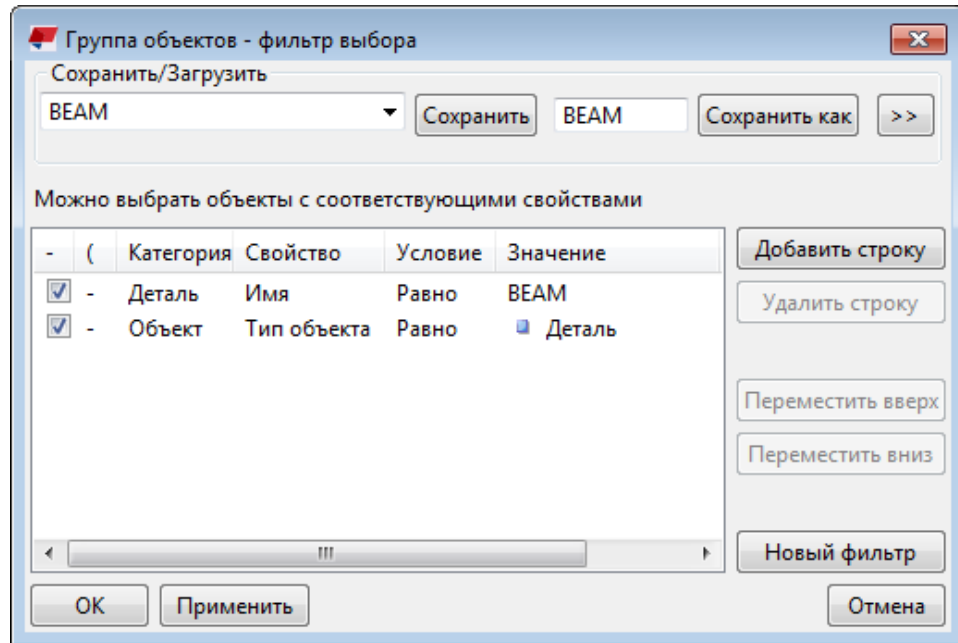

2. Активируйте фильтр **BEAM**, выбрав его из списка фильтров выбора, и с помощью выбора рамкой выберите все балки в модели.

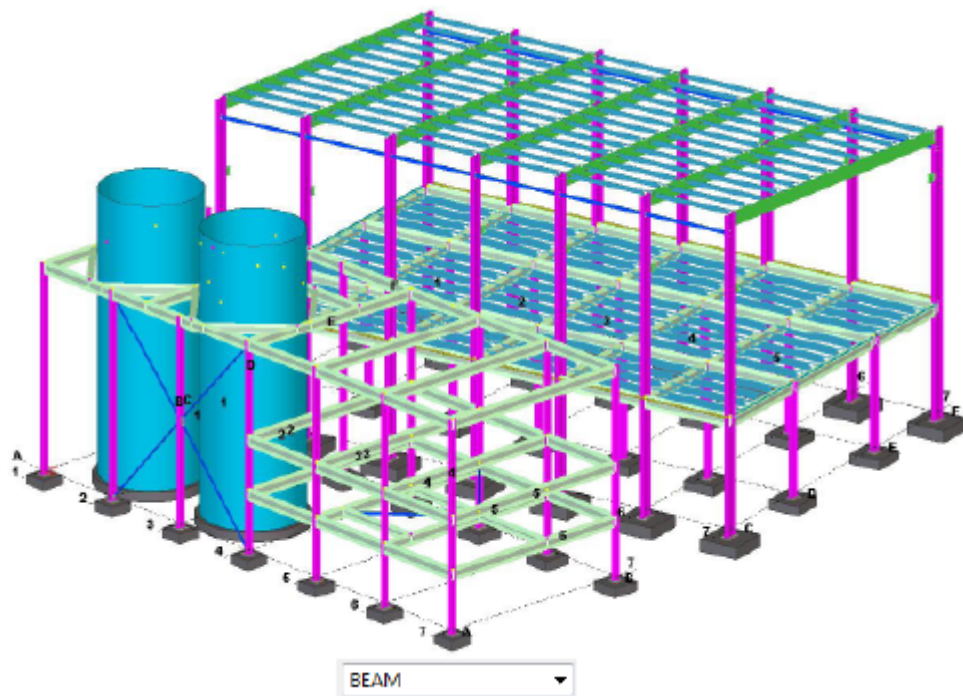

3. Откройте диалоговое окно **Каталог чертежей-прототипов**: на вкладке **Чертежи и отчеты** выберите **Создать чертежи --> Каталог чертежей-прототипов**.

4. В категории **Чертежи сборок**, выберите чертеж-прототип типа «сохраненные настройки». В данном примере выбран чертеж-прототип **Beam_with_BOM (A)**.
5. Нажмите кнопку **Создать чертежи**.

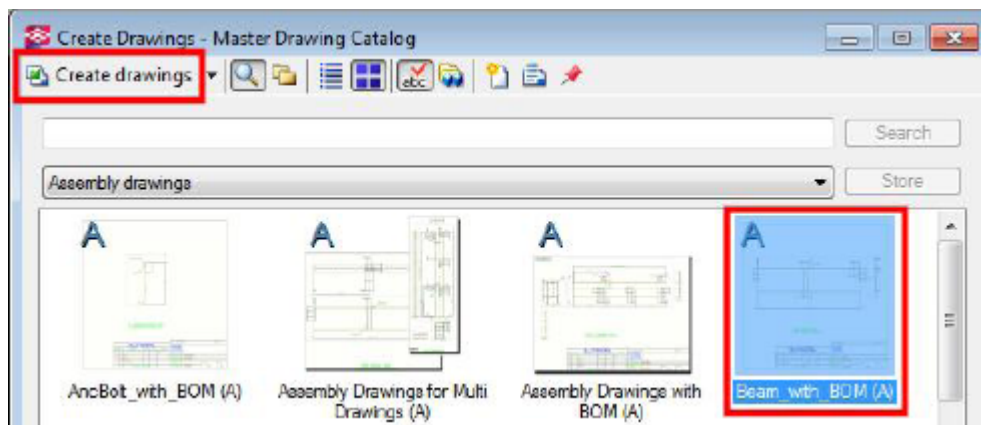

Tekla Structures создает чертежи сборок балок.

Создание чертежей с использованием наборов правил или мастеров в Каталоге чертежей-прототипов

В диалоговом окне **Каталог чертежей-прототипов** можно создавать чертежи отдельных деталей, чертежи сборок и чертежи ЖБ элементов на основе наборов правил, а также комплексные чертежи на основе мастеров. Кроме того, вы можете создавать свои собственные наборы правил.

Ограничение: в диалоговом окне **Каталог чертежей-прототипов** создавать комплексные чертежи можно только путем использования основанных на файлах мастеров, а чертежи общего вида — с использованием сохраненных настроек. Создавать наборы правил для комплексных чертежей или чертежей общего вида невозможно.

Дополнительные сведения о добавлении чертежей-прототипов в **Каталог чертежей-прототипов** см. в разделе [Add master drawings in Master Drawing Catalog \(стр 111\)](#).

Создание чертежей с использованием набора правил или мастера

1. На вкладке **Чертежи и отчеты** выберите **Создать чертежи --> Каталог чертежей-прототипов**.
2. Выберите в списке набор правил или файл мастера.

3. При необходимости измените свойства набора правил или содержимое файла мастера, дважды щелкнув набор правил или мастер.
4. При необходимости отредактируйте свойства чертежа-прототипа, связанного с набором правил. Чтобы это сделать, дважды щелкните набор правил, выберите в списке чертеж-прототип и выберите **Свойства...** --> **Редактировать свойства чертежа...** . Не забудьте сохранить внесенные изменения.
5. Выберите модель целиком или требуемые детали.
6. Выполните одно из следующих действий:
 - Если выбраны детали, нажмите кнопку **Создать чертежи (ALT+C)**.
 - Если выбрана модель целиком, нажмите кнопку **Создать чертежи всех деталей (Alt+A)**.
7. В случае появления запроса на запуск нумерации пронумеруйте модель.

Tekla Structures создает чертежи и добавляет их в диалоговое окно

Диспетчер документов. Нажмите кнопку **Диспетчер документов**  на панели инструментов в диалоговом окне **Каталог чертежей-прототипов**, чтобы открыть диалоговое окно **Диспетчер документов**.

ПРИМ. Если чертеж с таким же типом и меткой уже имеется, Tekla Structures не будет создавать новый чертеж.

Пример: создание нового набора правил и чертежей для всех деталей

В следующем примере мы рассмотрим создание простого набора правил, которое будет использоваться для создания чертежей сборок и отдельных деталей на основе имен деталей в модели.

В данном случае используется очень простая модель, состоящая из двух колонн с балкой между ними, опорными пластинами и торцевыми пластинами. Детали имеют имена **BEAM**, **COLUMN** и **PLATE**.

Для настройки набора правил в диалоговом окне **Каталог чертежей-прототипов** нам понадобятся сохраненные настройки (свойства чертежа) и фильтры выбора, которые связывают свойства чертежа с деталями в модели.

Создание фильтров выбора

Необходимо создать фильтры, которые выбирают балки, колонны и пластины.

1. Нажмите кнопку фильтра выбора  на панели инструментов **Выбор** или нажмите **CTRL+G**, чтобы открыть диалоговое окно **Группа объектов - фильтр выбора**.
2. Нажмите кнопку **Добавить строку**, добавьте фильтр выбора для балок, как показано ниже, и сохраните его с именем **DRAWING_BEAM**.

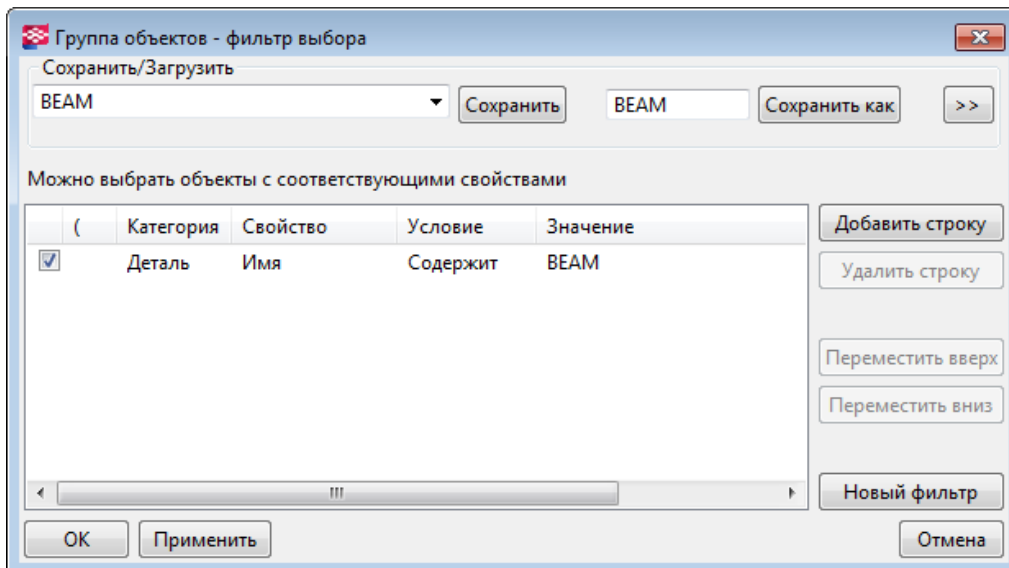

3. Таким же образом создайте фильтры выбора для колонн и пластин, сохранив их с именами **DRAWING_COLUMN** и **DRAWING_PLATE**.
Новые фильтры появляются в списке фильтров выбора.

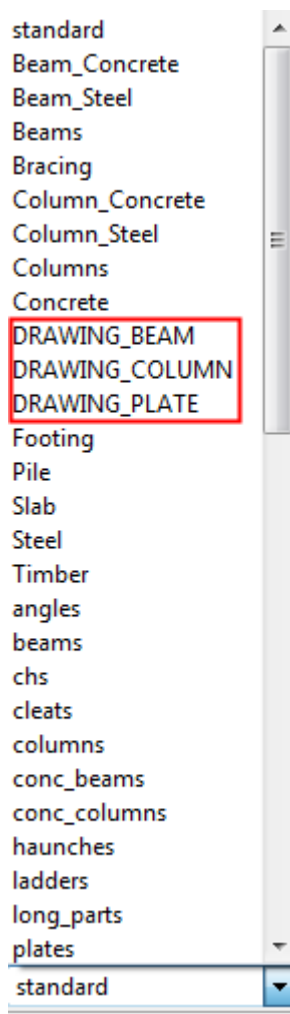

4. Закройте диалоговое окно **Группа объектов - фильтр выбора**, нажав кнопку **Отмена**.

Новые фильтры будут сохранены в папке модели. При необходимости скопируйте их в нужные папки, например в папку компании или проекта.

Создание сохраненных настроек (свойств чертежа)

Следующий шаг — изменить свойства чертежа и сохранить их, чтобы они отображались в диалоговом окне **Каталог чертежей-прототипов** в виде сохраненных настроек. Сохраненные настройки создаются отдельно для чертежей отдельных деталей и чертежей сборок.

1. На вкладке **Чертежи и отчеты** выберите **Свойства чертежа** --> **Чертеж сборки** и создайте свойства для чертежа балки и чертежа колонны.
2. Введите информативное имя для чертежа в поле **Имя**, например **BEAM** для свойств для балки и **COLUMN** для свойств для колонны.
3. Сохраните свойства с именами **DRAWING_BEAM** и **DRAWING_COLUMN**.

4. На вкладке **Чертежи и отчеты** выберите **Свойства чертежа** --> **Чертеж отдельной детали** и создайте какие-либо настройки чертежа отдельной детали для ствола балки, ствола колонны и пластин.
5. Введите информативное имя для чертежа в поле **Имя**, например **BEAM SHAFT** для свойств ствола балки и **COLUMN SHAFT** для свойств ствола колонны и **PLATE** для свойств пластин.
6. Сохраните настройки с именами **DRAWING_BEAM_SHAFT**, **DRAWING_PLATES** и **DRAWING_COLUMN_SHAFT**.

Создание набора правил

Теперь, когда необходимые фильтры выбора и сохраненные настройки созданы, можно создать набор правил, который автоматически создает чертежи отдельной детали и сборки для балок, колонн и пластин.

1. На вкладке **Чертежи и отчеты** выберите **Создать чертежи** --> **Каталог чертежей-прототипов**.
2. Нажмите кнопку **Задать набор правил**  на панели инструментов.
3. В диалоговом окне **Определение правил для создания чертежей** выберите типы чертежей, которые будут создаваться на основе этого набора правил, и нажмите кнопку **Далее**.

В данном примере выберите **Чертежи отдельных деталей** и **Чертежи сборок**.

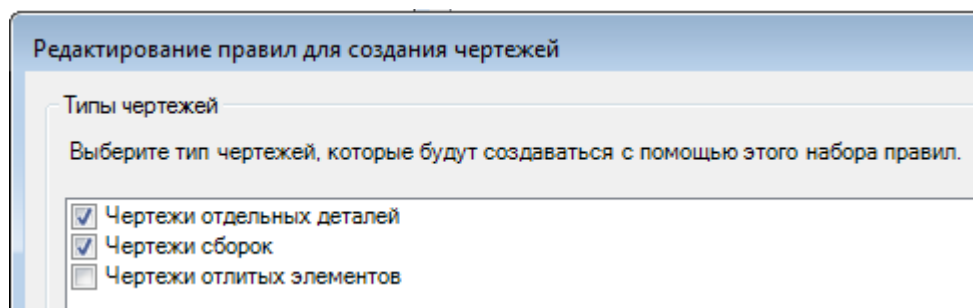

4. В диалоговом окне **Определение правил - Чертежи отдельных деталей** нажмите кнопку **Добавить группу** и выберите фильтры и соответствующие наборы сохраненных настроек чертежей отдельных деталей.
5. В столбце **Группа объектов** выберите три новых фильтра, а в столбце **Чертеж-прототип** выберите три новых набора сохраненных настроек.

(CH) после имени чертежа-прототипа означает, что его тип — сохраненные настройки.

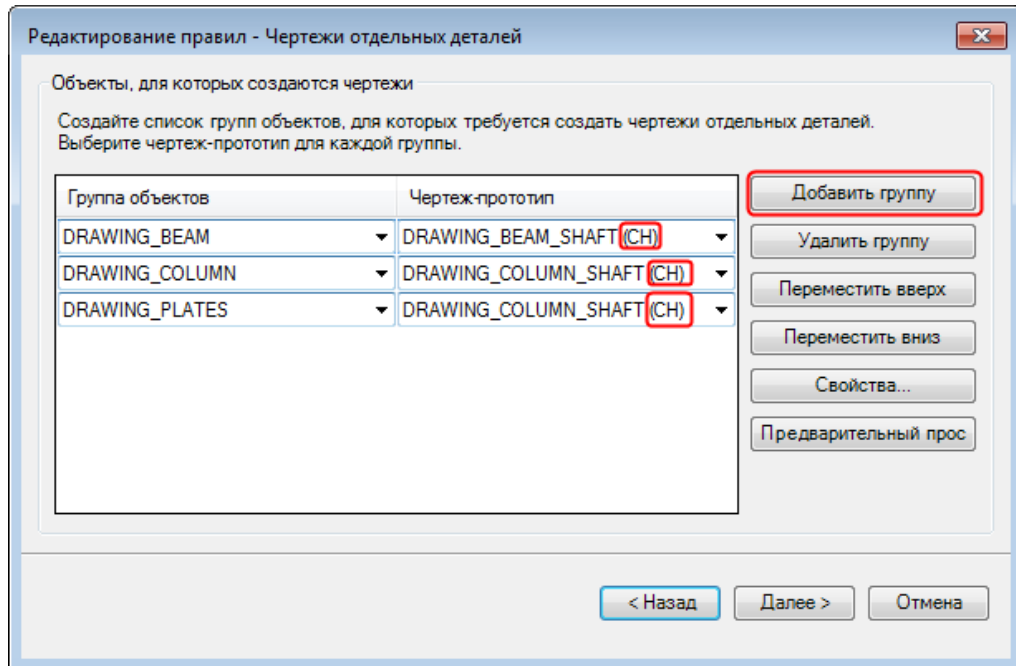

6. Нажмите кнопку **Далее**.
7. В диалоговом окне **Определение правил - Чертежи сборок** нажмите кнопку **Добавить группу** и выберите фильтры и соответствующие наборы сохраненных настроек чертежей сборки.
8. В столбце **Группа объектов** выберите два новых фильтра, а в столбце **Чертеж-прототип** выберите два новых набора сохраненных настроек.

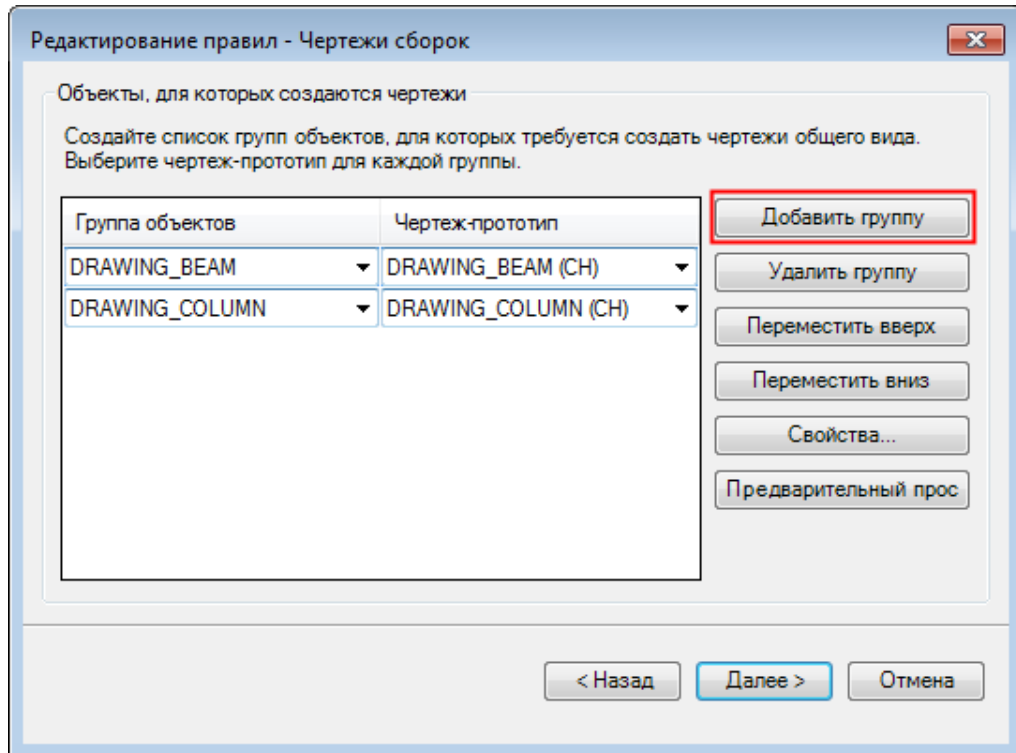

9. Нажмите кнопку **Далее**.
10. Введите для набора правил имя (**Rule Set: Column+Beam+Plate**), описание и ключевые слова.
11. Нажмите кнопку **Обзор** рядом с полем **Предварительное изображение** и добавьте для чертежа-прототипа изображение-образец.
12. Закончив, нажмите кнопку **Готово**.

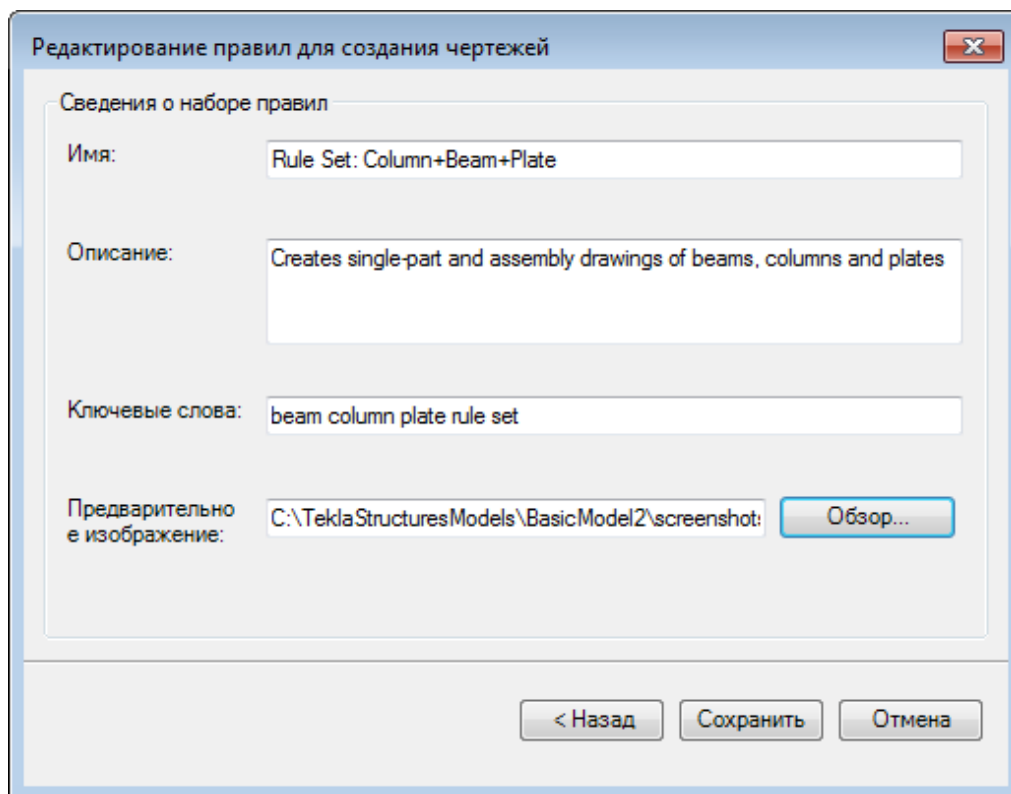

Создание всех чертежей с использованием набора правил

Теперь можно создать чертежи, используя новый набор правил.

1. В представлении «Поиск» диалогового окна **Каталог чертежей-прототипов** введите критерии поиска в поле рядом с кнопкой **Поиск** и нажмите эту кнопку.

В данном примере введем `column beam plate`. Tekla Structures находит только что созданный набор правил.

2. Щелкните набор правил правой кнопкой мыши и выберите **Создать чертежи всех деталей**.

Tekla Structures начинает создание чертежей. После создания чертежей появляется сообщение с указанием количества созданных чертежей. В данном случае было создано шесть чертежей.

3. Чтобы проверить, какие чертежи были созданы, нажмите кнопку **Открыть список чертежей** на панели инструментов, чтобы открыть диалоговое окно **Диспетчер документов**.

13.03.2017	00.00.0000	410* 287	A	[B.1]	BEAM
13.03.2017	00.00.0000	410* 287	A	[C.1]	COLUMN
13.03.2017	00.00.0000	410* 287	W	[F.1]	PLATE
13.03.2017	00.00.0000	287* 210	W	[F.2]	PLATE
13.03.2017	00.00.0000	410* 287	W	[M.1]	COLUMN SHAFT
13.03.2017	00.00.0000	287* 210	W	[M.2]	BEAM SHAFT

Поиск чертежей-прототипов и сохранение результатов в Каталоге чертежей-прототипов

В представлении «Поиск» диалогового окна **Каталог чертежей-прототипов** можно искать чертежи-прототипы по тексту, введенному в полях имени, описания и ключевых слов в диалоговом окне **Свойства чертежа-прототипа**, и сохранять результаты поиска. В представлении «Папки» можно скопировать чертежи-прототипы из папки результатов поиска в другую папку, чтобы нужные чертежи-прототипы было легче находить.

СОВЕТ Всегда указывайте всю важную информацию о каждом чертеже-прототипе в диалоговом окне **Свойства чертежа-прототипа**. Это позволяет существенно ускорить поиск необходимых чертежей-прототипов.

Чтобы найти чертежи-прототипы и сохранить результаты поиска:

1. Введите критерии поиска в поле рядом с кнопкой **Поиск**.
Tekla Structures запоминает строки поиска. Когда пользователь начинает вводить строку, предлагаются ранее введенные строки, которые начинаются с тех же символов.
2. Нажмите кнопку **Поиск**. Появляется список результатов.
3. Чтобы сохранить результаты поиска, нажмите кнопку **Сохранить**, введите имя для результатов поиска и нажмите кнопку **ОК**.
Результаты поиска добавляются в список категорий в представлении «Поиск».
Кроме того, результаты поиска также отображаются в виде папки в представлении «Папки». В этом представлении можно переименовать сохраненные результаты поиска и скопировать найденные чертежи в желаемые папки.

См. также

[Create drawings in Master Drawing Catalog \(стр 85\)](#)

[Изменение свойств чертежа-прототипа \(стр 115\)](#)

Настройка Каталога чертежей-прототипов

Вы можете настроить диалоговое окно **Каталог чертежей-прототипов** в соответствии со своими потребностями. Чтобы создавать чертежи быстро и эффективно, старайтесь поддерживать порядок в диалоговом окне **Каталог чертежей-прототипов** и своевременно обновлять каталог. Наличие хороших чертежей-прототипов экономит силы и время.

Добавляйте в каталог только действительно необходимые чертежи-прототипы, удаляйте устаревшие прототипы, систематизируйте прототипы с помощью папок, добавляйте изображения для предварительного просмотра и следите за актуальностью свойств, описаний и ключевых слов прототипов.

Задача	Чтобы узнать больше, перейдите по ссылкам ниже
Добавить новые чертежи-прототипы (сохраненные настройки, наборы правил или шаблоны клонирования)	Add master drawings in Master Drawing Catalog (стр 111)
Удалить устаревший чертеж-прототип из диалогового окна Каталог чертежей-прототипов	Удаление чертежей-прототипов из Каталога чертежей-прототипов (стр 114)
Изменить имя, описание, ключевое слово и изображение-образец чертежа-прототипа и отредактировать файл свойств сохраненных настроек, содержимое набора правил или параметры клонирования	Modify master drawing properties (стр 115)
Создать папки в диалоговом окне Каталог чертежей-прототипов , скопировать чертежи-прототипы из папки в папку и изменить расположение папки	Manage Master Drawing Catalog folders (стр 121)
Создание новых чертежей на основе чертежей-прототипов	Создание чертежей в Каталоге чертежей-прототипов (стр 85)

Добавление чертежей-прототипов в Каталог чертежей-прототипов

В зависимости от используемой среды на момент первого открытия диалогового окна **Каталог чертежей-прототипов** обычно уже содержит несколько чертежей-прототипов. Как минимум, в нем присутствуют предустановленные сохраненные настройки (файлы свойств чертежа) и, возможно, несколько мастеров.

Также можно добавить новые:

- Сохраненные настройки
- Наборы правил
- Шаблоны клонирования

Добавление набора правил в Каталог чертежей-прототипов

1. На вкладке **Чертежи и отчеты** выберите **Создать чертежи --> Каталог чертежей-прототипов**.
2. На панели инструментов нажмите кнопку **Добавить набор правил**



3. В диалоговом окне **Определение правил для создания чертежей** выберите типы чертежей, которые будут создаваться на основе этого набора правил.

Для одного и того же набора правил можно выбрать несколько типов чертежей. Например, один и тот же набор правил можно использовать для создания чертежей отдельных деталей и чертежей сборок.

4. Нажмите кнопку **Далее**.
5. В следующем диалоговом окне нажмите кнопку **Добавить группу**, выберите группы объектов, для которых требуется создавать чертежи, и выберите для каждой группы чертеж-прототип.

В списке содержатся только те типы чертежей-прототипов, которые можно использовать для создания типов чертежей, выбранных в предыдущем диалоговом окне. Сохраненные настройки обозначены буквой S, а шаблоны клонирования — буквой T.

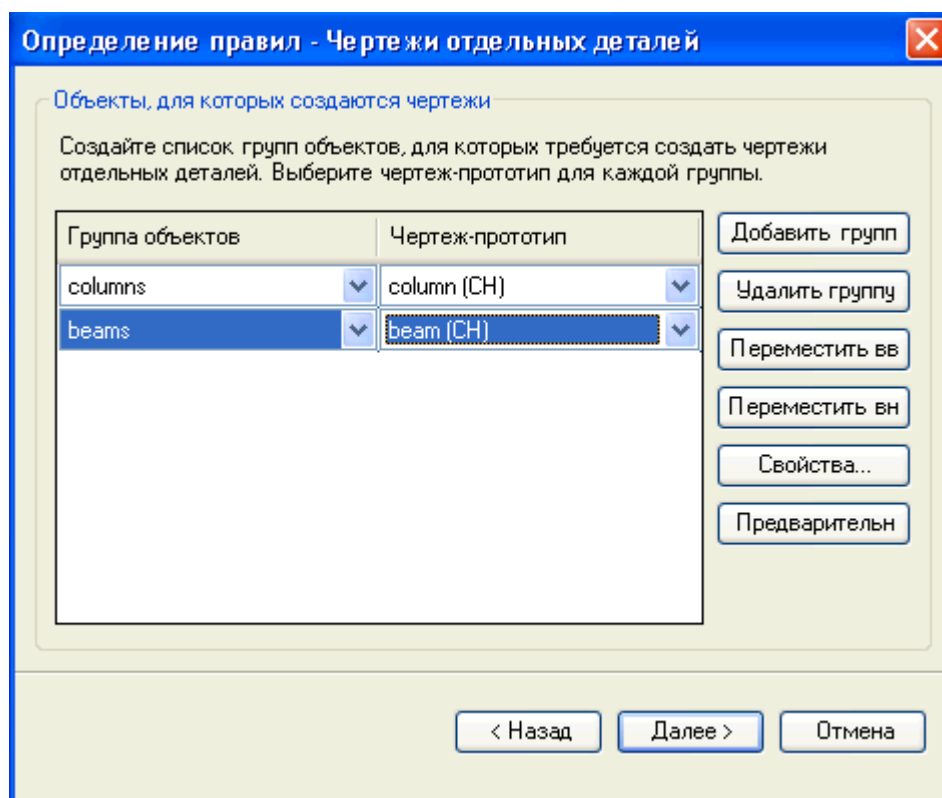

Кнопки в этом диалоговом окне имеют следующее назначение.

- Кнопки **Переместить вверх** и **Переместить вниз** позволяют перемещать правила вверх или вниз в списке.

Если правило, находящееся выше в списке, создает чертеж объекта, другое правило ниже в списке, которое могло бы создать чертеж того же объекта, создавать чертеж не будет.

- С помощью кнопки **Свойства** можно просмотреть или изменить свойства выбранного в списке чертежа-прототипа.
- С помощью кнопки **Предварительный просмотр** можно просмотреть изображение-образец выбранного чертежа-шаблона.

6. Нажмите кнопку **Далее**.
7. В случае выбора нескольких типов чертежей повторите шаги 4 и 5 для всех выбранных типов.
8. Измените свойства чертежа-прототипа для этого набора правил: присвойте набору правил имя, добавьте изображение-образец и введите описание и ключевые слова.
9. Нажмите кнопку **Готово**.

Набор правил добавляется в **Каталог чертежей-прототипов**.

Добавление сохраненных настроек в Каталог чертежей-прототипов

Все предопределенные файлы свойств чертежа отображаются в **Каталоге чертежей-прототипов** в виде сохраненных настроек. При сохранении нового файла свойств чертежа Tekla Structures автоматически отображает его в **Каталоге чертежей-прототипов**.

1. На вкладке **Чертежи и отчеты** выберите **Свойства чертежа** и выберите тип чертежа.
2. Измените свойства чертежа в диалоговом окне **Свойства чертежей отдельных деталей**, **Свойства чертежа отлитого элемента**, **Свойства чертежа сборки** или **Свойства чертежа общего вида**.
3. Загрузите свойства чертежа, максимально близкие к необходимым.
4. Измените свойства.
5. Введите имя для файла свойств и сохраните файл.
Новый файл свойств автоматически добавляется в **Каталог чертежей-прототипов**. Если он не появился в списке, нажмите **F5**, чтобы обновить содержимое диалогового окна.
6. Измените свойства чертежа-шаблона: присвойте чертежу-шаблону имя, добавьте изображение-образец и введите описание и ключевые слова.

Добавление шаблона клонирования в Каталог чертежей-прототипов
Чертежи из диалогового окна **Диспетчер документов** можно добавлять в качестве шаблонов клонирования в диалоговое окно **Создать чертежи - каталог чертежей-прототипов**.

Прежде чем добавлять шаблон клонирования в **Создать чертежи - каталог чертежей-прототипов**, создайте чертеж с требуемыми свойствами и содержимым и сохраните его.

Ограничения: добавить чертежи общего вида или комплексные чертежи в диалоговое окно **Создать чертежи - каталог чертежей-прототипов** из диалогового окна **Диспетчер документов** нельзя. Клонировать чертежи общего вида можно с помощью команды **Клонировать** в диалоговом окне **Диспетчер документов**.

1. На вкладке **Чертежи и отчеты** выберите **Диспетчер документов**.
2. Выберите чертеж, щелкните его правой кнопкой мыши и выберите **Добавить в каталог чертежей-прототипов (CTRL+M)**.
3. Измените свойства чертежа-прототипа для этого шаблона клонирования. На вкладке **Общие** введите имя для шаблона клонирования, краткое описание и ключевые слова.
4. Tekla Structures автоматически добавляет к шаблону клонирования изображение-эскиз. При необходимости нажмите кнопку **Изменить изображение...** и найдите новое изображение. Это же изображение будет отображаться, если щелкнуть по эскизу правой кнопкой мыши и выбрать команду **Предварительный просмотр**.
5. Перейдите на вкладку **Создание чертежа**, укажите, как должны создаваться размеры и метки, и выберите объекты, которые требуется клонировать с чертежа-прототипа.
6. Нажмите кнопку **ОК**.

Новый шаблон клонирования добавляется в диалоговое окно **Создать чертежи - каталог чертежей-прототипов**. В столбце **Прототип** диалогового окна **Диспетчер документов** рядом с чертежом, который вы добавили в диалоговое окно **Создать чертежи - каталог чертежей-прототипов**, появляется значок .

Удаление чертежей-прототипов из Каталога чертежей-прототипов

Устаревшие чертежи-прототипы можно удалить из диалогового окна **Каталог чертежей-прототипов**.

Ограничения: В представлении «Папки» нельзя удалять чертежи-прототипы из диалогового окна **Каталог чертежей-прототипов** через папки, созданные пользователем. Отобразите требуемые чертежи-

прототипы в папках **сохраненных результатов поиска** и затем удалите лишние прототипы.

1. На вкладке **Чертежи и отчеты** выберите **Создать чертежи --> Каталог чертежей-прототипов**.
2. В диалоговом окне **Каталог чертежей-прототипов** выберите чертежи-прототипы, которые вы хотите удалить.
3. Щелкните правой кнопкой мыши и выберите **Удалить из каталога**.
4. Подтвердите удаление.

Tekla Structures удаляет чертежи-прототипы из каталога. Все чертежи, созданные на основе удаленных чертежей-прототипов, остаются в диалоговом окне **Диспетчер документов**. Каталогные свойства, введенные для чертежа-прототипа, не удаляются. Они остаются на случай, если чертеж-прототип будет снова добавлен в каталог.

Изменение свойств чертежа-прототипа

Каждый чертеж-прототип в диалоговом окне **Каталог чертежей-прототипов** имеет свои собственные свойства:

- По имени чертежа-прототипа, описанию и ключевым словам можно выполнять поиск чертежей-прототипов.
- К каждому чертежу-прототипу также можно добавить изображение-образец (кнопка **Изменить изображение...**).
- Изображение-образец также отображается в качестве эскиза в эскизном представлении диалогового окна **Каталог чертежей-прототипов**.
- Можно открывать свойства чертежей (кнопка **Редактировать свойства чертежа...**) и, например, применять настройки уровня объекта.

СОВЕТ Всегда указывайте всю важную информацию о каждом чертеже-прототипе в диалоговом окне **Свойства чертежа-прототипа**. Это позволяет существенно ускорить поиск необходимых чертежей-прототипов.

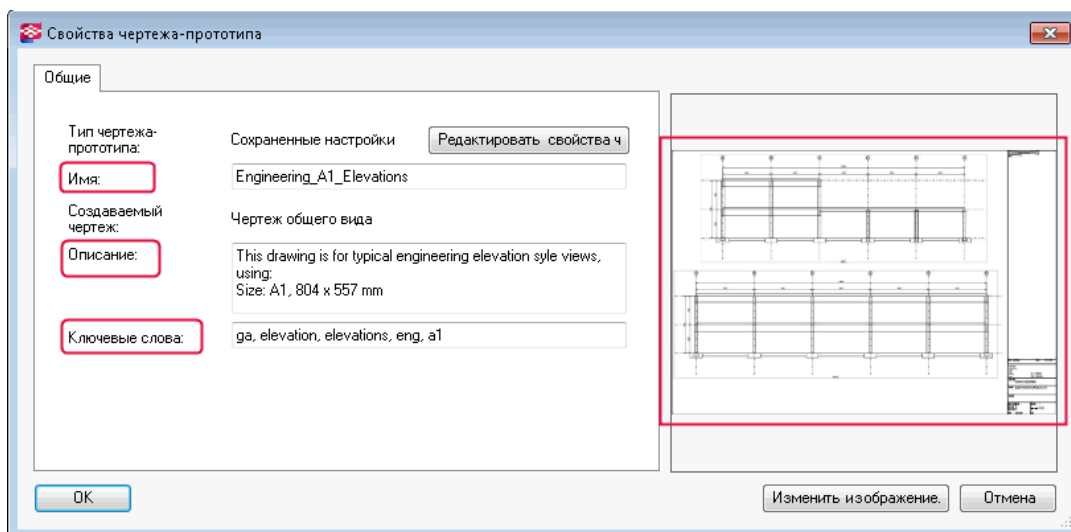

Изменение свойств сохраненных настроек

В диалоговом окне **Каталог чертежей-прототипов** можно изменить имя, описание и ключевые слова набора сохраненных настроек, а также изменить его изображение-образец.

1. В **Каталоге чертежей-прототипов** дважды щелкните чертеж-прототип нужного типа.
2. Измените имя чертежа в поле **Имя**.
3. Введите или измените описание чертежа-прототипа. Поиск чертежей-прототипов можно выполнять по данным, указанным здесь.
4. Введите или измените ключевые слова для чертежа-прототипа. Вводите ключевые слова через пробел. Поиск чертежей-прототипов можно выполнять по данным, указанным здесь.
5. Чтобы добавить или изменить изображение-образец, нажмите кнопку **Изменить изображение** и выберите изображение. Можно использовать изображения в формате `.bmp`, `.jpg`, `.jpeg` или `.png`. Рекомендуется использовать изображения в формате `.png`.
6. При необходимости измените свойства чертежа для чертежа-прототипа, нажав кнопку **Редактировать свойства чертежа...**, чтобы открыть диалоговое окно свойств чертежа. Это также позволяет [применить настройки уровня объекта \(стр 40\)](#).
Сохраните измененные свойства. Убедитесь, что в верхней части окна отображается правильное имя файла свойств чертежей.
7. Нажмите кнопку **ОК**.

Применение подробных настроек уровня объекта в сохраненных настройках

К чертежам, создаваемым в диалоговом окне **Каталог чертежей-прототипов** с помощью чертежей-прототипов типа «сохраненные настройки», можно применять настройки уровня объекта на чертеже. Это позволяет использовать одни и те же сохраненные настройки для множества чертежей и применять только те или иные конкретные настройки уровня объекта в момент создания чертежа, — например, чтобы использовать метки другого типа или изменить цвет армирования.

Чтобы применить подробные настройки уровня объекта в сохраненных настройках для чертежа общего вида:

1. В диалоговом окне **Каталог чертежей-прототипов** дважды щелкните набор сохраненных настроек, который вы хотите использовать для создания чертежей.
2. В диалоговом окне **Свойства чертежа-прототипа** нажмите кнопку **Редактировать свойства чертежа...**
3. Нажмите кнопку-переключатель  / Г внизу окна, чтобы снять флажки.
4. В диалоговом окне **Свойства чертежа** установите только флажок **Использовать подробные настройки уровня объекта** и убедитесь, что переключатель рядом с ним установлен в положение **Да**.
5. Нажмите кнопку **Редактировать настройки...**
6. Выберите фильтр, тип объекта чертежа и файл свойств объектов чертежа, которые требуется использовать.
7. Нажмите кнопку **ОК**.
8. Нажмите кнопку **Сохранить** вверху диалогового окна, чтобы сохранить изменения в файле сохраненных настроек (файле свойств).
9. Нажмите кнопку **ОК** в диалоговом окне **Свойства чертежа-прототипа**.
10. Создайте чертежи.

Изменение свойств и содержимого файлов мастеров

Вносить изменения в файлы мастеров в диалоговом окне **Каталог чертежей-прототипов** можно с помощью текстового редактора. Можно изменить имя, описание и ключевые слова, а также добавить изображение-образец.

1. В диалоговом окне **Каталог чертежей-прототипов** дважды щелкните файл мастера.
2. Измените имя чертежа в поле **Имя**.

3. Введите или измените описание для чертежа-прототипа.
Данные, введенные здесь, можно использовать для поиска чертежей-прототипов.
4. Введите или измените ключевые слова для чертежа-прототипа.
Вводите ключевые слова через пробел. Данные, введенные здесь, можно использовать для поиска чертежей-прототипов.
5. Чтобы добавить или изменить изображение-образец, нажмите кнопку **Изменить изображение...** и выберите изображение.
Можно использовать изображения в формате .bmp, .jpg, .jpeg или .png. Рекомендуется использовать изображения в формате .png.
Изображение-образец также будет использоваться в качестве эскиза чертежа-прототипа в эскизном представлении диалогового окна **Каталог чертежей-прототипов**.
6. Для редактирования содержимого файла мастера нажмите кнопку **Редактировать свойства чертежа....**
Файл мастера открывается в текстовом редакторе. Внесите изменения в содержимое файла, сохраните и закройте его.
7. Нажмите кнопку **ОК**.

Содержимое файла мастера

Файлы мастеров состоят из следующих записей. Обратите внимание на использование круглых скобок.

```
set_drawing_type(assembly)
```

Эта строка задает тип чертежа, который создает мастер. Тип чертежа указывается в круглых скобках. Возможны следующие варианты.

Параметр	Создаваемый чертеж
single	чертежи отдельных деталей
assembly	чертежи сборок
multi_single	комплексные чертежи, состоящие из чертежей отдельных деталей
multi_single_with_layout	комплексные чертежи, состоящие из чертежей отдельных деталей с компоновкой
multi_assembly	комплексные чертежи, состоящие из чертежей сборок

Параметр	Создаваемый чертеж
multi_assembly_with_layout	комплексные чертежи, состоящие из чертежей сборок с компоновкой
cast_unit	чертежи отлитых элементов

```
set_drawing_attributes(column)
```

Эта строка сообщает Tekla Structures, какие свойства чертежей использовать при создании чертежей. Имя сохраненных свойств чертежей указывается в круглых скобках.

```
set_template_drawing
```

Эта строка дает Tekla Structures указание использовать заданный чертеж в качестве шаблона при создании нового чертежа. Эта строка используется вместо строки `set_drawing_attributes`. Путь и имя шаблона чертежа указываются в круглых скобках, как в следующем примере: `set_template_drawing("C:\TSMODELS\AngleModel": "[A.2] ")`

```
set_filter(column_filter)
```

Эта строка сообщает Tekla Structures, какой фильтр выбора использовать для выбора деталей, из которых будут созданы чертежи. Имя фильтра указывается в круглых скобках.

```
create_drawings()
```

Tekla Structures начинает создание чертежей. Эта строка должна всегда следовать непосредственно за строками `set_drawing_type`, `set_drawing_attributes` и `set_filter`.

Изменение свойств шаблона клонирования

В диалоговом окне **Каталог чертежей-прототипов** можно изменить имя, описание и ключевые слова шаблона клонирования, а также изменить его изображение-образец.

1. В **Каталоге чертежей-прототипов** дважды щелкните чертеж-прототип нужного типа.
2. Измените имя чертежа в поле **Имя**.
3. Введите или измените описание для чертежа-прототипа.

Данные, введенные здесь, можно использовать для поиска чертежей-прототипов.

4. Введите или измените ключевые слова для чертежа-прототипа.
Вводите ключевые слова через пробел. Данные, введенные здесь, можно использовать для поиска чертежей-прототипов.
5. Чтобы добавить или изменить изображение-образец, нажмите кнопку **Изменить изображение...** и выберите изображение.

Можно использовать изображения в формате .bmp, .jpg, .jpeg или .png. Рекомендуется использовать изображения в формате .png.

Изображение-образец также будет использоваться в качестве эскиза чертежа-прототипа в эскизном представлении диалогового окна **Каталог чертежей-прототипов**.

6. Перейдите на вкладку **Создание чертежа**.
 - a. В полях **Размеры**, **Метки** и **Метки сварных швов в модели** выберите, что нужно делать с этими элементами: **Клонировать** их, автоматически создавать заново при клонировании чертежа (**Создать**) или **Пропустить** их при клонировании.
 - b. Выберите объекты, которые будут клонироваться с чертежа-прототипа: **Сварные швы на чертеже**, **Метки уровня**, **DWG/DXF**, **Текстовые файлы**, **Текст**, **Символы**, **Графика** и **Гиперссылки**.
7. Нажмите кнопку **ОК**.

Добавление изображений-образцов и эскизов к чертежам-прототипам

Для чертежей можно создавать изображения-образцы или изображения для предварительного просмотра. Добавлять изображения-образцы для чертежей-прототипов можно в диалоговом окне **Каталог чертежей-прототипов**. Изображение-образец также используется в качестве эскиза в списке эскизов диалогового окна **Каталог чертежей-прототипов**.

Чтобы добавить к чертежу-шаблону изображение-образец или изображение для предварительного просмотра, необходимо сначала подготовить это изображение.

Изображения-образцы — это просто образцы, а не настоящие чертежи, и при изменении чертежа они не обновляются.

Сначала создайте изображение:

1. Откройте интересующий вас чертеж.
2. Удалите с чертежа ненужные объекты, например символы ассоциативности.
3. На вкладке **Виды** выберите **Снимок экрана --> Изображение-образец для каталога чертежей-прототипов**.

Изображение сохраняется в папке \drawings внутри папки модели в формате .png и имеет то же имя, что и чертеж. Имя изображения отображается в строке состояния.

После этого можно добавить изображение-образец в свойства чертежа-прототипа:

1. На вкладке **Чертежи и отчеты** выберите **Создать чертежи --> Каталог чертежей-прототипов**.

2. В диалоговом окне **Каталог чертежей-прототипов**, найдите требуемый чертеж-прототип и дважды щелкните его, чтобы открыть диалоговое окно **Свойства чертежа-прототипа**.

3. Добавьте созданное изображение:

- Для чертежей-прототипов типа «сохраненные настройки», «шаблоны клонирования» и «файлы мастеров» нажмите кнопку **Изменить изображение...**, найдите и выберите изображение-образец. Нажмите кнопку **ОК**, чтобы сохранить изображение в качестве изображения-образца.
- Для наборов правил нажимайте кнопку **Далее** до тех пор, пока не откроется страница, где можно будет добавить изображение-образец. Нажмите кнопку **Обзор**, найдите и выберите изображение-образец. Нажмите кнопку **Сохранить**, чтобы сохранить изображение в качестве изображения-образца.

Теперь изображение-образец можно просмотреть, выбрав в списке каталога чертеж-прототип, щелкнув правой кнопкой мыши и выбрав **Предварительный просмотр**. Эскиз в списке эскизов диалогового окна **Каталог чертежей-прототипов** представляет собой уменьшенную версию этого же изображения-образца.

Работа с папками в Каталоге чертежей-прототипов

В представлении «Папки» диалогового окна **Каталог чертежей-прототипов** можно добавлять новые папки, переименовывать и перемещать папки. Также можно копировать чертежи-прототипы в другие папки и удалять чертежи-прототипы.

Управлять содержимым диалогового окна **Каталог чертежей-прототипов** можно следующими способами:

- Создавать, переименовывать и удалять папки.
- Копировать чертежи-прототипы в другую папку.
- Удалять чертежи-прототипы из папок.

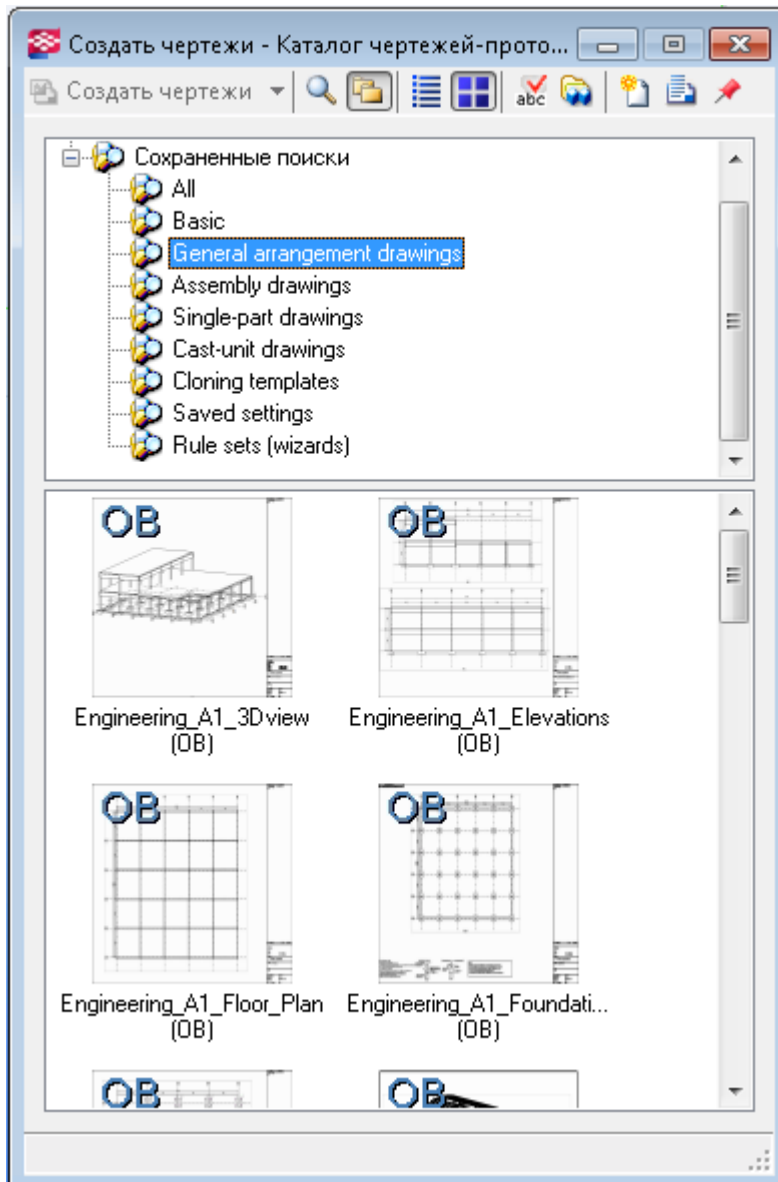

ПРИМ. Удаление чертежей-прототипов из папки и копирование их в другую папку в представлении «Папки» никак не влияет на содержимое каталога. Представление «Папки» — не более чем средство поддержания порядка в чертежах-прототипах.

Добавление, переименование и перемещение папок

Ниже приведен пример добавления, переименования и перемещения папок в диалоговом окне **Каталог чертежей-прототипов**:

1. В диалоговом окне **Каталог чертежей-прототипов** нажмите кнопку , чтобы перейти к представлению «Папки».

2. **Чтобы добавить папку:** щелкните правой кнопкой мыши в области дерева в верхней части представления «Папки», выберите **Создать новую папку** и введите имя для новой папки.
Например, введите PROJECT_XYZ.
3. **Чтобы добавить вложенную папку:** щелкните папку правой кнопкой мыши, в данном случае PROJECT_XYZ, и выберите **Создать новую вложенную папку**.
4. Введите имя для папки.
Например, введите Site12.
5. Создайте еще одну вложенную папку с именем Site10, как описано в шагах 3–4.
6. **Чтобы переименовать папку:** щелкните папку правой кнопкой мыши, выберите **Переименовать (F2)** и введите новое имя.
Например, переименуйте Site10 в Site11.
7. **Чтобы переместить папку вверх:** щелкните папку правой кнопкой мыши и выберите **Переместить вверх**. В данном случае мы переместили папку Site11 на один шаг вверх.



Копирование чертежей-прототипов в другую папку

1. В диалоговом окне **Каталог чертежей-прототипов** нажмите кнопку , чтобы перейти к представлению «Папки».
2. Откройте папку, содержащую чертежи-прототипы, которые требуется скопировать в другую папку, и выберите чертежи.
3. Щелкните правой кнопкой мыши, выберите **Добавить к** и выберите требуемую папку.

Чертежи-прототипы копируются. Из исходной папки они при этом не удаляются.

СОВЕТ Для выбора чертежей можно использовать следующие сочетания клавиш.

- Выберите все отображаемые чертежи: **Ctrl + A**
- Выбрать диапазон чертежей: щелкните первый чертеж, нажмите клавишу **Shift** и, удерживая ее нажатой, выберите последний чертеж.

- Выбрать несколько чертежей: щелкните первый чертеж, нажмите клавишу **Ctrl** и, удерживая ее нажатой, выберите остальные чертежи.

Удаление чертежей-прототипов из папки

Удалить чертежи-прототипы из папки в представлении «Папки» может потребоваться, например, когда вы скопировали чертежи-прототипы в другую папку, и в исходной папке они больше не нужны.

1. В диалоговом окне **Каталог чертежей-прототипов** нажмите кнопку , чтобы перейти к представлению «Папки».
2. В верхней части представления «Папки» щелкните папку, из которой требуется удалить чертежи.
Содержащиеся в папке чертежи-прототипы отображаются в нижней части представления.
3. Выберите чертежи-прототипы, которые требуется удалить, щелкните правой кнопкой мыши и выберите **Удалить из папки**.

Чертежи-прототипы удаляются из папки. Чертежи-прототипы не удаляются из каталога; они удаляются только из папки.

2.7 Клонирование чертежей

Функцию клонирования чертежей следует использовать в следующих случаях:

- в модели имеется несколько сходных деталей, сборок или отлитых элементов;
- требуется упростить редактирование, если несколько сходных деталей имеют различные номера позиций. Эти сходные детали могут располагаться на различных чертежах;
- в чертеж необходимо вручную внести много изменений.

Если результат клонирования является неудовлетворительным, необходимо вручную изменить клонированный чертеж. Например, можно создать чертеж для одной фермы, изменить его, а затем клонировать для подобных ферм. В некоторых случаях при различии ферм необходимо изменять клонированные чертежи.

В клонированном чертеже может содержаться большее или меньшее число деталей по сравнению с исходным чертежом. Свойства деталей, метки, ассоциативные примечания и соответствующие текстовые объекты копируются с подобной детали исходного чертежа.

Клонировать чертежи можно, используя добавленные в **Каталог чертежей-прототипов** шаблоны клонирования из существующей

модели и других моделей, а также используя чертежи в диалоговом окне **Диспетчер документов** текущей модели или шаблоны клонирования в библиотеке шаблонов.

Чтобы больше узнать о клонировании, перейдите по ссылкам ниже:

[Creating drawings using cloning templates in Master Drawing Catalog \(стр 125\)](#)

[Cloning by using cloning templates located in other models \(стр 126\)](#)

[Clone from Document manager \(стр 127\)](#)

[View-specific dimension cloning \(стр 131\)](#)

[Cloning using drawing templates in template library \(стр 135\)](#)

[Cloned objects \(стр 132\)](#)

[Checking and modifying cloned drawings \(стр 133\)](#)

[Обновление ассоциативных связей чертежа после клонирования \(стр 134\)](#)

Создание чертежей с использованием шаблонов клонирования в Каталоге чертежей-прототипов

В диалоговом окне **Каталог чертежей-прототипов** можно создавать чертежи отдельных деталей, сборок и ЖБ элементов на основе шаблонов клонирования, добавленных из диалогового окна **Диспетчер документов**.

Обратите внимание, что в **Каталоге чертежей-прототипов** отображаются только шаблоны клонирования из папки, заданной расширенным параметром `XS_CLONING_TEMPLATE_DIRECTORY`.

Ограничения:

- Клонировать чертежи общего вида через **Каталог чертежей-прототипов** нельзя. Клонировать чертежи общего вида можно только с помощью команды **Клонировать** в диалоговом окне **Диспетчер документов**.
 - Невозможно клонировать комплексные чертежи.
 - Изменять свойства чертежа шаблонов клонирования через **Каталог чертежей-прототипов** невозможно.
1. На вкладке **Чертежи и отчеты** выберите **Создать чертежи --> Каталог чертежей-прототипов**.
 2. Дважды щелкните требуемый шаблон клонирования.
 3. Перейдите на вкладку **Создание чертежа** и укажите, как должны клонироваться размеры и метки.

Размеры и метки можно пропускать, клонировать или создавать повторно.

Параметр **Метки** относится к меткам редакций и всем меткам объектов строительной конструкции.

Выбирать вариант **Создать** в полях **Размеры** и **Другие метки** имеет смысл, если клонирование размеров или других меток не дает желаемых результатов. Новые виды при этом не создаются.

4. На этой же вкладке выберите, какие типы объектов требуется клонировать.
5. Если требуется создать чертеж только для определенных деталей, выберите детали из модели.

Можно также применить соответствующий фильтр выбора и выбрать модель целиком. Выбирая объекты, устанавливайте только переключатель выбора **Выбрать детали**; в противном случае выбор может занять длительное время.

6. Нажмите кнопку **Создать чертежи** или **Создать чертежи всех деталей**.
7. Если появится запрос на запуск нумерации, пронумеруйте модель. Tekla Structures создает чертежи и добавляет их в диалоговое окно **Диспетчер документов**. В диалоговом окне **Диспетчер документов** клонированные чертежи помечаются словами **Чертеж был клонирован** в столбце **Изменения**.
8. [Проверьте клонированный чертеж и внесите в него изменения \(стр 133\)](#), если нужно.

СОВЕТ При наличии шаблонов клонирования, созданных в более ранней версии Tekla Structures, для использования усовершенствованной ассоциативности новой версии Tekla Structures необходимо [обновить ассоциативные связи чертежа \(стр 134\)](#) с помощью команды **Обновить ассоциативные связи**, которую можно вызвать через поле **Быстрый запуск**.

См. также

[Клонлируемые объекты \(стр 132\)](#)

[Типы чертежей-прототипов \(стр 87\)](#)

[Добавление чертежей-прототипов в Каталог чертежей-прототипов \(стр 111\)](#)

Клонирование путем использования шаблонов клонирования, находящихся в других моделях

В диалоговом окне **Каталог чертежей-прототипов** можно отображать шаблоны клонирования, находящиеся в других моделях, и использовать их для создания чертежей.

Ограничения: из других моделей можно использовать только шаблоны клонирования, но не другие типы чертежей-прототипов, такие как сохраненные настройки или наборы правил.

1. На вкладке **Чертежи и отчеты** выберите **Создать чертежи** --> **Каталог чертежей-прототипов**.
2. В диалоговом окне **Каталог чертежей-прототипов** нажмите кнопку , чтобы открыть диалоговое окно **Модели, содержащие чертежи-прототипы**.
3. Нажмите кнопку **Добавить модель...** и найдите требуемую модель.
4. Нажмите кнопку **ОК**.
Теперь шаблоны клонирования в заданной папке отображаются в диалоговом окне **Каталог чертежей-прототипов**.
5. Выберите шаблон клонирования из диалогового окна **Каталог чертежей-прототипов** и создайте чертеж с использованием выбранного шаблона.

СОВЕТ Если в нескольких проектах используются аналогичные детали, можно завести набор *моделей клонирования* и использовать шаблоны клонирования из этих моделей, когда возникает такая необходимость.

См. также

[Создание чертежей в Каталоге чертежей-прототипов \(стр 85\)](#)

[Создание чертежей с использованием шаблонов клонирования в Каталоге чертежей-прототипов \(стр 125\)](#)

[Клонирование из диспетчера документов \(стр 127\)](#)

[Клонирование с использованием шаблонов чертежей в библиотеке шаблонов \(стр 135\)](#)

Клонирование из диспетчера документов

Помимо клонирования чертежей с использованием шаблонов клонирования в диалоговом окне **Каталог чертежей-прототипов**, чертежи отдельных деталей, ЖБ элементов и чертежи общего вида можно клонировать из диалогового окна **Диспетчер документов**.

- ПРИМ.**
- При клонировании чертежей сборки или отлитых элементов, следует убедиться, что на них имеется тот же тип главной детали, что и на сборке или отлите элементе, с которых был создан исходный чертеж. К примеру, верхние пояса исходной и клонированной фермы могут являться главными деталями.
 - На чертежах общего вида клонируется один главный вид, а также виды сечений и узлов.

Прежде чем приступить к клонированию, завершите, сохраните и закройте чертеж, который будет использоваться в качестве шаблона клонирования.

Чтобы клонировать чертеж из диалогового окна **Диспетчер документов**:

1. Выберите в модели объекты для включения в чертеж:
 - если клонируется чертеж отдельной детали, отлитого элемента или сборки, выберите детали, сборки или отлитые элементы;
 - если клонируется чертеж общего вида, выберите вид модели. Чтобы это сделать, щелкните требуемый вид модели, чтобы вокруг него появилась желтая рамка.

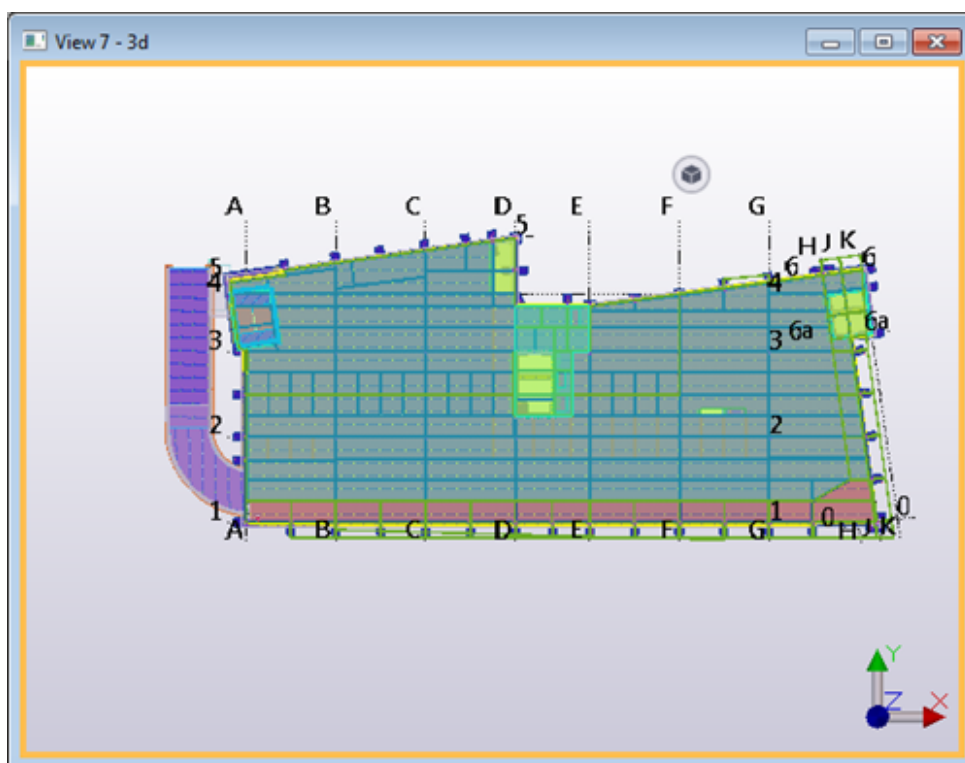

2. На вкладке **Чертежи и отчеты** выберите **Диспетчер документов**.
3. В диалоговом окне **Диспетчер документов** выберите чертеж, который будет использоваться в качестве шаблона клонирования.

4. Нажмите кнопку **Клонировать**.
5. В диалоговом окне **Клонировать чертеж** выберите типы объектов чертежа для клонирования в новый чертеж и действия для каждого типа объектов.
 - В полях **Размеры** и **Другие метки** (все метки объектов строительной конструкции) выберите, что нужно делать с этими элементами: **Клонировать** их, автоматически **Создать** заново при клонировании чертежа или **Пропустить** их при клонировании.

Выбирать вариант **Создать** в полях **Размеры** и **Размеры** имеет смысл, если клонирование размеров или других меток не дает желаемых результатов. Новые виды при этом не создаются.
 - Для других объектов выберите вариант **Клонировать** или **Пропустить**.
6. Нажмите кнопку **Клонировать выбранное**.

Tekla Structures клонирует чертеж. В диалоговом окне **Диспетчер документов** клонированные чертежи помечаются словами **Чертеж был клонирован** в столбце **Изменения**.

Пример клонирования чертежа общего вида см. в разделе [Пример: клонирование чертежа общего вида \(стр 129\)](#)

См. также

[Клонирование чертежей \(стр 124\)](#)

[Создание чертежей с использованием шаблонов клонирования в Каталоге чертежей-прототипов \(стр 125\)](#)

Пример: клонирование чертежа общего вида

В этом примере мы сначала создали чертеж общего вида с планом здания на отметке +3200, затем отредактировали этот чертеж и клонировали чертеж общего вида с планом на отметке +6300.

Подробные инструкции по клонированию см. в разделе [Клонирование из диспетчера документов \(стр 127\)](#).

Первый и второй этаж очень похожи:

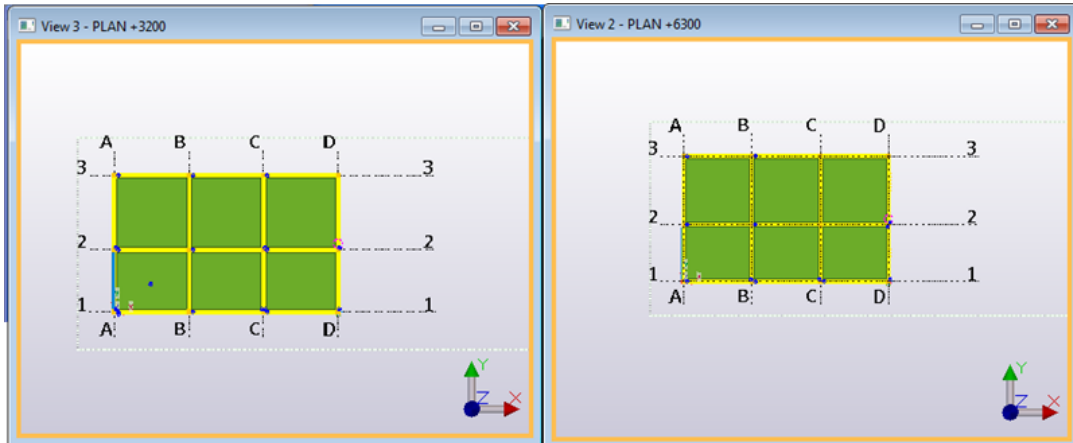

Мы слегка отредактировали чертёж общего вида с планом на отметке +3200, — например, удалили некоторые метки.

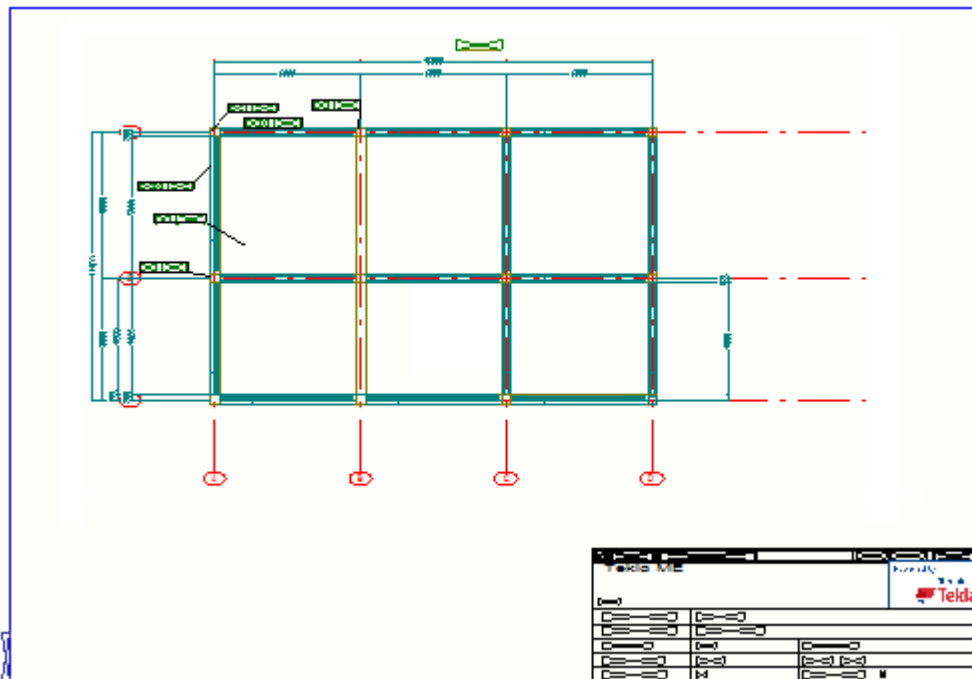

Мы выбрали вид модели, на котором показан план на отметке +6300, а затем клонировали чертёж, используя чертёж общего вида с планом на отметке +3200 в качестве шаблона.

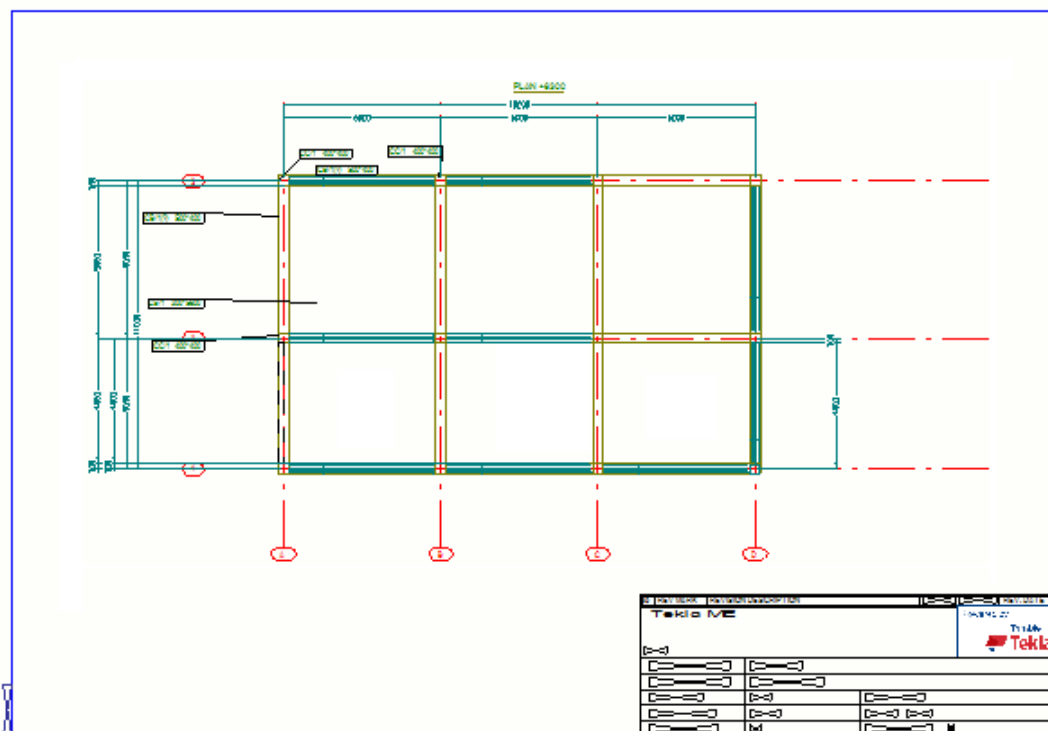

В клонированном чертеже:

- Плоскость вида чертежа сдвинута так, чтобы она соответствовала плану на отметке +6300 на виде модели.
- При наличии деталей в совпадающих местах происходит клонирование меток в новом положении и обновление содержимого.
- Размеры клонированы.
- Все метки объектов строительной конструкции клонированы.

См. также

[Клонирование из диспетчера документов \(стр 127\)](#)

Клонирование размеров только на выбранных видах

Параметры клонирования размеров в диалоговом окне **Клонировать чертеж** распространяются на все виды, тогда как параметр **Способ создания размеров на этом виде** задает способ создания размеров только для выбранного вида. Можно, например, создать автоматические размеры на виде спереди и клонировать размеры на сечении и виде сбоку.

1. Дважды щелкните рамку вида, чтобы открыть диалоговое окно **Свойства вида**.

2. На вкладке **Атрибуты 2** установите **Способ создания размеров на этом виде** в значение **Клонировать**.

Использование этого параметра влияет на создание размеров во время клонирования и повторной простановки размеров на существующих чертежах.

3. Нажмите кнопку **Изменить**.
4. Сохраните и закройте чертеж.
5. Откройте **Диспетчер документов**, выберите чертеж и нажмите кнопку **Клонировать...**
6. В диалоговом окне **Клонировать чертеж** выберите объекты для клонирования, а также вариант клонирования размеров (**Пропустить, Клонировать, Создать**).
 - Если выбрать **Размеры > Пропустить**, размеры будут клонироваться только для тех видов, у которых **Способ создания размеров на этом виде** установлен в значение **Клонировать**.
 - Если выбрать **Размеры > Клонировать**, размеры будут клонироваться для всех видов.
 - Если выбрать **Размеры > Создать**, размеры будут создаваться для всех видов, кроме тех, у которых **Способ создания размеров на этом виде** установлен в значение **Не создавать**.
7. Нажмите кнопку **Клонировать выбранное**.

См. также

[Клонирование чертежей \(стр 124\)](#)

Клонируемые объекты

Клонировать можно следующие объекты:

- размеры;
- метки сварных швов, добавленные на чертеже;
- метки сварных швов, созданные в модели
- метки уровня;
- метки редакций;
- объекты аннотаций;
- все определенные пользователем атрибуты чертежа;
- текст;
- символы;
- графические объекты чертежа (фигуры);

- текстовые файлы;
- файлы DWG/DXF;
- гиперссылки.
- созданные вручную виды сечений и узлов.
- При клонировании чертежа сборки, включающего чертежи отдельных деталей, Tekla Structures по умолчанию включает в клонированный чертеж сборку чертежи отдельных деталей.

См. также

[Клонирование чертежей \(стр 124\)](#)

Что проверять на клонированных чертежах

Всегда проверяйте клонированные чертежи, чтобы убедиться, что содержимое чертежа отвечает вашим нуждам, и что метки, виды и размеры верны.

Необходимо просмотреть клонированные чертежи и проверить, все ли в них правильно. Ниже приведен контрольный список, которым можно для этого пользоваться.

Объект	Проверьте и при необходимости измените
Метки	<ul style="list-style-type: none"> • Как правило, метки на клонированных чертежах имеют правильное содержимое, однако в некоторых случаях требуется изменить их местоположение. • Tekla Structures клонирует только те метки, которые могут быть сопоставлены с исходным чертежом. Чтобы на клонированных чертежах создавались метки и для деталей, которые не могут быть сопоставлены с чертежом-прототипом, установите расширенный параметр <code>XS_CREATE_MISSING_MARKS_IN_INTELLIGENT_CLONING</code> в значение <code>TRUE</code> через меню ФайлНастройкиРасширенные параметрыОбозначения: общие.

Объект	Проверьте и при необходимости измените
Виды	<ul style="list-style-type: none"> Убедитесь, что виды имеют правильные размеры и ориентацию, а также что они правильно размещены на клонированном чертеже. Размер видов корректируется в соответствии с деталями, включаемыми в виды.
Размеры	<ul style="list-style-type: none"> Если в клонированном чертеже меньше деталей по сравнению с исходным чертежом, размеры недостающих деталей будут автоматически удалены. Если клонированный чертеж содержит больше деталей, чем исходный, Tekla Structures предоставляет размеры на дополнительных деталях с использованием автоматической простановки, если расширенный параметр <code>XS_INTELLIGENT_CLONING_ADD_DIMENSIONS</code> установлен в значение <code>TRUE</code>. Поскольку для создания размеров для новых деталей Tekla Structures использует автоматическую простановку размеров, может потребоваться проверить и исправить созданные размеры. Добавьте недостающие размеры и удалите неправильные размеры.

См. также

[Клонирование чертежей \(стр 124\)](#)

[Клонируемые объекты \(стр 132\)](#)

Обновление ассоциативных связей чертежа после клонирования

Зачастую усовершенствования клонирования и ассоциативных связей требуют повторного создания правил ассоциативных связей. Это можно сделать с помощью команды **Обновить ассоциативные связи**. При использовании этой команды повторно создавать чертеж не требуется.

Например, этой командой очень удобно пользоваться, если имеется шаблон клонирования, созданный в более ранней версии Tekla Structures, и хотелось бы использовать усовершенствованную ассоциативность новой версии Tekla Structures.

1. На вкладке **Чертежи и отчеты** выберите **Диспетчер документов**.
2. Откройте шаблон клонирования, ассоциативные связи в котором требуется обновить.
3. В поле **Быстрый запуск** введите **Обновить ассоциативные связи** и выберите из появившегося списка команду **Обновить ассоциативные связи**.
4. Сохраните шаблон клонирования.

См. также

[Чертежи в Tekla Structures \(стр 17\)](#)

[Клонирование чертежей \(стр 124\)](#)

Клонирование с использованием шаблонов чертежей в библиотеке шаблонов

Существует менее автоматизированный способ клонирования чертежей: можно создавать чертежи на основе шаблонов чертежей, находящихся в библиотеке шаблонов. На практике библиотека шаблонов — это папка модели, содержащая чертежи, используемые в качестве шаблонов чертежей.

1. В модели, используемой в качестве шаблона, создайте чертеж для использования в качестве шаблона чертежа и сохраните его.
2. В другой модели, где вы хотите создать чертеж с использованием шаблона чертежа, выберите объекты для включения в новый чертеж.
3. На вкладке **Чертежи и отчеты** выберите **Диспетчер документов**.
4. В диалоговом окне **Диспетчер документов** выберите чертеж и нажмите кнопку **Клонировать**.
5. Нажмите кнопку **Другая модель**.

С помощью кнопки **Обзор модели...** можно перейти к папке другой модели, содержащей нужные шаблоны чертежей.

6. Нажмите кнопку **Выбор шаблона...**
7. В диалоговом окне **Шаблоны чертежей** выберите шаблон чертежа и не закрывайте список.
8. В диалоговом окне **Клонировать чертеж** с помощью параметров в области **Объекты и действия при клонировании** задайте копируемые объекты чертежа и действия для каждого копируемого объекта.
9. Клонировать чертеж, нажав кнопку **Клонировать выбранное**.

Tekla Structures копирует чертеж. В диалоговом окне **Диспетчер документов** копируемые чертежи помечаются словами **Чертеж был клонирован** в столбце **Изменения**.

СОВЕТ С помощью расширенного параметра `XS_DRAWING_TEMPLATES_LIBRARY` можно задать определенную папку модели для постоянного использования в качестве библиотеки шаблонов.

См. также

[Клонирование чертежей \(стр 124\)](#)

[Клонирование путем использования шаблонов клонирования, находящихся в других моделях \(стр 126\)](#)

2.8 Создание нескольких листов чертежа для одной и той же детали

Можно создать несколько чертежей одной и той же детали в виде нескольких листов чертежа. Количество листов не ограничено, и каждый чертеж может иметь собственные свойства.

Это удобно делать, если вам нужны дополнительные листы для отдельных узлов и сечений, в особенности если требуется несколько чертежей одной сборки с разными параметрами представления: один с большим трехмерным изображением сборки, один с дополнительными сечениями и один с определенными деталями или сборочными узлами с метками и размерами.

Создать несколько листов чертежа для одной и той же детали можно в диалоговом окне **Каталог чертежей-прототипов** с помощью наборов правил или мастеров, а также с помощью диалогового окна свойств чертежа.

Создание нескольких листов чертежа с помощью мастеров

Прежде чем приступить, убедитесь, что вы создали файлы свойств чертежа (сохраненные настройки) для создания нескольких листов с одной деталью, где каждый файл содержит требуемые настройки для конкретной цели и отдельные номера листов.

1. На вкладке **Чертежи и отчеты** выберите **Создать чертежи** --> **Каталог чертежей-прототипов**, чтобы открыть диалоговое окно **Создать чертежи - каталог чертежей-прототипов**.
2. Дважды щелкните в списке требуемый файл мастера, чтобы открыть диалоговое окно **Свойства чертежа-прототипа**.
3. Нажмите кнопку **Редактировать свойства чертежа...**, чтобы открыть [файл мастера \(стр 115\)](#).

Пример содержимого файла мастера см. в разделе [Изменение свойств чертежа-прототипа \(стр 115\)](#).

4. В файле укажите имена свойств чертежа, которые вы хотите использовать для создания нескольких листов чертежа.

Имена файлов указываются в скобках в строке `set_drawing_attributes`, как показано ниже:

```
set_drawing_type (cast_unit)
set_drawing_attributes (sheet1, sheet2, sheet3)
set_filter (column_filter)
create_drawings ()
```

5. Сохраните файл мастера с новым именем.
6. Выберите в модели детали, из которых вы хотите создать чертежи.
7. Щелкните только что созданный файл мастера в диалоговом окне **Каталог чертежей-прототипов** и нажмите кнопку **Создать чертежи**. Tekla Structures создает чертежи.

Создание нескольких листов чертежа с помощью свойств чертежа

1. Откройте диалоговое окно свойств чертежа, дважды щелкнув на фоне открытого чертежа.
2. Откорректируйте свойства чертежа и измените имя чертежа, чтобы оно соответствовало типу создаваемого чертежа, например `FRAME 3D`.

Не изменяйте значение в поле **Номер листа**.

3. Нажмите кнопку **Применить**, чтобы сохранить изменения, но не закрывать диалоговое окно.
4. Создайте чертеж объекта, выбрав соответствующую команду: на вкладке **Чертежи и отчеты**, удерживая клавишу **SHIFT**, нажмите **Создать чертежи** и выберите тип чертежа.
5. В диалоговом окне свойств открытого чертежа еще раз откорректируйте свойства чертежа и измените имя, чтобы оно соответствовало типу нового чертежа (например, FRAME FRONT).
6. Измените номер листа в поле **Номер листа**, чтобы получить еще один чертеж той же сборки с другим номером листа.
7. Нажмите кнопку **Применить** и создайте новый чертеж того же объекта.
8. Создайте остальные необходимые листы так же, как описано в шагах 5–7.

Пример

Пример отображения нескольких чертежей в диалоговом окне

Диспетчер документов:

02.01.2012	02.01.2017	1179* 830	A	[FRAME.1 - 1]	FRAME FRONT
02.01.2012	02.01.2017	1179* 830	A	[FRAME.1 - 2]	FRAME DETAILS
02.01.2012	02.01.2017	1179* 830	A	[FRAME.1]	FRAME 3D

2.9 Копирование чертежа на новый лист

Чертеж можно скопировать на новый лист. Это удобно делать, например, если на новом листе чертежа требуется сохранить те же компоновку и виды, что на исходном чертеже, однако выделить какой-либо другой элемент.

1. На вкладке **Чертежи и отчеты** выберите **Диспетчер документов**.
2. Выберите чертеж, который будет использоваться в качестве оригинала для копирования.
3. Щелкните правой кнопкой мыши и выберите **Создать чертежи --> Скопировать на новый лист**.

Tekla Structures копирует исходный чертеж на новый лист и присваивает скопированному чертежу новый номер листа.

AssemblyDrawingDocument	STANDARD		[C.2]
AssemblyDrawingDocument	STANDARD	Drawing was cloned	[C.2 - 1]
CastUnitDrawingDocument	CAST UNIT		[C.3 - 1]
CastUnitDrawingDocument	CAST UNIT	Drawing was cloned	[C.3 - 2]

4. Откройте новый лист чертежа, внесите необходимые изменения и сохраните его.

ПРИМ. При вызове для скопированного чертежа команды **Создать заново (SHIFT+R)** в диалоговом окне **Диспетчер документов** Tekla Structures спрашивает, хотите ли вы снова скопировать чертеж с исходного чертежа. Если ответить «Да», ранее скопированный лист чертежа будет заменен новой копией ранее выбранного исходного чертежа.

См. также

[Создание нескольких листов чертежа для одной и той же детали \(стр 136\)](#)

3 Редактирование чертежей

После создания чертежа можно изменить свойства чертежа, а также видов, объектов строительной конструкции, размеров и меток, уже присутствующих на чертеже. Можно добавить виды, метки, примечания, текст, эскизные объекты и другие объекты. Также можно изменить цвета на чертеже и использовать особые пользовательские представления для некоторых типов объектов.

Можно увидеть снимок чертежа, не открывая его:

[Снимки чертежей \(стр 144\)](#)

[Открытие чертежей \(стр 142\)](#)

Можно редактировать имя и заголовки чертежа:

[Изменение имен и заголовков чертежей \(стр 141\)](#)

Можно добавлять и/или редактировать виды чертежа, размеры, метки и другие объекты чертежа:

[Создание и изменение видов чертежа \(стр 148\)](#)

[Простановка размеров вручную \(стр 179\)](#)

[Создание и изменение меток, примечаний, текста, обозначений и ссылок на чертежах \(стр 258\)](#)

[Клонирование выбранных объектов на чертежах \(стр 510\)](#)

[Инструменты для рисования и эскизные объекты на чертежах \(стр 341\)](#)

[Объекты строительной конструкции на чертежах \(стр 367\)](#)

[2D-библиотека в чертежах \(стр 515\)](#)

[Добавление символов на чертежи \(стр 317\)](#)

[Пользовательские представления на чертежах \(стр 527\)](#)

[Сварные швы на чертежах \(стр 487\)](#)

[Армирование на чертежах \(стр 387\)](#)

[Бетонирование на чертежах \(стр 482\)](#)

[Спиральные балки на чертежах \(стр 382\)](#)

[Опорные модели на чертежах \(стр 553\)](#)

[Сетки на чертежах \(стр 533\)](#)

[Цвета на чертежах \(стр 546\)](#)

[Пользовательская система координат \(ПСК\) \(стр 556\)](#)

Можно скрывать, выравнивать, расставлять, перемещать, перетаскивать и расчленять объекты чертежа, изменять их размеры и изображать с помощью линий обрезки детали, частично лежащие за пределами границ вида:

[Отображение или скрытие объектов чертежа \(стр 326\)](#)

[Выравнивание выбранных объектов чертежа \(стр 333\)](#)

[Перетаскивание, изменение формы и размеров объектов чертежа \(стр 336\)](#)

[Расстановка объектов аннотаций \(стр 332\)](#)

[Отображение линий обрезки на чертежах Tekla Structures \(стр 338\)](#)

[Расчленение созданных с помощью плагинов объектов и использование их как обычных объектов \(стр 340\)](#)

Что нужно помнить при сохранении и закрытии чертежей

[Сохранение и закрытие чертежей \(стр 143\)](#)

3.1 Изменение имен и заголовков чертежей

Tekla Structures именуется чертежи в соответствии с именем, заданным в свойствах чертежа. Имя чертежа отображается в диалоговом окне **Диспетчер документов** и в шаблонах чертежей и отчетов. Заданное по умолчанию имя чертежа можно изменить при создании чертежа и на существующем чертеже. Помимо имени, чертежам можно присваивать заголовки. Tekla Structures отображает заголовки в диалоговом окне **Диспетчер документов**, в шаблонах чертежей и отчетов, а также в именах выходных файлов печати. Можно ввести до трех заголовков.

Переименование чертежей

1. В диалоговом окне **Диспетчер документов** щелкните чертеж правой кнопкой мыши и выберите **Свойства**.
2. Введите новое имя в поле **Имя**.
Максимальное количество символов — 32.

3. Нажмите кнопку **Изменить**.

Закройте диалоговое окно **Диспетчер документов** и снова откройте его, чтобы увидеть изменения.

Присвоение заголовков чертежам

1. В диалоговом окне **Диспетчер документов** щелкните чертеж правой кнопкой мыши и выберите **Свойства**.
2. Введите заголовки.
3. Нажмите кнопку **Изменить**.

Закройте диалоговое окно **Диспетчер документов** и снова откройте его, чтобы увидеть изменения.

СОВЕТ Если вы хотите настроить имена файлов печати и использовать в них значения заголовков вместо имен чертежей, можно указать, что в имени файла печати должен использоваться заголовок, введенный в этом диалоговом окне. Для этого введите %TPL:TITLE1% (либо %TPL:TITLE2% или %TPL:TITLE3%) в качестве значения для расширенного параметра XS_DRAWING_PLOT_FILE_NAME_G (либо _W, _A, _M или _C в зависимости от типа чертежа) (**Файл --> Настройки --> Расширенные параметры --> Печать**).

Дополнительные сведения см. в разделах [Настройка имен выходных файлов печати \(стр 630\)](#) и TITLE1..3.

3.2 Открытие чертежей

Чертежи можно открывать и в модели, и в режиме работы с чертежом. Одновременно может быть открыт только один чертеж.

СОВЕТ Чтобы чертежи всегда открывались развернутыми во весь экран, установите расширенный параметр XS_OPEN_DRAWINGS_MAXIMIZED в значение TRUE.

Открытие чертежа в модели

- На вкладке **Чертежи и отчеты** выберите **Диспетчер документов (CTRL+L)**, а затем дважды щелкните чертеж, чтобы открыть его.

При открытии чертежа появляется окно сообщения, которое иллюстрирует ход выполнения операции, а также содержит снимок чертежа. Можно нажать кнопку **Отмена**, чтобы отменить открытие.

Открытие нового чертежа при наличии уже открытого

Можно открыть другой чертеж, когда какой-либо чертеж уже открыт.

Выполните любое из следующих действий:

- На вкладке **Чертеж** выберите **Диспетчер документов (CTRL+O)**, а затем дважды щелкните чертеж, чтобы открыть его.
- Чтобы открыть следующий чертеж в окне **Диспетчер документов**, нажмите **CTRL+PAGE DOWN**.
- Чтобы открыть предыдущий чертеж в окне **Диспетчер документов**, нажмите **CTRL+PAGE UP**.

Если в открытый чертеж были внесены какие-либо изменения, Tekla Structures спрашивает, сохранить ли изменения, прежде чем открыть другой чертеж. При этом вы также можете [сделать снимок \(стр 144\)](#) текущего чертежа или пометить его как [готовый к выпуску \(стр 586\)](#). Если расширенный параметр `XS_ALWAYS_CONFIRM_SAVE_WHEN_CLOSING_DRAWING` установлен в значение TRUE, сообщение для подтверждения отображается всегда. Значение по умолчанию — FALSE. Это значит, что при закрытии чертежа без внесения каких-либо изменений Tekla Structures по умолчанию не предлагает сохранить чертеж.

При открытии чертежа появляется окно сообщения, которое иллюстрирует ход выполнения операции, а также содержит снимок чертежа. Можно нажать кнопку **Отмена**, чтобы отменить открытие.

Если загрузить выбранный чертеж не удастся

Иногда открыть чертеж не удастся из-за того, что файл чертежа невозможно найти или в файле обнаружена какая-либо проблема совместимости. В этом случае Tekla Structures выводит одно из следующих сообщений:

- «Невозможно загрузить выбранный чертеж. Не удалось найти файл чертежа. Дополнительные сведения см. на Tekla User Assistance».
- «Невозможно загрузить выбранный чертеж. Несовместимый файл чертежа. Дополнительные сведения см. на Tekla User Assistance».

Дополнительные сведения см. в статье [Cannot load selected drawing](#).

3.3 Сохранение и закрытие чертежей

Сохранение чертежа

Tekla Structures автоматически сохраняет чертежи через заданные интервалы времени. Кроме того, вы можете самостоятельно сохранить свой чертеж в любой момент.

- Чтобы сохранить чертеж, на открытом чертеже перейдите в меню **Файл** и выберите **Сохранить чертеж**.

При этом сохраняются и файл *.dg чертежа, и файлы *.db1 и *.db2 модели. Чертежи сохраняются в папке \drawings внутри папки модели.

По умолчанию снимок создается при открытии и сохранении чертежа. Снимок представляет собой ситуацию на момент последнего сохранения чертежа. Дополнительные сведения см. в разделе [Снимки на чертежах \(стр 144\)](#).

Дополнительные сведения об автосохранении и интервале автосохранения см. в разделе [Автосохранение чертежей](#).

Закрытие чертежей

Одновременно может быть открыт только один чертеж. Открытый чертеж всегда необходимо закрыть, прежде чем можно будет открыть другой.

1. Выполните одно из следующих действий:
 - Откройте меню **Файл** и выберите **Выйти из режима работы с чертежом**.
 - На вкладке **Чертеж** выберите **Заккрыть**.
 - Нажмите кнопку **Заккрыть X** в верхнем правом углу окна чертежа.
2. Если в чертеж были внесены изменения, Tekla Structures спрашивает, следует ли сохранить изменения.

Можно также пометить чертеж как готовый к выпуску.

Дополнительные сведения см. в разделе [Обозначение чертежей как готовых к выпуску \(стр 586\)](#).

3.4 Снимки чертежей

Снимки чертежей позволяют быстро просмотреть любой чертеж, не открывая его. Это удобно делать, когда вам нужно только проверить чертеж, но не редактировать его, или просмотреть несколько чертежей, чтобы найти нужный (например, определенную редакцию чертежа). Наложение снимков позволяет просматривать содержимое чертежей непосредственно на виде модели, не открывая сам чертеж. Можно также отображать снимки чертежей поверх последней версии чертежа или

поверх другого чертежа в режиме работы с чертежами. Можно делать снимки всех типов чертежей, и на все типы чертежей можно накладывать снимки чертежа.

Создание и просмотр снимков чертежей

Снимок по умолчанию создается при открытии и сохранении чертежа. Снимок представляет собой ситуацию на момент последнего сохранения чертежа, поэтому все изменения, внесенные в модель с этого момента, на снимке отражены не будут.

1. Выберите чертеж в окне **Диспетчер документов** и откройте его.
2. Сохраните чертеж, перейдя в меню **Файл** и выбрав **Сохранить чертеж**.

Снимок сохраняется в папке `..\<модель>\drawings\Snapshots`.

3. Выберите этот же чертеж в окне **Диспетчер документов**.
4. Нажмите кнопку **Снимки** внизу диалогового окна **Диспетчер документов**, чтобы отобразить снимок.

Ниже приведен пример снимка.

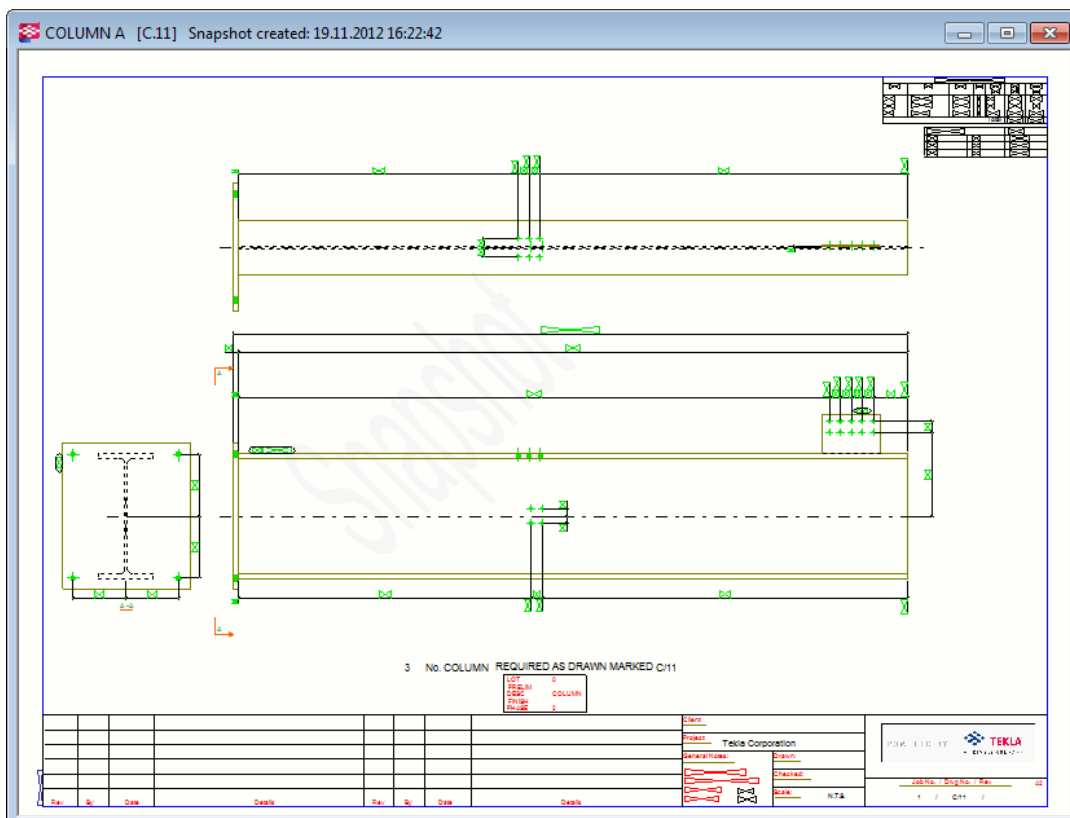

Если вы выбрали чертеж, у которого нет снимка, при нажатии кнопки **Снимки** откроется окно, в котором вам будет предложено открыть чертеж и сохранить его, чтобы создать снимок.

Для автоматического создания снимков чертежей при создании чертежа установите расширенный параметр `XS_DRAWING_CREATE_SNAPSHOT_ON_DRAWING_CREATION` в значение `TRUE` (в категории **Свойства чертежа** диалогового окна **Расширенные параметры**).

Наложение снимка

Вы можете просматривать снимок чертежа, пока редактируете чертеж. В наложении снимка можно увидеть последние изменения и, например, выровнять по нему содержимое чертежа. Можно видеть изменения в чертеже с момента последнего обновления и переключаться между снимком и самим чертежом.

Искать нужные чертежи путем просмотра снимков гораздо быстрее, чем открывать чертежи по одному.

Ограничения

- Текстовые надписи при просмотре из модели являются односторонними, и DX-графика не поддерживает текст на снимках.
- Наложение в модели не работает для трехмерных видов чертежей.
- Виды, находящиеся за пределами области печати, при наложении на модель отображаются.
- Чтение больших снимков чертежей общего вида может занять длительное время.
- Первый снимок загружается дольше, чем остальные снимки.

Прежде чем отображать снимок чертежа в виде наложения, необходимо создать снимок: открыть чертеж, установить флажок **Создать снимок** и сохранить чертеж.

Ниже показаны настройки снимка:

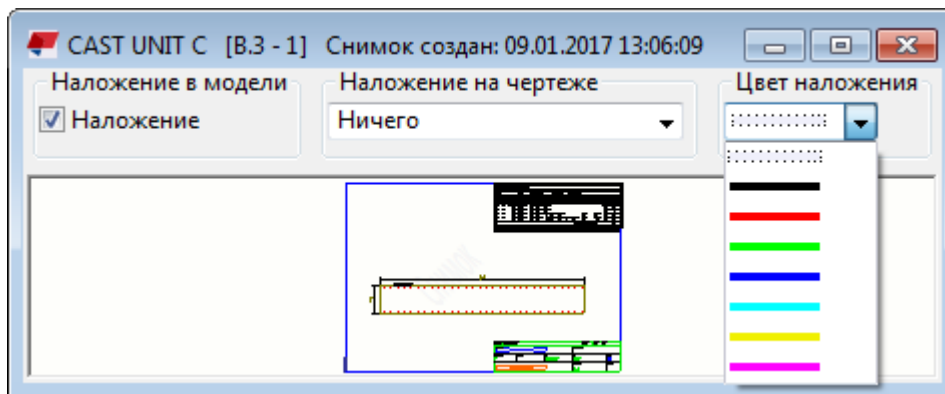

Наложение снимков в модели

1. Откройте диалоговое окно **Диспетчер документов** и выберите чертеж.
2. Нажмите кнопку **Снимки**.
3. В верхней части появившегося диалогового окна снимка в области **Наложение в модели** установите флажок **Наложение**. Можно также выбрать цвет для снимка.

На ЖБ элемент накладывается соответствующий чертеж ЖБ элемента.

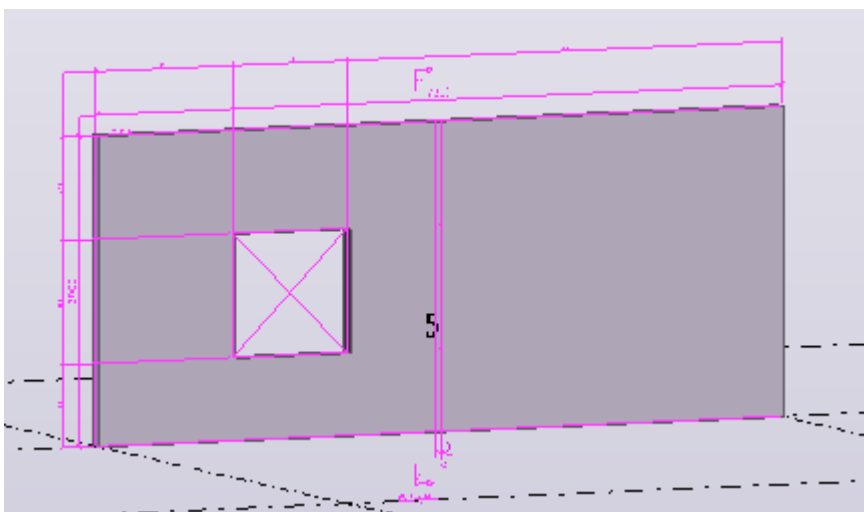

Наложение снимков на чертежах

1. Выберите **Чертеж** --> **Диспетчер документов** и откройте чертеж, который изменился с момента создания последнего снимка.
2. По-прежнему находясь в диалоговом окне **Диспетчер документов**, выберите тот же чертеж и нажмите кнопку **Снимки**.
3. В области **Наложение на чертеже** выберите один из следующих вариантов:

Наложение: отображение снимка на чертеже так, чтобы были видны и чертеж, и снимок.

Показывать только снимок: отображение только снимка без самого чертежа.

Ничего: быстрый переход к самому чертежу.

4. Выберите цвет для снимка.

В приведенном ниже примере с момента создания снимка изменился размер ЖБ элемента.

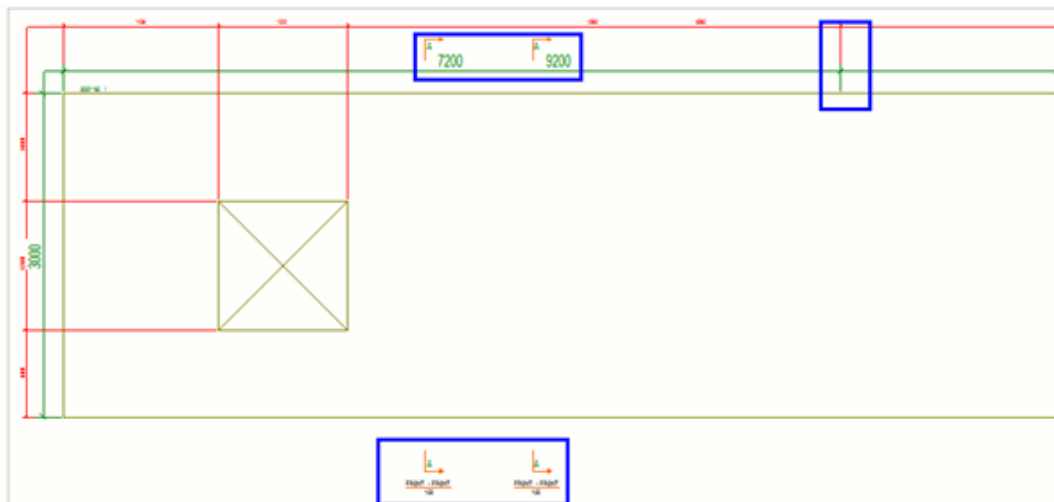

СОВЕТ Если открыт чертеж общего вида в плане и вы хотите выровнять его содержимое по другому чертежу общего вида, вы можете открыть снимок второго чертежа поверх первого и привязываться к этому снимку при размещении или перемещении объектов на открытом чертеже. Привязываться к наложениям снимков чертежей можно с помощью переключателя привязки **Привязать к линиям/точкам**

геометрии



3.5 Создание и изменение видов чертежа

Виды чертежа содержат смоделированные в Tekla Structures объекты строительной конструкции, а также метки, размеры и другие добавленные вами объекты. Вид чертежа — это один из способов просмотра модели. Каждый чертеж может включать в себя несколько видов. Помимо видов, которые Tekla Structures создает на чертеже автоматически в соответствии с тем, что вы выбрали при создании чертежа, можно также добавить новые виды на открытый чертеж и изменить присутствующие на нем виды.

В чертежи Tekla Structures можно включать виды различных типов:

- главные виды: виды спереди, сверху, сзади и снизу;
- виды сечений;
- виды с торцов;
- виды отдельных деталей;

- трехмерные виды.
- виды узлов (могут быть созданы на готовом чертеже);
- виды компоновочных планов;
- виды вдоль линий сетки;
- виды в вертикальной проекции (фасады).
- виды в плане.

Добавление видов вручную

На чертежи можно вручную добавлять дополнительные виды:

[Создание видов на чертежах \(стр 149\)](#)

Копирование, связывание и перемещение видов чертежа

Виды можно перемещать и копировать с одного чертежа на другой, а также связывать виды с одного чертежа с другим чертежом:

[Копирование, перемещение и присоединение видов чертежа \(стр 159\)](#)

Изменение видов, местоположения видов, меток узлов и меток сечений, подписей видов узлов и подписей видов сечений:

Виды можно изменять вручную:

[Изменение, расстановка и выравнивание видов чертежа \(стр 163\)](#)

[Modify detail properties in drawings \(стр 177\)](#)

[Modify section properties in drawings \(стр 176\)](#)

См. также

[Настройка видов чертежа \(стр 703\)](#)

[Свойства видов на чертежах \(стр 955\)](#)

[Свойства видов сечений \(стр 964\)](#)

Создание видов на чертежах

После создания чертежа можно вручную добавить на него дополнительные виды.

На существующем чертеже можно создать виды следующих типов:

- Виды сечений
- Виды криволинейных сечений
- Виды узлов
- Виды спереди, сверху, сзади и снизу деталей
- 3D-виды деталей

- Виды чертежа из целого вида модели
- Виды чертежа из выбранных областей на виде модели
- Виды чертежа из выбранных областей на виде чертежа

Создание вида сечения

Создавать виды сечений деталей на виде чертежа можно на открытом чертеже, содержащем хотя бы один вид.

1. Сначала задайте свойства метки сечения: На вкладке **Чертеж** выберите **Свойства** --> **Метка сечения**.
2. Измените свойства линии разреза, метки сечения и подписи вида сечения в диалоговом окне **Свойства символа сечения** и нажмите кнопку **ОК** или **Применить**. Дополнительные сведения см. в разделах [Изменение метки сечения, подписи вида и линии разреза на чертежах \(стр 176\)](#) и [Задание подписей видов и меток в подписях видов \(стр 707\)](#).
3. Задайте свойства вида сечения: удерживая клавишу **SHIFT**, на вкладке **Виды** нажмите **Вид сечения**.
4. Внесите в свойства вида необходимые изменения и нажмите кнопку **ОК** или **Применить**. Дополнительные сведения см. в разделе [Свойства видов на чертежах \(стр 955\)](#).
5. Укажите две точки, чтобы задать положение плоскости сечения.
Указывать точки будет проще, если активировать ортогональную привязку: в меню **Файл** выберите **Настройки** и выберите **Ортогональный режим** или нажмите клавишу **О**.
В случае балок можно также попробовать указать верхнюю линию балки и затем нижнюю линию балки, используя переключатель привязки **Привязка к точкам перпендикуляра**.
6. Укажите две точки, чтобы задать направление рамки разреза и глубину вида сечения.
При указании точек рамки разреза желательно слегка преувеличить ее размеры. Глубину вида и границу вида можно будет откорректировать позднее.
Направление сечения — это направление, в котором указывают стрелки в метке сечения.
7. Укажите местоположение для вида сечения.
Символ вида следует за указателем мыши, позволяя увидеть, где будет размещен вид сечения.
Глубина в противоположном направлении равна нулю (0).
Tekla Structures создает вид сечения, используя текущие свойства в диалоговых окнах **Свойства вида** и **Свойства символа сечения**, и

добавляет на исходный вид метку сечения. После создания вида свойства можно изменить. Дополнительные сведения об изменении свойств видов чертежа см. в разделе Изменение свойств вида чертежа.

- СОВЕТ** • Граница созданного вида сечения остается выбранной, что позволяет откорректировать глубину и высоту границы вида путем ее перетаскивания.
- При необходимости измените масштаб вида сечения: дважды щелкните рамку вида, снимите все флажки с помощью переключателя внизу окна, установите флажок только рядом с полем **Масштаб** и откорректируйте масштаб.
 - Если требуется создать еще один вид, запустите команду **Вид сечения** снова.
-

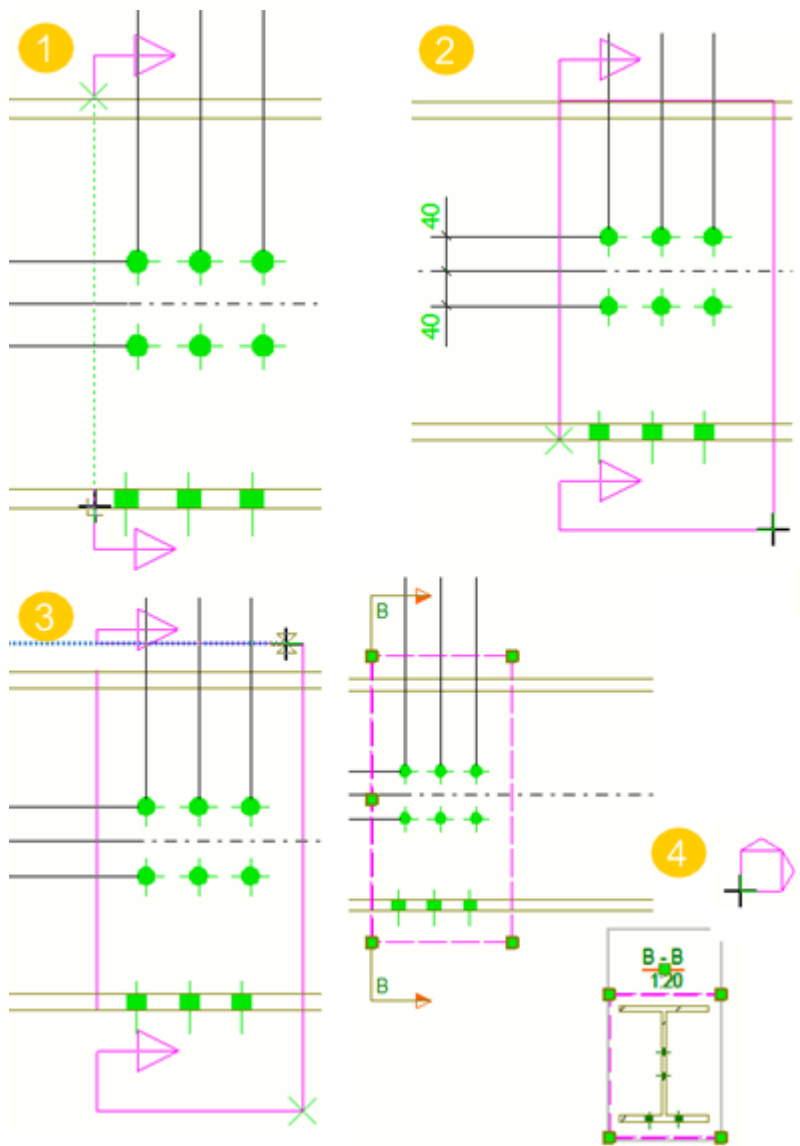

(1) Первые две указанные точки задают положение плоскости сечения.

(2) Третья указанная точка определяет направление рамки разреза и глубину вида сечения. Глубину можно слегка преувеличить.

(3) При указании четвертой точки создается рамка разреза.

(4) Символ вида следует за указателем мыши при размещении вида сечения. Вид сечения размещается в выбранном месте. После создания вид сечения остается выбранным, а граница вида выделяется.

На исходный вид наносится метка сечения. Сразу же после создания вида сечения граница вида сечения выделяется также на исходном виде.

Создание вида криволинейного сечения

Можно создать вид криволинейного сечения из существующего вида чертежа. Это удобно делать, когда требуется показать развернутую грань здания или обшивку.

1. Откройте чертеж.
2. Сначала задайте свойства метки сечения: На вкладке **Чертеж** выберите **Свойства** --> **Метка сечения** .
3. Измените свойства линии разреза, метки сечения и подписи вида сечения, а затем нажмите кнопку **ОК** или **Применить**.
Дополнительные сведения см. в разделах [Изменение метки сечения, подписи вида и линии разреза на чертежах \(стр 176\)](#) и [Задание подписей видов и меток в подписях видов \(стр 707\)](#).
4. Задайте свойства вида сечения: удерживая клавишу **SHIFT**, на вкладке **Виды** нажмите **Вид криволинейного сечения**.
5. Внесите в свойства вида необходимые изменения и нажмите кнопку **ОК** или **Применить**. Дополнительные сведения см. в разделе [Свойства видов на чертежах \(стр 955\)](#).
6. Укажите три точки на плоскости разреза.
7. Укажите две точки для задания рамки разреза.
8. Укажите точку, чтобы указать местоположения вида криволинейного сечения.

Символ, представляющий новый вид, следует за указателем мыши, позволяя видеть, как будет размещен вид криволинейного сечения.

Tekla Structures создает вид криволинейного сечения, используя текущие свойства в диалоговых окнах **Свойства вида** и **Свойства метки сечения**, и добавляет на исходный вид метку сечения. После создания вида свойства можно изменить.

Создание вида узла

Можно создать вид узла из выбранной области на существующем виде чертежа внутри другого вида. По умолчанию вид узла имеет тот же масштаб, что и главный вид, однако в некоторых средах масштаб вида узла увеличивается. Направление вида узла совпадает с направлением исходного вида. Прежде чем создавать подпись вида узла и метку узла, задайте начальный номер или букву в свойствах чертежа.

1. Откройте чертеж.
2. Сначала задайте свойства метки узла: На вкладке **Чертеж** выберите **Свойства** --> **Метка узла** .
3. Введите имя для узла и измените свойства подписи вида узла, границы узла и метки узла в диалоговом окне **Свойства символа узла**.

Выбранная форма границы узла влияет на способ выбора области для узла. Дополнительные сведения о свойствах см. в разделе [Изменение свойств метки узла, подписи вида и границы метки на чертежах \(стр 177\)](#).

Изменить символ узла на пользовательский символ можно с помощью расширенного параметра XS_DETAIL_MARK_REFERENCE_SYMBOL.

4. Нажмите кнопку **ОК** или **Применить**.
5. Задайте свойства вида: удерживая клавишу **SHIFT**, на вкладке **Виды** нажмите **Вид узла**.
6. Внесите необходимые изменения в свойства вида. Дополнительные сведения см. в разделе [Свойства видов на чертежах \(стр 955\)](#).
7. Нажмите кнопку **ОК** или **Применить**.
8. В зависимости от выбранной формы границы узла выполните одно из следующих действий:
 - Если форма — **Окружность**, укажите точку центра окружности, а затем точку на окружности.
 - Если форма — **Прямоугольник**, укажите точки углов прямоугольника.
9. Укажите местоположение метки узла.
10. Укажите местоположение вида узла.

Tekla Structures создает вид узла, используя текущие свойства в диалоговых окнах **Свойства вида** и **Свойства символа узла**. Глубина

вида для вида узла берется с исходного вида, даже если вы попытаетесь ее изменить. После создания вида свойства можно изменить.

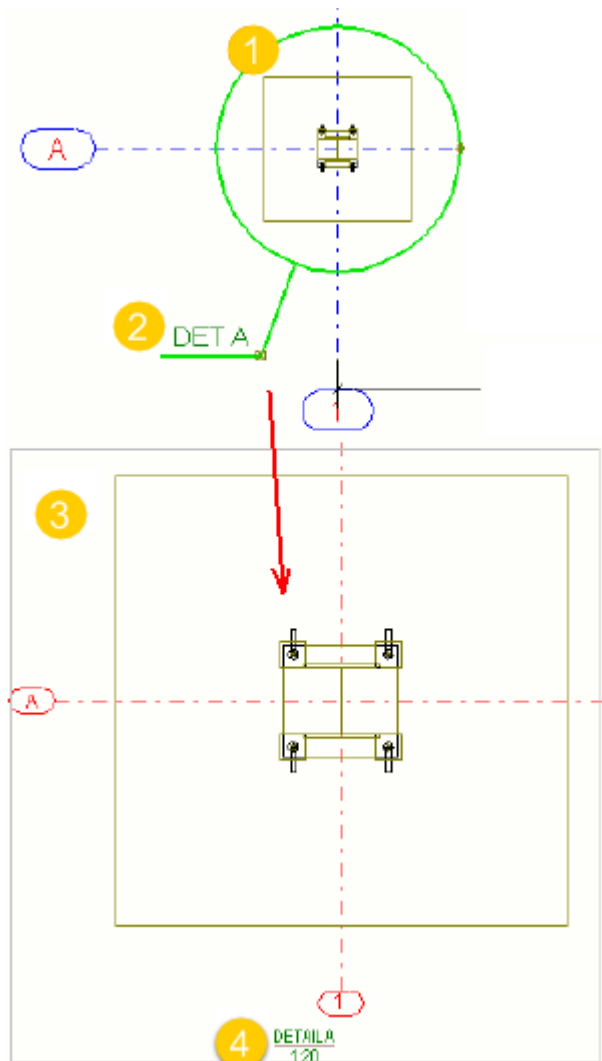

(1) Форма границы узла — **Окружность**. Символ узла можно увеличить или уменьшить, перетаскивая ручку на границе узла.

(2) Метка узла

(3) Вид узла

(4) Подпись вида узла

Задание начального номера или буквы для подписи и метки вида узла

1. Дважды щелкните открытый чертеж.
2. Щелкните переключатель установки/снятия флажков внизу диалогового окна и установите только флажок рядом с кнопкой **Вид узла**.

3. Нажмите кнопку **Вид узла**.
4. Введите начальный номер или букву.
5. Нажмите кнопку **Изменить**.

Создание дополнительных видов деталей на чертеже

На чертеже отдельной детали, отлитого элемента или сборки можно создать дополнительные виды детали. Можно выбрать плоскость детали (передняя, верхняя, задняя, нижняя) для использования на виде или создать 3D-вид детали.

1. Откройте чертеж.
2. На вкладке **Виды** выберите **Вид детали** и затем одну из следующих команд:
 - **Спереди**
 - **Верх**
 - **Сзади**
 - **Низ**
 - **3D-вид**

Tekla Structures создает вид, используя текущие свойства в диалоговом окне **Свойства вида**. Если для плоскости уже есть вид на чертеже, новый вид не создается.

3. Дважды щелкните рамку вида, чтобы открыть диалоговое окно **Свойства вида**, и внесите необходимые изменения в свойства вида. Например, для 3D-вида может потребоваться изменить угол вида. Дополнительные сведения см. в разделе [Свойства видов на чертежах \(стр 955\)](#).
4. Нажмите кнопку **Изменить**.

Пример

В примере ниже чертеж первоначально содержал только вид спереди. Были добавлены трехмерный вид и вид сверху. Угол 3D-вида был изменен в диалоговом окне **Свойства вида**.

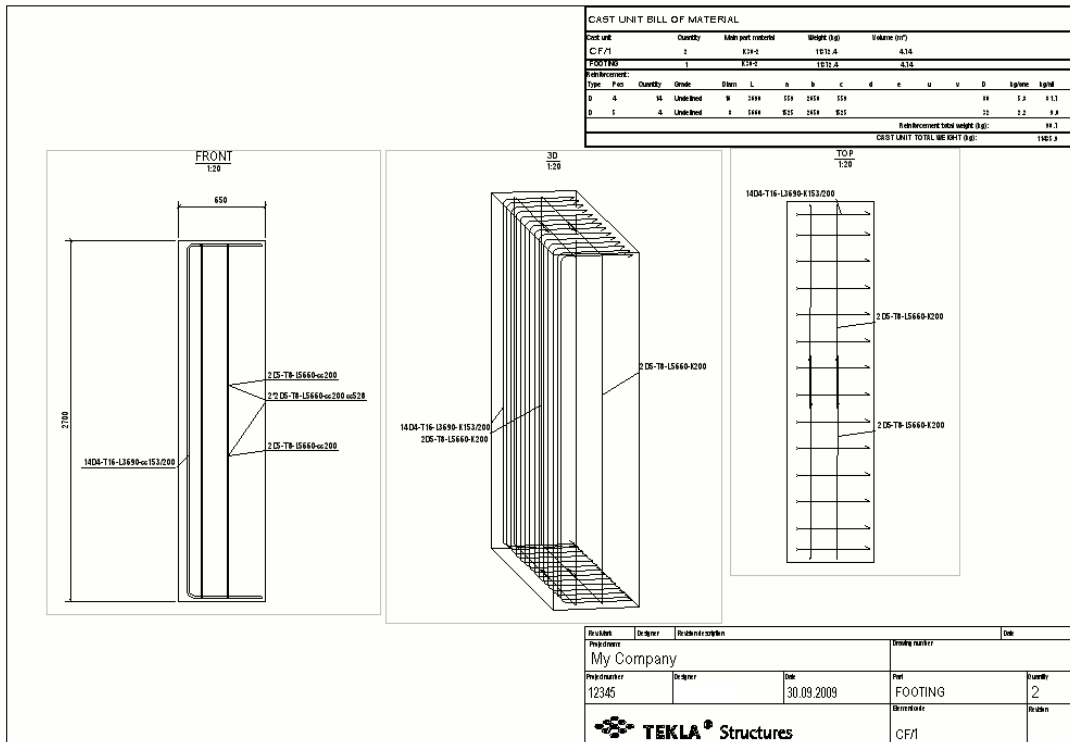

Создание вида чертежа из всего вида модели

Можно создать вид чертежа из всего вида модели и добавить его на чертёж.

1. Откройте чертёж.
2. Откройте список видов модели: на вкладке **Виды** выберите **Виды моделей** --> **Список видов модели** и оставьте список открытым.
3. Задайте свойства вида чертежа: удерживая клавишу **SHIFT**, на вкладке **Виды** нажмите **Весь вид модели**.

Дополнительные сведения о свойствах видов см. в разделе [Свойства видов на чертежах \(стр 955\)](#).

4. Измените свойства вида, например масштаб вида, и нажмите кнопку **OK** или **Применить**.
5. Откройте вид модели из списка видов модели.
6. Щелкните открытый вид модели.

Tekla Structures создает вид чертежа, используя текущие свойства вида. Границы вида вычисляются так, чтобы вид модели целиком поместился на виде чертежа, после чего вид помещается на чертеж.

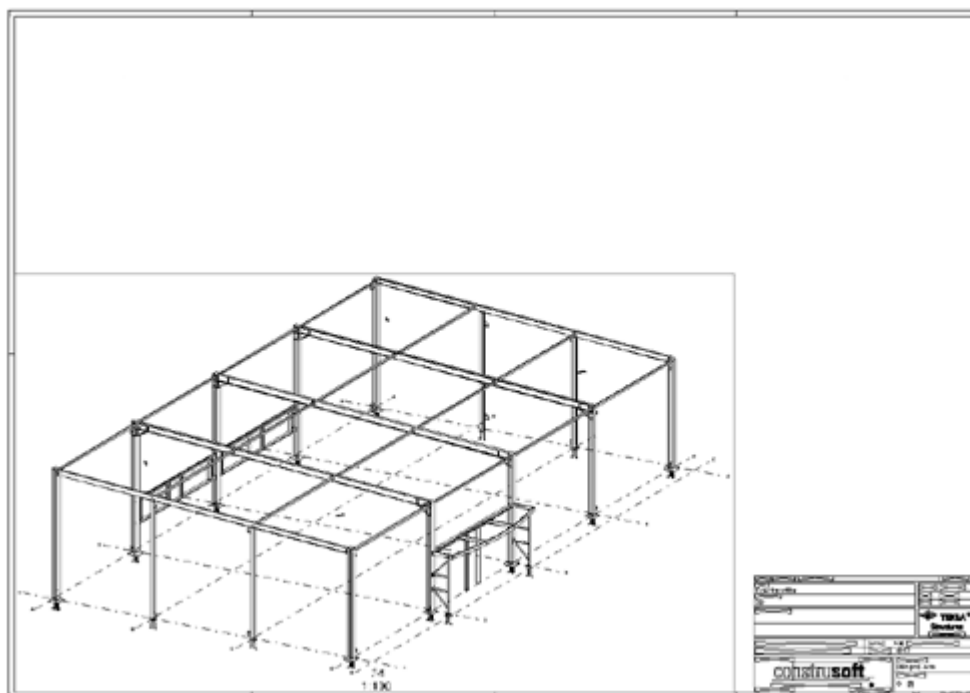

Создание вида чертежа из выбранной области на виде модели

Можно создать вид чертежа из выбранной области в модели и добавить его на чертеж.

1. Откройте чертеж.
2. Откройте список видов модели: на вкладке **Виды** выберите **Виды моделей** --> **Список видов модели** и оставьте список открытым.
3. Задайте свойства вида чертежа: удерживая клавишу **SHIFT**, на вкладке **Виды** нажмите **Область на виде модели**.

Дополнительные сведения см. в разделе [Свойства видов на чертежах \(стр 955\)](#).

4. Внесите в свойства вида чертежа необходимые изменения и нажмите кнопку **ОК** или **Применить**.
5. Откройте вид модели из списка видов модели.

6. Укажите в модели два угла, чтобы определить размеры вида чертежа по осям X и Y.

Размеры по осям X и Y основываются на системе координат вида модели. Глубина вида чертежа соответствует глубине вида модели.

Tekla Structures создает вид чертежа, используя текущие свойства вида, и помещает вид на текущий чертеж.

Создание вида чертежа из выбранной области на виде чертежа

Можно создать новый вид чертежа из области на существующем виде чертежа.

Чтобы создать новый вид чертежа из области на существующем виде чертежа, выполните следующие действия.

1. Откройте чертеж.
2. Удерживая клавишу **SHIFT**, на вкладке **Виды** нажмите **Область на виде чертежа**.
3. Цвет подписи вида можно изменить.

Другие свойства вида наследуются из исходного вида чертежа. Дополнительные сведения о свойствах видов чертежа см. в разделе [Свойства видов на чертежах \(стр 955\)](#).

4. Нажмите кнопку **ОК** или **Применить**.
5. Выберите на виде чертежа область, которую требуется добавить на новый вид.
6. Выберите местоположение для нового вида.

Символ, представляющий созданный вид, следует за указателем мыши, позволяя видеть будущее местоположение вида.

Tekla Structures создает вид чертежа, используя свойства исходного вида.

Копирование, перемещение и присоединение видов чертежа

Можно скопировать на текущий чертеж виды с других чертежей, вместе с исходной компоновкой или без нее. Кроме того, виды сечений и виды узлов можно переносить на другие чертежи через диалоговое окно **Диспетчер документов**. После перемещения видов в другой чертеж исходный и целевой чертежи будут содержать ссылки друг на друга. Кроме того, к текущему чертежу можно присоединить виды с других чертежей, с компоновкой или без нее. Присоединенные виды будут содержать ссылки на свои исходные виды и обновляться при их изменении.

Копирование видов чертежа с других чертежей

1. Откройте чертеж, на который вы хотите скопировать виды чертежа с другого чертежа.
2. Откройте диалоговое окно **Диспетчер документов**, нажав **CTRL+O**.
3. Выберите чертеж, содержащий вид, который требуется скопировать. Можно выбрать несколько чертежей.
4. На вкладке **Виды** выберите **С другого чертежа** и затем одну из следующих команд:
 - **Копировать**: копировать виды с выбранных чертежей на открытый чертеж. Tekla Structures не копирует компоновку чертежа.
 - **Копировать с компоновкой**: копировать виды и компоновку с выбранных чертежей на открытый чертеж.

ПРИМ. При изменении исходных видов скопированные виды чертежа не обновляются.

Связывание видов чертежа с других чертежей

1. Откройте чертеж, на котором требуется отобразить виды с другого чертежа.
2. Откройте диалоговое окно **Диспетчер документов**, нажав **CTRL+O**.
3. Выберите чертеж, содержащий вид, который вы хотите отобразить на текущем чертеже. Можно выбрать несколько чертежей.
4. На вкладке **Виды** выберите **С другого чертежа** и затем одну из следующих команд:
 - **Присоединить**: отобразить виды с выбранных чертежей на открытом чертеже. Tekla Structures не копирует компоновку чертежа.
 - **Присоединить с компоновкой**: отобразить виды и компоновку с выбранных чертежей на открытом чертеже.

ПРИМ. Изменения на исходных видах отображаются и на присоединенных видах. При внесении изменений в присоединенные виды изменения будут потеряны, когда вы, например, сохраните модель. Вносите все изменения на исходных видах.

Перемещение видов чертежа на другой чертеж

Обратите внимание, что при внесении какого-либо изменения в узел на исходном чертеже вид узла на целевом чертеже будет обновлен. При внесении каких-либо изменений в сечение вид сечения на целевом чертеже обновляться не будет.

СОВЕТ На чертежах общего вида зачастую содержится слишком много информации. В таких случаях имеет смысл создавать пустые чертежи общего вида и перемещать виды узлов или сечений с исходных чертежей общего вида на пустой чертеж.

1. На открытом чертеже выберите рамку вида чертежа, который требуется переместить.
2. Щелкните правой кнопкой мыши и выберите **Переместить на чертеж** в контекстном меню.
3. Выберите целевой чертеж в диалоговом окне **Диспетчер документов**.
После запуска команды **Переместить на чертеж** можно выбрать дополнительные виды чертежа и переместить сразу несколько видов. Если выбрать несколько видов чертежа до запуска команды **Переместить на чертеж**, команда будет недоступна.
4. Нажмите кнопку **Переместить** в диалоговом окне **Переместить вид в чертеж**.
5. Закройте и сохраните исходный чертеж.
Tekla Structures переносит выбранный вид на целевой чертеж и создает ссылки между исходным и целевым чертежами.
6. Откройте целевой чертеж из диалогового окна **Диспетчер документов**.
В диалоговом окне **Диспетчер документов** указывается, что чертеж был обновлен.
7. При необходимости расставьте виды чертежа требуемым образом. Дополнительные сведения см. в разделе [Изменение, расстановка и выравнивание видов чертежа \(стр 163\)](#).
8. Сохраните целевой чертеж.

Пример

В этом примере в диалоговом окне **Диспетчер документов** имеется два чертежа: BEAM1 и BEAM2.

02.01.2018	06.01.2018	584* 410	A	[AB.5]	BEAM1
29.01.2018	06.02.2018	584* 410	A	[AB.6]	BEAM2

Необходимо перенести вид сечения С-С с чертежа BEAM1 на чертеж BEAM2. Ниже показан исходный вид сечения на исходном чертеже BEAM1.

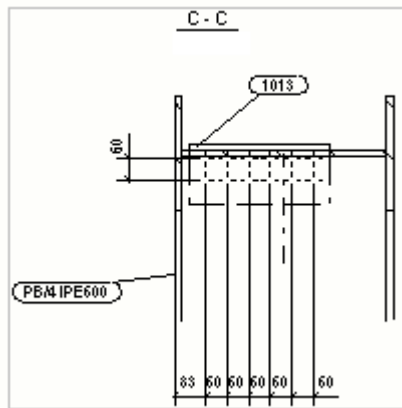

Перенесем этот вид на чертеж ВЕАМ2, следуя приведенным выше инструкциям. Ниже показан перемещенный вид сечения на целевом чертеже ВЕАМ2. В метке вида содержится имя исходного чертежа — ВЕАМ1.

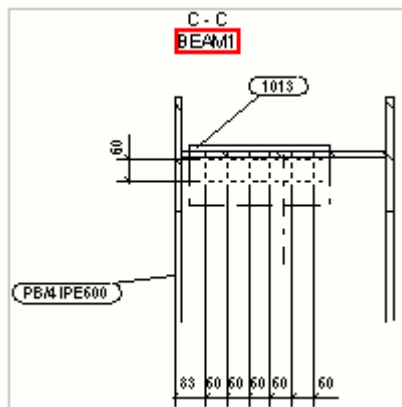

На исходном чертеже ВЕАМ1 метка сечения перемещенного вида сечения содержит ссылку на целевой чертеж ВЕАМ2.

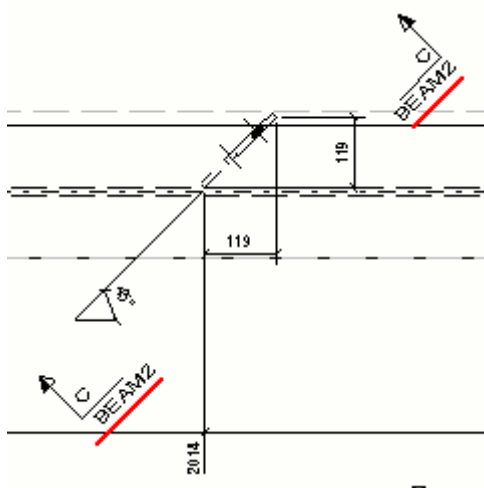

СОВЕТ Для задания справочного текста для подписей видов сечений можно использовать следующие расширенные параметры:

XS_SECTION_VIEW_REFERENCE

XS_SECTION_SYMBOL_REFERENCE

XS_DETAIL_VIEW_REFERENCE

XS_DETAIL_SYMBOL_REFERENCE

Изменение, расстановка и выравнивание видов чертежа

Изменение границы вида чертежа

Граница вида, или рамка ограничения вида, — это штриховая рамка вокруг содержимого вида чертежа, которая отображается при щелчке по рамке вида. Можно изменить размеры границы вида, например, чтобы на чертеже была показана только часть содержимого вида.

При выборе вида граница вида выделяется также на других видах. При изменении границы выбранного вида на других видах с помощью ручек границы вида это изменение отражается на границе выбранного вида. Это позволяет легко корректировать плоскость вида сечения и глубину вида, причем для этого не нужно открывать свойства вида.

1. Щелкните рамку вида.
2. Щелкните одну из ручек на границе вида.
3. Перетащите ручки вдоль оси X или Y вида.

При изменении размера границы вида рамка вида корректируется в соответствии с новым размером границы.

Дополнительные сведения о визуализации видов в других видах см. в описании следующих расширенных параметров:

- XS_VISUALIZE_VIEW_IN_ANOTHER_VIEWS
- XS_VISUALIZE_VIEW_IN_FATHER_VIEW_ONLY

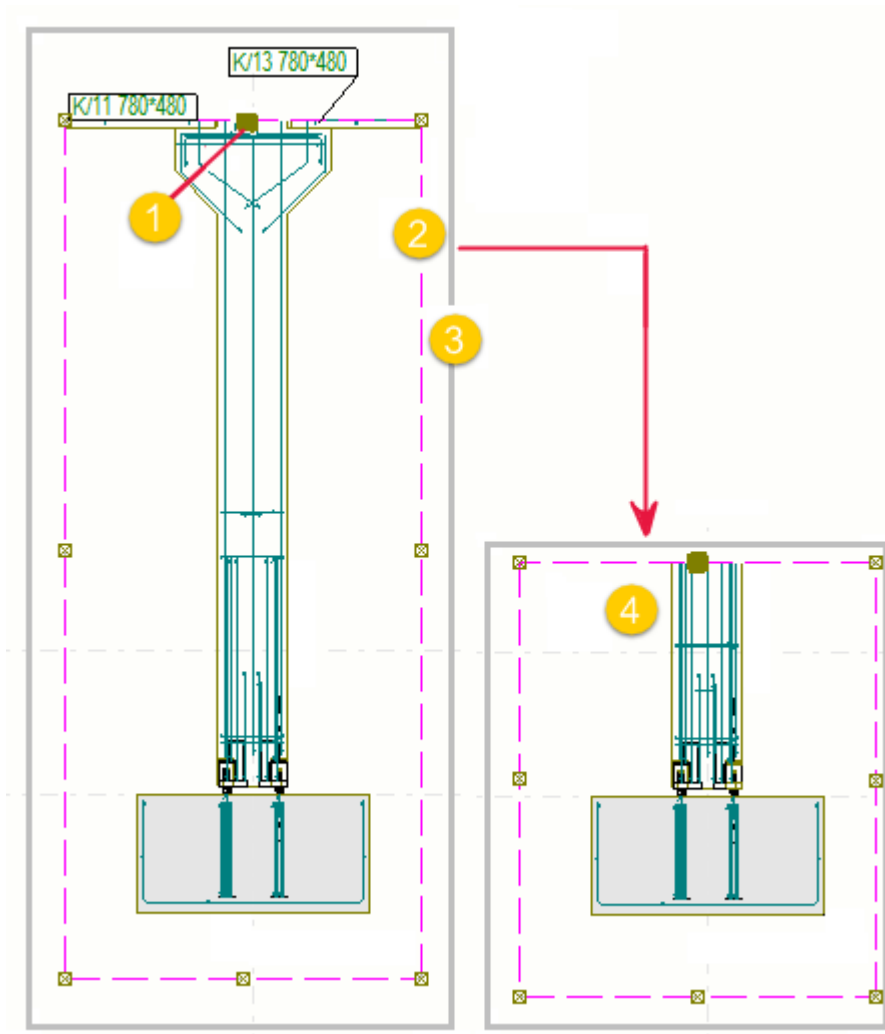

- (1) Ручка границы вида
- (2) Граница вида
- (3) Рамка вида
- (4) Граница вида и вид после изменения размера

Пример

В приведенном ниже примере выбран вид сечения в нижнем правом углу: на двух других видах граница этого вида выделена. Изменять границу выбранного вида на других видах можно путем перетаскивания ручек границы вида, чтобы, например, изменить глубину вида сечения.

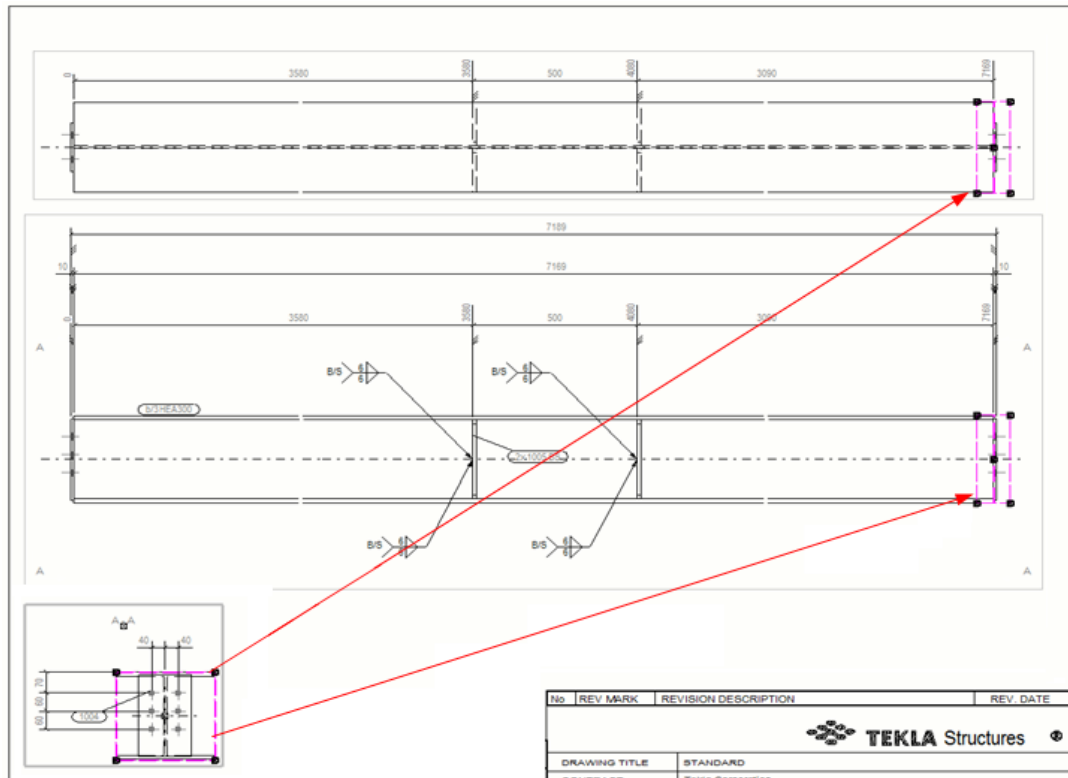

Перетаскивание видов чертежа

Виды чертежа можно перемещать путем перетаскивания.

- Щелкните рамку вида.

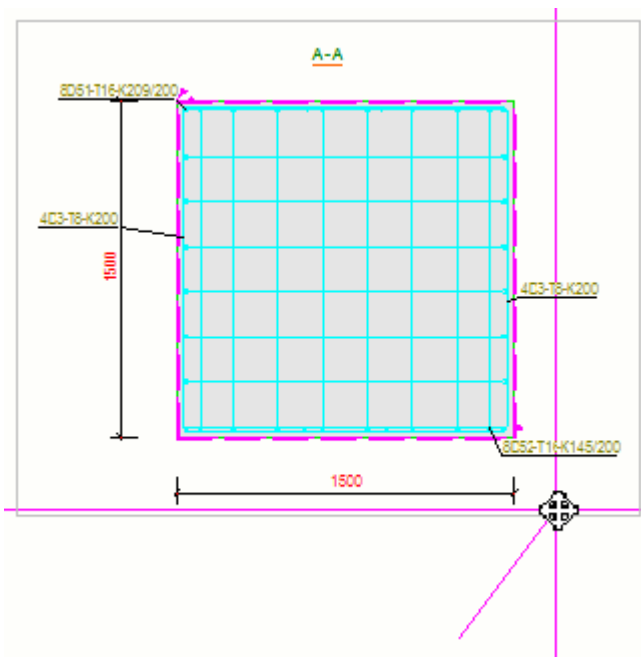

2. Удерживая левую кнопку мыши, перетащите вид в новое место.
При перетаскивании вид следует за курсором, позволяя видеть конечный результат.

ПРИМ. При перетаскивании вида его режим размещения может измениться на **фиксировано**, в зависимости от значения расширенного параметра XS_CHANGE_DRAGGED_VIEWS_TO_FIXED . По умолчанию этот расширенный параметр установлен в значение TRUE, т. е. при перетаскивании вида режим размещения меняется на **фиксировано**.

Поворот видов чертежа

Виды чертежа на созданных чертежах можно поворачивать.

1. На открытом чертеже дважды щелкните рамку вида чертежа, который вы хотите повернуть.
2. На вкладке **Виды** на ленте выберите **Повернуть вид**.
3. В открывшемся диалоговом окне введите угол в градусах, например 90 или -90, и нажмите кнопку **Повернуть**.

Выравнивание видов чертежа

Можно выравнивать виды по горизонтали или по вертикали.

1. Выберите вид чертежа на открытом чертеже и щелкните правой кнопкой мыши для отображения контекстного меню.
2. Выберите **Выровнять по вертикали** в контекстном меню.
3. Укажите точку на выбранном виде.
4. Укажите точку на виде, относительно которой требуется выровнять выбранный вид.

Tekla Structures переместит виды таким образом, чтобы указанные точки находились на одной вертикальной линии.

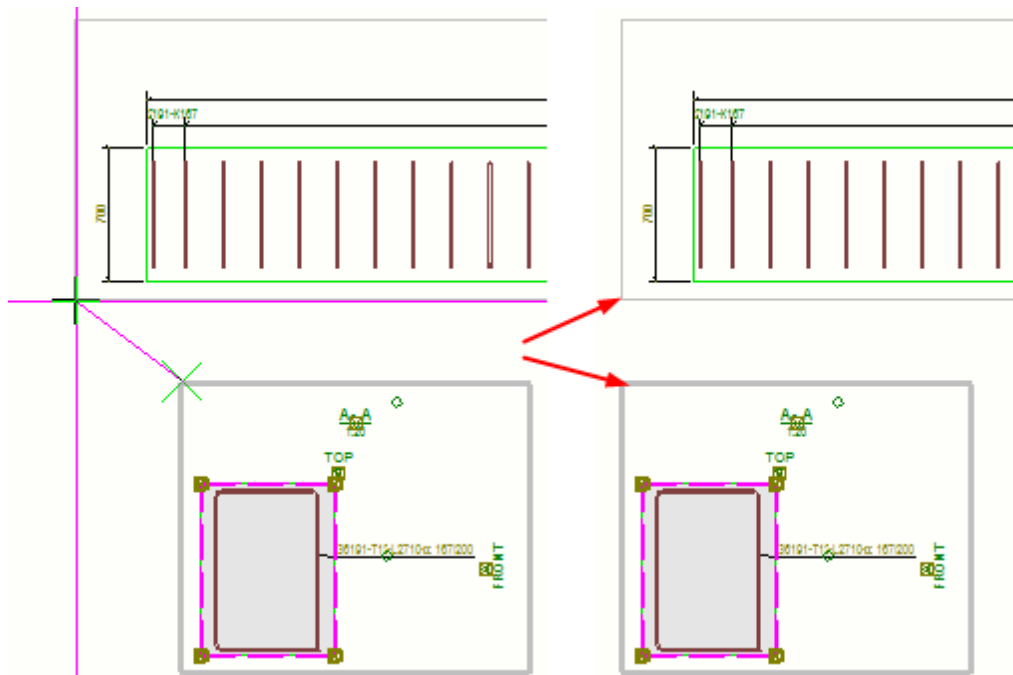

Выбранный вид чертежа можно выровнять по горизонтали, выбрав в контекстном меню команду **Выровнять по горизонтали**.

Расстановка видов чертежей

Виды чертежа можно подогнать таким образом, чтобы они включали в себя все соединенные объекты, и перекомпоновать их с использованием текущих свойств в диалоговом окне **Свойства компоновки**.

- На вкладке **Виды** выберите **Расставить**.

- ПРИМ.**
- Команда **Расставить виды** затрагивает только виды, у которых свойство **Положение** установлено в значение **Произвольно**. Виды, у которых это свойство установлено в значение **фиксировано**, не перемещаются.
 - Если расширенный параметр **XS_CHANGE_DRAGGED_VIEWS_TO_FIXED** установлен в значение **TRUE** (по умолчанию), при перетаскивании вида на чертеже вид становится фиксированным, и команда **Расставить виды** не работает.
 - Если вы использовали автоматическое масштабирование видов, команда **Расставить виды** может изменить формат чертежа.

Изменение свойств вида чертежа

Свойства вида можно изменить на готовом чертеже — вид за видом или на выбранных видах.

1. Выполните одно из следующих действий:
 - Чтобы изменить свойства нескольких видов сразу, удерживайте клавишу **CTRL** и щелкните рамки видов, которые вы хотите изменить, а затем на вкладке **Чертеж** выберите **Свойства --> Вид**.
 - Чтобы изменить свойства одного вида, дважды щелкните рамку вида.
2. Внесите необходимые изменения в свойства вида.
Например, измените **Масштаб** вида.
3. Нажмите кнопку **Изменить**.
4. Если требуется применить какие-либо настройки уровня объекта, нажмите кнопку **Редактировать настройки...** и загрузите нужные настройки объектов. Нажмите кнопку **Изменить**. Дополнительные сведения о свойствах видов чертежа см. в разделе [Свойства видов на чертежах \(стр 955\)](#).

Отображение и изменение видов чертежа

На любом из видов модели можно отобразить виды с выбранного чертежа, чтобы точнее понимать, где именно в 3D-модели находится вид чертежа, какое направление имеет вид, а также каковы пределы этого вида в 3D. При этом можно вносить изменения в виды чертежа в модели и сохранять эти изменения на чертеже.

Отображение и изменение видов чертежа

1. В режиме моделирования выберите **Чертежи и отчеты --> Диспетчер документов**, чтобы открыть окно **Диспетчер документов**.
2. Выберите в списке документов один или несколько чертежей.
3. Нажмите кнопку **Отображение в модели видов чертежей** в верхнем правом углу окна **Диспетчер документов**.

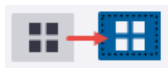

Кнопка меняет цвет:

Tekla Structures отображает виды с выбранных чертежей в модели.

Вы можете перетаскивать кромки, углы или грани видов чертежа или кромки плоскостей видов, а также вносить изменения в виды в режиме прямого изменения.

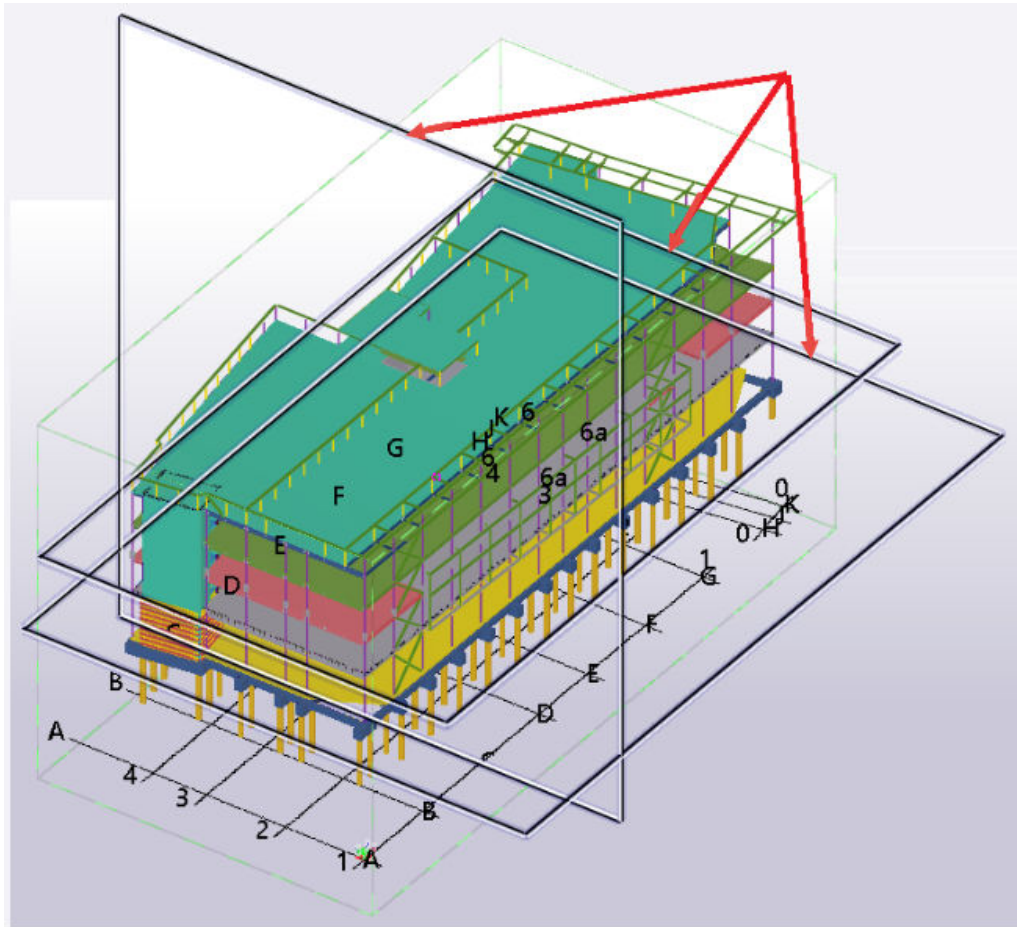

Когда режим **Отображение в модели видов чертежей** активен и вы выбираете другой чертеж или набор чертежей, Tekla Structures автоматически обновляет вид модели и виды чертежа в нем. Выбирая по одному чертежу, вы легко можете перебрать весь список чертежей и увидеть виды с этих чертежей в модели.

4. Чтобы отобразить в модели имя вида чертежа, наведите указатель мыши на кромку невыбранного вида или выберите вид чертежа.

Tekla Structures отображает подпись вида:

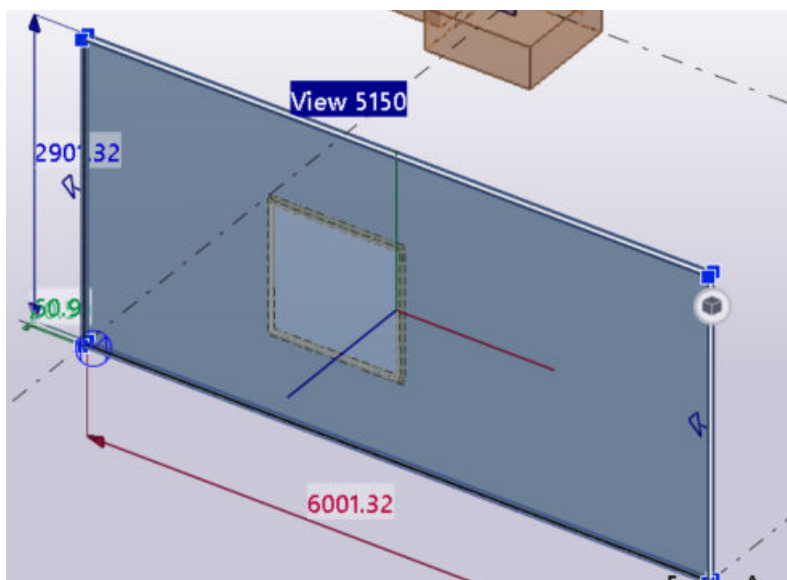

5. Чтобы отобразить ручки и размеры прямого изменения для вида чертежа, выберите этот вид чертежа.



Tekla Structures отображает ширину и высоту вида, а также глубину над плоскостью вида и под ней.

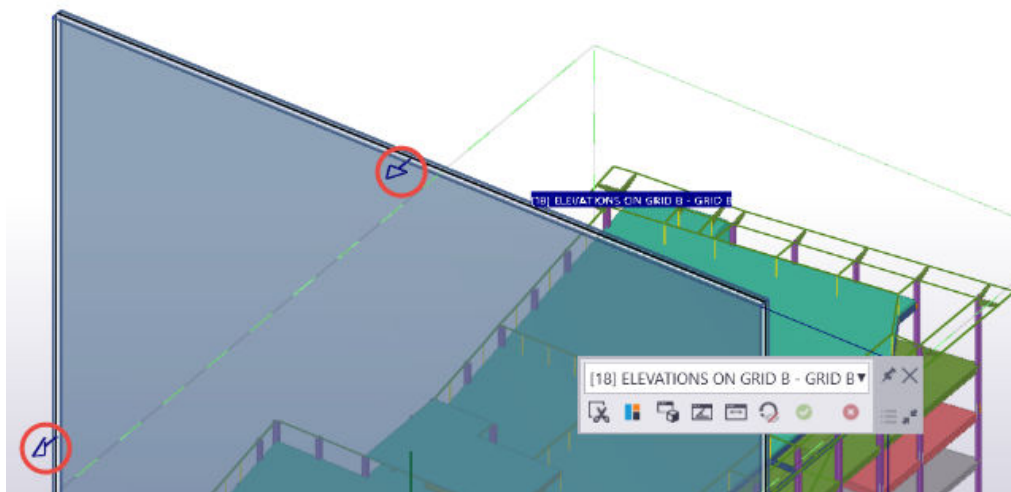

Направление выбранного вида чертежа показано в виде прозрачных стрелок на четырех кромках плоскости вида.



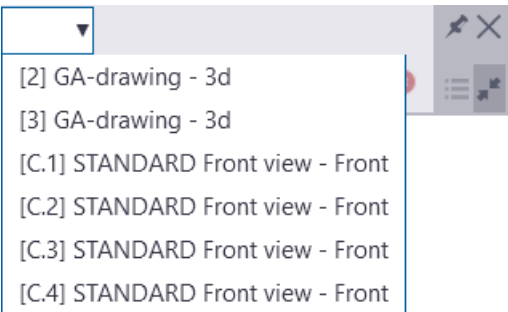



Работа с видами чертежа в модели

Обратите внимание, что при работе с видами чертежа необходимо сначала выбрать требуемый вид чертежа в модели.

Задача	Что нужно сделать
Выбрать вид чертежа в модели	<p>Щелкните вид чертежа на виде модели или выберите его из списка на контекстной панели инструментов.</p>  <p>При выборе одного вида чертежа все остальные виды чертежей в модели скрываются.</p>
Отменить выбор вида чертежа	Удерживая клавишу CTRL , щелкните кромку выбранного вида.
Увеличить или уменьшить пределы вида	<ul style="list-style-type: none">• Перетащите кромки, углы или грани вида чертежа или кромки плоскости вида.• Перетащите ручки прямого изменения или размерные стрелки вида, чтобы изменить размер вида.• Чтобы изменить размер вида, можно также ввести новое значение в поле значения измерения. <p>Обратите внимание, что вы можете переопределить текущие переключатели привязки, удерживая клавишу SHIFT во время перетаскивания.</p>
Создать плоскости отсечения	На контекстной панели инструментов нажмите  Вкл./выкл. отсечение по ограничивающей рамке выбранного вида.

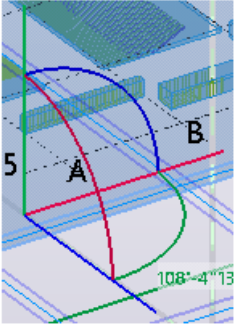
Задача	Что нужно сделать
	<p>Tekla Structures создает шесть плоскостей отсечения, соответствующих пределам вида чертежа. Выбранный вид чертежа изолируется и выделяется, а остальная часть модели скрывается.</p> <p>При изменении вида чертежа плоскости отсечения автоматически корректируются так, чтобы они по-прежнему соответствовали пределам вида.</p> <p>Можно также использовать наложения снимков чертежей (стр 144) в сочетании с командой Отображение в модели видов чертежей и плоскостями отсечения, чтобы изолировать вид.</p>
Выделить объекты, пересекающие ограничивающую рамку вида	<p>На контекстной панели инструментов нажмите  Вкл./выкл. выделение объектов, пересекающих ограничивающую рамку вида.</p> <p>Каждый объект, который приблизительно пересекает вид чертежа, окрашивается красным цветом, а каждый объект, который его не пересекает, становится полупрозрачным.</p>
Создать временный вид модели из выбранного вида чертежа	<p>На контекстной панели инструментов нажмите  Отображение выбранного вида в качестве нового вида модели.</p> <p>При этом будет создан новый временный вид модели, основанный на свойствах текущего вида модели. Направление камеры нового вида модели будет установлено в соответствии с направлением камеры выбранного вида чертежа.</p>
Установить направление камеры выбранного вида чертежа в	<p>На контекстной панели инструментов нажмите </p>

Задача	Что нужно сделать
соответствии с направлением камеры текущего вида модели	<p>Изменить угол зрения на выбранном виде в соответствии с текущим видом модели.</p> <p>Угол вида чертежа изменяется в соответствии с углом текущего вида модели.</p>
Изменить направление камеры вида чертежа на противоположное	<p>На контекстной панели инструментов нажмите  Обратить направление вида.</p> <p>Направление выбранного вида чертежа показано в виде прозрачных стрелок на четырех краях плоскости вида.</p>
Переместить или повернуть вид чертежа	<p>1. На контекстной панели инструментов нажмите  Показать ручки поворота, чтобы отобразить ручки прямого изменения для поворота вида чертежа.</p> <p>По умолчанию ручки поворота скрыты.</p> <p>2. Переместите или поверните вид чертежа с помощью оси прямого изменения и ручек поворота.</p> 
Сохранить внесенные в виды чертежей изменения на чертежах	<p>На контекстной панели инструментов нажмите  Обновить чертеж или щелкните средней кнопкой мыши.</p> <p>Внесенные в виды чертежей изменения сохраняются только при нажатии кнопки Обновить чертеж</p>

Задача	Что нужно сделать
	или щелчке средней кнопкой мыши. Вы можете отредактировать один вид чертежа, затем выбрать в модели другой вид чертежа и отредактировать его и только после этого нажать кнопку Обновить чертеж .
Отмена внесенных в виды чертежей изменений	На контекстной панели инструментов нажмите  Отменить изменения . Все изменения на видах чертежей, которые не были сохранены, будут отменены.
Прекратить отображение видов чертежей в модели	Нажмите ESC или щелкните правой кнопкой мыши и выберите Прервать . Если вы внесли изменения, но не сохранили их, вам будет предложено сохранить изменения или отменить их.

Примеры видов чертежей в модели

Вид чертежа выбран в модели:

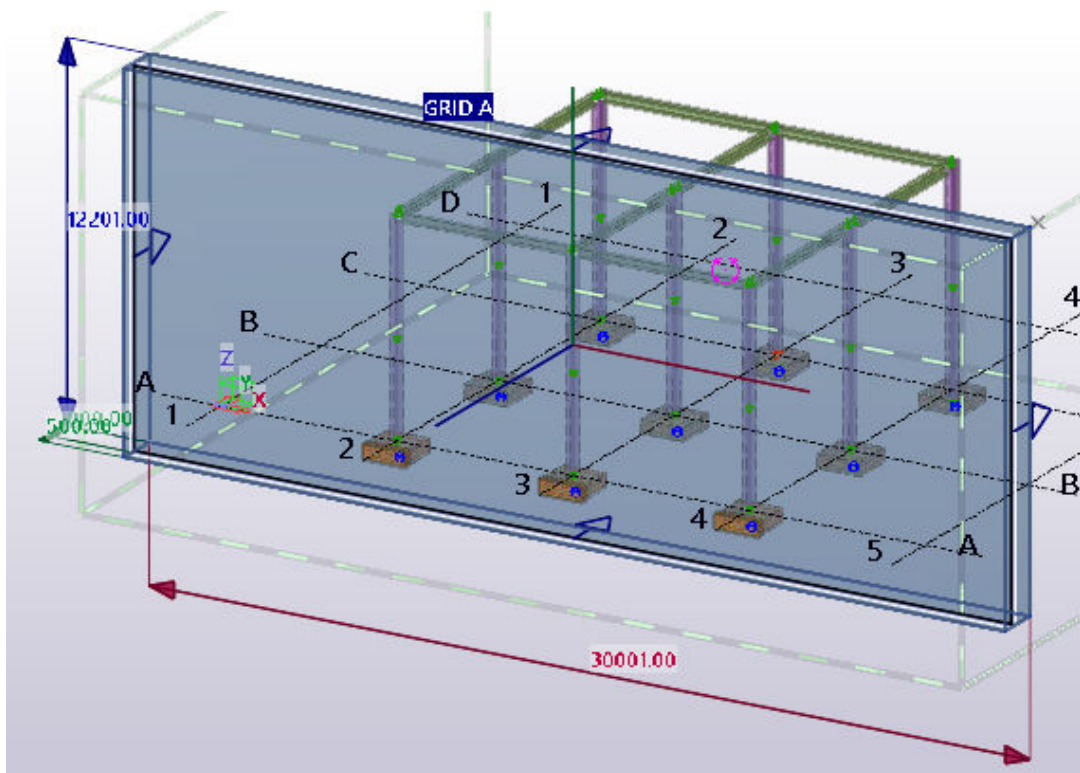

Вид изолирован с помощью команды **Вкл./выкл. отсечение по ограничивающей рамке выбранного вида**:

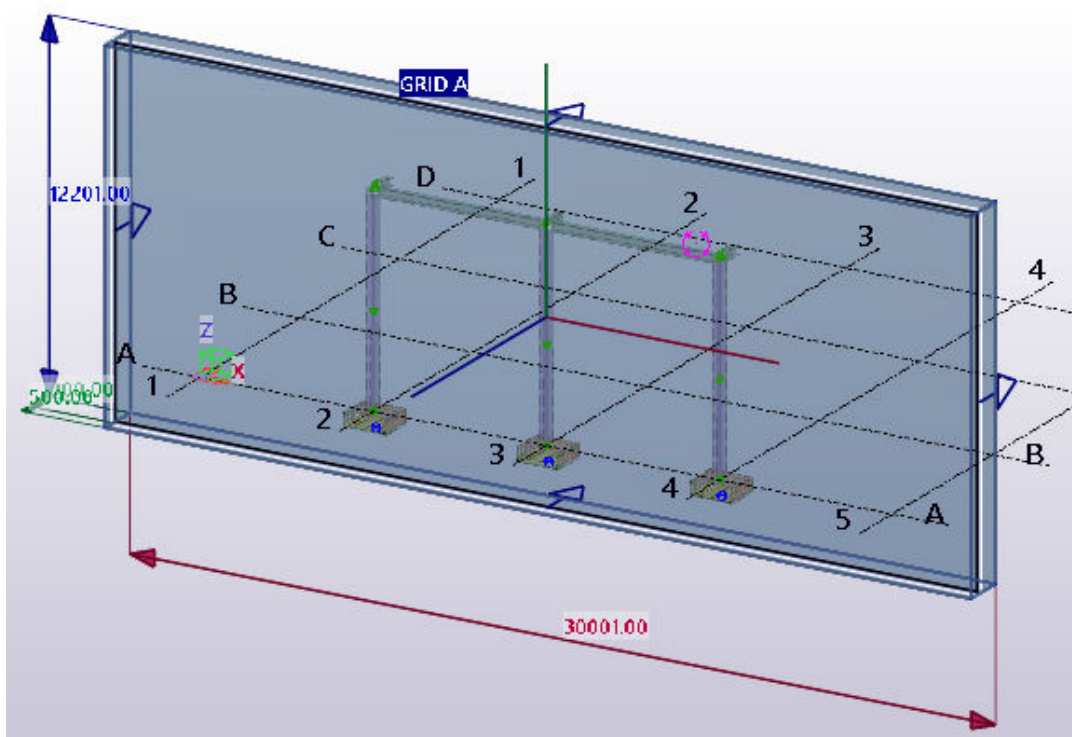

На виде чертежа с чертежа плана созданы плоскости отсечения:

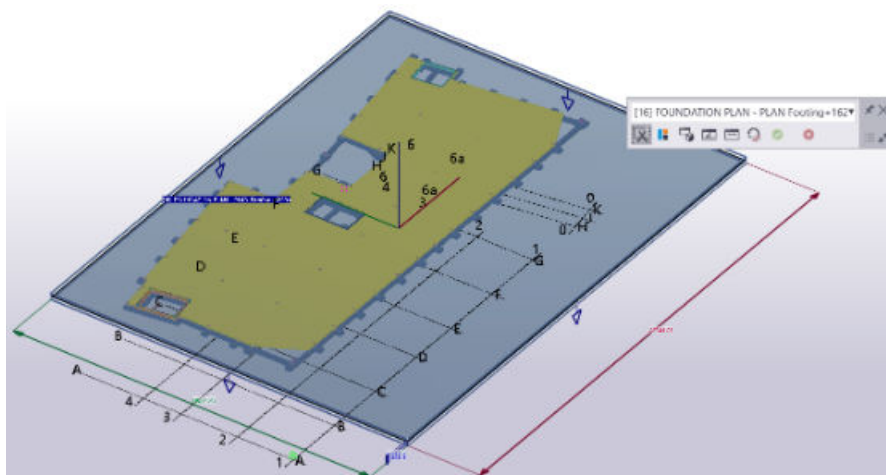

Вид изолирован с помощью наложений снимков чертежей, команды **Отображение в модели видов чертежей** и плоскостей отсечения:

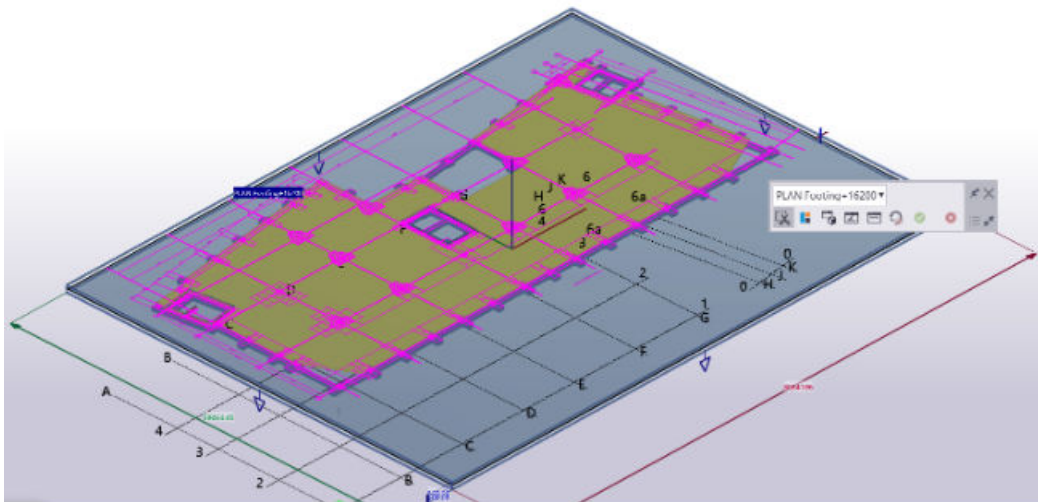

Изменение метки сечения, подписи вида и линии разреза на чертежах

На открытом чертеже можно изменить свойства метки сечения, метки (подписи) вида сечения и линии разреза вида сечения.

1. Дважды щелкните метку сечения.



2. На вкладке **Линия разреза** задайте длину и смещение линии метки сечения (расстояние между меткой и сечением).
3. На вкладке **Метка сечения** нажимайте кнопки ... рядом с полями **A1–A5**, чтобы открыть диалоговое окно **Содержимое метки**, и выбирайте элементы для включения в метку сечения.
4. При необходимости выберите элемент в списке, нажмите кнопку **Добавить >** и выберите **Тип** и **Цвет** рамки. Эти параметры можно задавать отдельно для каждого элемента.
5. При необходимости выберите элемент в списке и задайте параметры текста: **Цвет**, **Шрифт** и **Высота**. Эти параметры можно задавать отдельно для каждого элемента.

6. На вкладке **Положение** диалогового окна **Содержимое метки** задайте сторону нанесения текста, положение текста, смещение по горизонтали и по вертикали, а также поворот текста. Расположение текста зависит от того, используется ли символ.
7. Нажмите кнопку **Изменить**.
8. В области **Символ** задайте символы для метки сечения. Можно выбрать из списка ранее определенных символов стрелок или использовать собственный символ. Свойства символа можно задать отдельно для правого и левого символов метки сечения. Также задайте цвет, размер и положение символов метки сечения.
9. На вкладке **Подпись вида** нажимайте кнопки ... рядом с полями **A1–A5**, чтобы открыть диалоговое окно **Содержимое метки**, и выбирайте элементы для включения в подпись вида сечения.
10. Измените внешний вид элемента и положение метки, как описано выше.
11. Нажмите кнопку **Изменить**.
12. Выберите **Символ** для использования в подписи вида. Также можно задать цвет, размер и длину линии для линии и символа в подписи вида сечения.
13. Задайте положение метки, а также способ ее центрирования — по рамке вида или границе вида (рамке ограничения вида).
14. Нажмите кнопку **Изменить**.

См. также

[Элементы меток видов, меток видов сечений и меток видов узлов \(стр 1030\)](#)

[Элементы меток сечений и меток узлов \(стр 1030\)](#)

[Свойства размещения меток видов, меток сечений и меток узлов \(стр 1008\)](#)

[Свойства видов сечений \(стр 964\)](#)

Изменение свойств метки узла, подписи вида и границы метки на чертежах

На открытом чертеже можно изменить свойства меток узлов, меток (подписей) видов узлов и границ меток узлов.

1. Дважды щелкните метку узла, чтобы открыть диалоговое окно **Свойства узла**.
2. Измените имя узла в диалоговом окне **Имя узла**.

3. На вкладке **Подпись вида** нажимайте кнопки ... рядом с полями **A1–A5**, чтобы открыть диалоговое окно **Содержимое метки**, и выбирайте элементы для включения в подпись вида узла.
4. При необходимости выберите элемент в списке, нажмите кнопку **Добавить >** и выберите **Тип** и **Цвет** рамки. Эти параметры можно задавать отдельно для каждого элемента.
5. При необходимости выберите элемент в списке и задайте параметры текста: **Цвет**, **Шрифт** и **Высота**. Эти параметры можно задавать отдельно для каждого элемента.
6. На вкладке **Положение** диалогового окна **Содержимое метки** задайте положение текста, смещение по горизонтали и по вертикали, а также выравнивание текста. Расположение текста зависит от того, используется ли символ.
7. Нажмите кнопку **Изменить**.
8. Выберите **Символ** для использования в подписи вида. Также можно задать цвет, размер и длину линии для линии и символа подписи вида.
9. Выберите положение подписи вида (**Вертикальное** и **Горизонтальное**).
10. Перейдите на вкладку **Граница узла** и задайте форму границы, а также цвет и тип ограничивающей линии.

Для задания фиксированного размера для границы узла используется расширенный параметр `XS_DETAIL_BOUNDARY_RADIUS`.
11. На вкладке **Метка узла** нажимайте кнопки ... рядом с полями **A1–A5**, чтобы открыть диалоговое окно **Содержимое метки**, и выбирайте элементы для включения в метку узла.
12. Измените внешний вид элемента и положение метки, как описано выше (шаги 3, 4 и 5).
13. Нажмите кнопку **Изменить**.
14. Выберите **Символ** для использования в метке узла. Также можно изменить цвет и размер символа.
15. Нажмите кнопку **Изменить** в диалоговом окне **Свойства узла**.

См. также

[Элементы меток видов, меток видов сечений и меток видов узлов \(стр 1030\)](#)

Добавление видов отдельных деталей на чертежи сборок

Помимо автоматического включения видов отдельных деталей на чертежи сборок посредством свойств чертежа, можно также добавить виды отдельных деталей на открытый чертеж сборки.

1. Откройте чертеж сборки.
2. На виде чертежа выберите детали, для которых требуется создать вид отдельной детали.
3. Щелкните правой кнопкой мыши и выберите **Создать виды отдельной детали**.

Tekla Structures добавляет виды отдельных деталей на чертеж сборки, используя текущие свойства в диалоговом окне **Свойства чертежа сборки** (**Свойства чертежа** --> **Чертеж сборки** --> **Компоновка** --> **Прочее** --> **Атрибуты отдельной детали**).

См. также

XS_NO_END_VIEWS_TO_INCLUDED_SINGLE_DRAWINGS

[Включение чертежей отдельных деталей в чертежи сборок \(стр 712\)](#)

3.6 Простановка размеров вручную

Помимо автоматического создания размеров в соответствии с заданными свойствами чертежа в Tekla Structures предусмотрен ряд инструментов для изменения автоматически созданных размеров и добавления новых размеров на открытом чертеже.

Простановка размеров вручную

Размеры можно добавлять на чертежи вручную:

[Простановка размеров вручную \(стр 180\)](#)

[Добавление размеров вручную с использованием пользовательской системы координат \(стр 187\)](#)

[Добавление двойных размеров вручную \(стр 192\)](#)

[Создание размеров для всех деталей заново \(стр 194\)](#)

[Простановка размеров на чертежах общего вида вручную \(стр 186\)](#)

[Добавление размеров к армированию \(стр 195\)](#)

[Простановка размеров арматуры с помощью приложения «Простановка размеров групп арматуры» \(стр 204\)](#)

[Простановка размеров центра тяжести \(ЦТ\) \(стр 235\)](#)

[Добавление замыкающих размеров \(стр 246\)](#)

[Добавление или удаление размерных точек \(стр 247\)](#)

Изменение размеров

Размеры можно изменять вручную:

[Изменение свойств размеров \(стр 240\)](#)

[Добавление в размеры тегов \(стр 189\)](#)

[Перетаскивание меток размеров \(стр 256\)](#)

[Перемещение конца размерной линии \(стр 257\)](#)

[Увеличение выбранных размеров на чертежах \(стр 239\)](#)

[Добавление размерных точек на планах расположения анкерных болтов \(стр 243\)](#)

[Отображение меток сторон пластины на линиях выноски размеров \(стр 243\)](#)

[Изменение местоположения короткого внешнего размерного текста \(стр 245\)](#)

[Задание новой начальной точки размера \(стр 245\)](#)

[Связывание перпендикулярных размерных линий \(стр 252\)](#)

[Объединение размерных линий \(стр 253\)](#)

См. также

[Свойства размеров и простановки размеров \(стр 965\)](#)

[Свойства размеров: вкладки «Метки» и «Теги» \(стр 974\)](#)

[Настройка простановки размеров \(стр 743\)](#)

Простановка размеров вручную

Помимо автоматически проставляемых размеров, на открытый чертеж можно добавить размеры вручную. Не рекомендуется добавлять вручную размеры на 3D-виды.

1. Удерживая клавишу **SHIFT** на вкладке **Простановка размеров** нажмите одну из кнопок простановки размеров в зависимости от того, какого типа размер вы хотите создать:



Горизонтальный: создать размер параллельно оси X путем указания точек для образмеривания. Ось X зависит от текущей ПСК.



Вертикальный: создать размер параллельно оси Y путем указания точек для образмеривания. Ось Y зависит от текущей ПСК.



Перпендикулярный: создать размер перпендикулярно линии. Сначала укажите две точки для задания направления размерной линии, а затем укажите точки для образмеривания.



Ортогональный: создать размер параллельно оси X или оси Y путем указания точек для образмеривания. Tekla Structures использует направление наибольшего общего расстояния. Оси X и Y зависят от текущей ПСК.



Криволинейный размер, ортогональные опорные линии: создать криволинейный размер с ортогональными опорными линиями. Сначала укажите три точки для задания дуги, а затем укажите точки для образмеривания. Размерный текст на линии может представлять собой значение расстояния или угла.



Криволинейный размер, радиальные опорные линии: создать криволинейный размер с радиальными опорными линиями. Сначала укажите три точки для задания дуги, а затем укажите точки для образмеривания. Размерный текст на линии может представлять собой значение расстояния или угла.



Произвольно: создать размер параллельно линии между любыми двумя указанными точками.



ЦТ: указать местоположение центра тяжести (ЦТ) на чертежах отдельных деталей, сборок и ЖБ элементов путем создания размеров ЦТ и добавления символа ЦТ в центре тяжести. Размеры ЦТ также можно создавать на видах сечений.



Параллельный: создать размер параллельно линии. Сначала укажите две точки для задания направления размерной линии, а затем укажите точки для образмеривания.



Радиальный: создать радиальный размер. Сначала укажите три точки для задания дуги, а затем укажите положение размера.



Угловой: создать угловой размер путем указания точки вершины и двух точек для задания угла. Укажите сторону для размещения размера.

2. Измените свойства размера в диалоговом окне свойств.

3. Добавьте требуемые элементы в метки размера и измените их свойства.
4. Добавьте теги размера с требуемыми элементами и задайте поворот тегов.

В теги размеров также можно включить количество деталей и выбрать фильтр для удаления из тега ненужного автоматически создаваемого содержимого.

Для меток размеров и меток тегов размеров предусмотрены те же элементы, что и для меток деталей, болтов, армирования и обработки поверхности.

5. Нажмите кнопку **ОК** или **Применить**.
6. Добавьте размеры, следуя инструкциям в строке состояния.

Чтобы размеры были правильными, очень важно использовать правильные переключатели привязки. Переключатель можно временно сменить, щелкнув правой кнопкой мыши и выбрав переключатель, соответствующий ситуации.



В размерах, где размерная линия размещается щелчком средней кнопки мыши, на результат влияет режим размещения. Если параметр **Размещение** установлен в значение **фиксированная**, размерная линия будет находиться в месте щелчка. Если параметр **Размещение** установлен в значение **произвольно**, щелчок средней кнопкой мыши определяет, с какой стороны объекта будет находиться размерная линия, а место размещения размерной линии Tekla Structures выбирает автоматически.

7. Перетащите размеры в требуемые места.

При перетаскивании размеров значение параметра **Размещение** по умолчанию меняется на «фиксированный».



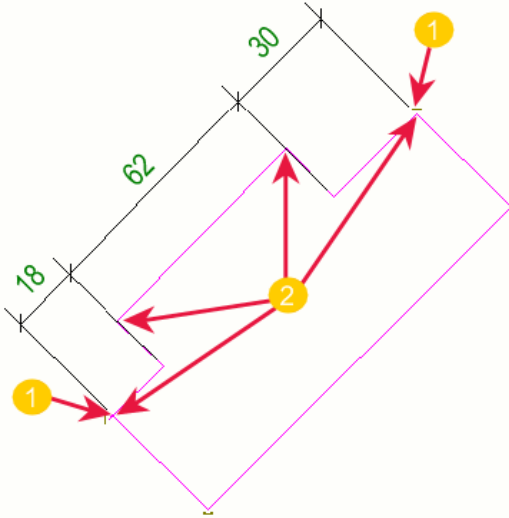

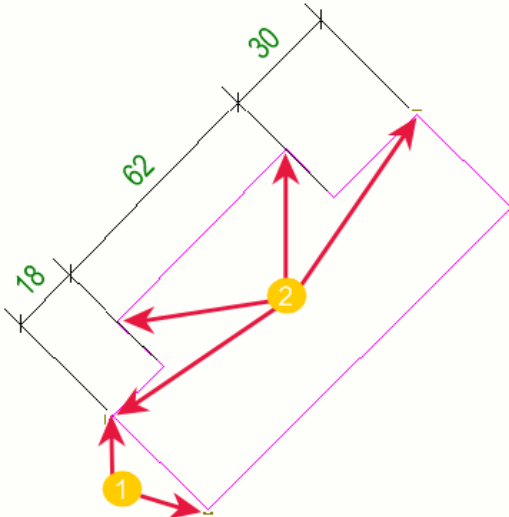

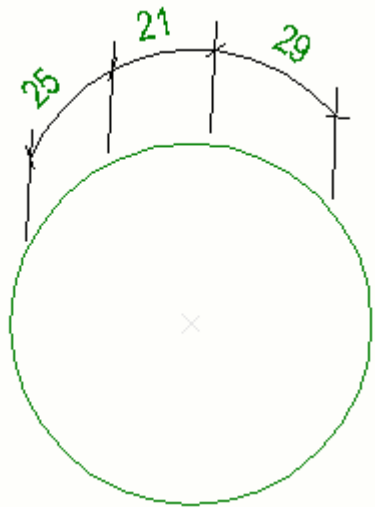
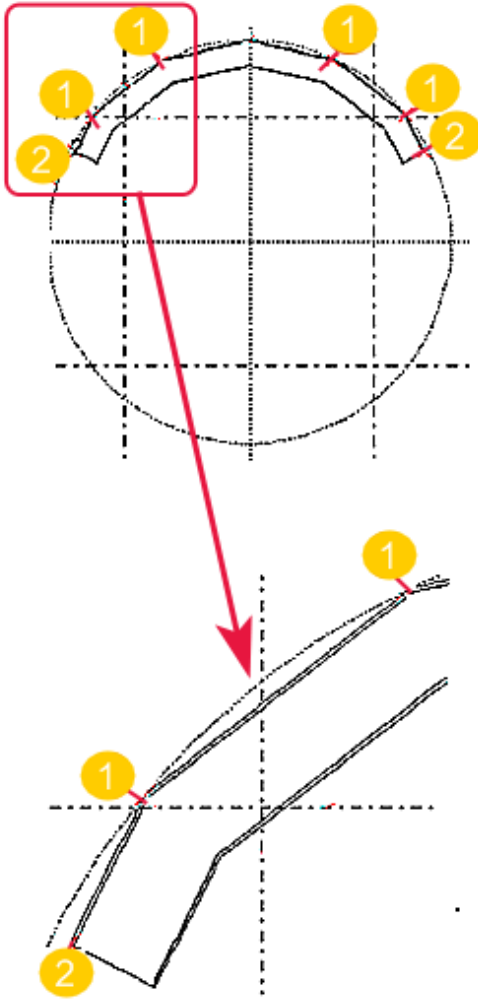
Также можно перетащить метку размера, причем при ее перетаскивании автоматически создается линия выноски.

Примеры проставляемых вручную размеров

Команда	Пример
<p>Добавить параллельный размер</p>  <p>(1) Показывает точки на кромках, указанные для задания направления параллельной размерной линии.</p> <p>(2) Показывает указанные размерные точки.</p>	
<p>Та же деталь с размерами, проставленными с помощью команды Добавить перпендикулярный размер</p>  <p>(1) Показывает точки на кромках, указанные для задания направления перпендикулярной размерной линии.</p> <p>(2) Показывает указанные размерные точки.</p>	

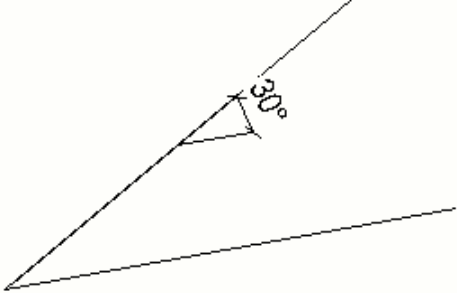
Команда	Пример
<p>Добавить криволинейный размер с ортогональными опорными линиями</p>  <p>Размерный текст на линии — это значение расстояния.</p>	
<p>Если торцы изогнутой балки или составной балки срезаны или подогнаны, точки на торцах балки могут не лежать на истинной кривой балки. Это связано с тем, что изогнутые балки создаются из прямых сегментов. Эти точки обозначены цифрой (2).</p> <p>Во избежание создания неверных криволинейных размеров укажите в качестве точек, определяющих дугу, три точки, обозначенные цифрой (1).</p> <p>Используйте привязку к конечным точкам.</p>	

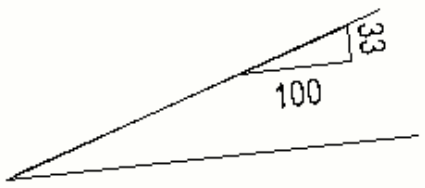
Команда	Пример
<p>Добавить криволинейный размер с радиальными опорными линиями</p>  <p>Параметр Криволинейный установлен в значение Расстояние.</p> <p>Размерный текст на линии — это значение расстояния.</p>	 <p>The diagram shows a circle with a center mark. A curved dimension line is drawn around the circle. The dimension value '43' is placed above the curve, and '134' is placed below it. The dimension line has tick marks and radial support lines.</p>
<p>Добавить криволинейный размер с радиальными опорными линиями</p>  <p>Параметр Криволинейный установлен в значение Угол.</p> <p>Размерный текст на линии — это значение угла.</p>	 <p>The diagram shows a circle with a center mark. A curved dimension line is drawn around the circle. The dimension value '67°' is placed above the curve, and '211°' is placed below it. The dimension line has tick marks and radial support lines.</p>
<p>Добавить угловой размер</p>  <p>Параметр Угол установлен в значение Градусов при вершине угла.</p> 	 <p>The diagram shows two intersecting lines forming an angle. A curved dimension line is drawn between the two lines, with the value '27°' placed next to it. The dimension line has tick marks at the intersection points.</p>

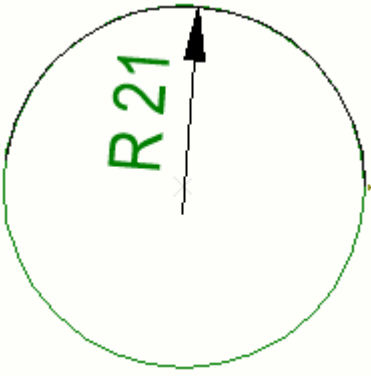
Команда	Пример
<p>Добавить угловой размер</p>  <p>Параметр Угол установлен в значение Градусов при стороне.</p> 	
<p>Добавить угловой размер</p>  <p>Параметр Угол установлен в значение Треугольник.</p>  <p>Длина основания треугольника задана равной 100.</p>	
<p>Добавить радиальный размер</p> 	

См. также

[Задание настроек защиты и размещения объектов на чертежах \(стр 691\)](#)

[Изменение свойств размеров \(стр 240\)](#)

[Свойства размеров и простановки размеров \(стр 965\)](#)

[Изменение префикса радиальных размеров \(стр 826\)](#)

[Добавление в размеры тегов \(стр 189\)](#)

[Содержимое меток \(стр 1018\)](#)

Простановка размеров на чертежах общего вида вручную

На видах в плане на чертежах общего вида можно проставлять размеры деталей по сеткам параллельно осям X, Y или X и Y деталей, а также параллельно линиям сеток.

Ограничение: детали (например, балки), которые не расположены параллельно линиям сеток, не образмериваются.

1. Откройте чертеж общего вида.
2. Чтобы проверить и изменить свойства размеров, на вкладке **Чертеж** выберите **Свойства** --> **Размер**, внесите необходимые изменения и нажмите кнопку **Применить** или **ОК**.
3. На вкладке **Простановка размеров** выберите **Размеры на чертеже общего вида** и затем одну из следующих команд:
 - Для простановки размеров параллельно линиям сетки выберите **Добавить размеры по линиям сетки** и щелкните на виде в том месте, где требуется создать размеры.
 - Для простановки размеров параллельно оси X или Y детали либо обоим этим осям выберите деталь и выберите **По оси X детали**, **По оси Y детали** или **По осям X и Y детали**. Размеры деталей проставляются до двух ближайших линий сетки.

Tekla Structures создает размеры в соответствии со свойствами размеров, заданными в диалоговом окне **Свойства размеров**.

Инструкции о том, как проставлять размеры армирования на чертежах общего вида, см. в разделе [Add dimensions to reinforcement \(стр 195\)](#).



См. также

[Изменение свойств размеров \(стр 240\)](#)

Добавление размеров вручную с использованием пользовательской системы координат

Для задания текущей системы координат на виде чертежа можно указать точки ПСК (пользовательской системы координат). В этом случае

размеры, созданные с помощью команд **Горизонтальный** ,

Вертикальный  и **Ортогональный** , будут проставлены относительно заданной системы координат.

1. Откройте чертеж.
2. На вкладке **Виды** выберите **ПСК** --> **Задать начало по двум точкам**.

3. Укажите точку начала координат ПСК и направление оси X ПСК.

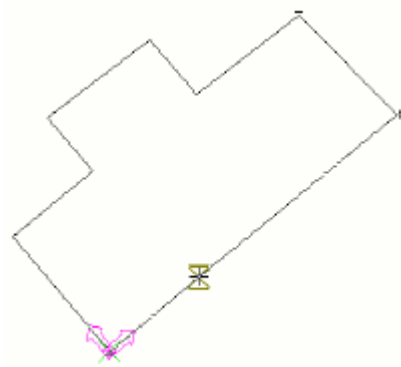

4. Выберите **Простановка размеров** --> **Горизонтальный** .
5. Укажите начальную и конечную точки размера.

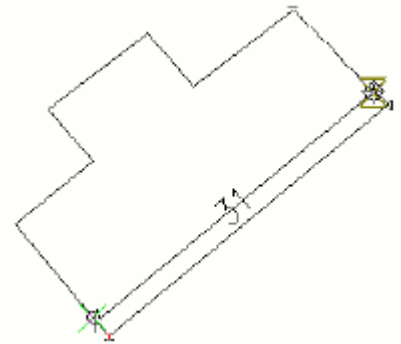

6. Укажите место, где требуется добавить размерную линию, и щелкните средней кнопкой мыши.

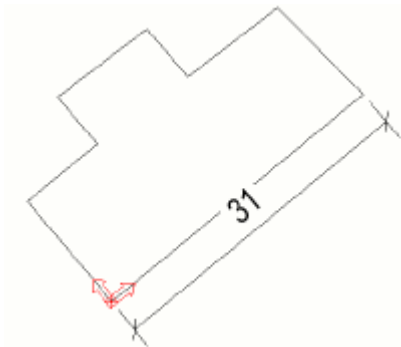

ПРИМ. При использовании команды **Ортогональный**  направление размерной линии — X или Y — определяется автоматически в зависимости от того, какая из осей ближе.

См. также

[Пользовательская система координат \(ПСК\) \(стр 556\)](#)

[Простановка размеров вручную \(стр 180\)](#)

Добавление в размеры тегов

Теги позволяют отображать свойства и другие данные из связанных объектов строительной конструкции в отдельных размерах и наборах размеров. Помимо элементов, в них можно включить количество деталей и выбрать фильтр для удаления из тега ненужного автоматически создаваемого содержимого.

Задать содержимое тегов в размерах объектов строительной конструкции можно в диалоговом окне **Свойства размеров** на вкладке **Теги**. В процессе создания тегов все категории объектов строительной конструкции проверяются на наличие содержимого, и свойства в первой найденной категории, для которой имеется содержимое, считываются и отображаются в теге. Если отображать содержимое тегов для некоторых объектов строительной конструкции не требуется, вы можете создать соответствующий фильтр исключения для этого типа объектов строительной конструкции. Это значит, что можно отображать свойства, относящиеся к любому связанному объекту, независимо от их типа и порядка в иерархии.

Порядок чтения категорий содержимого объектов строительной конструкции:

1. **Обработка поверхности**
2. **Болт**
3. **Арматурный стержень**
4. **Деталь/Захватка бетонирования**

Ограничения:

- Для средних тегов размера возможность поворота не предусмотрена.
- При обновлении чертежа теги размеров автоматически обновляются в соответствии с изменениями в модели. Если требуется отключить автоматическое обновление, можно заморозить чертеж или установить расширенный параметр `XS_INTELLIGENT_DRAWING_ALLOWED` в значение `FALSE`. Этот расширенный параметр влияет на все чертежи.

Добавление в размеры тегов

1. Дважды щелкните размер.

2. Перейдите на вкладку **Теги** и выберите, в каких местах требуется добавить теги размера.

Можно добавить теги над размерной линией и под размерной линией слева и справа, на концах линии и посередине линии под ней.

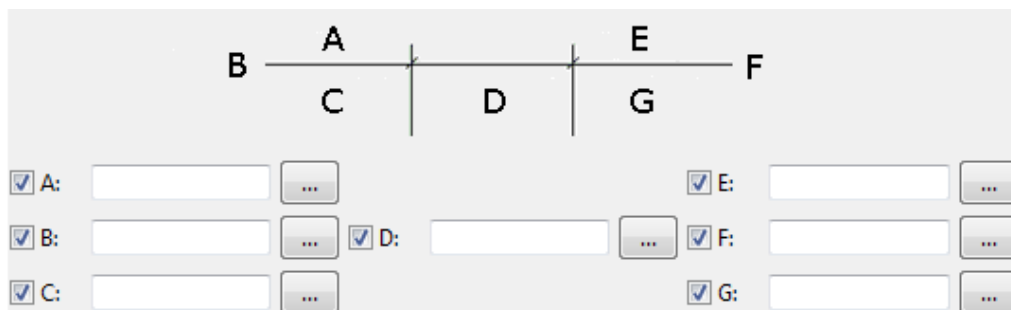

3. Нажимайте кнопки ..., чтобы перейти свойствам меток тегов.
Также можно вводить текст непосредственно в полях А–G.
4. Выберите поворот тега. Поворот задается отдельно для каждого тега, поэтому некоторые теги можно повернуть, а другие оставить без поворота.
- **Параллельно размерной линии:** тег не поворачивается. Это значение используется по умолчанию.
 - **Перпендикулярно размерной линии:** тег поворачивается.
5. Выберите тип содержимого тега.
6. Включите в тег размера требуемые элементы.
Предусмотрены те же элементы, что и для меток деталей, захваток бетонирования, болтов, армирования и обработки поверхности.
7. Выберите тип и цвет рамки элемента, а также цвет, шрифт и высоту текста.
8. Нажмите кнопку **ОК**.
9. Если вы хотите показать в теге количество деталей, выберите требуемые позиции тегов в разделе **Включить в тег количество деталей**.
10. В списке **Исключить детали в соответствии с фильтром** выберите заранее определенный фильтр, чтобы удалить те или иные элементы автоматически создаваемого содержимого тега.
Помимо выбираемых пользователем элементов, некоторые элементы содержимого тега создаются автоматически в зависимости от местоположения конечных точек размера. Фильтр необходимо создать заранее; это должен быть фильтр вида чертежа.
11. При добавлении тегов в криволинейные размеры можно выбрать тип тега в поле **Тип тега криволинейных размеров**.

12. Нажмите кнопку **Изменить**.

Пример: исключение части содержимого тега размера

В этом примере мы удалим из тега размера некоторые элементы содержимого, добавляемые в тег автоматически в зависимости от местоположения конечных точек размера. Сначала необходимо создать фильтр вида чертежа, который будет использоваться для удаления содержимого.

В примере ниже показан тег, в который автоматически вставляется надпись «CORBEL». Эту надпись необходимо удалить.

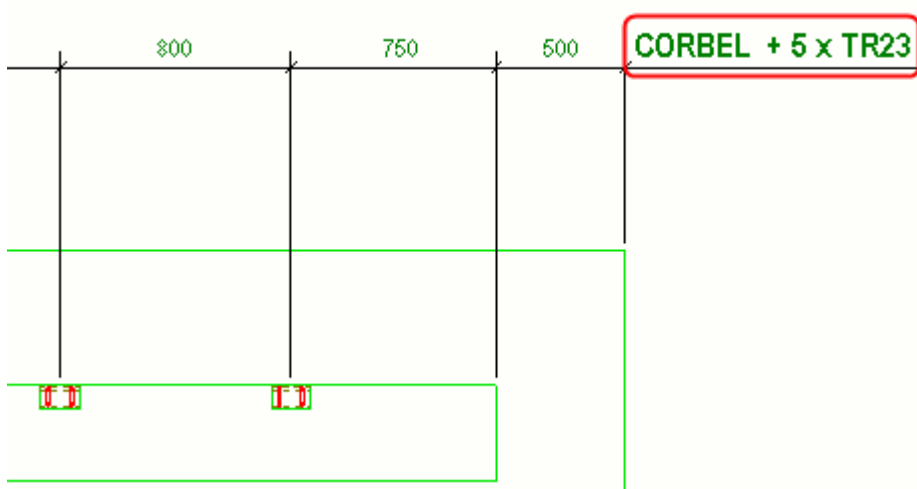

1. Откройте чертеж.
2. Дважды щелкните рамку вида, чтобы открыть диалоговое окно **Свойства вида**.
3. Нажмите кнопку **Фильтр**.
4. Нажмите кнопку **Добавить строку** и создайте фильтр, как показано в примере ниже: выберите **Шаблон** в качестве категории и **MATERIAL_TYPE** в качестве свойства, а в качестве значения введите CONCRETE.

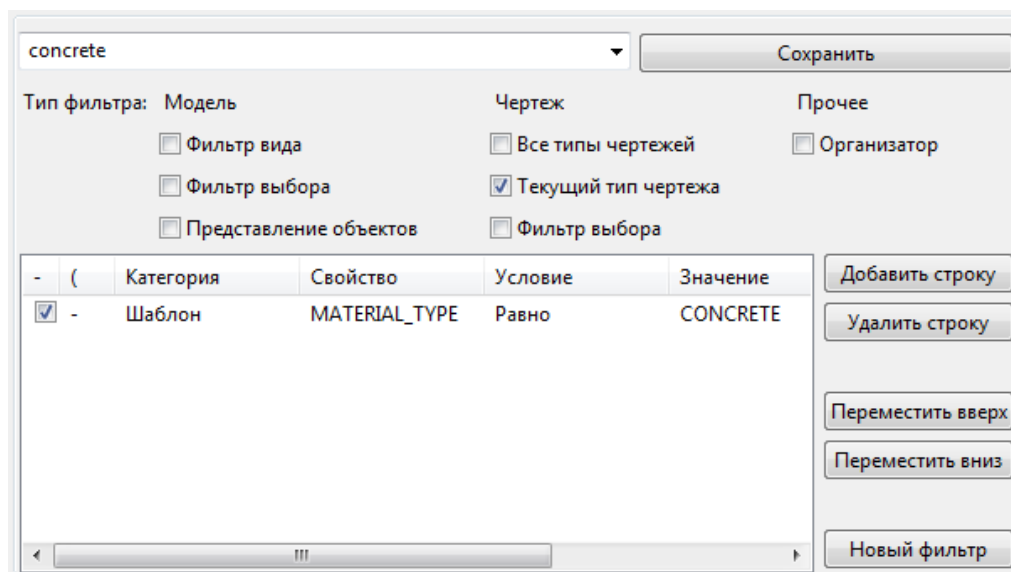

5. Введите `concrete` в качестве имени фильтра в поле рядом с кнопкой **Сохранить** и нажмите кнопку, чтобы сохранить фильтр.
6. На чертеже дважды щелкните размер с содержимым, которое требуется удалить.
7. В диалоговом окне **Свойства размеров** перейдите на страницу **Теги**.
8. В списке **Исключить детали в соответствии с фильтром** выберите фильтр `concrete`.
9. Нажмите кнопку **Изменить**.

Tekla Structures удаляет текст «CORBEL» из тега размера. Материал консольного выступа — бетон, а фильтр `concrete` удаляет из тега все бетонные детали.

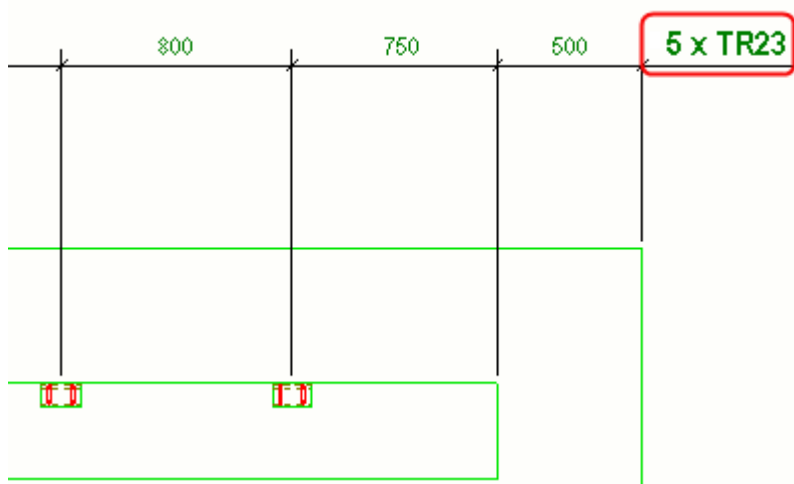

Добавление двойных размеров вручную

Двойные размеры позволяют показывать над размерной линией и под размерной линией размеры в разных единицах измерения и разном формате.

Вы можете [добавлять двойные размеры автоматически \(стр 819\)](#) либо проставлять их вручную на существующем чертеже.

Чтобы добавить двойные размеры вручную:

1. В меню **Файл** выберите **Настройки** --> **Параметры** и перейдите в категорию **Размеры на чертеже**.
2. Задайте единицу измерения, формат и точность, а затем активируйте двойные размеры для нужных типов чертежей в области **Размеры в тегах**.
3. Нажмите кнопку **ОК**.
4. Дважды щелкните размер на чертеже.
5. Перейдите на вкладку **Теги** и введите в поле среднего тега размера слово DIMENSION.

<input checked="" type="checkbox"/> A:	<input type="text"/>	<input type="button" value="..."/>	<input checked="" type="checkbox"/> E:	<input type="text"/>	<input type="button" value="..."/>
<input checked="" type="checkbox"/> B:	<input type="text"/>	<input type="button" value="..."/>	<input checked="" type="checkbox"/> D:	<input type="text" value="DIMENSION"/>	<input type="button" value="..."/>
<input checked="" type="checkbox"/> C:	<input type="text"/>	<input type="button" value="..."/>	<input checked="" type="checkbox"/> F:	<input type="text"/>	<input type="button" value="..."/>
			<input checked="" type="checkbox"/> G:	<input type="text"/>	<input type="button" value="..."/>

6. Нажмите кнопку **Изменить**.
7. Если показывать двойные размеры требуется не во всех размерах, можно вручную удалить слово DIMENSION из тега.

Пример

Ниже приведен пример двойных размеров с миллиметрами в качестве единицы измерения и форматом ###.

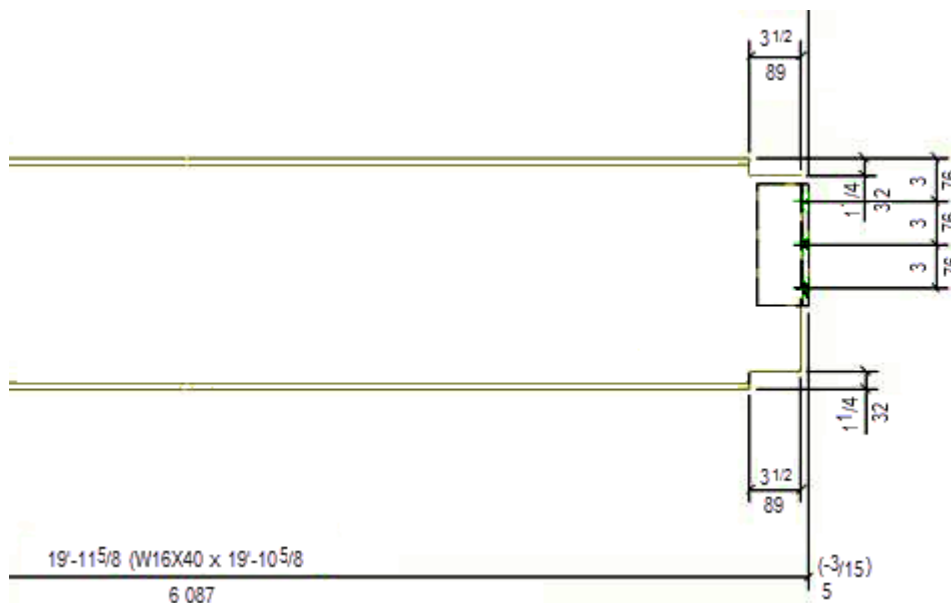

См. также

[Изменение свойств размеров \(стр 240\)](#)

[Свойства размеров: вкладки «Метки» и «Теги» \(стр 974\)](#)

Создание размеров для всех деталей заново

Размеры, изначально созданные для деталей на чертеже, можно создать заново.

1. На открытом чертеже дважды щелкните рамку вида чертежа, чтобы открыть свойства вида, выберите **Атрибуты** перейдите на вкладку **Атрибуты 2** и проверьте, что параметр **Способ создания размеров на этом виде** был установлен в значение **Автоматически** в свойствах вида чертежа.

Tekla Structures проставляет размеры деталей только на видах, где этот параметр имеет значение **Автоматически**.

2. На вкладке **Простановка размеров** на ленте выберите **Создать все размеры заново**.

Tekla Structures заново проставляет размеры на всех видах, за исключением связанных видов, 3D-видов и видов компоновочных планов, и удаляет все созданные вручную размеры.

См. также

[Простановка размеров вручную \(стр 180\)](#)

[Свойства видов на чертежах \(стр 955\)](#)

Добавление размеров к армированию

Вы можете вручную добавить размерные линии и метки размеров к группам арматурных стержней.

Каждая группа арматурных стержней может иметь метки размеров без тегов, метки размеров с тегами, размерные линии распределения или вариации этих стилей. Размеры создаются в соответствии со свойствами размеров, заданными в диалоговом окне **Свойства размеров**. Команда для создания меток размеров арматуры доступна на чертежах общего вида и чертежах ЖБ элементов.

- Добавлять метки размеров армирования или метки размеров с тегами имеет смысл в первую очередь на чертежи ЖБ элементов, на которых показан только один армированный ЖБ элемент.
- Размерные линии или линии распределения позволяют показать распределение арматурных стержней в группе, и обычно при перетаскивании размера за пределы группы арматуры от размерных линий до арматурных стержней проводятся штриховые линии. Использовать линии распределения имеет смысл в первую очередь на чертежах общего вида с армированием. Такие чертежи могут содержать множество деталей с группами арматуры, и во многих случаях достаточно показать только один стержень из группы и перетащить размерную линию подальше от него, чтобы все было четко видно.
- При добавлении размеров начинайте с предустановленных настроек размеров, определенных в вашей среде, и при необходимости вносите изменения в эти настройки для отдельных размеров.

Среда Default содержит следующие файлы настроек размеров арматуры, которые можно загружать в диалоговом окне **Свойства размеров**:

- `rebar_dimension_line` для создания линий распределения
- `rebar_dimension_mark` для создания меток размеров
- `rebar_tagged_dimension_mark` для создания меток размеров с тегами

Дополнительные сведения о типовых настройках см. в разделе «Типовые настройки меток размеров, меток размеров с тегами и размерных линий» ниже.

Помимо описанных ниже способов простановки размеров арматуры, размеры арматурных стержней также можно проставлять с помощью приложения **Простановка размеров групп арматуры**; см. раздел [Простановка размеров арматуры с помощью приложения «Простановка размеров групп арматуры» \(стр 204\)](#).



Добавление размеров к группам арматуры

Чтобы добавить метки размеров, метки размеров с тегами или размерные линии к группам арматуры:

1. Сначала откройте свойства размеров, удерживая клавишу **SHIFT** и выбрав команду **Арматурный стержень** на ленте.
2. Загрузите один из предустановленных наборов меток размеров арматуры или проверьте свойства на различных вкладках — **Общие** (стр 966) (включая **формат, единицы измерения и точность** (стр 970)), **Внешний вид** (стр 972), **Метки, Теги** (стр 974) и **Арматурный стержень** (стр 978) — и посмотрите, хотите ли вы что-нибудь изменить.

Свойства размеров арматуры на вкладке **Арматурный стержень** рассмотрены ниже:

Параметр	Описание
Проставлять размеры до	Определяет, создаются ли размеры между всеми стержнями (Все стержни) или только между начальными и конечными стержнями (Арматура в начале и в конце).
Кромка детали	Служит для добавления замыкающих размеров до кромки детали в размерах групп арматурных стержней. Это свойство доступно, только если свойство Проставлять размеры до установлено в значение Все стержни .
Подгруппирование	Определяет, создаются ли подгруппы для различных шагов распределения арматурных стержней в пределах объекта арматуры, чтобы в метках размеров могли отображаться свойства подгрупп. Свойство Подгруппирование доступно, только если свойство Проставлять размеры до установлено в значение Все стержни ; при значении Арматура в начале и в конце оно недоступно. См. пример метки размера ниже, где свойство Подгруппирование установлено в значение Да .

Параметр	Описание
Выносная линия до видимого стержня	Управляет отображением выносных линий до видимых стержней.
Тип конусных размеров	Определяет, какое представление будет использоваться для наклонных размеров: наклонное или горизонтальное  .
Тип криволинейных размеров	Определяет, какое представление будет использоваться для криволинейных размеров: криволинейное или горизонтальное  .

3. Нажмите **Применить**.
4. Выберите группу арматурных стержней на чертеже, и для нее будет создана метка размера арматуры.

Вы можете продолжить указывать следующие группы арматуры или остановить команду с помощью клавиши **ESC** или команды **Прервать**.

СОВЕТ Для добавления размеров арматуры также можно использовать команду **Добавить метку** --> **Метка размера** в контекстном меню.

Ниже приведен пример меток размеров:

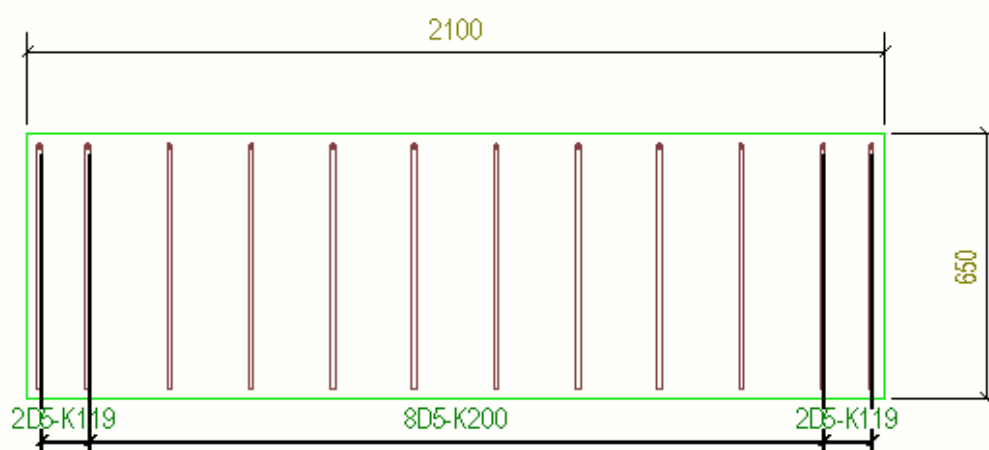

Ниже приведен пример меток размеров с тегами:

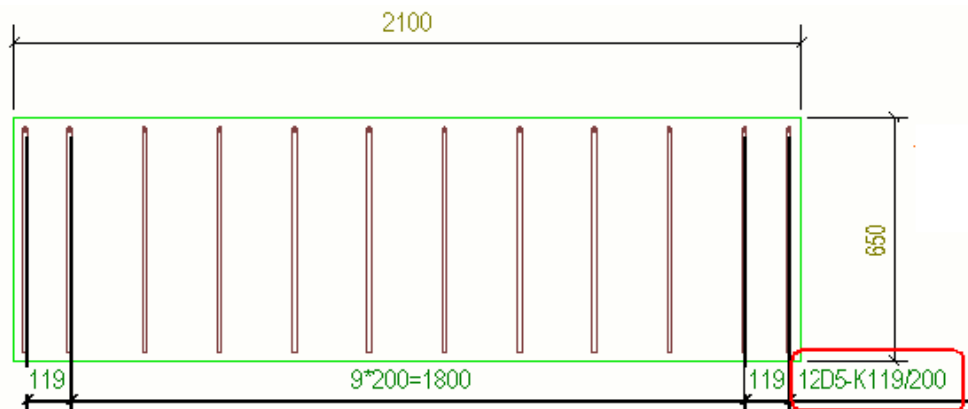

Ниже приведен пример размерных линий:

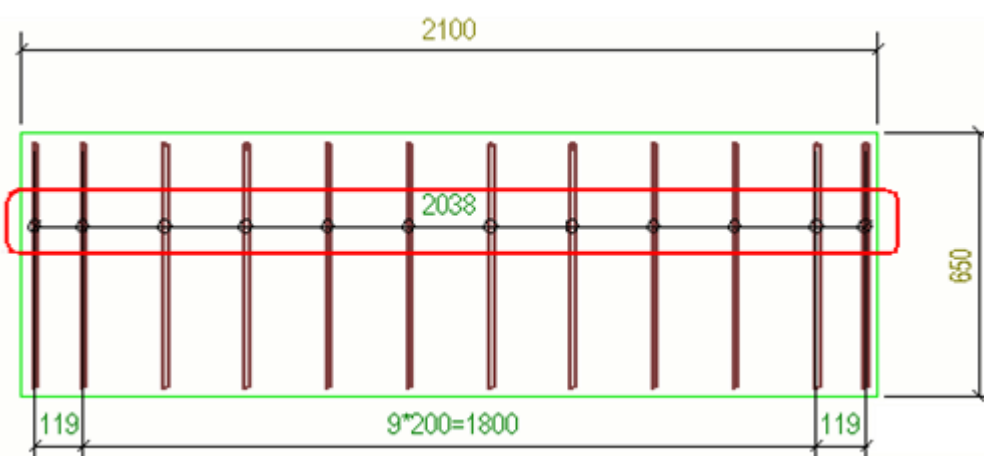

Ниже приведен пример размерной линии, которую перетащили за пределы группы арматурных стержней:

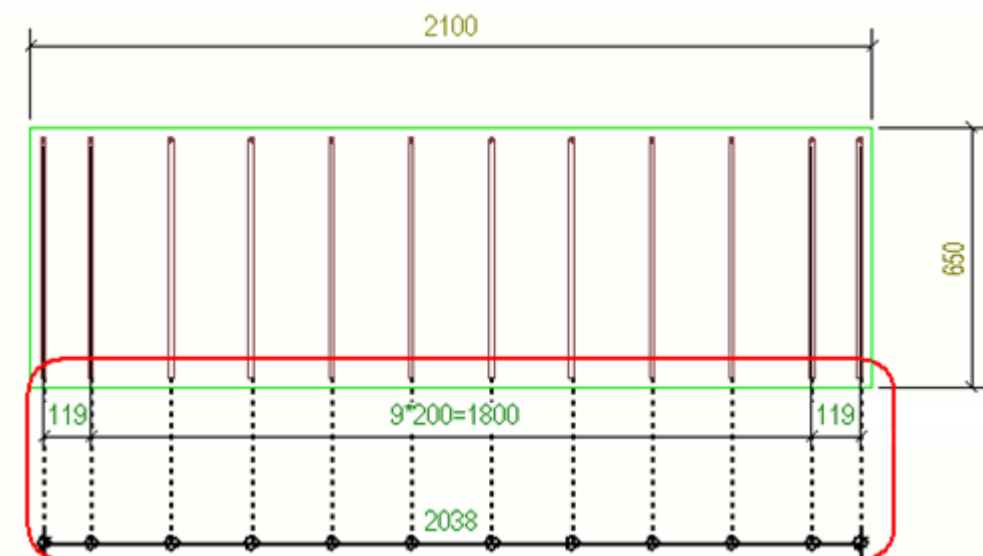

Ниже приведен пример, где виден только один арматурный стержень из группы, и размерную линию перетащили за пределы группы.

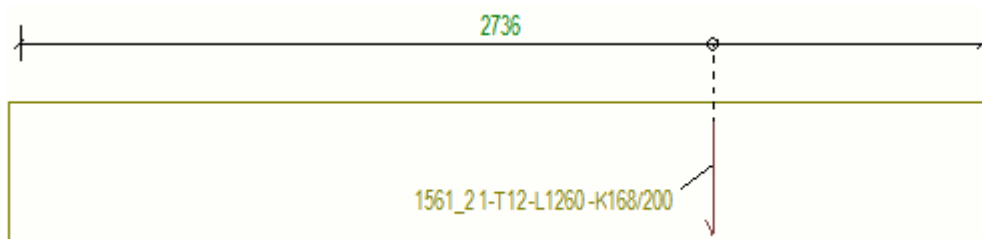

Вы можете изменить представление текущего размера арматуры после его создания, дважды щелкнув размер арматуры на открытом чертеже и внеся необходимые изменения в свойства размера. Например, вы можете добавить дополнительные теги, изменить содержимое метки размера или выбрать способ выравнивания тегов в криволинейных размерах.

Обратите внимание, что при редактировании метки размера арматуры на открытом чертеже нельзя изменить следующие свойства:

Проставлять размеры до

Кромка детали

Тип конусных размеров

Тип криволинейных размеров

Типовые настройки меток размеров, меток размеров с тегами и размерных линий

`rebar_dimension_mark.dim`

Проставлять размеры до: Все стержни

Подгруппирование: Да

Выносная линия до видимого стержня: Нет

Объединять одинаковые размеры: $3*60=180$

Минимальное число для объединения: 1

Задайте **Префикс** в диалоговом окне **Содержимое метки размера**.

Установите свойство **Видимость числового значения** в значение **Скрыто** в диалоговом окне **Содержимое метки размера**.

`rebar_tagged_dimension_mark.dim`

Проставлять размеры до: Все стержни

Подгруппирование: Да

Выносная линия до видимого стержня: Нет

Объединять одинаковые размеры: $3 \cdot 60 = 180$

Минимальное число для объединения: 1

Задайте соответствующее содержимое тегов.

`rebar_dimension_line.dim`

Проставлять размеры до: Арматура в начале и в конце

Подгруппирование: Нет

Выносная линия до видимого стержня: Да

Объединять одинаковые размеры: Выкл.

Примеры размеров арматуры

- Ниже показана деталь переменного сечения с наклонной кромкой. Размерная линия следует форме кромки, ближайшей к указанной при ее создании точке. Размеры наклонные.

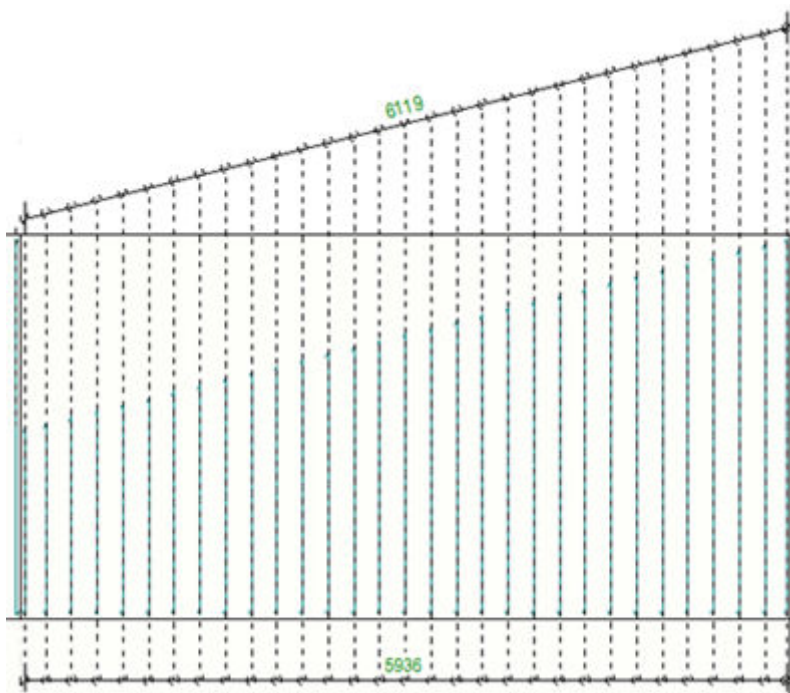

- Ниже показана криволинейная деталь переменного сечения с криволинейными размерами.



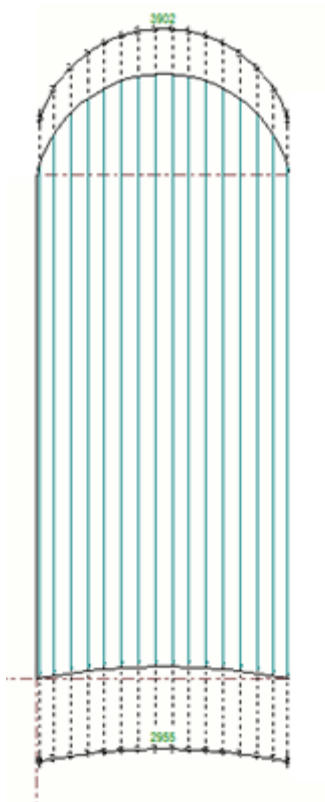

- Ниже приведен пример ортогонального размера для криволинейной группы арматуры переменного сечения с размерным тегом:

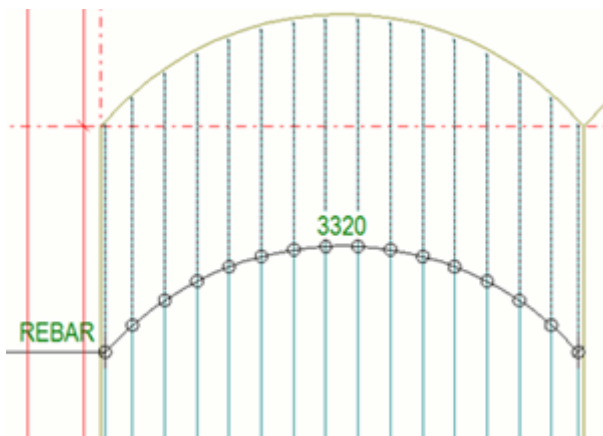

- В размеры арматуры также можно добавлять средние теги. В данном случае применены [двойные размеры](#) (стр 192):

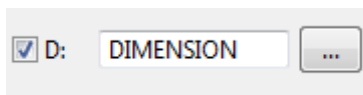

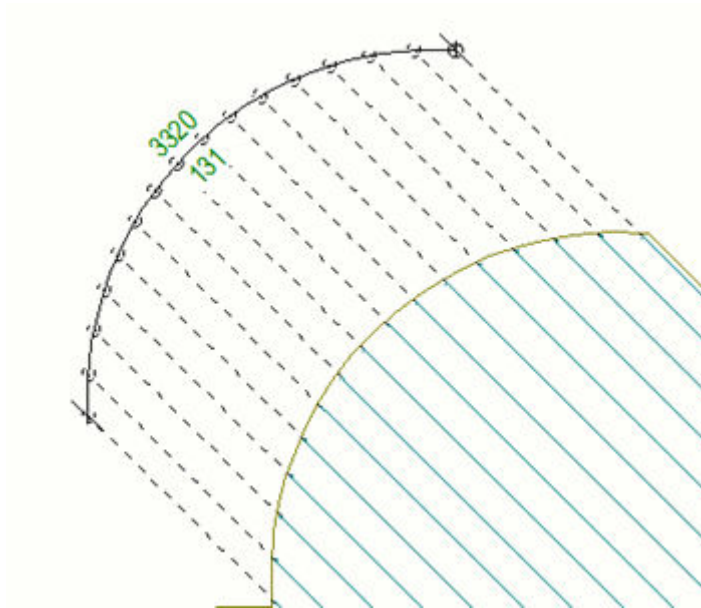

- Теги криволинейных размеров можно выровнять, выбрав один из вариантов в списке **Тип тега криволинейных размеров** в диалоговом окне **Свойства размеров**:

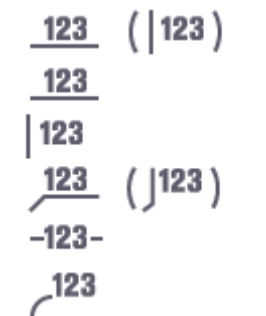

В приведенном ниже примере виден только один арматурный стержень, и теги арматуры выровнены вертикально | 123 :

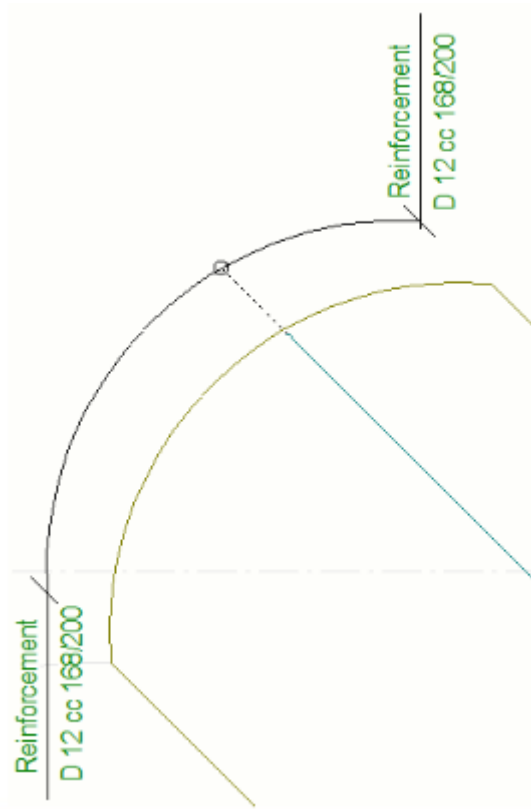

В приведенном ниже примере размерный тег следует кривой размера **123**:

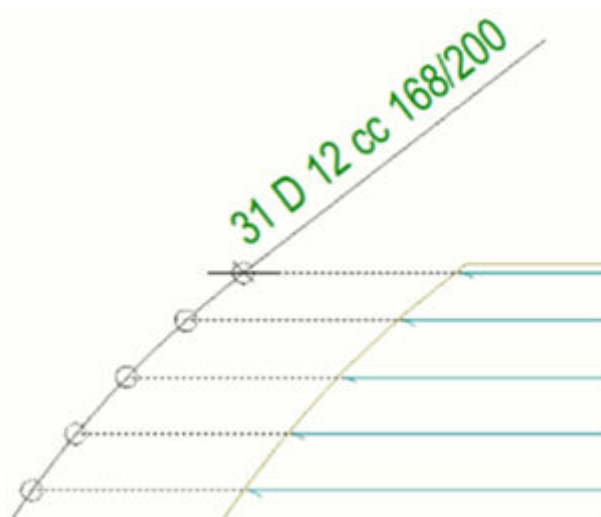

- Ниже приведен пример ортогональных размеров на радиальной группе арматурных стержней.

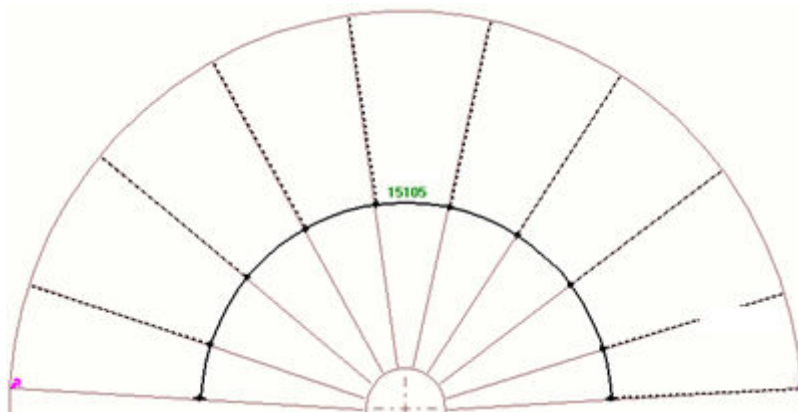

Простановка размеров арматуры с помощью приложения «Простановка размеров групп арматуры»

В приложении **Простановка размеров групп арматуры** предусмотрены различные стили для гибкого представления размерных линий и меток размеров на группах арматуры. Например, можно за одно действие проставить размеры на нескольких хомутах и снабдить их метками. Приложение **Простановка размеров групп арматуры** позволяет эффективно создавать качественные чертежи армирования с учетом специфики вашего региона.

Добавление размеров к группам арматуры

1. Выберите на чертеже группы арматурных стержней, размеры которых вы хотите проставить.
2. Нажмите кнопку **Приложения и компоненты**  на боковой панели, чтобы открыть каталог **Приложения и компоненты**.
3. Нажмите стрелку рядом с пунктом **Приложения**, чтобы открыть список приложений.
4. В списке **Приложения** выберите **Простановка размеров групп арматуры**.
5. Укажите место для размерной линии в модели.
6. Дважды щелкните размер, чтобы откорректировать настройки:
 - На вкладке **Параметры** задайте, как должны выглядеть размеры и что они должны содержать. Также можно задать содержимое метки размера хомутов.

- На вкладках **Дополнительные метки спереди** и **Дополнительные метки сзади** создайте дополнительную метку перед размерной линией или за размерной линией.
- На вкладке **Дополнительные настройки** задайте смещения, расстояния и межцентровые расстояния для меток размеров хомутов:
- На вкладке **Линии стержней** задайте принципы создания и внешний вид линий выноски, относящихся к размерам хомутов.



Дополнительные сведения о настройках см. в разделе *Настройки приложения* **Простановка размеров групп арматуры** ниже.





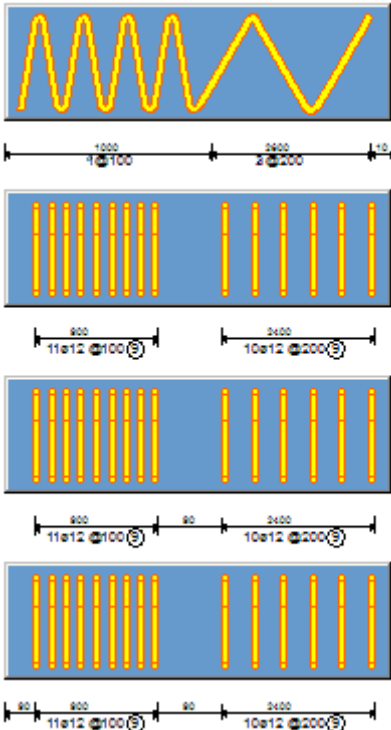

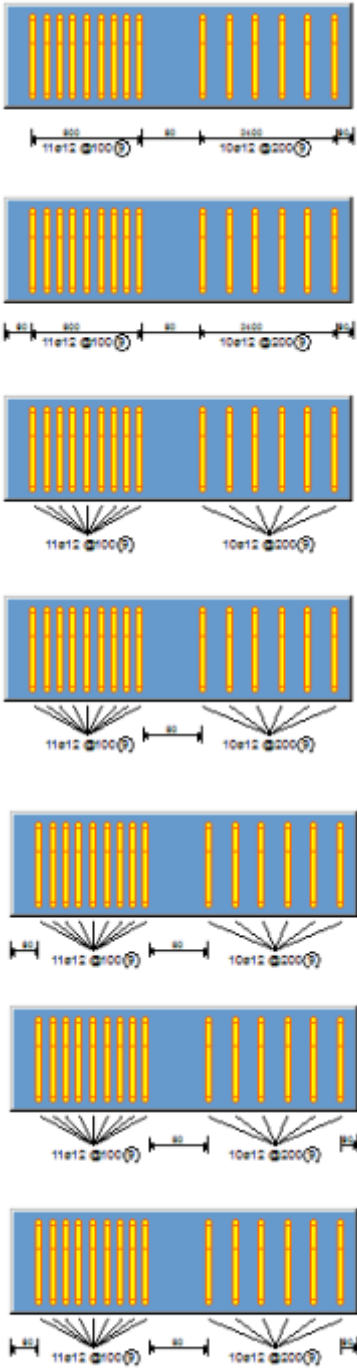
7. Нажмите кнопку **Изменить**.

Настройки приложения «Простановка размеров групп арматуры»

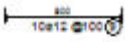
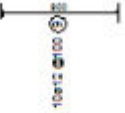
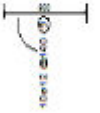
Вкладка «Параметры»

Параметр	Возможные значения и описание
Тип аннотации	<p>Выберите тип аннотации. Возможные значения:</p> 

Параметр	Возможные значения и описание
	
	<p>Выберите, как будет располагаться метка. Набор доступных вариантов зависит от того, что выбрано в поле Тип аннотации. Также</p>

Параметр	Возможные значения и описание
<p>Угол</p> <p><input checked="" type="checkbox"/> 90</p>	<p>можно задать угол метки в поле Угол. Возможные значения:</p>        

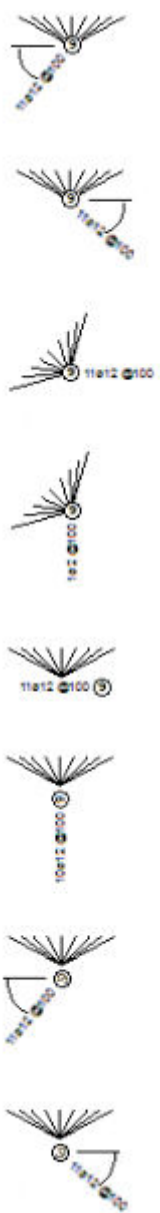
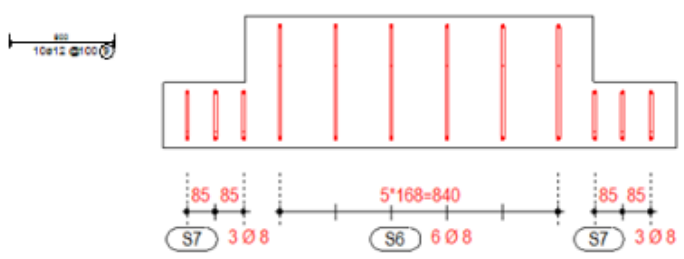
Параметр	Возможные значения и описание
	 <p>Примеры расположения меток:</p> 

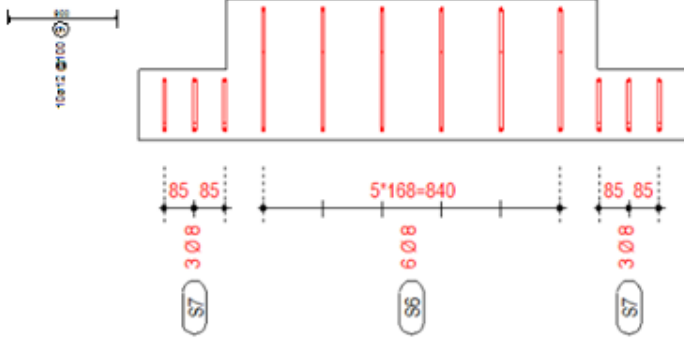
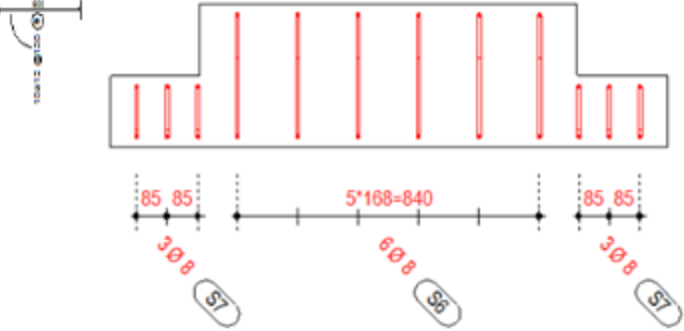
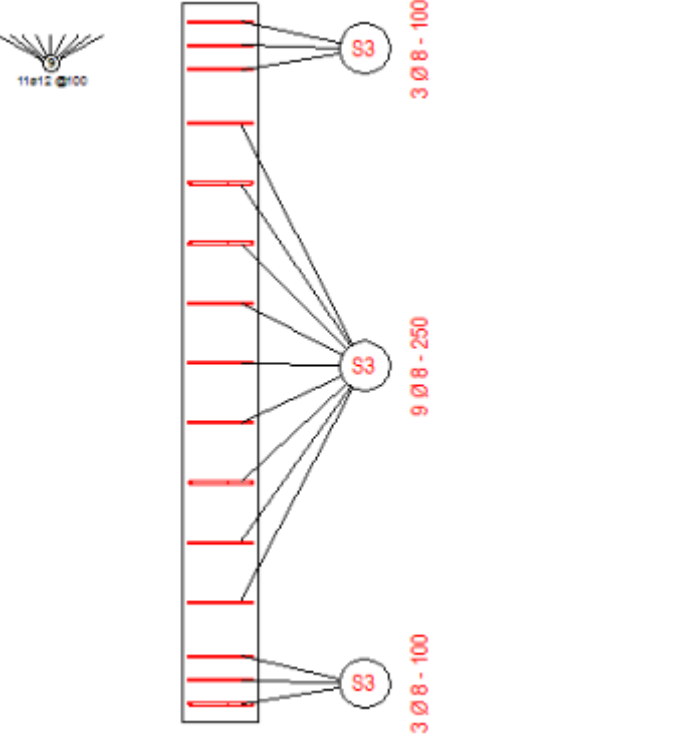
Параметр	Возможные значения и описание
	 <p>Technical drawing of a stepped shaft with dimensions: 10x12 Ø100, 85, 85, 5*168-840, 85, 85, 3 Ø 8, 6 Ø 8, 3 Ø 8, S7, S6, S7.</p> <p>В примере ниже задан угол метки.</p>  <p>Technical drawing of a stepped shaft with dimensions: 10x12 Ø100, 85, 85, 5*168-840, 85, 85, 3 Ø 8, 6 Ø 8, 3 Ø 8, S7, S6, S7. Chamfered end is shown.</p>  <p>Technical drawing of a stepped shaft with dimensions: 11x12 Ø100, S3 3 Ø 8 - 100, S3 9 Ø 8 - 250, S3 3 Ø 8 - 100. Chamfered ends are shown.</p>

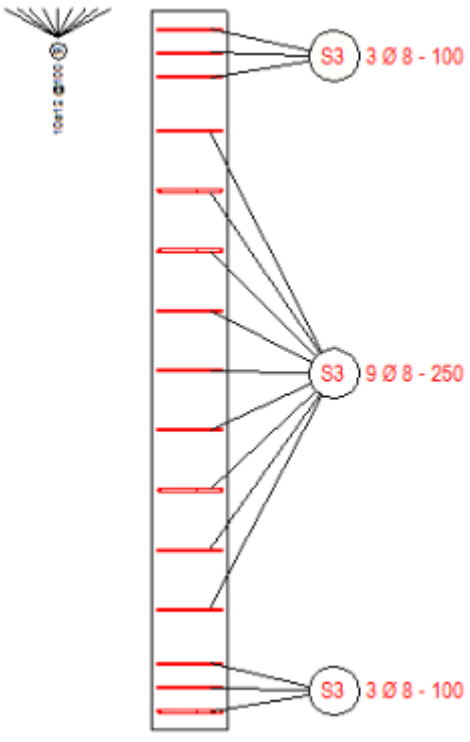
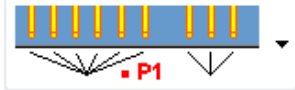
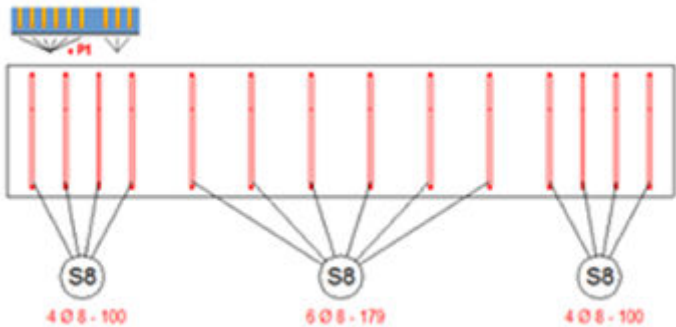
Параметр	Возможные значения и описание
	
<input checked="" type="checkbox"/>  Номер группы <input checked="" type="checkbox"/> <input type="text" value="1"/>	<p>Задайте количество и расположение линий выноски меток. Также можно указать, с какой группой вы работаете, введя номер группы в поле Номер группы.</p> <p>Этот параметр доступен только для некоторых типов аннотаций. Возможные варианты:</p> 

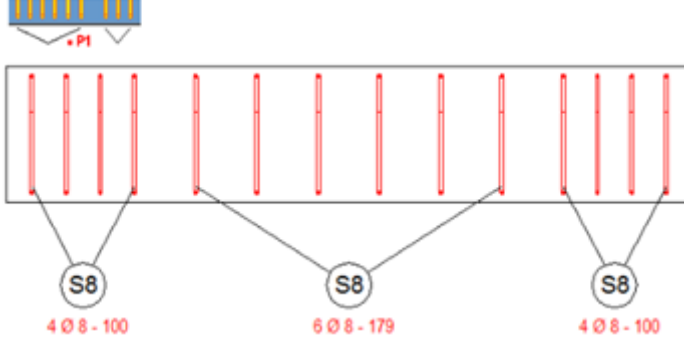
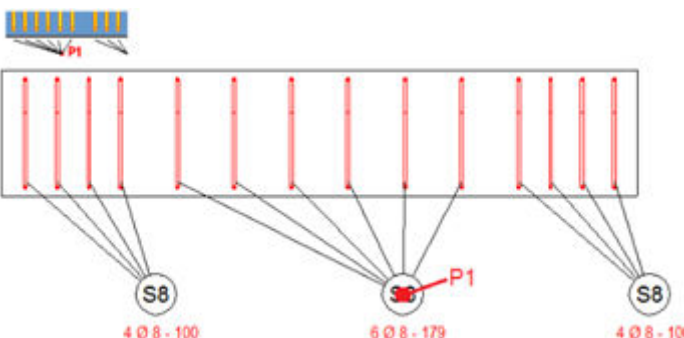
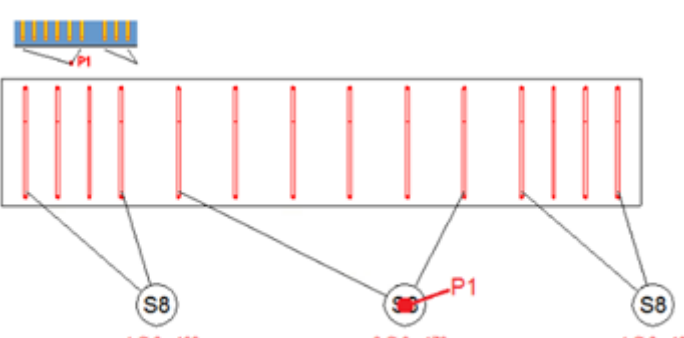
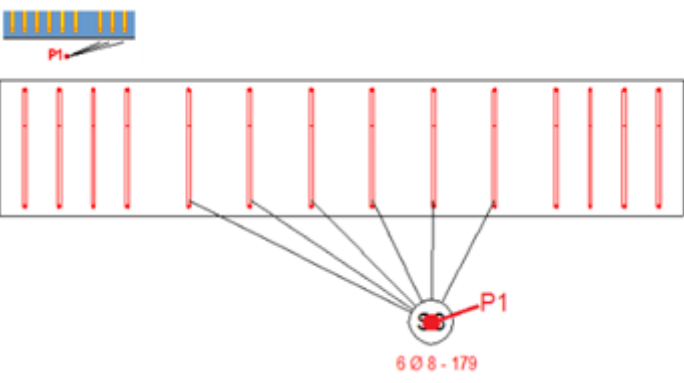
Параметр	Возможные значения и описание
	   <p data-bbox="670 1377 1292 1444">В следующем примере определена группа номер 2.</p>  <p data-bbox="670 1859 1292 1926">В следующем примере определена группа номер 2.</p>

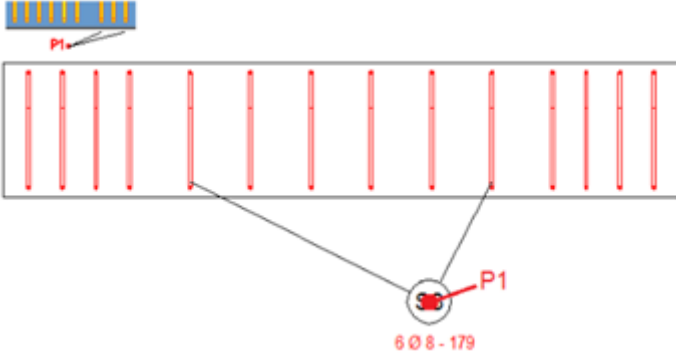
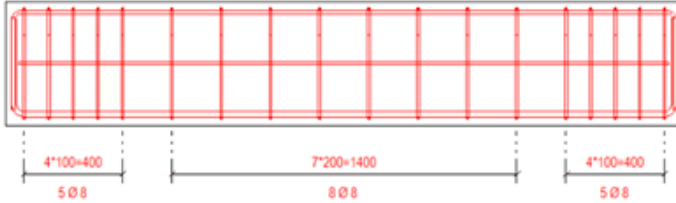
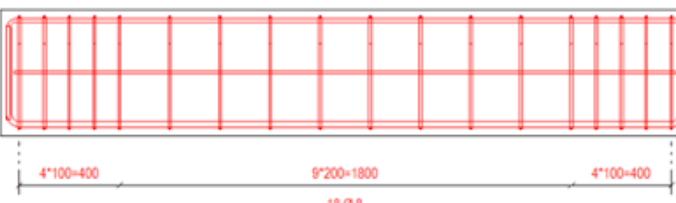
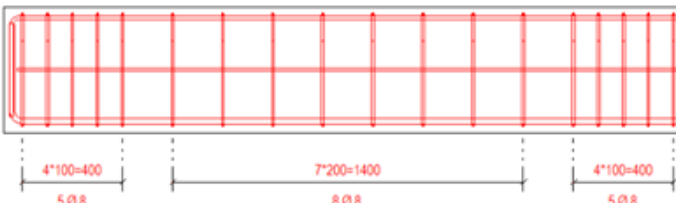
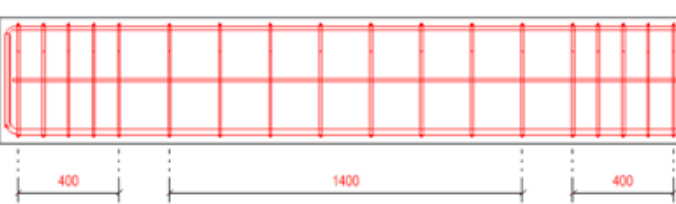
Параметр	Возможные значения и описание
	
<p>Рассматривать неравномерные промежутки как отдельные группы</p>	<p>Да</p>  <p>Нет</p> 
<p>Проставить все межцентровые расстояния</p>	<p>Да</p>  <p>Нет</p> 

Параметр	Возможные значения и описание
Объединить размеры между арматурными стержнями	<p>Позволяет объединить размеры расстояния между двумя группами арматуры с размерами группы арматуры, у которой шаг стержней равен расстоянию между группами. Также объединяется размерная линия первой/последней группы с расстоянием до торца детали, если расстояние до контура такое же, как и шаг в группе арматуры.</p> <p>Пример см. в разделе «Дополнительные примеры» ниже.</p>
Свойства линии распределения	<p>Выберите требуемые свойства размера для отображаемой размерной линии, выбрав файл свойств размеров. Доступные свойства — это свойства, заданные и сохраненные в свойствах размеров (стр 965).</p>
Доступные элементы	<p>Выберите информацию для включения в метку, например сорт, диаметр и межцентровые расстояния, для метки 1 и метки 2.</p>
Элементы в метке	<p>Список элементов, выбранных для отображения в метке 1 и метке 2.</p>
Свойства текста	<p>Задайте свойства текста. Доступные файлы свойств — это свойства, заданные и сохраненные в свойствах текста (стр 305).</p>
Положение	<p>Выберите, куда поместить метку. Возможные значения:</p> <ul style="list-style-type: none"> • Автоматически: Метка 1 располагается над размерным текстом, когда размер находится над деталью, и под размерным текстом, когда размер находится под деталью. • Над разм. текстом: Метка 1 всегда располагается над размерным текстом. • Под разм. линией: Метка 1 всегда располагается под размерным текстом. <p>При размещении метки учитываются размер шрифта размерного текста (для положения над текстом) и значения расстояния, заданные на вкладке Дополнительные настройки (для обоих положений). Этот параметр доступен только для нерадиальных аннотаций.</p>
Единицы измерения	<p>Задайте единицы измерения:</p> <ul style="list-style-type: none"> • Автоматически • мм

Параметр	Возможные значения и описание
	<ul style="list-style-type: none"> • см • m • фут - дюйм • дюйм <p>Этот параметр доступен только для следующего содержимого меток:</p> <ul style="list-style-type: none"> • Длина • межцентр. расстояние • мин. межцентр. расстояние • макс. межцентр. расстояние • точное межцентр. расстояние • планируемое межцентр. расстояние • Длина с разбивкой
Формат	<p>Задайте формат:</p> <ul style="list-style-type: none"> • ### • ###[.#] • ###[##] • ###[###] • ###.# • ### #/# • ###.## • ###.### <p>Этот параметр доступен только для следующего содержимого меток:</p> <ul style="list-style-type: none"> • Длина • межцентр. расстояние • мин. межцентр. расстояние • макс. межцентр. расстояние • точное межцентр. расстояние • планируемое межцентр. расстояние • Длина с разбивкой
Точность	<p>Задайте точность:</p> <ul style="list-style-type: none"> • 0.00 • 0.50

Параметр	Возможные значения и описание
	<ul style="list-style-type: none"> • 0.33 • 0.25 • 1/8 • 1/16 • 1/32 • 1/10 • 1/100 • 1/1000 <p>Например, при точности 0.33 значение, фактически равное 50.40, отображается как 50.33.</p> <p>Значения 1/8, 1/16 и 1/32 предназначены для британских единиц измерения.</p> <p>Значения 1/10, 1/100 и 1/1000 используются для задания точности без округления.</p>
<p>Сумма значений A B C</p> <p>Сумма сегментов по оси стержня</p> <p>Длина (TrlEd)</p>	<p>Эти параметры доступны только для следующего содержимого меток:</p> <ul style="list-style-type: none"> • Длина • межцентр. расстояние • мин. межцентр. расстояние • макс. межцентр. расстояние • точное межцентр. расстояние • планируемое межцентр. расстояние
<p>Положение метки 2</p>	<p>Укажите, отображается ли позиция стержня в метке 2, и как она отображается. Возможные варианты:</p> <p>Не</p> <p>Перед главной меткой</p> <p>За главной меткой</p> <p>Над главной меткой</p> <p>Под главной меткой</p>
<p>Рамка метки 2</p>	<p>Выберите тип и цвет рамки для метки 2.</p> <p>Этот параметр доступен только для некоторых типов аннотаций. Возможные значения:</p>

Параметр	Возможные значения и описание

Вкладки «Дополнительные метки спереди» и «Дополнительные метки сзади»

Параметр	Возможные значения и описание
Метки перед размерной линией	<p>Для создания меток перед размерной линией выберите Да. Значение по умолчанию — Нет.</p>
Метки за размерной линией	<p>Для создания меток за размерной линией выберите Да. Значение по умолчанию — Нет.</p>
Доступные элементы	Выберите информацию для включения в метку перед размерной линией или за ней.
Элементы в метке	Список элементов, выбранных для включения в метку перед размерной линией или за ней.
Свойства текста	Задайте свойства текста для меток. Доступные файлы свойств — это свойства, заданные и сохраненные в свойствах текста (стр 305) .
Положение	<p>Укажите, отображается ли позиция стержня в метках, а также как она отображается.</p> <p>Возможные значения:</p> <p>Нет</p> <p>Перед главной меткой</p> <p>За главной меткой</p>
Свойства текста	Задайте свойства текста для позиции арматурного стержня. Доступные файлы

Параметр	Возможные значения и описание
	свойств — это свойства, заданные и сохраненные в свойствах текста (стр 305) .
Количество	<p>Выберите, как должно отображаться количество арматурных стержней. Возможные значения:</p> <p>Общее количество стержней в группе</p> <p>Количество, отображаемое на виде</p> <p>Общее количество на чертеже</p> <p>Общее количество в ЖБ элементе</p> <p>Эти параметры доступны только для элемента Количество.</p>
Единицы измерения	<p>Задайте единицы измерения:</p> <ul style="list-style-type: none"> • Автоматически • мм • см • m • фут - дюйм • дюйм <p>Параметр доступен только для следующего содержимого:</p> <ul style="list-style-type: none"> • Длина • межцентр. расстояние • мин. межцентр. расстояние • макс. межцентр. расстояние • точное межцентр. расстояние • планируемое межцентр. расстояние • Длина с разбивкой
Формат	<p>Задайте формат:</p> <ul style="list-style-type: none"> • ### • ###[.]# • ###[.##] • ###[.###] • ###.# • ### #/# • ###.##

Параметр	Возможные значения и описание
	<ul style="list-style-type: none"> • ###.### <p>Этот параметр доступен только для следующего содержимого меток:</p> <ul style="list-style-type: none"> • Длина • межцентр. расстояние • мин. межцентр. расстояние • макс. межцентр. расстояние • точное межцентр. расстояние • планируемое межцентр. расстояние • Длина с разбивкой
Точность	<p>Задайте точность:</p> <ul style="list-style-type: none"> • 0.00 • 0.50 • 0.33 • 0.25 • 1/8 • 1/16 • 1/32 • 1/10 • 1/100 • 1/1000 <p>Например, при точности 0.33 значение, фактически равное 50.40, отображается как 50.33.</p> <p>Значения 1/8, 1/16 и 1/32 предназначены для британских единиц измерения.</p> <p>Значения 1/10, 1/100 и 1/1000 используются для задания точности без округления.</p>
Сумма значений A B C Сумма сегментов по оси стержня Длина (TrlEd)	<p>Эти параметры доступны только для следующего содержимого меток:</p> <ul style="list-style-type: none"> • Длина • межцентр. расстояние • мин. межцентр. расстояние • макс. межцентр. расстояние • точное межцентр. расстояние

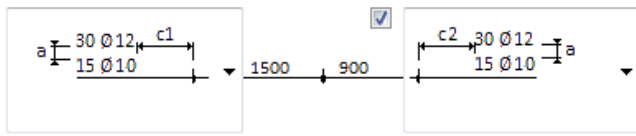
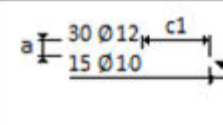
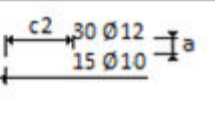
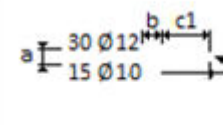
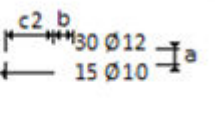
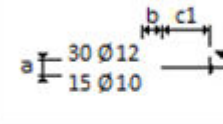
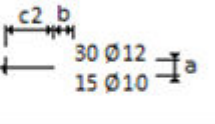
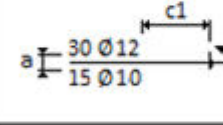
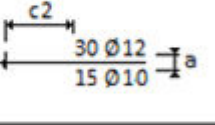
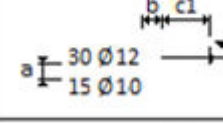
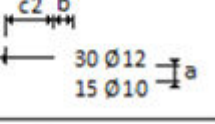
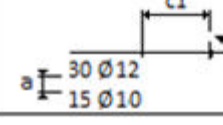
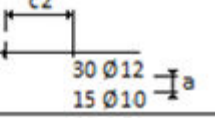
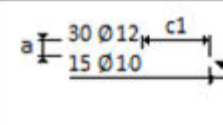
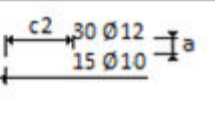
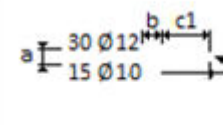
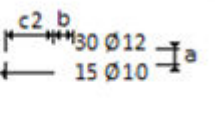
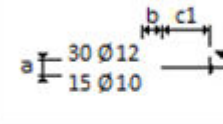
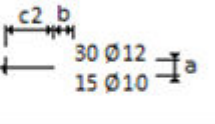
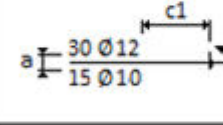
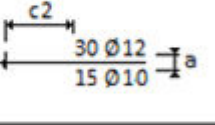
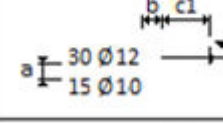
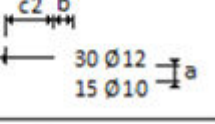
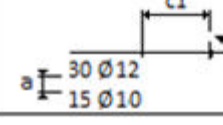
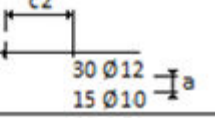
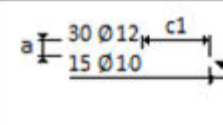
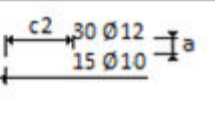
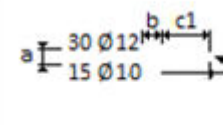
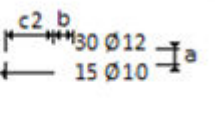
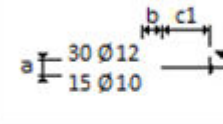
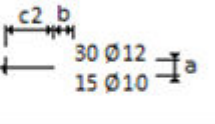
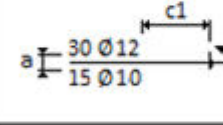
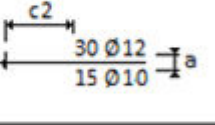
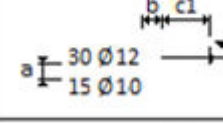
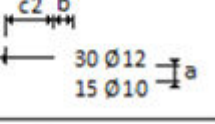
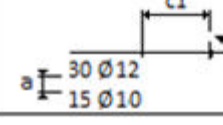
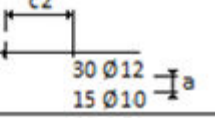
Параметр	Возможные значения и описание																		
Настройки размещения меток	<ul style="list-style-type: none"> • планируемое межцентр. расстояние <div style="text-align: center;"> <input checked="" type="checkbox"/>  </div> <p>По умолчанию используется вариант 3.</p> <table border="1" style="width: 100%; text-align: center;"> <tbody> <tr> <td data-bbox="686 560 941 705">  </td> <td data-bbox="989 616 1053 672">1</td> <td data-bbox="1125 560 1372 705">  </td> </tr> <tr> <td data-bbox="686 705 941 851">  </td> <td data-bbox="989 750 1053 806">2</td> <td data-bbox="1125 705 1372 851">  </td> </tr> <tr> <td data-bbox="686 851 941 996">  </td> <td data-bbox="989 884 1053 940">3</td> <td data-bbox="1125 851 1372 996">  </td> </tr> <tr> <td data-bbox="686 996 941 1142">  </td> <td data-bbox="989 1041 1053 1097">4</td> <td data-bbox="1125 996 1372 1142">  </td> </tr> <tr> <td data-bbox="686 1142 941 1288">  </td> <td data-bbox="989 1176 1053 1232">5</td> <td data-bbox="1125 1142 1372 1288">  </td> </tr> <tr> <td data-bbox="686 1288 941 1433">  </td> <td data-bbox="989 1310 1053 1366">6</td> <td data-bbox="1125 1288 1372 1433">  </td> </tr> </tbody> </table> <ul style="list-style-type: none"> (1) Все метки располагаются над размерной линией. (2) Середина последней метки находится на размерной линии. (3) Середина (рассчитанная в направлении - до размерной линии) группы меток находится на размерной линии. Это вариант по умолчанию. (4) Размерная линия проходит между метками. <ul style="list-style-type: none"> • Если метка только одна, она располагается над линией. • Если меток две, одна располагается над линией, вторая под линией. 		1			2			3			4			5			6	
	1																		
	2																		
	3																		
	4																		
	5																		
	6																		

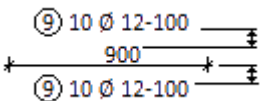
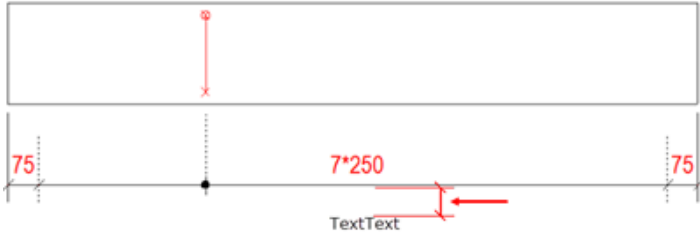

Параметр	Возможные значения и описание
	<ul style="list-style-type: none"> Если меток три, две метки располагаются над линией, а одна под линией. <p>(5) Середина первой метки находится на размерной линии.</p> <p>(6) Все метки располагаются под размерной линией.</p> <p>Параметры a, b, c1 и c2 необходимы для получения требуемых расстояний между метками и размерной линией.</p> <p>a <input checked="" type="checkbox"/> <input type="text" value="0.00"/> c2 <input checked="" type="checkbox"/> <input type="text" value="0.00"/></p> <p>b <input checked="" type="checkbox"/> <input type="text" value="0.00"/></p> <p>c1 <input checked="" type="checkbox"/> <input type="text" value="0.00"/></p> <p>Значения по умолчанию:</p> <p>a = 1</p> <p>b = 1</p> <p>c1 = 5</p> <p>c2 = 5</p>

Вкладка «Дополнительные настройки»

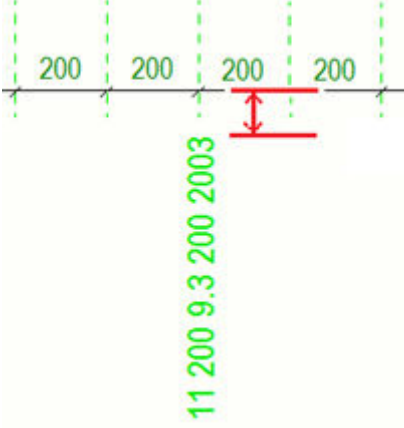
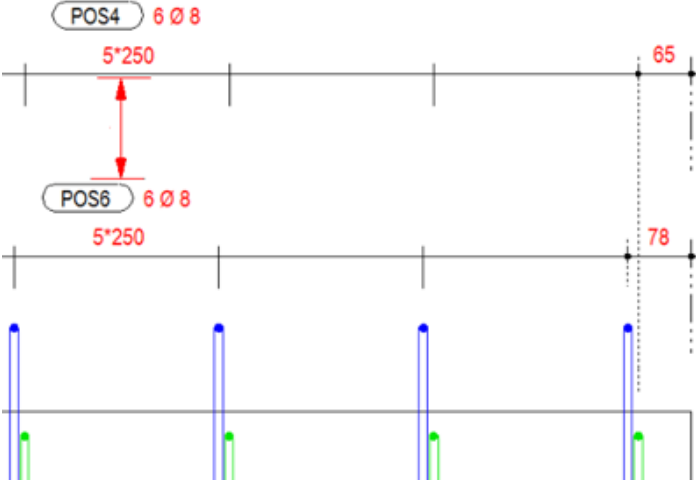
Параметр	Возможные значения и описание
<p>Расстояние до первой метки</p> 	<p>Введите значение в миллиметрах, чтобы задать расстояние между размерной линией и первой строкой текста метки размера.</p>  <p>Расстояние до первой метки также можно задать в случае, когда метка находится под размерной линией.</p>

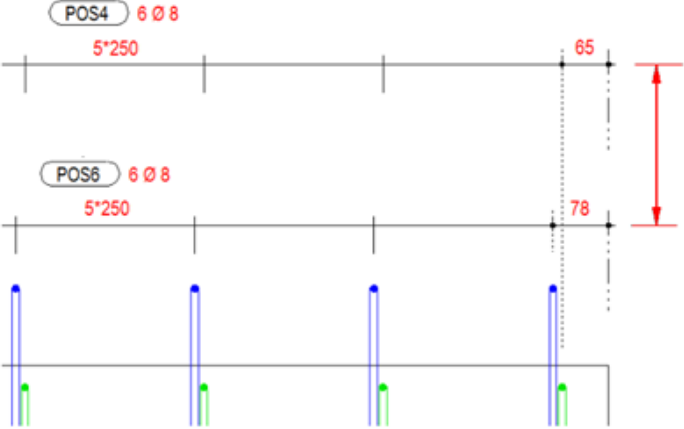
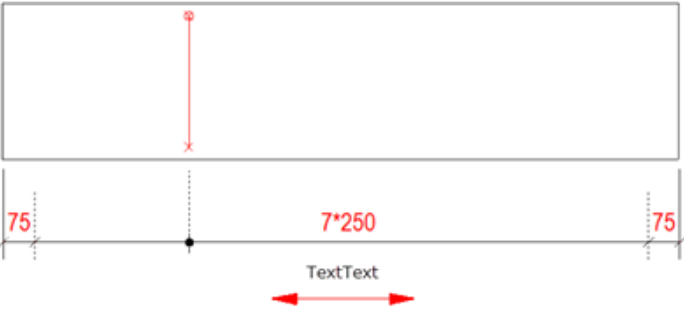
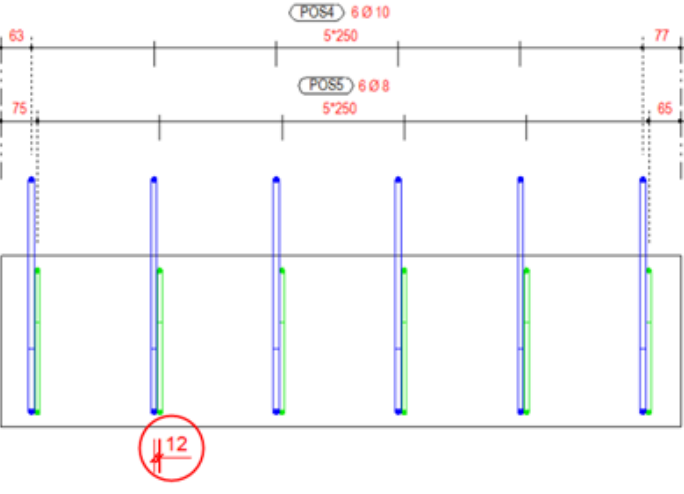
Параметр	Возможные значения и описание
	
Расстояние между меткой 1 и меткой 2	Задайте расстояние между меткой 1 и меткой 2.
Свободное пространство под текстом / Расстояние между размерными линиями	<p>При выборе варианта Свободное пространство под текстом введите значение в миллиметрах, чтобы задать расстояние между последней строкой текста метки размера и следующей размерной линией.</p>  <p>При выборе варианта Расстояние между размерными линиями введите значение в миллиметрах, чтобы задать расстояние между двумя или более размерными линиями.</p>

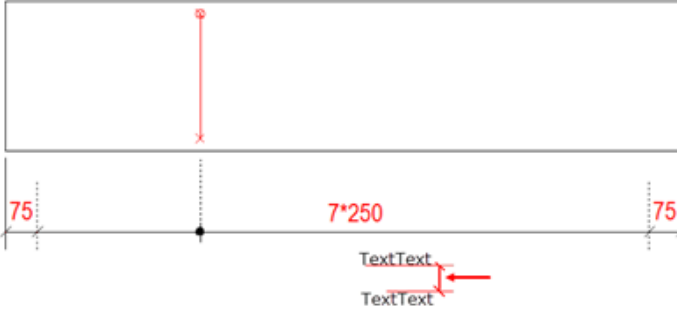
Параметр	Возможные значения и описание
	
Смещение текста от размерной линии	
Размеры группы	<p>Укажите, группируются ли размеры. Группирование работает также в случае, когда расстояние между группами равно нулю.</p>
Допуск группирования	<p>Укажите, объединяются ли группы двойных хомутов в одну размерную линию.</p> <p>Если расстояние между хомутами (на рисунке ниже 12 мм) превышает введенное значение (10 мм), создается две размерные линии:</p> 

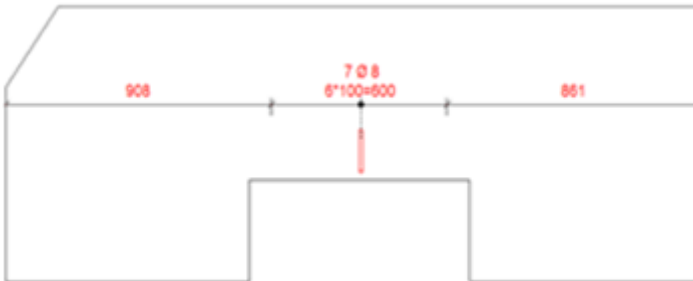
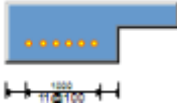
Параметр	Возможные значения и описание
Шаг меток в группе	<p data-bbox="671 277 1366 376">Введите значение в миллиметрах, чтобы задать расстояние между несколькими строками текста метки размера.</p> 
Крайние точки детали	<p data-bbox="671 741 1366 840">Укажите, как замыкаются размерные линии на контуре бетонной детали. Возможны следующие варианты:</p>  <p data-bbox="671 992 815 1025">Примеры:</p>  <p data-bbox="671 1182 1286 1249">Размерная линия всегда располагается на крайних линиях бетонной детали.</p>   <p data-bbox="671 1731 1366 1863">Размерная линия проводится до ближайшей стороны/точки геометрии бетонной детали относительно указанной точки вставки размерной линии (плагина). См. примеры ниже.</p>







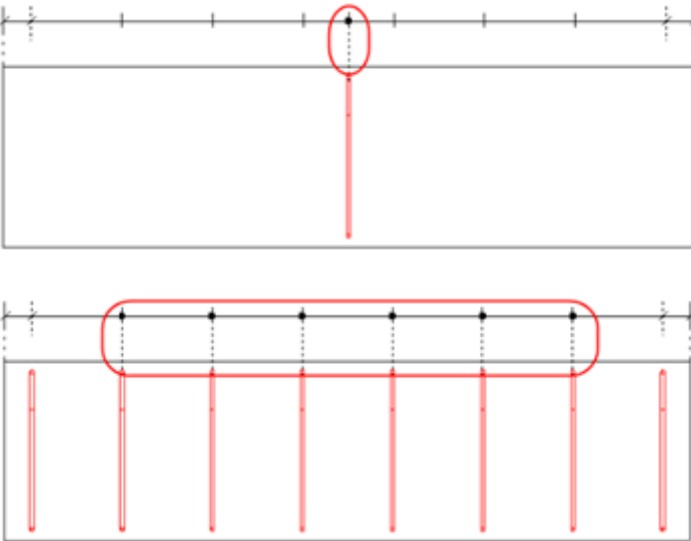
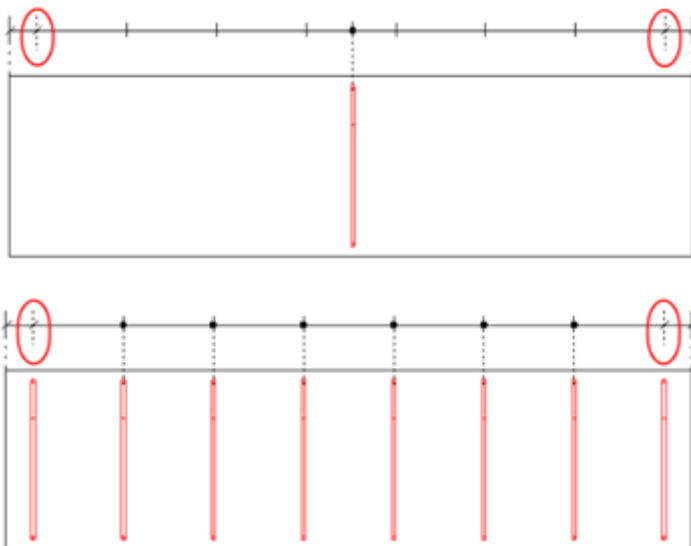
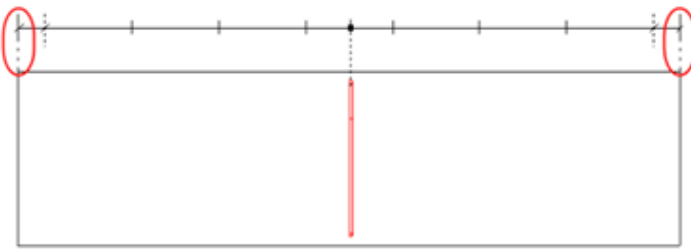

Параметр	Возможные значения и описание

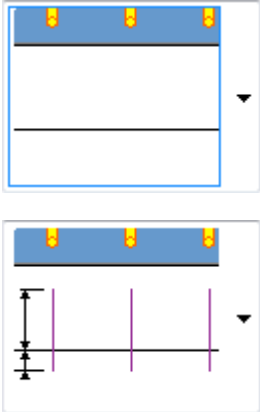

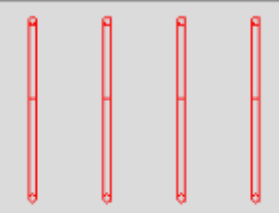

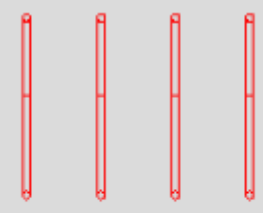
Вкладка «Линии стержней»

На вкладке **Линии стержней** можно задать принципы создания и внешний вид линий выноски и символов на размерной линии. Это делается путем корректировки настроек в разделах **Невизуализированные стержни**, **Визуализированные стержни**, **Стержни на концах группы** и **Кромки детали**.

Параметр	Возможные значения и описание
Невизуализированные стержни	

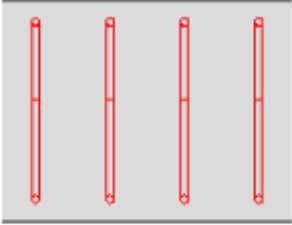
Параметр	Возможные значения и описание
Визуализированные стержни	
Стержни на концах группы	<p data-bbox="671 853 1369 913">Относится к первому и последнему стержням в группе.</p> 
Кромки детали	

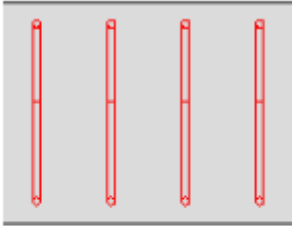
Параметр	Возможные значения и описание
	<p data-bbox="671 280 1356 414"> Задайте принцип создания линий выноски и символов в разделе Невизуализированные стержни или Визуализированные стержни. Возможные значения: </p> <div data-bbox="678 436 861 481" style="border: 1px solid black; background-color: #4a7ebb; color: yellow; padding: 2px; text-align: center;">  </div> <hr data-bbox="678 548 861 555"/> <p data-bbox="671 593 1268 638">Линии выноски и символы не создаются.</p> <div data-bbox="678 660 973 896" style="border: 1px solid gray; background-color: #d3d3d3; padding: 5px;">  </div> <hr data-bbox="678 985 973 992"/> <div data-bbox="678 1030 869 1075" style="border: 1px solid black; background-color: #4a7ebb; color: yellow; padding: 2px; text-align: center;">  </div> <div data-bbox="678 1086 869 1176">  </div> <p data-bbox="671 1209 1284 1310">Создаются линии выноски. Задайте длину линий выноски относительно размерной линии.</p> <div data-bbox="678 1332 965 1568" style="border: 1px solid gray; background-color: #d3d3d3; padding: 5px;">  </div> <div data-bbox="678 1590 965 1691">  </div> <div data-bbox="678 1724 861 1769" style="border: 1px solid black; background-color: #4a7ebb; color: yellow; padding: 2px; text-align: center;">  </div> <div data-bbox="678 1780 861 1870">  </div>

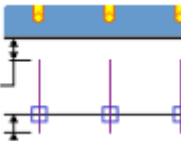

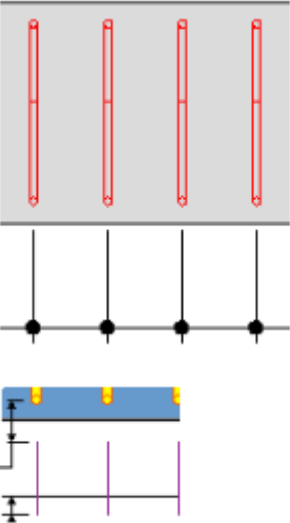
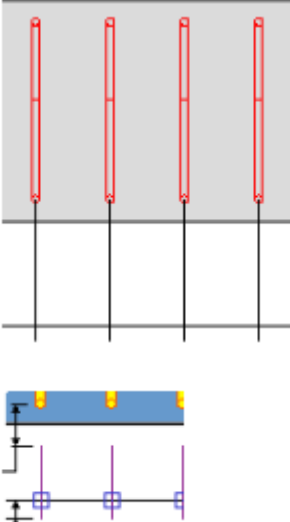
Параметр	Возможные значения и описание
	<p data-bbox="671 275 1362 371">Создаются линии выноски и символы. Задайте длину линий выноски относительно размерной линии.</p> <div data-bbox="683 405 975 629">  </div> <div data-bbox="683 663 975 752">  </div> <div data-bbox="683 797 863 936">  </div> <p data-bbox="671 976 1362 1072">Создаются линии выноски. Задайте длину линий выноски относительно контура бетонной детали.</p> <div data-bbox="692 1115 984 1339">  </div> <div data-bbox="692 1346 984 1458">  </div> <div data-bbox="687 1498 868 1637">  </div> <p data-bbox="671 1677 1362 1774">Создаются линии выноски и символы. Задайте длину линий выноски относительно контура бетонной детали.</p>

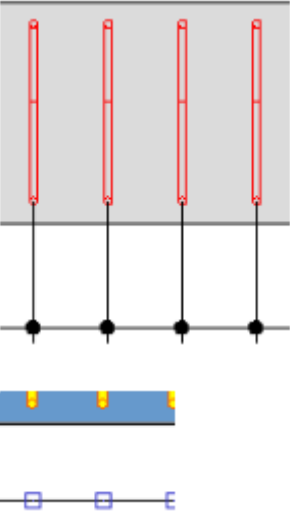
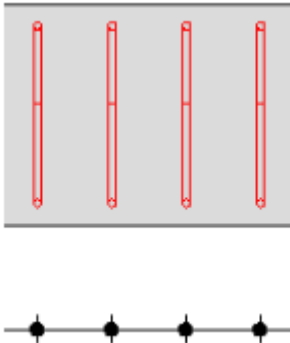
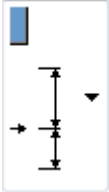
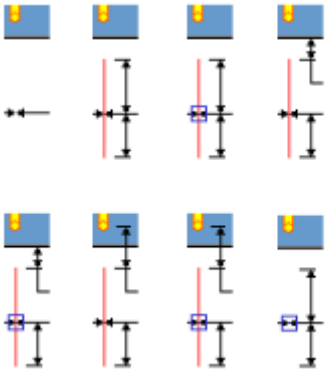
Параметр	Возможные значения и описание
	 <p data-bbox="671 846 1300 947">Создаются линии выноски. Задайте длину линий выноски относительно арматурного стержня.</p>  <p data-bbox="671 1547 1353 1648">Создаются линии выноски и символы. Задайте длину линий выноски относительно арматурного стержня.</p>

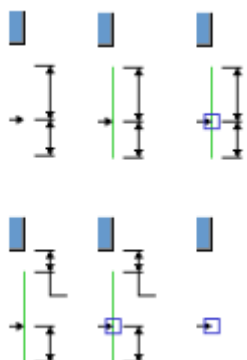
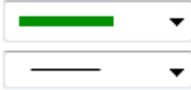
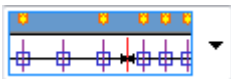
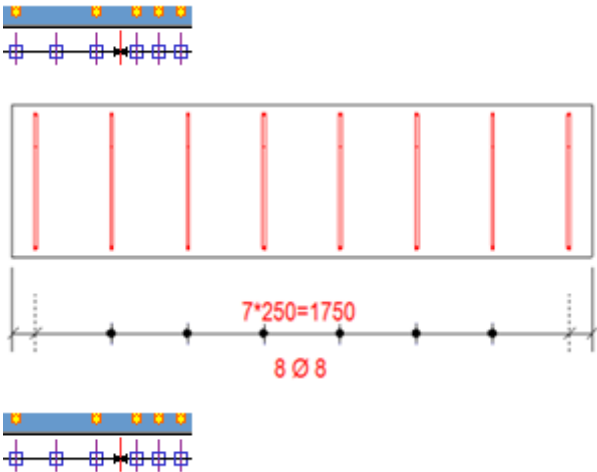
Параметр	Возможные значения и описание
	 <p data-bbox="671 824 1075 857">Создаются только символы.</p> 
	<p data-bbox="671 1267 1326 1335">Задайте принцип создания линий выноски и символов в разделе Кромки детали.</p> <p data-bbox="671 1352 1278 1420">См. примеры для раздела Невизуализированные стержни выше.</p> <p data-bbox="671 1438 1158 1471">Возможны следующие варианты:</p> 

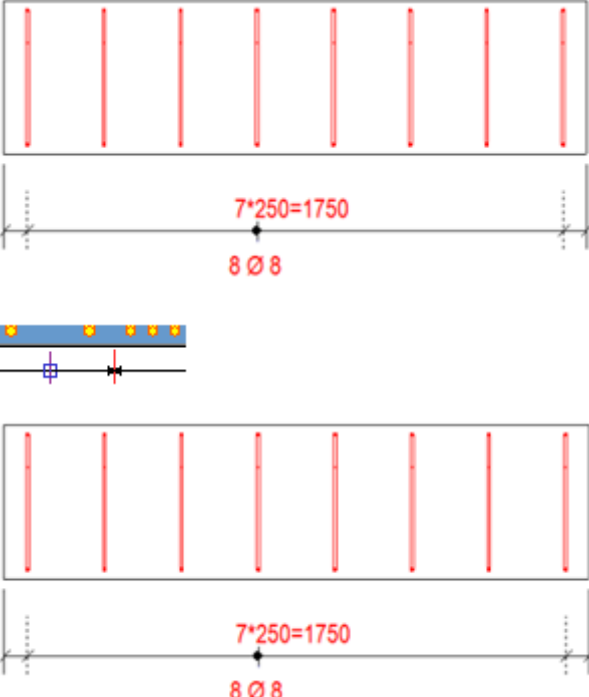
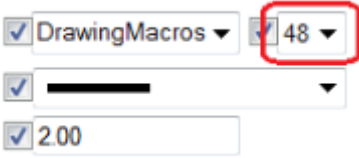
Параметр	Возможные значения и описание
	<p>Задайте принцип создания линий выноски и символов для контура бетонной детали.</p> <p>См. примеры для раздела Невизуализированные стержни выше.</p> <p>Возможны следующие варианты:</p> 
	<p>Задайте цвет и тип линии для линий выноски различных типов.</p>
	<p>Укажите, все ли линии выноски и символы отображаются для визуализированных стержней в разделе Визуализированные стержни, а также следует ли отображать их в случае, если стержень только один. Возможны следующие варианты:</p> 

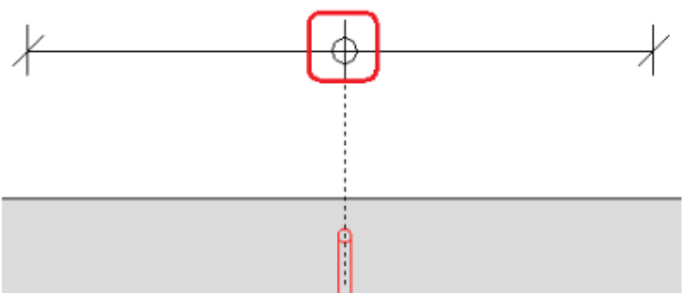
Параметр	Возможные значения и описание
	
<input checked="" type="checkbox"/> DrawingMacros ▾ 49 ▾ <input checked="" type="checkbox"/> ▾ <input type="text" value="1.50"/>	<p>Задайте файл символов и номер символа, который будет использоваться. Вы можете использовать существующие символы из комплекта Tekla Structures, выбрав файл символов и номер символа. Также можно задать цвет и размер символа.</p> <p>Символы задаются отдельно во всех разделах (Невизуализированные стержни, Визуализированные стержни, Стержни на концах группы и Кромки детали).</p> <p>Примеры:</p> 

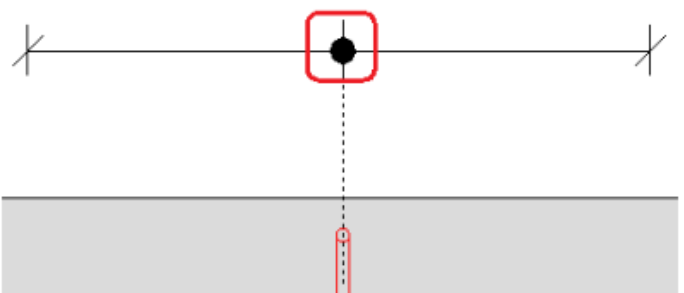
Параметр	Возможные значения и описание
	 <hr/> <div data-bbox="694 694 1053 862"> <input checked="" type="checkbox"/> DrawingMacros ▾ 49 ▾ <input checked="" type="checkbox"/>  ▾ <input checked="" type="checkbox"/> 2.00 </div> 

Дополнительные примеры

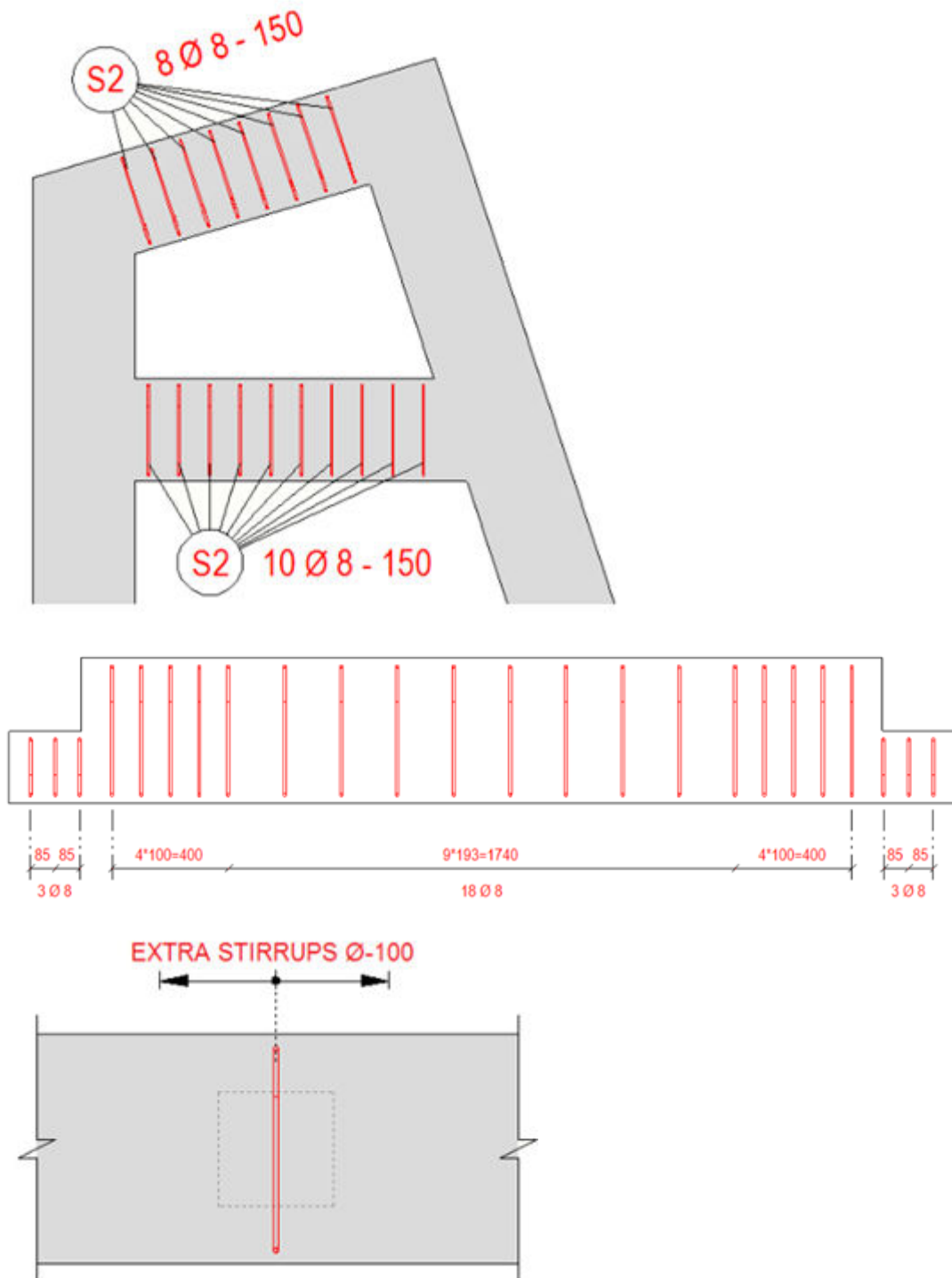

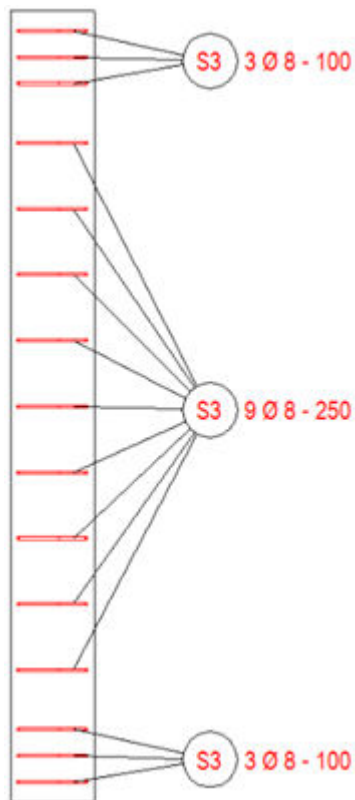

Пример использования параметра «Объединить размеры между арматурными стержнями» на вкладке «Параметры»

- В приведенном ниже примере первый размер от верха показывает группы арматуры (синего цвета) с расстояниями между группами (зеленого цвета) плюс расстояния до торцов детали (серого цвета). Размеры не объединяются.
- Второй размер иллюстрирует ту же ситуацию с явным равенством между шагом (межцентровым расстоянием) в группе арматуры на чертеже и расстояниями между группами.
- В третьем размере применен новый тип объединения **Попробовать использовать одинаковый шаг**. Зеленые расстояния между двумя синими группами арматуры объединены с группой, имеющей шаг (межцентровое расстояние), равный расстоянию между группами.
- Объединение также применено к серому расстоянию до торца детали, потому что расстояние до торца детали совпадает с шагом (межцентровым расстоянием) смежной группы арматуры.

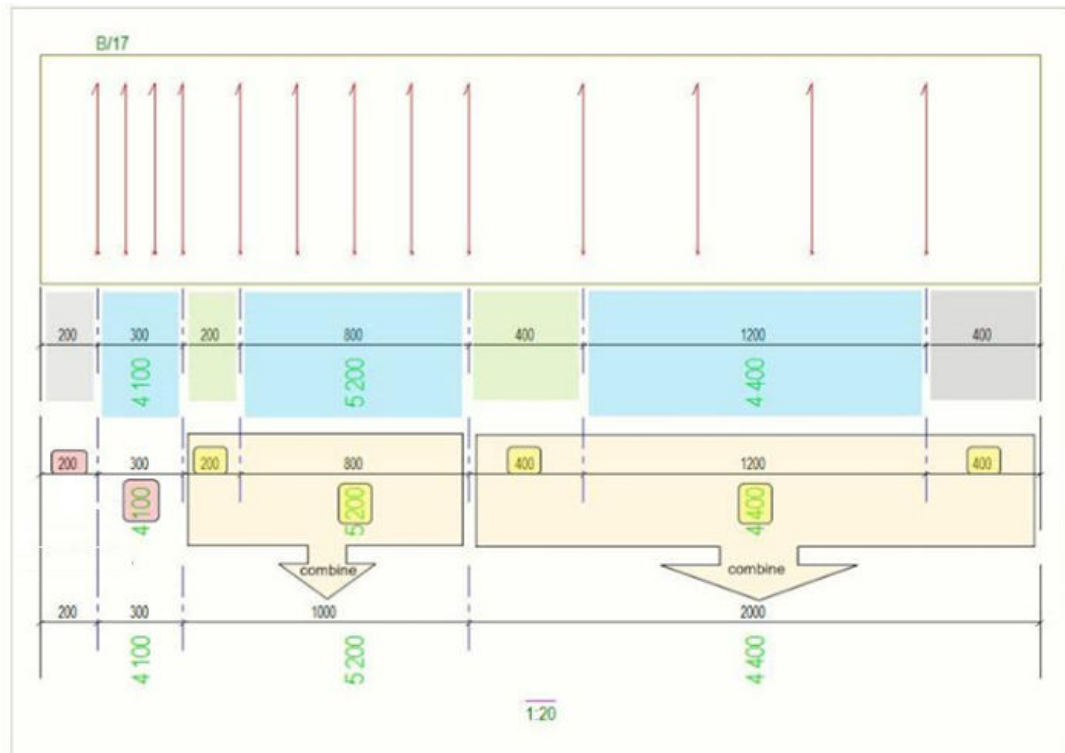

Простановка размеров центра тяжести (ЦТ)

На чертежах отдельных деталей, сборок и отлитых элементов можно указывать местоположение центра тяжести (ЦТ): создавать размеры ЦТ и символ ЦТ в центре тяжести. Размеры ЦТ также можно создавать на видах сечений. При изменении отдельной детали, сборки или отлитого элемента размер ЦТ автоматически обновляется. Размеры ЦТ также можно клонировать.

Ограничения:

- При копировании чертежа, содержащего размеры ЦТ, на другой чертеж или связывании его с другим чертежом (например, комплексным чертежом), размеры ЦТ не копируются.
- На чертежах общего вида или комплексных чертежах размеры ЦТ не создаются.

1. На вкладке **Простановка размеров** на открытом чертеже выберите



2. Внесите необходимые изменения в параметры:

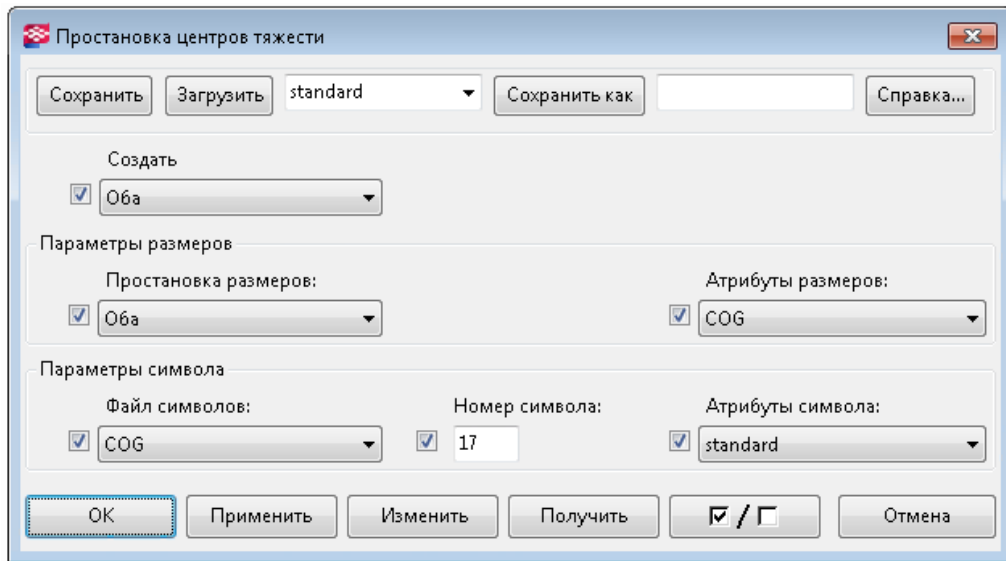

- В списке **Создать** выберите **Символ**, чтобы нанести только символ ЦТ, или **Размеры**, чтобы нанести только размеры ЦТ. Чтобы нанести и символ, и размеры, выберите **Оба**.

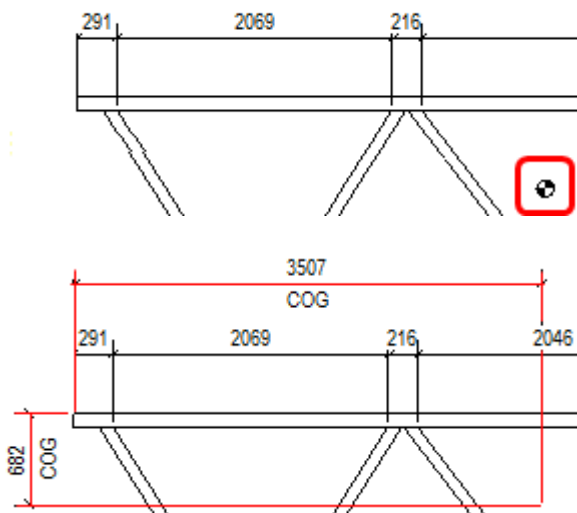

- В списке **Простановка размеров** выберите, какой из размеров нужно создать: **Горизонтальный** или **Вертикальный** (либо **Оба**).
- Список **Атрибуты размеров** позволяет загрузить предустановленные свойства размеров.

Настройки внешнего вида (размер, цвет и т. д.) размеров ЦТ считываются из файла свойств размеров, загруженного в списке **Атрибуты размеров**. Для создания и сохранения файлов свойств размеров на вкладке **Чертеж** выберите **Свойства** --> **Размер**. Например, можно создать особый файл свойств размеров ЦТ,

чтобы изменить цвет или тип стрелки, и загрузить сохраненные свойства, выбрав их в списке **Атрибуты размеров**.

- В области **Параметры символа** можно выбрать другой файл в списке **Файл символов**, изменить символ, используемый для обозначения ЦТ, а также загрузить предустановленные свойства символов.

Параметры символа доступны, только если в списке **Создать** выбран вариант **Оба** или **Символ**. Настройки внешнего вида (высота, цвет и т. д.) символа считываются из файла свойств символов, загруженного в списке «Атрибуты символа».

Для создания и сохранения файлов свойств символов на вкладке **Чертеж** выберите **Свойства** --> **Символ** . Например, можно создать особый файл свойств символов ЦТ, чтобы изменить цвет и высоту символа, и загрузить сохраненные свойства, выбрав их в списке **Атрибуты символа**.

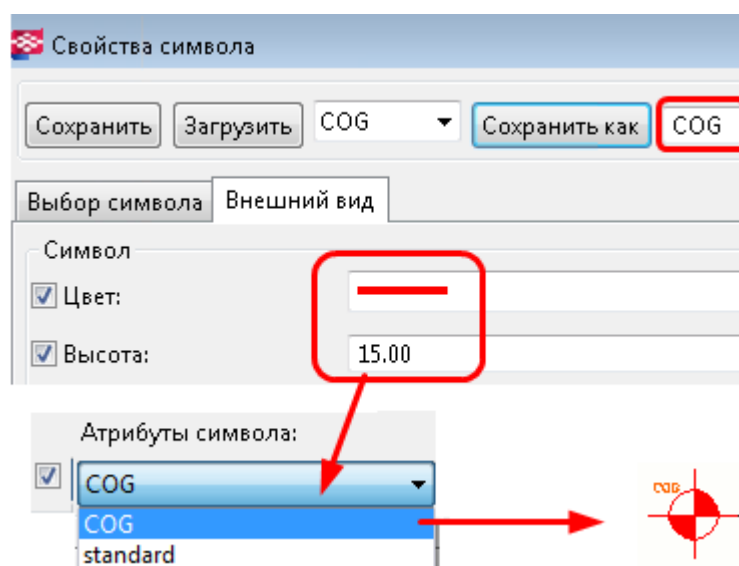

3. Нажмите кнопку **ОК**.
4. Укажите первую точку, чтобы указать начало координат размеров.

Начало координат — это точка, от которой будет измеряться местоположение центра тяжести. Эта точка должна находиться внутри рамки вида.

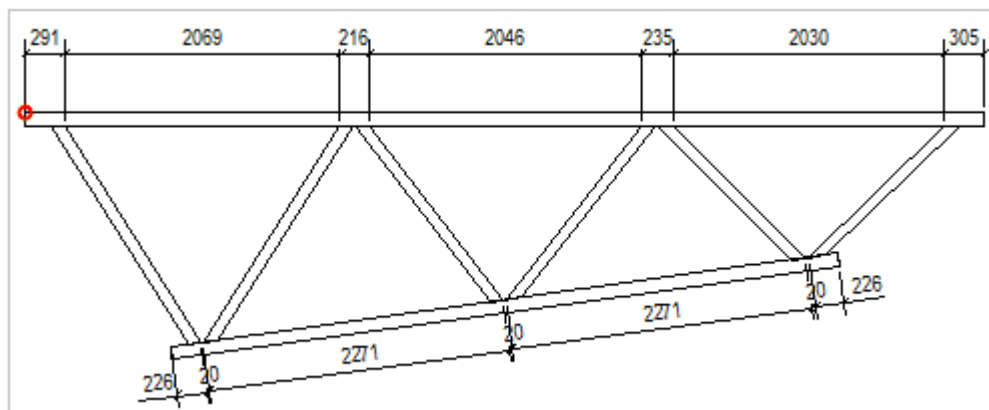

5. Укажите вторую точку, чтобы разместить размеры.
Эта точка может лежать за пределами рамки вида.

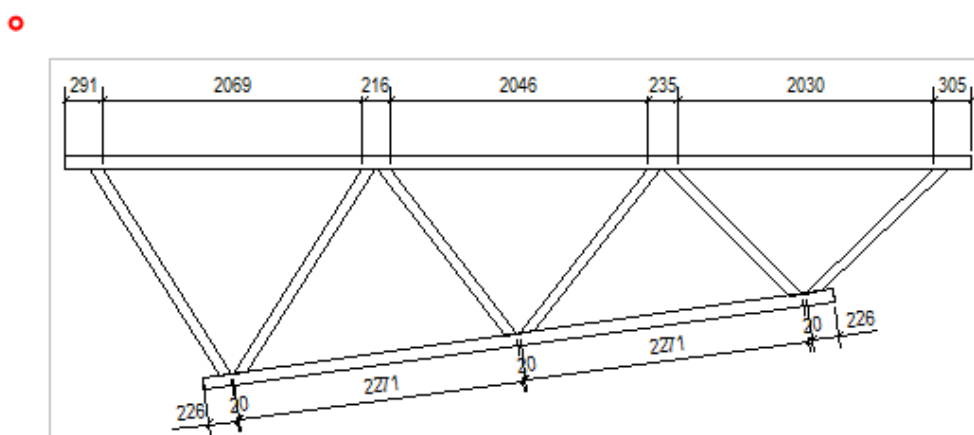

В приведенном ниже примере показаны созданные размеры.

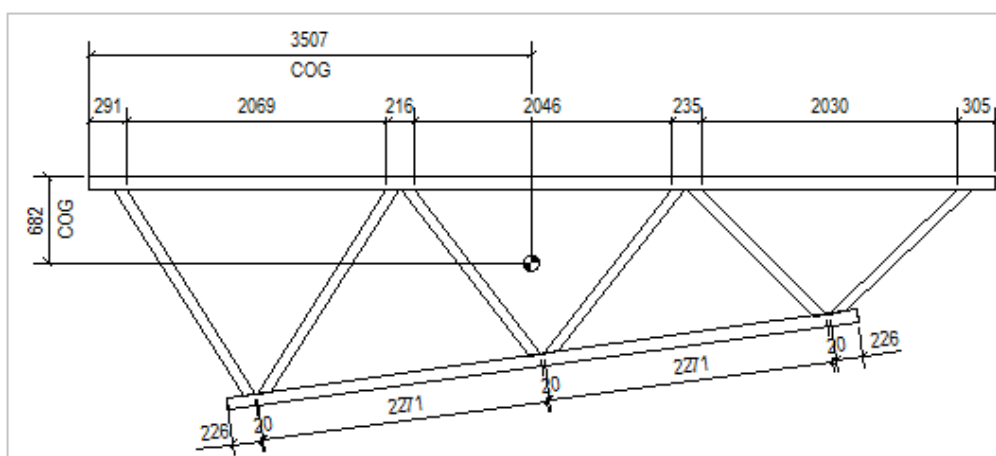

- При выборе размера в начале координат и в месте расположения размера появляются ручки. Перетаскивая эти ручки, можно откорректировать начало координат или местоположение; кроме того, их можно переместить с помощью стандартных команд редактирования.

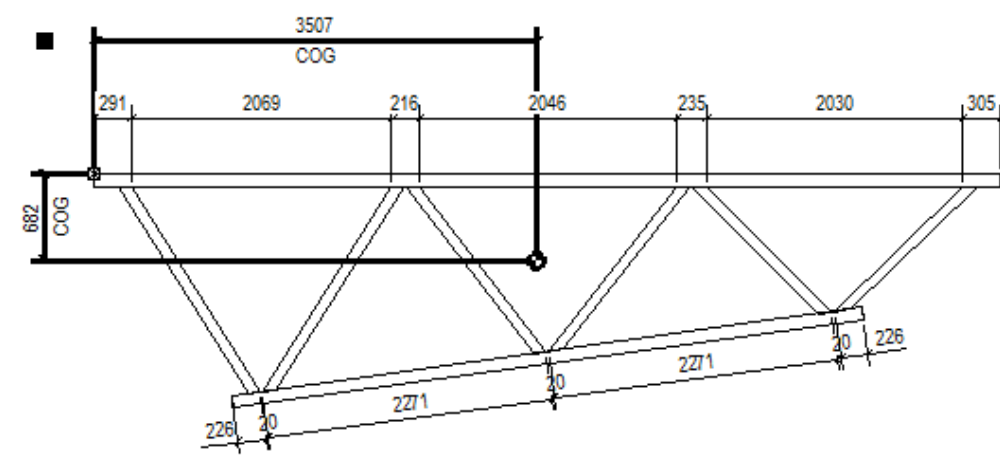

Увеличение выбранных размеров на чертежах

Для удобства прочтения узкие размеры можно увеличить с помощью макроса **Увеличение выбранных размеров**. При увеличении размеры, ширина которых меньше заданного в диалоговом окне **Параметры** предельного значения, увеличиваются с использованием заданного масштаба. При наличии большого количества увеличенных размеров Tekla Structures упорядочивает их автоматически.

- В меню **Файл** выберите **Настройки** --> **Параметры** и перейдите в категорию **Размеры на чертеже**.

- Задайте **Предел увеличения** и **Масштаб увеличения**.

Масштаб увеличения определяет, какой метод масштабирования используется при увеличении — **Бумага** или **Модель**. При выборе варианта **Бумага** предел увеличения умножается на значение масштаба вида. При выборе варианта **Модель** при масштабе 1:10 все размеры меньше 10 мм увеличиваются вне зависимости от масштаба чертежа.

- Нажмите кнопку **ОК**, чтобы сохранить настройки и закрыть диалоговое окно **Параметры**.

- На открытом чертеже щелкните размер, который требуется преувеличить.

- Нажмите кнопку **Приложения и компоненты**  на боковой панели, чтобы открыть каталог **Приложения и компоненты**.

6. Нажмите стрелку рядом с пунктом **Приложения**, чтобы открыть список приложений.
7. Дважды щелкните **Увеличение выбранных размеров**.

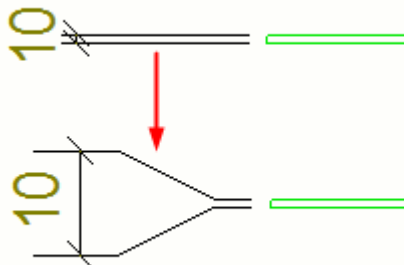

СОВЕТ Задать увеличение размеров также можно в свойствах размеров, см. [Create exaggerated dimensions \(стр 824\)](#).

Изменение свойств размеров

На открытом чертеже можно изменить свойства размеров.

1. Дважды щелкните размер.
2. Снимите все флажки в диалоговом окне, щелкнув переключатель установки/снятия флажков / внизу диалогового окна, и установите флажки только для тех свойств, которые требуется изменить.
3. На вкладке **Общие** откорректируйте тип размера, формат и настройки размещения.
Например, здесь можно задать режим размещения размера — произвольный или фиксированный. В режиме **произвольно** Tekla Structures автоматически выбирает местоположение и направление размера. В режиме **фиксированная** вы можете поместить размер в любую точку.
4. На вкладке **Внешний вид** откорректируйте настройки текста, линий и стрелок.
5. На вкладке **Метки** откорректируйте содержимое метки размера и настройки увеличения.
Здесь также можно указать, требуется ли отображать метки сторон пластины.

6. На вкладке **Метки** выберите кнопку ... рядом с полем **Префикс** или **Постфикс**, чтобы добавить элементы в метку размера и изменить внешний вид элементов.
7. На вкладке **Теги** добавьте необходимые теги размера и задайте поворот тега размера.

Здесь также можно указать, включается ли в теги количество деталей, и выбрать фильтр для удаления из тега ненужного автоматически создаваемого содержимого. Также можно выбрать тип тега криволинейных размеров, чтобы контролировать выравнивание тегов относительно размера.

8. Нажмите кнопку **Изменить**.

См. также

[Свойства простановки размеров, вкладка «Общие» \(стр 966\)](#)

[Свойства размеров — вкладка «Внешний вид» \(стр 972\)](#)

[Свойства размеров: вкладки «Метки» и «Теги» \(стр 974\)](#)

[Добавление в размеры тегов \(стр 189\)](#)

[Простановка размеров вручную \(стр 180\)](#)

[Простановка размеров на чертежах общего вида вручную \(стр 186\)](#)

Настройка стрелок на размерных линиях

Если вам не удастся подходящую стрелку для размерной линии в списке **Стрелка** в диалоговом окне **Свойства размеров**, вы можете создать свою собственную стрелку и использовать ее.

Сначала необходимо создать символ стрелки в редакторе символов и сохранить созданный символ в файле `dimension_arrows.sym`. Затем нужно добавить позицию нового символа в файле `dimension_arrows.sym` в файл конфигурации `dimension_arrows.txt`. В этом файле перечислены стрелки, доступные для использования в данной среде. Наконец, необходимо создать растровое изображение для новой стрелки, которое будет использоваться в диалоговом окне **Свойства размеров**.

1. В меню **Файл** выберите **Редакторы --> Редактор символов**, чтобы открыть редактор символов.
2. Откройте файл `dimension_arrows.sym`, который находится в среде Common (...ProgramData\Trimble\TeklaStructures\\Environments\common\symbols) или в используемой вами среде в папке `\symbols`.

- Щелкните пустую ячейку символа и нарисуйте символ с помощью чертежных инструментов.

Также можно импортировать файлы AutoCAD или MicroStation с помощью команды **Файл --> Импорт**.

- Завершив рисовать символ, укажите на ячейку символа и проверьте номер нового символа внизу окна.

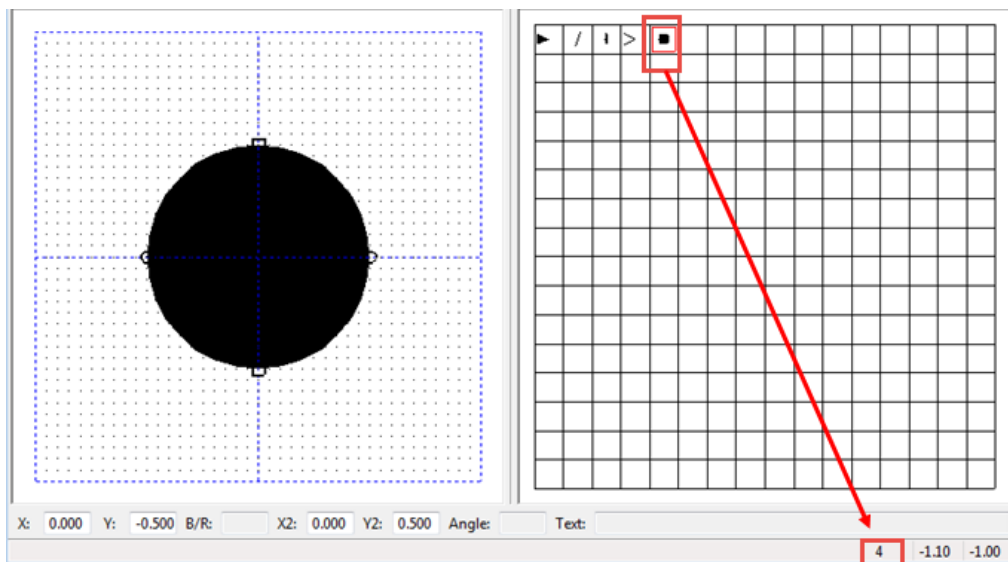

- Сохраните файл `dimension_arrows.sym`, выбрав **Файл --> Сохранить**.
- Выберите **Файл --> Выход**, чтобы закрыть редактор символов.
- Откройте файл `dimension_arrows.txt`, который находится в той же папке символов, что и файл `dimension_arrows.sym`.
Этот файл содержит список номеров символов.
- Добавьте в соответствующей позиции номер созданного символа, поставив перед ним два нуля (00) и отделив его запятой:
`000,001,002,003,004`
- Выберите **Файл --> Сохранить**, чтобы сохранить внесенное изменение.
- Создайте растровое изображение новой стрелки и сохраните его в папке `..\ProgramData\Trimble\Tekla Structures\<version>\Bitmaps` на своем компьютере.
Имя файла должно иметь следующий формат:
`dr_dialog_dim_arrow_type_004.bmp`.
- Наконец, перезапустите Tekla Structures.
- Проверьте, что новая стрелка появилась в списке **Стрелка**:

- Дважды щелкните размер на чертеже, чтобы открыть диалоговое окно **Свойства размеров**, а затем откройте список **Стрелка**. В списке должен присутствовать новый символ стрелки.

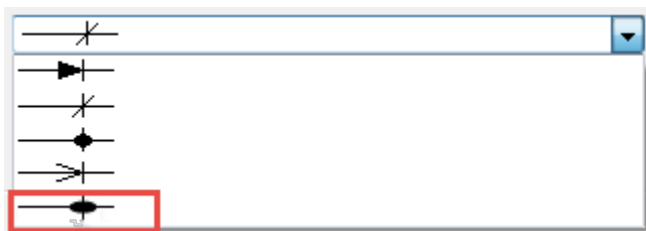

ПРИМ. Рекомендуется задать папку компании для символов, поскольку предусмотренные по умолчанию папки при обновлении до новой версии Tekla Structures перезаписываются. Папку компании необходимо добавить в список значений расширенного параметра DXK_SYMBOLPATH.

См. также

[Свойства размеров — вкладка «Внешний вид» \(стр 972\)](#)

Добавление размерных точек на планах расположения анкерных болтов

На открытом плане расположения анкерных болтов можно добавлять размерные точки в размеры на увеличенных видах.

Ограничения: нельзя создавать новые размерные линии с размерными точками, находящимися внутри как укрупненных видов, так и вида плана.

Чтобы добавить размерные точки в размеры внутри укрупненных видов, выполните следующие действия.

1. Выберите рамку укрупненного вида.
2. Выберите размер, который требуется изменить.
3. Щелкните правой кнопкой мыши и выберите **Добавить размерную точку**.

См. также

[Создание планов расположения анкерных болтов с использованием сохраненных настроек \(стр 93\)](#)

[Пример: размеры на планах расположения анкерных болтов \(стр 847\)](#)

Отображение меток сторон пластины на линиях выноски размеров

На линиях выноски размеров можно отображать метки сторон пластины. Эти метки показывают, к поверхности или к центру детали (например, пластины, стенки или полки) относится размерная точка.

1. Откройте чертёж.
2. На вкладке **Чертёж** выберите **Свойства** --> **Размер**.
3. В диалоговом окне **Свойства размеров** перейдите на вкладку **Метки** и в области **Метки сторон пластины** установите параметр **Тип** в значение **Заданные**, чтобы вручную задать символ и вставить символы меток сторон пластины в чертёж.

Вариант **Автоматически** доступен только на интеллектуальных чертежах, т. е. когда расширенный параметр `XS_INTELLIGENT_DRAWING_ALLOWED` установлен в значение `TRUE`.

4. Внесите необходимые изменения в другие свойства меток сторон пластины:
 - Выберите метку левой и правой сторон пластины.
 - Задайте размер метки.
 - Откорректируйте цвет метки.
 - Задайте смещение метки относительно размерной линии.
5. Нажмите кнопку **Изменить**.

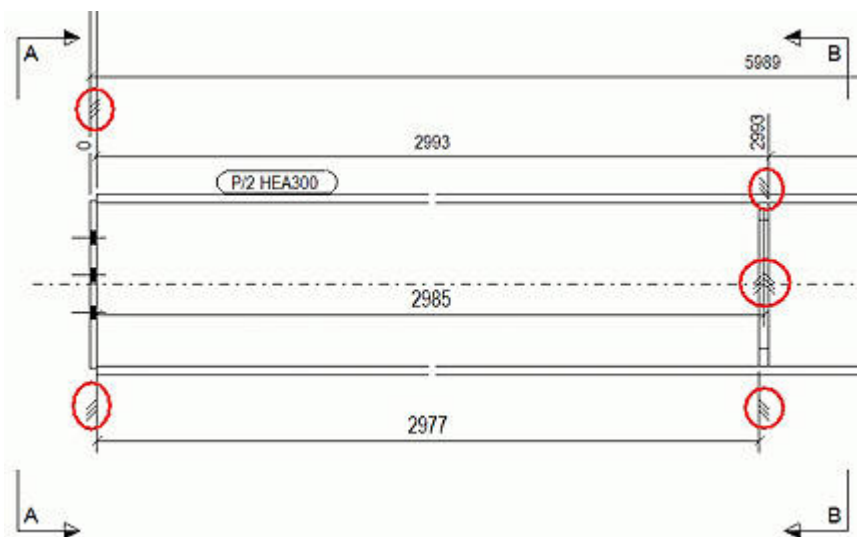

См. также

[Изменение свойств размеров \(стр 240\)](#)

[Свойства размеров: вкладки «Метки» и «Теги» \(стр 974\)](#)

Изменение местоположения короткого внешнего размерного текста

Если текст коротких размеров размещается снаружи размеров (т. е. если параметр **Короткие размеры** на вкладке **Общие** диалогового окна **Свойства размеров** установлен в значение **Снаружи**), можно выбрать, с какой стороны выносной линии следует размещать размерный текст.

Ограничения:

- развернуть можно только начальный или конечный размеры в наборе размеров.
 - Располагать размерный текст снаружи размеров можно при наличии достаточного места под размерный текст.
1. На вкладке **Простановка размеров** выберите **Перевернуть внешний размер**.
 2. Щелкните размер, местоположение которого требуется изменить.

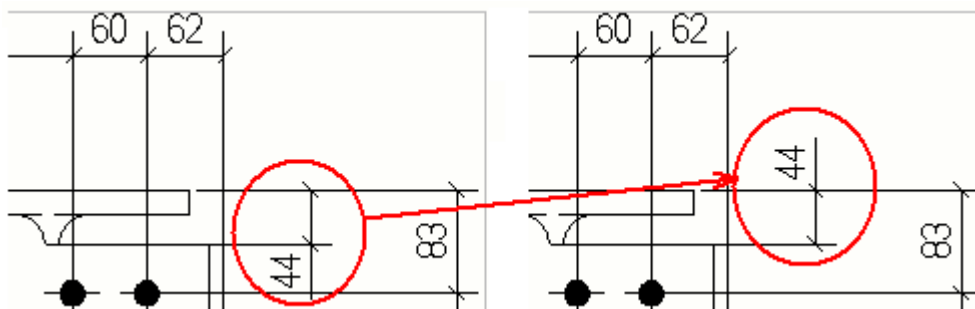

См. также

[Изменение свойств размеров \(стр 240\)](#)

Задание новой начальной точки размера

Можно выбрать новую начальную точку для последовательностей размеров (размеров, начинающихся от общей начальной точки).

1. Выберите на чертеже существующий размер.
2. На вкладке **Простановка размеров** выберите **Задать начальную точку**.
3. Выберите новую начальную точку.
Tekla Structures автоматически обновляет размеры.

Пример

Используйте эту команду для перестановки начальной точки нанесения размеров в противоположный конец конструктивного элемента.

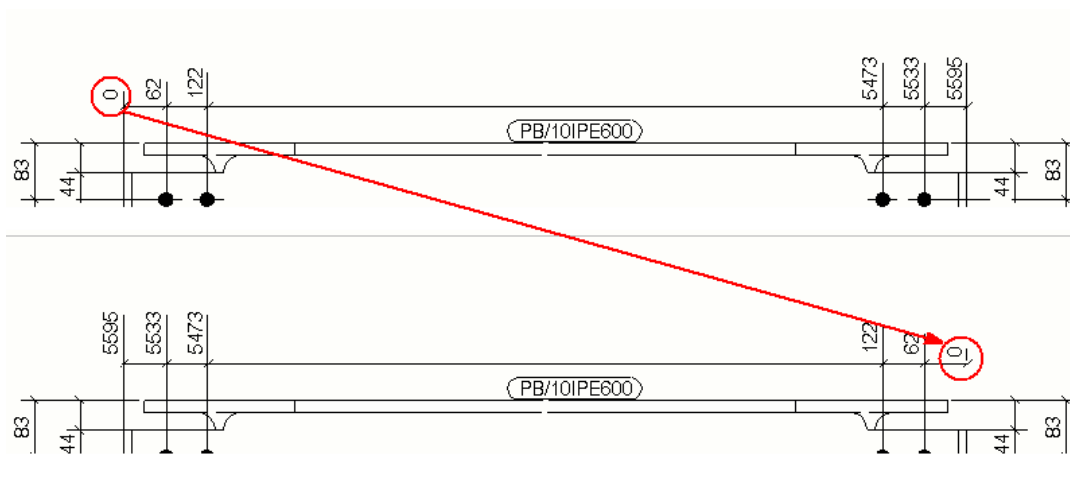

При использовании размеров типа «Абсолютный, США» Tekla Structures вычерчивает новый символ RD (Running Dimension — последовательность размеров) в новой нулевой точке и обновляет выбранные размеры в соответствии с новой начальной точкой.

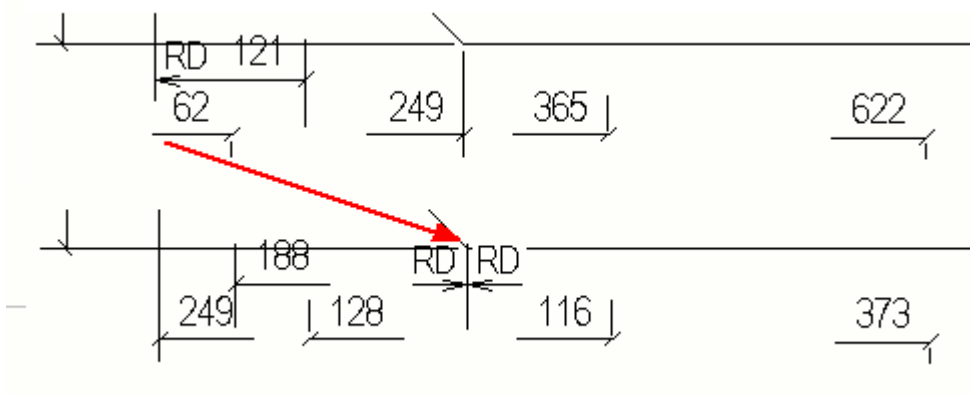

См. также

[Изменение свойств размеров \(стр 240\)](#)

Добавление замыкающих размеров

На чертеж, содержащий группу арматурных стержней, можно вручную добавить замыкающие размеры до кромки детали.

1. Откройте чертеж ЖБ элемента.
2. Выберите размерную линию группы арматурных стержней.

3. На вкладке **Простановка размеров** выберите **Добавить точку**.
4. Выберите точки, где требуется добавить замыкающие размеры.

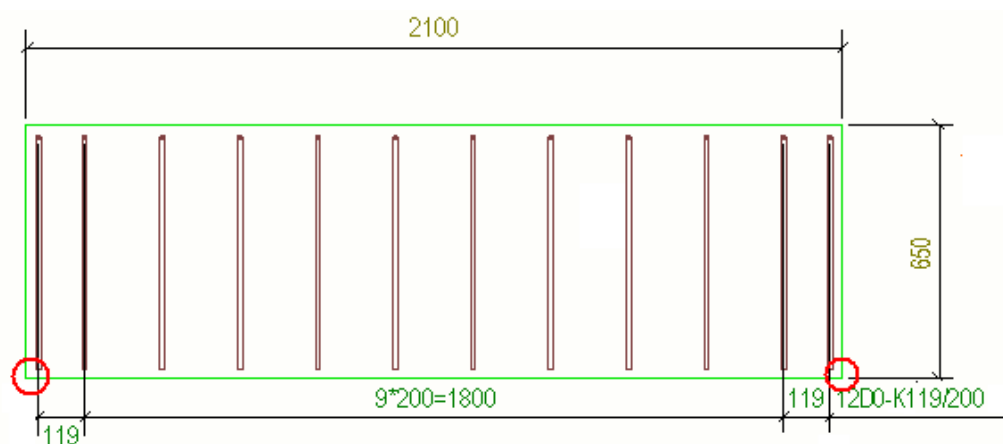

Tekla Structures создает замыкающие размеры.

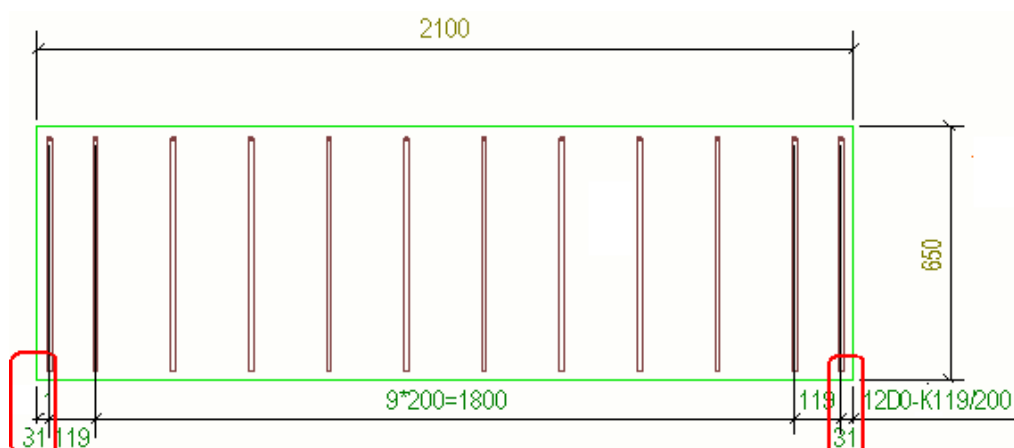

Также можно определить замыкающие размеры в диалоговом окне **Свойства размеров** с помощью параметра **Проставлять размеры до кромки детали**.

Добавление или удаление размерных точек

В выбранный набор размеров можно добавить новые размерные точки или удалить из него существующие размерные точки. За один раз можно добавить точки только на одну размерную линию.

1. Выберите размерную линию.
2. На вкладке **Простановка размеров** выберите **Добавить точку**.

- Щелкните положение на детали, где требуется добавить размерную точку.

Можно добавить несколько точек.

- Чтобы удалить точку, на вкладке **Простановка размеров** выберите **Удалить точку** и щелкните точку, которую требуется удалить.

Можно удалить несколько точек, расположенных в ряд.

СОВЕТ Быстрый способ добавить **и** удалить размерные точки — сначала щелкнуть местоположения на деталях, где требуется добавить размерные точки, и, если какие-либо из них кажутся ненужными, удалить их: удерживая клавишу **Shift**, щелкнуть точки, которые требуется удалить.

См. также

[Изменение свойств размеров \(стр 240\)](#)

[Добавление замыкающих размеров \(стр 246\)](#)

Отображение ассоциативных связей размеров

Ассоциативные связи размерных точек можно изменять — во избежание неверной ассоциативности или просто чтобы сделать ассоциативную связь более наглядной. Для каждого якоря ассоциативности размерной точки отображается список объектов, на которых есть расположения, пригодные для установления ассоциативной связи. Изменять ассоциативность размерных точек можно только в прямых размерах.

Размерные точки, создаваемые в Tekla Structures, связываются с объектами, на которые эти точки добавляются. Это позволяет автоматически обновлять размеры при изменении объектов во время моделирования.

Иногда местоположения размерных точек могут быть неясными из-за ортогональной проекции. Размерная точка может быть связана не с тем объектом, с которым она должна быть связана, потому что в месте нахождения точки находятся также другие объекты. При обновлении или клонировании чертежа это может привести к неверным значениям размеров или нежелательной ассоциативности.

Также можно связывать размеры с центральными линиями объектов за пределами самих объектов.

Изменение ассоциативной связи размерной точки

- Выберите требуемый размер или набор размеров.
- Щелкните якорь ассоциативной связи размерной точки.

Появится список правил ассоциативности размеров. В нем содержатся объекты, с которыми можно связать размерную точку. Используемое по умолчанию правило ассоциативности Tekla Structures выбирает автоматически.

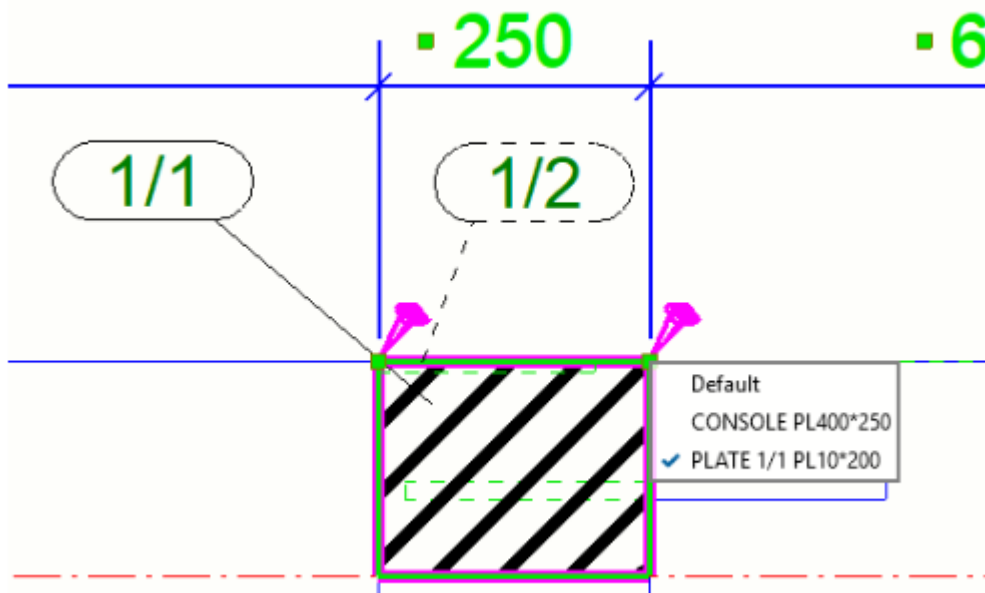

- Щелкните правило в списке, чтобы выбрать его, и свяжите размерную точку с новым объектом.

При щелчке по правилу соответствующий объект выделяется на чертеже. Благодаря этому легко проверить, ссылается ли выбранное правило на нужный вам объект.

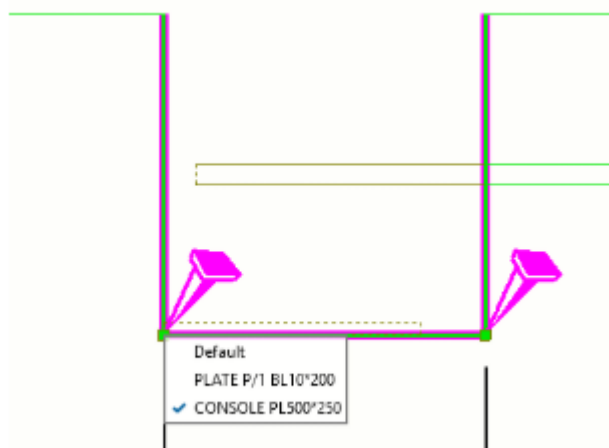

- Также можно сделать следующее:
 - Открыть сразу несколько списков правил ассоциативности размеров: удерживайте клавишу **CTRL** или **SHIFT** и щелкайте якоря ассоциативных связей размеров или удерживайте клавишу **ALT** и воспользуйтесь рамкой выбора.

- Откройте все правила ассоциативности, связанные с выбранным размером: щелкните размер и выберите **Показать правила ассоциативности размеров** из контекстного меню.
- Для перехода от одного правила ассоциативности к другому можно прокручивать колесико мыши при наведенном на список правил курсоре.
- Чтобы выбрать правила ассоциативности, связанные с этими же типами объектов во всех открытых списках правил, дважды щелкните требуемое правило. Выбранные правила будут выделены желтым цветом во всех открытых списках правил.

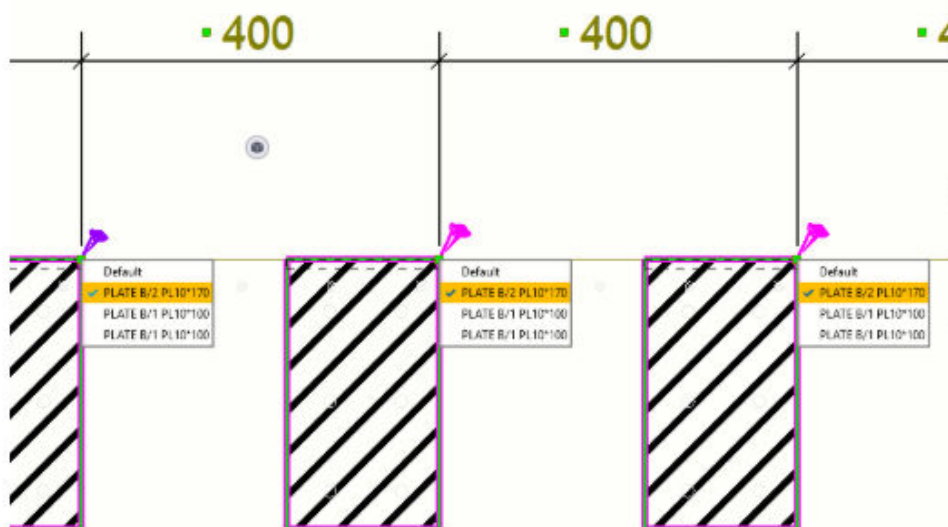

- Задать максимальное количество правил, отображаемых в списке правил, можно с помощью расширенного параметра XS_INTELLIGENCE_MAX_RULE_COUNT. Если в списке правил отсутствует необходимый вариант ассоциативной связи, увеличьте количество отображаемых правил, изменив значение расширенного параметра XS_INTELLIGENCE_MAX_RULE_COUNT.

5. Щелкните на фоне чертежа, чтобы закрыть список правил.

Список правил

- В списке правил для объектов строительной конструкции отображаются следующие атрибуты:
 - Стальные детали: "NAME", "PART_POS", "PROFILE"
 - Бетонные объекты: "NAME", "PROFILE"
 - Вырезы по многоугольнику: "NAME", "PROFILE"
 - Армирование: "NAME", "REBAR_POS"
 - Болты: "NAME"

- Сетка: "NAME" (имя сетки)
- Пересечение линии сетки и стороны объекта строительной конструкции: "NAME" (имя сетки) или подпись объекта строительной конструкции:

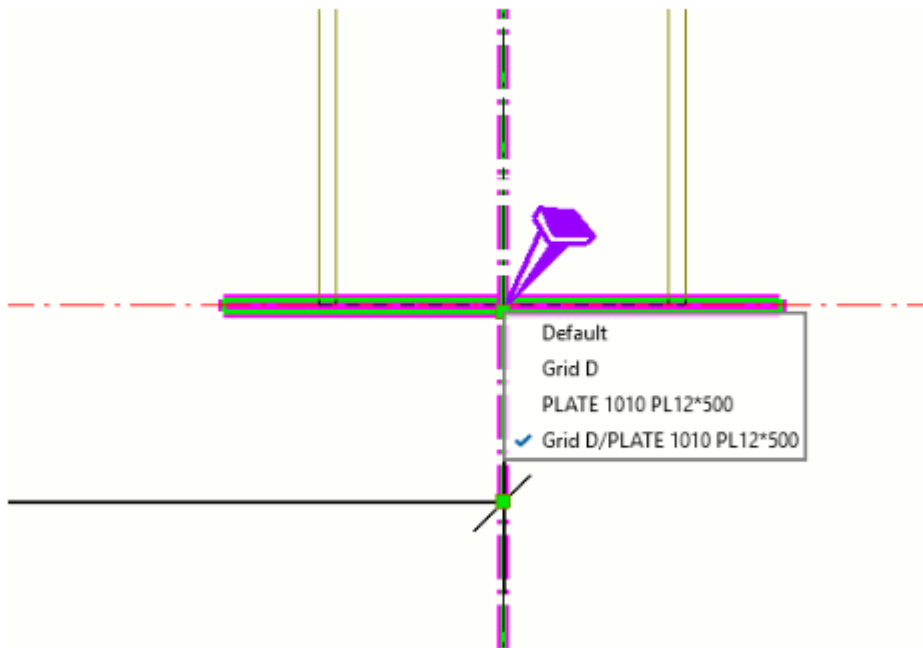

- Пересечение линий сетки: "NAME" (имя сетки)/"NAME" (имя сетки):

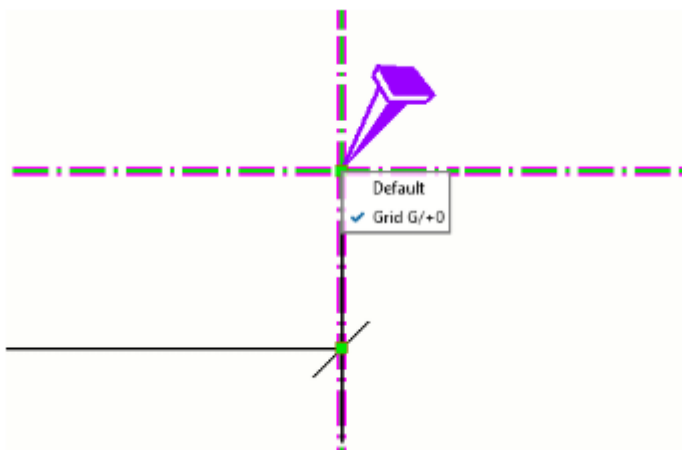

- Единицы бетонирования: "POUR_TYPE", # "POUR_NUMBER" (тип захватки бетонирования, номер захватки бетонирования)
- Если выбрать вариант **По умолчанию**, размерная точка будет автоматически выбирать, за каким объектом следовать при обновлении размера, в зависимости от нового положения объектов. Обратите внимание, что в списке правил может не быть правила, которое соответствовало бы поведению в режиме **По умолчанию**. Выбор варианта, отличного от **По умолчанию**,

позволяет гарантировать, что при обновлении размера размерная точка будет следовать за конкретным выбранным объектом.

- Ассоциативные связи размеров можно отображать с помощью команд **Клонировать** и **Клонировать выбранное**:
 - Изменение правил ассоциативности в выбранных размерных точках позволяет добиться более точных результатов при клонировании размеров на чертежах. Вариант ассоциативности, выбранный в списке правил, будет сохранен в клонированном размере, если выбранное правило соответствует аналогичному объекту на клонированном чертеже или в целевых объектах на чертеже общего вида. Объекты не считаются аналогичными, если они смоделированы с помощью разных команд (например, стальная балка, стальная пластина, армирование или болт). Если на клонированном чертеже или в целевых объектах на чертеже общего вида отсутствует соответствующий объект, размерная точка будет связана с объектом, который находится по тем же координатам. В этом случае правило ассоциативности в рассматриваемой точке вернется в режим **По умолчанию**.
 - Обратите внимание, что когда чертеж клонируется автоматически из-за перенумерации, правила ассоциативности пересчитываются с нуля, и все заданные пользователем предпочтительные правила теряются.

Связывание перпендикулярных размерных линий

Две перпендикулярные размерные линии можно соединить. Соединение размерных линий делает чертежи чище, что способствует его более удобному прочтению. Например, имеет смысл связать размерные линии закладных в отлитом элементе, балок перекрытия в плане этажа или анкерных болтов в плане расположения анкерных болтов.

1. На открытом чертеже, удерживая клавишу **Ctrl**, выберите две перпендикулярные размерные линии, которые требуется соединить.
2. На вкладке **Простановка размеров** выберите **Связать размеры**.
3. Если требуется удалить связь между ранее связанными размерными линиями, выберите связанную размерную линию и нажмите **Удалить связь размеров**.

Пример

Ниже приведен пример связанных размерных линий.

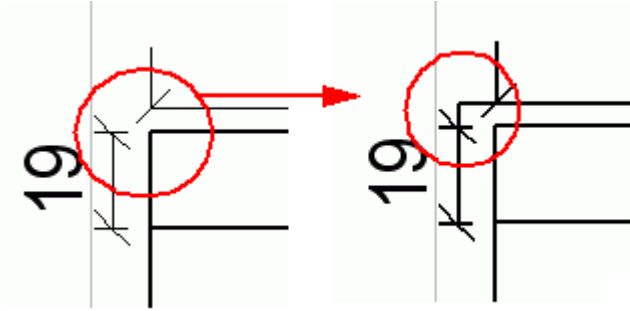

См. также

[Изменение свойств размеров \(стр 240\)](#)

Объединение размерных линий

Группы из двух или более параллельных размерных линий можно вручную объединить в одну линию.

1. Удерживая клавишу **Ctrl**, щелкните размерные линии, которые требуется объединить.
2. На вкладке **Простановка размеров** выберите **Объединить линии**.

Также можно щелкнуть правой кнопкой мыши и выбрать **Объединить размерные линии**.

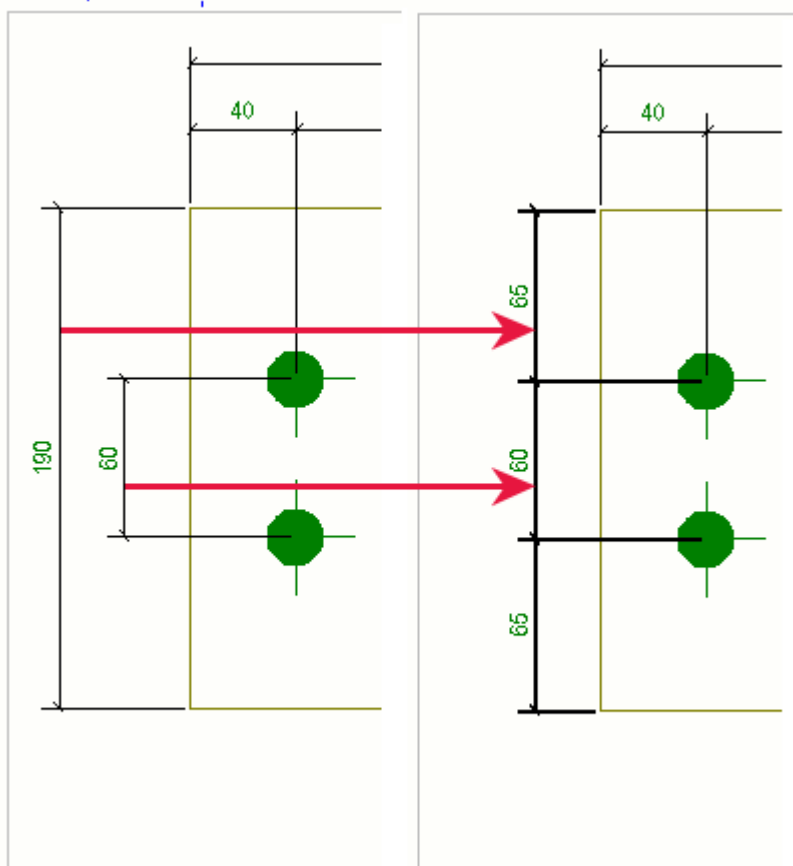

См. также

[Изменение свойств размеров \(стр 240\)](#)

Задание длины выносных линий размеров

На открытом чертеже в свойствах чертежа можно откорректировать длину выносных линий размеров. Также можно корректировать длину выносных линий с помощью расширенных параметров.

При добавлении автоматических размеров на уровне вида можно загрузить файл свойств размеров, содержащий правильные настройки.

1. Откройте чертеж и дважды щелкните какой-либо размер.
2. Перейдите на вкладку **Общие** в свойствах размеров.
3. Выберите один из вариантов в списке **Короткая выносная линия:**

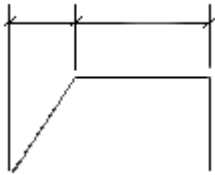
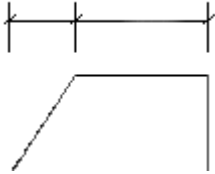
Варианты	Описание
Нет	
Да	<p>При использовании этого варианта все выносные линии имеют одинаковую длину:</p> 
Только на линиях сетки	<p>При использовании этого варианта автоматически создается короткая выносная линия, если размерная линия совпадает с линией сетки. В других местах выносная линия будет стандартной.</p> 

4. Сохраните свои настройки в файле свойств для использования в дальнейшем.

5. Нажмите кнопку **Изменить**.
6. Чтобы откорректировать длину выносных линий, перейдите в меню **Файл --> Настройки --> Расширенные параметры --> Простановка размеров: общие** и задайте следующие расширенные параметры. Эти расширенные параметры позволяют корректировать длину размерной линии относительно размера текста:

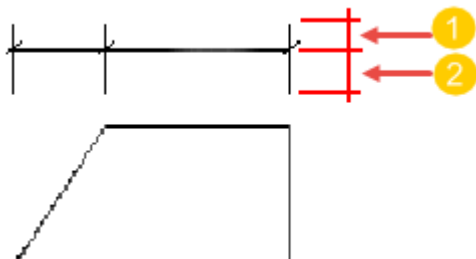

(1) Высота текста * 1.0 (по умолчанию). Для корректировки длины выносных линий размеров, обращенных по направлению от размерных точек, служит расширенный параметр `XS_DIMENSION_EXTENSION_LINE_AWAY_FACTOR`.

(2) Высота текста * 1.5 (по умолчанию). Для корректировки длины выносных линий размеров, обращенных по направлению к размерным точкам, служит расширенный параметр `XS_DIMENSION_EXTENSION_LINE_TOWARD_FACTOR`.

См. также

[Свойства простановки размеров, вкладка «Общие» \(стр 966\)](#)

Перетаскивание меток размеров

Метки размеров можно свободно перетаскивать во избежание наложения размеров и меток.

Обратите внимание, что перетаскивать можно только относительные размеры, но не абсолютные.

Перейдите в меню **Файл --> Настройки** и убедитесь, что флажок **Перетаскивание на чертежах** установлен.

1. Наведите указатель мыши на ручку и, удерживая левую кнопку мыши, перетащите метку размера в требуемое место.

Tekla Structures автоматически добавляет к метке размера линию выноски, которая перетаскивается из своего исходного положения.

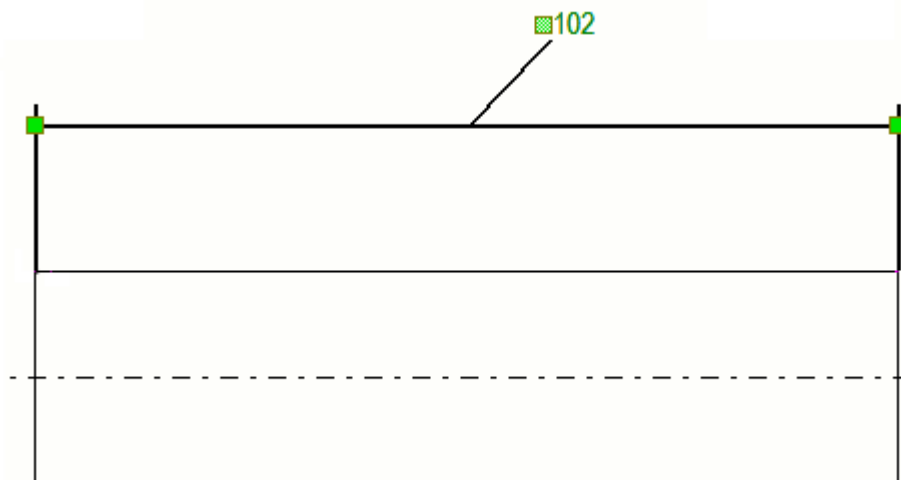

Если чертить линию выноски при перетаскивании текста размера от размерной линии не требуется, установите расширенный параметр `XS_LEADER_LINE_TO_DRAGGED_DIMENSION_TEXT` в значение `FALSE` (в категории **Простановка размеров: общие** диалогового окна **Расширенные параметры**). Значение по умолчанию — `TRUE`.

См. также

[Перетаскивание, изменение формы и размеров объектов чертежа \(стр 336\)](#)

[Изменение свойств размеров \(стр 240\)](#)

Перемещение конца размерной линии

Конец размерной линии можно переместить под ортогональным углом к ней, вынеся его за пределы детали. Вместе с концом линии перемещаются теги размера. Это удобно делать, если теги закрывают собой геометрию детали или другие объекты, например размеры или метки.

Ограничения: конец размерной линии можно перетаскивать во всех прямых размерах, за исключением отметок высот.

1. На открытом чертеже щелкните размер.
Появится ручка размерной линии.
2. Выберите ручку и перетащите конец линии в требуемое положение.

Выбрать ручку будет легче, если удерживать нажатой клавишу **Alt** и щелкнуть ручку.

Если размер содержит теги, теги отображаются при перетаскивании.

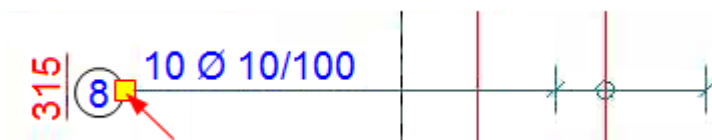

3.7 Создание и изменение меток, примечаний, текста, обозначений и ссылок на чертежах

На чертежи можно добавлять разнообразные объекты аннотаций — например, метки, ассоциативные примечания, текстовые надписи и ссылки. Некоторые из них являются ассоциативными, некоторые независимыми.

Ассоциативные объекты аннотаций

Ассоциативные объекты автоматически обновляются в соответствии с изменениями, вносимыми в объект строительной конструкции в модели. Размеры, метки и примечания являются ассоциативными.

Помимо автоматических меток и размеров, которые могут уже присутствовать на чертеже, можно добавлять следующие объекты и изменять их свойства:

[Добавление меток деталей на чертежи вручную \(стр 270\)](#)

[Добавление меток армирования на чертежи вручную \(стр 272\)](#)

[Сварные швы на чертежах \(стр 487\)](#)

[Добавление на чертежи меток уровня \(стр 276\)](#)

[Добавление на чертежи ассоциативных примечаний \(стр 278\)](#)

[Простановка размеров вручную \(стр 180\)](#)

[Простановка размеров на чертежах общего вида вручную \(стр 186\)](#)

[Изменение свойств меток или примечаний \(стр 280\)](#)

[Обновление меток деталей и сварных швов на чертежах \(стр 285\)](#)

[Проверка измененных меток, примечаний и размеров и удаление символов изменения \(стр 289\)](#)

[Объединение меток \(стр 295\)](#)

[Перетаскивание метки и начальной точки линии выноски ассоциативного примечания \(стр 304\)](#)

Также можно [удалять метки деталей и армирования \(стр 286\)](#).

Независимые объекты аннотаций

Независимые объекты аннотаций никоим образом не связаны с моделью Tekla Structures. Текстовые надписи, файлы DWG/DXF, символы, метки редакций, ссылки и гиперссылки — это все независимые объекты аннотаций.

Независимые объекты также становятся ассоциативными, если при их создании привязаться к объекту строительной конструкции, поскольку в этом случае они получают точки ассоциативности. Например, в случае текстовых надписей содержимое не изменяется при изменениях в модели, однако точка ассоциативности может измениться. Еще один пример — линия: если при создании линии привязаться к кромке детали, линия получит точку ассоциативности, и при изменении детали будет перемещаться вместе с деталью.

Добавлять текстовые надписи, файлы DWG/DXF, ссылки, гиперссылки, метки редакций и символы, а также изменять свойства уже добавленных объектов можно только на открытом чертеже:

[Добавление текста на чертежи \(стр 305\)](#)

[Добавление ссылок на чертежи \(стр 308\)](#)

[Добавление на чертежи меток редакций \(стр 315\)](#)

[Добавление символов на чертежи \(стр 317\)](#)

[Изменение свойств независимых объектов аннотаций \(стр 315\)](#)

См. также

[Объекты чертежа \(стр 29\)](#)

[Простановка размеров вручную \(стр 179\)](#)

диспетчер содержимого чертежа

Диспетчер содержимого чертежа — это интерактивный инструмент для проверки и редактирования объектов строительной конструкции и содержимого чертежа, в особенности меток, меток размеров, меток размеров с тегами и ассоциативных примечаний, на текущем чертеже.

Диспетчер содержимого чертежа позволяет легко и быстро:

- Выбирать необходимое содержимое для проверки и редактирования, а также выполнять действия над отдельными или сразу несколькими объектами строительной конструкции или метками.
- Добавлять, изменять или удалять метки объектов строительной конструкции, метки размеров и ассоциативные примечания.
- Добавлять метки сварных швов к сварным швам модели на чертежах.
- Выделять объекты или метки.

- Проверять, сколько меток имеется у объектов строительной конструкции на одном виде или на всем чертеже.
- Добавлять к объектам строительной конструкции другое содержимое в зависимости от типа объекта, например размерные линии арматуры.
- Изменять свойства объектов строительной конструкции или меток.
- Скрывать и отображать объекты строительной конструкции.

Этот инструмент позволяет избежать нехватки и дублирования информации на чертежах, а также ошибок в этой информации. Кроме того, с его помощью можно проверить, все ли необходимое содержимое присутствует на чертеже, не просматривая все объекты чертежа по отдельности.



- Чтобы открыть окно **Диспетчер содержимого чертежа**, сначала откройте чертеж и нажмите кнопку **Диспетчер содержимого**





чертежа  в боковой панели. Затем нажмите кнопку **Показать**, чтобы заполнить список в диалоговом окне **Диспетчер содержимого чертежа**. Если вам не нужен список всех объектов строительной конструкции, ограничьте его путем выбора определенных видов чертежа, областей на чертеже или объектов, и нажмите кнопку **Показать**.

СОВЕТ Если вы подозреваете, что каких-либо объектов не хватает в списке, откройте свойства вида чертежа, дважды щелкнув рамку вида на чертеже, и сделайте необходимые объекты строительной конструкции видимыми.

- Одновременно можно просматривать содержимое только одной категории. Если в категории много объектов и приходится прокручивать список, объекты загружаются по мере прокрутки.
- Следующие категории объектов строительной конструкции отображаются в диалоговом окне **Диспетчер содержимого чертежа**, если они присутствуют на чертеже и указаны как видимые в диалоговом окне **Свойства вида** на чертеже:
 - **Сборки**
 - **Детали**
 - **Сварные швы**
 - **Болты**
 - **Армирование**
 - **Захватки бетонирования**
 - **Соседние детали**
 - **Соседнее армирование**
 - **Соединения** — объекты соединений имеют символическое представление на чертежах. По умолчанию соединения представлены в виде символа номер 142 из файла `xsteel.sym`, который находится в папке `..\ProgramData\Trimble\Tekla Structures\\environments\common\symbols\`. Символ, представляющий соединения, можно изменить в редакторе символов. Символы соединений выделяются на чертеже только при выборе объектов из списка на панели **Диспетчер содержимого чертежа**; в противном случае символы соединений скрыты.

Как пользоваться списком объектов строительной конструкции

Задача	Действие
Отобразить в списке на панели Диспетчер содержимого чертежа объекты строительной конструкции, которые скрыты на чертеже	Нажмите  Показать скрытые элементы.
Выбрать и выделить выбранные объекты строительной конструкции или метки	Нажмите  Отображать на всех видах.

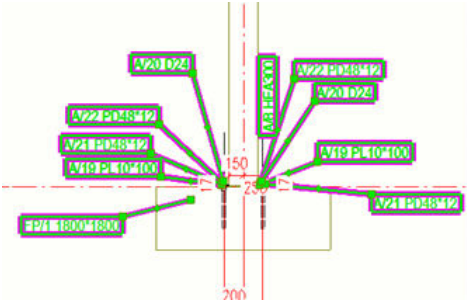
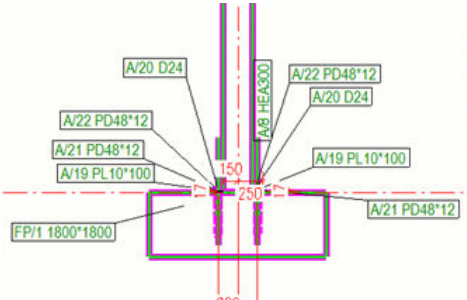
Задача	Действие																																																																																																																																		
на всех видах чертежа, где они видны																																																																																																																																			
Обновить список на панели Диспетчер содержимого чертежа и отобразить в нем актуальную информацию о количестве меток	<p>Нажмите  Обновить. Делайте это всякий раз, когда вы скрываете какие-либо объекты строительной конструкции или когда количество меток изменяется.</p>																																																																																																																																		
Выбрать и выделить на чертеже либо объекты строительной конструкции, либо метки	<p>Выберите объекты на панели Диспетчер содержимого чертежа и переключитесь с выбора объектов на выбор меток с помощью кнопки . Когда активен выбор объектов строительной конструкции, кнопка серого цвета ; когда активен выбор меток, кнопка синего цвета .</p> <p>Выбраны метки:</p>  <table border="1" data-bbox="1145 987 1372 1285"> <tbody> <tr><td>NUT</td><td>A/4</td><td>1</td><td>PD48*12</td><td>0</td></tr> <tr><td>COLUMN</td><td>P/5</td><td>9</td><td>HEA300</td><td>1</td></tr> <tr><td>BASEPLATE</td><td>1014</td><td>99</td><td>PL12*500</td><td>0</td></tr> <tr><td>WASHER</td><td>A/3</td><td>1</td><td>PD48*12</td><td>1</td></tr> <tr><td>PLATE</td><td>A/1</td><td>1</td><td>PL10*100</td><td>1</td></tr> <tr><td>NUT</td><td>A/4</td><td>1</td><td>PD48*12</td><td>1</td></tr> <tr><td>WASHER</td><td>A/3</td><td>1</td><td>PD48*12</td><td>1</td></tr> <tr><td>PLATE</td><td>A/1</td><td>1</td><td>PL10*100</td><td>1</td></tr> <tr><td>NUT</td><td>A/4</td><td>1</td><td>PD48*12</td><td>1</td></tr> <tr><td>NUT</td><td>A/4</td><td>1</td><td>PD48*12</td><td>0</td></tr> <tr><td>WASHER</td><td>A/3</td><td>1</td><td>PD48*12</td><td>0</td></tr> <tr><td>NUT</td><td>A/4</td><td>1</td><td>PD48*12</td><td>0</td></tr> <tr><td>WASHER</td><td>A/3</td><td>1</td><td>PD48*12</td><td>0</td></tr> </tbody> </table> <p>Выбраны детали:</p>  <table border="1" data-bbox="1145 1361 1372 1659"> <tbody> <tr><td>NUT</td><td>A/4</td><td>1</td><td>PD48*12</td><td>0</td></tr> <tr><td>COLUMN</td><td>P/5</td><td>9</td><td>HEA300</td><td>1</td></tr> <tr><td>BASEPLATE</td><td>1014</td><td>99</td><td>PL12*500</td><td>0</td></tr> <tr><td>WASHER</td><td>A/3</td><td>1</td><td>PD48*12</td><td>1</td></tr> <tr><td>PLATE</td><td>A/1</td><td>1</td><td>PL10*100</td><td>1</td></tr> <tr><td>NUT</td><td>A/4</td><td>1</td><td>PD48*12</td><td>1</td></tr> <tr><td>WASHER</td><td>A/3</td><td>1</td><td>PD48*12</td><td>1</td></tr> <tr><td>PLATE</td><td>A/1</td><td>1</td><td>PL10*100</td><td>1</td></tr> <tr><td>NUT</td><td>A/4</td><td>1</td><td>PD48*12</td><td>1</td></tr> <tr><td>NUT</td><td>A/4</td><td>1</td><td>PD48*12</td><td>0</td></tr> <tr><td>WASHER</td><td>A/3</td><td>1</td><td>PD48*12</td><td>0</td></tr> <tr><td>NUT</td><td>A/4</td><td>1</td><td>PD48*12</td><td>0</td></tr> <tr><td>WASHER</td><td>A/3</td><td>1</td><td>PD48*12</td><td>0</td></tr> </tbody> </table>	NUT	A/4	1	PD48*12	0	COLUMN	P/5	9	HEA300	1	BASEPLATE	1014	99	PL12*500	0	WASHER	A/3	1	PD48*12	1	PLATE	A/1	1	PL10*100	1	NUT	A/4	1	PD48*12	1	WASHER	A/3	1	PD48*12	1	PLATE	A/1	1	PL10*100	1	NUT	A/4	1	PD48*12	1	NUT	A/4	1	PD48*12	0	WASHER	A/3	1	PD48*12	0	NUT	A/4	1	PD48*12	0	WASHER	A/3	1	PD48*12	0	NUT	A/4	1	PD48*12	0	COLUMN	P/5	9	HEA300	1	BASEPLATE	1014	99	PL12*500	0	WASHER	A/3	1	PD48*12	1	PLATE	A/1	1	PL10*100	1	NUT	A/4	1	PD48*12	1	WASHER	A/3	1	PD48*12	1	PLATE	A/1	1	PL10*100	1	NUT	A/4	1	PD48*12	1	NUT	A/4	1	PD48*12	0	WASHER	A/3	1	PD48*12	0	NUT	A/4	1	PD48*12	0	WASHER	A/3	1	PD48*12	0
NUT	A/4	1	PD48*12	0																																																																																																																															
COLUMN	P/5	9	HEA300	1																																																																																																																															
BASEPLATE	1014	99	PL12*500	0																																																																																																																															
WASHER	A/3	1	PD48*12	1																																																																																																																															
PLATE	A/1	1	PL10*100	1																																																																																																																															
NUT	A/4	1	PD48*12	1																																																																																																																															
WASHER	A/3	1	PD48*12	1																																																																																																																															
PLATE	A/1	1	PL10*100	1																																																																																																																															
NUT	A/4	1	PD48*12	1																																																																																																																															
NUT	A/4	1	PD48*12	0																																																																																																																															
WASHER	A/3	1	PD48*12	0																																																																																																																															
NUT	A/4	1	PD48*12	0																																																																																																																															
WASHER	A/3	1	PD48*12	0																																																																																																																															
NUT	A/4	1	PD48*12	0																																																																																																																															
COLUMN	P/5	9	HEA300	1																																																																																																																															
BASEPLATE	1014	99	PL12*500	0																																																																																																																															
WASHER	A/3	1	PD48*12	1																																																																																																																															
PLATE	A/1	1	PL10*100	1																																																																																																																															
NUT	A/4	1	PD48*12	1																																																																																																																															
WASHER	A/3	1	PD48*12	1																																																																																																																															
PLATE	A/1	1	PL10*100	1																																																																																																																															
NUT	A/4	1	PD48*12	1																																																																																																																															
NUT	A/4	1	PD48*12	0																																																																																																																															
WASHER	A/3	1	PD48*12	0																																																																																																																															
NUT	A/4	1	PD48*12	0																																																																																																																															
WASHER	A/3	1	PD48*12	0																																																																																																																															
Выделить объекты в списке на панели Диспетчер содержимого чертежа	<p>Выберите и выделите объекты на чертеже. Детали, выбранные на чертеже, выделяются в списке:</p>																																																																																																																																		

Задача	Действие																																																																																																				
	 <table border="1" data-bbox="879 277 1375 981"> <thead> <tr> <th>ИМЯ</th> <th>ПОЛОЖЕНИЕ</th> <th>КЛАСС</th> <th>ПРОФИЛЬ</th> <th>КОЛ.</th> </tr> </thead> <tbody> <tr><td>PAD FOC</td><td>Concrete_FP-1/1</td><td>8</td><td>1500*1500</td><td>0</td></tr> <tr><td>PAD FOC</td><td>Concrete_FP-1/1</td><td>8</td><td>1500*1500</td><td>0</td></tr> <tr><td>PAD FOC</td><td>Concrete_FP-1/1</td><td>8</td><td>1500*1500</td><td>0</td></tr> <tr><td>COLUMN</td><td>c/1</td><td>7</td><td>HEA400</td><td>0</td></tr> <tr><td>COLUMN</td><td>c/1</td><td>7</td><td>HEA400</td><td>0</td></tr> <tr><td>COLUMN</td><td>c/2</td><td>7</td><td>HEA400</td><td>0</td></tr> <tr><td>COLUMN</td><td>c/1</td><td>7</td><td>HEA400</td><td>0</td></tr> <tr><td>COLUMN</td><td>c/1</td><td>7</td><td>HEA400</td><td>0</td></tr> <tr><td>COLUMN</td><td>c/1</td><td>7</td><td>HEA400</td><td>0</td></tr> <tr><td>COLUMN</td><td>c/1</td><td>7</td><td>HEA400</td><td>0</td></tr> <tr><td>COLUMN</td><td>c/1</td><td>7</td><td>HEA400</td><td>0</td></tr> <tr><td>COLUMN</td><td>c/1</td><td>7</td><td>HEA400</td><td>0</td></tr> <tr><td>BEAM</td><td>b/1</td><td>3</td><td>HEA300</td><td>0</td></tr> <tr><td>BEAM</td><td>b/1</td><td>3</td><td>HEA300</td><td>0</td></tr> <tr><td>BEAM</td><td>b/1</td><td>3</td><td>HEA300</td><td>0</td></tr> <tr><td>BEAM</td><td>b/2</td><td>3</td><td>HEA300</td><td>0</td></tr> <tr><td>BEAM</td><td>b/2</td><td>3</td><td>HEA300</td><td>0</td></tr> <tr><td>BEAM</td><td>b/2</td><td>3</td><td>HEA300</td><td>0</td></tr> <tr><td>BEAM</td><td>b/3</td><td>3</td><td>HEA300</td><td>0</td></tr> </tbody> </table>	ИМЯ	ПОЛОЖЕНИЕ	КЛАСС	ПРОФИЛЬ	КОЛ.	PAD FOC	Concrete_FP-1/1	8	1500*1500	0	PAD FOC	Concrete_FP-1/1	8	1500*1500	0	PAD FOC	Concrete_FP-1/1	8	1500*1500	0	COLUMN	c/1	7	HEA400	0	COLUMN	c/1	7	HEA400	0	COLUMN	c/2	7	HEA400	0	COLUMN	c/1	7	HEA400	0	COLUMN	c/1	7	HEA400	0	COLUMN	c/1	7	HEA400	0	COLUMN	c/1	7	HEA400	0	COLUMN	c/1	7	HEA400	0	COLUMN	c/1	7	HEA400	0	BEAM	b/1	3	HEA300	0	BEAM	b/1	3	HEA300	0	BEAM	b/1	3	HEA300	0	BEAM	b/2	3	HEA300	0	BEAM	b/2	3	HEA300	0	BEAM	b/2	3	HEA300	0	BEAM	b/3	3	HEA300	0
ИМЯ	ПОЛОЖЕНИЕ	КЛАСС	ПРОФИЛЬ	КОЛ.																																																																																																	
PAD FOC	Concrete_FP-1/1	8	1500*1500	0																																																																																																	
PAD FOC	Concrete_FP-1/1	8	1500*1500	0																																																																																																	
PAD FOC	Concrete_FP-1/1	8	1500*1500	0																																																																																																	
COLUMN	c/1	7	HEA400	0																																																																																																	
COLUMN	c/1	7	HEA400	0																																																																																																	
COLUMN	c/2	7	HEA400	0																																																																																																	
COLUMN	c/1	7	HEA400	0																																																																																																	
COLUMN	c/1	7	HEA400	0																																																																																																	
COLUMN	c/1	7	HEA400	0																																																																																																	
COLUMN	c/1	7	HEA400	0																																																																																																	
COLUMN	c/1	7	HEA400	0																																																																																																	
COLUMN	c/1	7	HEA400	0																																																																																																	
BEAM	b/1	3	HEA300	0																																																																																																	
BEAM	b/1	3	HEA300	0																																																																																																	
BEAM	b/1	3	HEA300	0																																																																																																	
BEAM	b/2	3	HEA300	0																																																																																																	
BEAM	b/2	3	HEA300	0																																																																																																	
BEAM	b/2	3	HEA300	0																																																																																																	
BEAM	b/3	3	HEA300	0																																																																																																	
Свернуть или развернуть категории объектов строительной конструкции	Нажимайте кнопки со стрелками  .																																																																																																				
Найти и вывести в виде списка конкретные объекты строительной конструкции	<p>Воспользуйтесь полем поиска.</p> <p>Можно использовать операторы OR и AND. Оператор AND используется по умолчанию, так что вводить его не нужно. Например, чтобы найти все фундаментные балки и фундаменты, введите FOOTING OR GROUND_BEAM. Чтобы найти только фундаментные балки с номером позиции GB/1, введите GROUND_BEAM GB/1.</p>																																																																																																				
Отсортировать свойства меток в алфавитном порядке	Щелкните заголовок столбца.																																																																																																				
Добавить на панель Диспетчер содержимого чертежа новый столбец свойств	<ol style="list-style-type: none"> 1. Нажмите кнопку со стрелкой рядом с категорией, чтобы развернуть категорию. 2. Нажмите кнопку + в строке заголовков столбцов свойств. 																																																																																																				

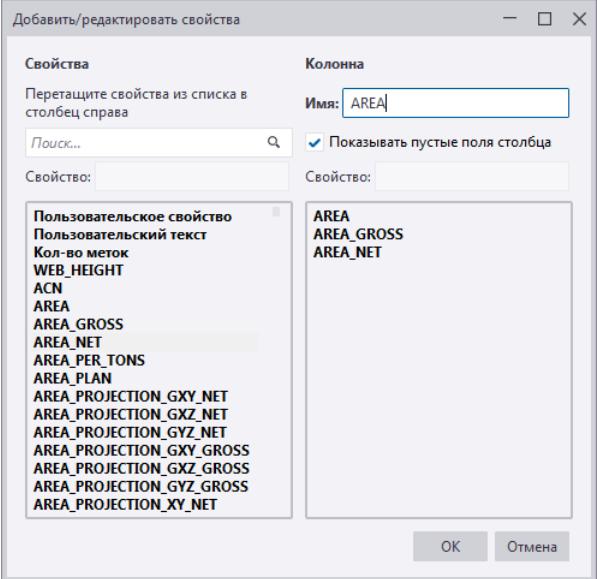
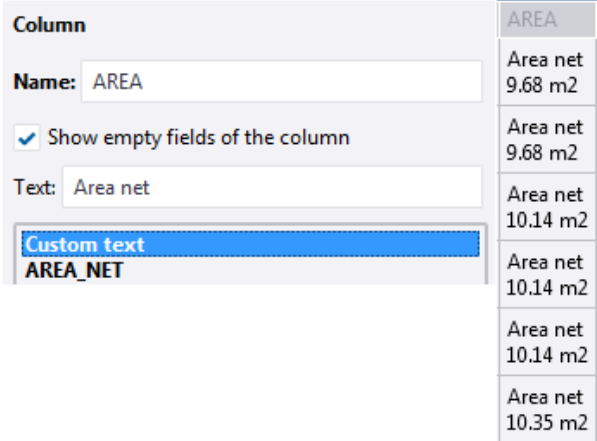
Задача	Действие																
	<p>3. В диалоговом окне Добавить/редактировать свойства выполните следующие действия:</p> <ul style="list-style-type: none"> Выберите требуемое свойство в списке слева и перетащите его в список справа. Для поиска свойств пользуйтесь полем Поиск. В один и тот же столбец можно добавить несколько свойств.  <ul style="list-style-type: none"> Если вы хотите добавить в ячейку столбца собственный текст, выберите Пользовательский текст и введите требуемый текст в поле Текст. Затем нажмите клавишу ВВОД, чтобы добавить пользовательский текст в список справа.  <table border="1" data-bbox="1278 1451 1377 1890"> <thead> <tr> <th>Column</th> <th>AREA</th> </tr> </thead> <tbody> <tr> <td>Area net</td> <td>9.68 m2</td> </tr> <tr> <td>Area net</td> <td>9.68 m2</td> </tr> <tr> <td>Area net</td> <td>10.14 m2</td> </tr> <tr> <td>Area net</td> <td>10.14 m2</td> </tr> <tr> <td>Area net</td> <td>10.14 m2</td> </tr> <tr> <td>Area net</td> <td>10.14 m2</td> </tr> <tr> <td>Area net</td> <td>10.35 m2</td> </tr> </tbody> </table>	Column	AREA	Area net	9.68 m2	Area net	9.68 m2	Area net	10.14 m2	Area net	10.14 m2	Area net	10.14 m2	Area net	10.14 m2	Area net	10.35 m2
Column	AREA																
Area net	9.68 m2																
Area net	9.68 m2																
Area net	10.14 m2																
Area net	10.14 m2																
Area net	10.14 m2																
Area net	10.14 m2																
Area net	10.35 m2																

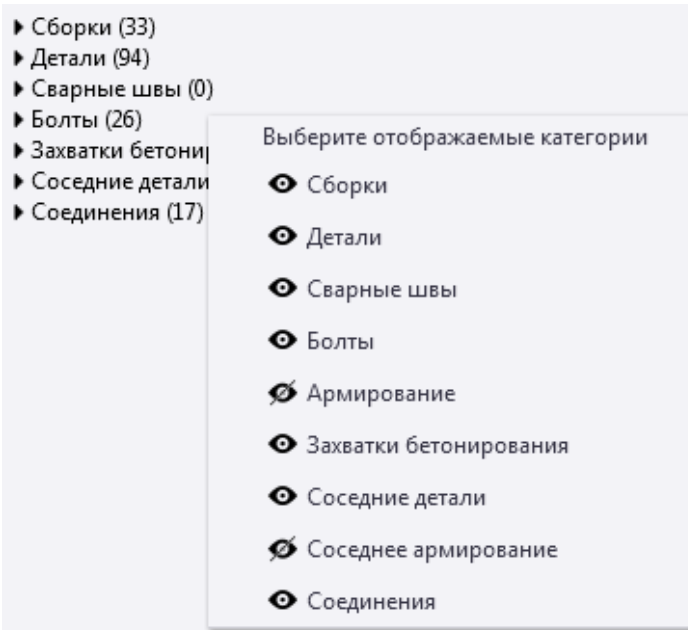
Задача	Действие
	<ul style="list-style-type: none"> Чтобы ячейки свойств отображались, даже если в них нет значений, установите флажок Показывать пустые поля столбца. <p>4. Введите имя для столбца свойств и нажмите кнопку ОК.</p>
Изменить столбец свойств	Щелкните имя столбца правой кнопкой мыши и выберите Изменить .
Удалить столбец свойств	Щелкните имя столбца правой кнопкой мыши и выберите Удалить .
Изменить порядок столбцов	<p>Перетащите столбцы в новое место.</p> 
Скрыть типы категорий из списка видимых категорий	<p>Щелкните на панели Диспетчер содержимого чертежа правой кнопкой мыши, когда ни одна категория не выбрана, и выберите категории в появившемся списке.</p> 
Сохранить свойства категории	<p>Все универсальные свойства категорий сохраняются в файле <code>DrawingContentManagerCategories.xml</code>, который по умолчанию находится в системной папке, заданной расширенным параметром <code>XS_SYSTEM</code>. Все изменения, вносимые в столбцы свойств (новые столбцы, отредактированные столбцы, порядок</p>

Задача	Действие
	<p>столбцов), сохраняются в файле DrawingContentManagerCategories_<user>.xml в папке \attributes внутри папки текущей модели.</p> <p>Сначала Tekla Structures пытается найти связанный с конкретным пользователем файл настроек DrawingContentManagerCategories_<user>.xml. Если его найти не удастся, Tekla Structures ищет файл DrawingContentManagerCategories.xml.</p> <p>Файл, связанный с конкретным пользователем, можно преобразовать в универсальный, просто удалив имя пользователя (_<user>) из имени файла.</p> <p>Порядок поиска файла универсальных настроек в папках следующий:</p> <ul style="list-style-type: none"> • Папка \attribute внутри папки модели • Папка проекта (XS_PROJECT) • Папка компании (XS_FIRM) • Системная папка (XS_SYSTEM) • Папка, заданная расширенным параметром XS_USER_SETTINGS_DIRECTORY

Добавление меток к объектам строительной конструкции на чертеже

Добавлять метки и примечания можно ко всем видимым объектам строительной конструкции на чертеже.

1. Нажмите кнопку **Показать**, чтобы заполнить список в окне **Диспетчер содержимого чертежа**. Если вам не нужен список всех объектов строительной конструкции, ограничьте его путем выбора определенных видов чертежа, областей или объектов, и нажмите кнопку **Показать**.
2. Выберите из списка в диалоговом окне **Диспетчер содержимого чертежа** объекты строительной конструкции, которым требуются метки.

Выбрать несколько объектов можно только внутри одной категории.

Активируйте переключатель , чтобы на чертеже выбирались только объекты. Выбранные объекты выделяются на чертеже.

Чтобы выбрать целую категорию объектов, щелкните имя категории, например **Детали** или **Сварные швы**.

- Щелкните на чертеже правой кнопкой мыши и выберите один из следующих вариантов:

Добавить ассоциативное примечание: примечания создаются с использованием текущих свойств ассоциативного примечания.

Добавить метку --> С использованием свойств вида : метки создаются с использованием свойств меток на уровне вида.

Добавить метку --> С использованием примененных свойств метки : метки создаются с использованием текущих свойств метки.

Добавить метку сварного шва: метки создаются с использованием свойств меток на уровне вида.

Добавить метку --> Метка размера: метки создаются с использованием текущих примененных свойств размеров.

Tekla Structures создает метки или примечания. Добавленные метки отображаются в окне **Диспетчер содержимого чертежа**. Чтобы

обновить количество меток, нажмите кнопку  **Обновить**.

Обратите внимание, что если выбрать на чертеже сразу несколько объектов строительной конструкции, некоторые из которых уже имеют метки, содержимое существующих меток не изменится.

Проверка количества меток

- Нажмите кнопку **Показать**, чтобы заполнить список в окне **Диспетчер содержимого чертежа**. Если вам не нужен список всех объектов строительной конструкции, ограничьте его путем выбора определенных видов чертежа, областей или объектов, и нажмите кнопку **Показать**.
- Если вы хотите узнать количество меток на всем чертеже, нажмите кнопку  **Отображать на всех видах**.
- Чтобы включить в список скрытые объекты и отобразить количество меток и для них тоже, нажмите кнопку  **Показать скрытые элементы**.

4. Чтобы убедиться, что информация о метках актуальна, нажмите

кнопку  **Обновить**.



Обратите внимание, что **Диспетчер содержимого чертежа** поддерживает подсчет всех разновидностей меток объектов строительной конструкции, меток размеров, меток размеров с тегами и ассоциативных примечаний.

Скрытие объектов строительной конструкции с чертежа или вида чертежа

1. Нажмите кнопку **Показать**, чтобы заполнить список в окне **Диспетчер содержимого чертежа**. Если вам не нужен список всех объектов строительной конструкции, ограничьте его путем выбора определенных видов чертежа, областей или объектов, и нажмите кнопку **Показать**.
2. Выберите объекты строительной конструкции из списка, щелкните на чертеже правой кнопкой мыши и выберите **Скрыть/Показать --> Скрыть на виде чертежа** или **Скрыть на чертеже**.

Удаление меток

Если вам не нравятся существующие метки, вы можете их удалить.

1. Нажмите кнопку **Показать**, чтобы заполнить список в диалоговом окне **Диспетчер содержимого чертежа**. Если вам не нужен список всех объектов строительной конструкции, ограничьте его путем выбора определенных видов чертежа, областей или объектов, и нажмите кнопку **Показать**.
2. Нажмите  **Отображать на всех видах** и  **Показать скрытые элементы**, чтобы отобразить в списке объекты строительной конструкции на всем чертеже, включая скрытые объекты строительной конструкции.
3. Если вас интересуют конкретные объекты строительной конструкции, воспользуйтесь полем **Поиск....**
4. Активируйте выбор меток .
5. В диалоговом окне **Диспетчер содержимого чертежа** выберите объекты строительной конструкции, метки которых вы хотите удалить.

6. Нажмите клавишу **DELETE** или щелкните на чертеже правой кнопкой мыши и выберите **Удалить**.

Если у вас нажаты кнопки **Отображать на всех видах** и **Показать скрытые элементы**, метки удаляются со всех видов, включая метки для скрытых объектов строительной конструкции.

7. Нажмите кнопку  **Обновить**, чтобы обновить информацию о метках в списке.

Изменение свойств объектов строительной конструкции или меток на чертеже

- Чтобы изменить свойства объектов строительной конструкции на чертеже, выберите объекты из списка в диалоговом окне **Диспетчер содержимого чертежа**, щелкните на чертеже правой кнопкой мыши и выберите **Свойства....** Если вас интересуют конкретные объекты строительной конструкции, воспользуйтесь полем **Поиск....**
- Для изменения свойств меток выберите объекты из списка, активируйте выбор меток  и, удерживая клавишу **SHIFT**, дважды щелкните метку.
- Если вы хотите отобразить в списке какие-либо из меток, например метки сварных швов, но не отображать эти метки на чертеже, используйте первый вариант цвета в свойствах метки сварного шва; так метки станут невидимыми. Сначала выберите объекты из списка, активируйте выбор меток  и, удерживая клавишу **SHIFT**, дважды щелкните метку сварного шва. Затем измените текст и цвет линий метки сварного шва и нажмите кнопку **Изменить**.

Добавление меток деталей на чертежи вручную

На открытый чертеж можно добавить метки деталей для всех или выбранных объектов строительной конструкции, обработок поверхности и соединений. Для каждого вида Tekla Structures создает метки в соответствии со свойствами меток, определенными в свойствах вида.

СОВЕТ Ортогональную привязку удобно использовать при работе с метками и ассоциативными примечаниями с линиями выноски. Например, с ее помощью можно размещать метки деталей с большим единообразием и точностью. При перетаскивании метки детали или примечания за ручку на конце линии выноски при включенной ортогональной привязке ручка на конце линии выноски фиксируется в ближайшей точке на чертеже, образующей прямую под углом 0, 45, 90, 135 или 180 градусов.

Чтобы активировать ортогональную привязку, нажмите клавишу **О**.

Для добавления меток деталей предусмотрены следующие способы.

Задача	Действие
Добавить метки деталей для всех объектов строительной конструкции на чертеже	<p>На вкладке Аннотации выберите Метка детали --> Для всех деталей .</p> <p>Если метки были вручную удалены с чертежа, эта команда не создаст метки, и их необходимо будет создавать для каждой детали вручную.</p>
Добавить метки деталей для выбранных объектов строительной конструкции на чертеже	<ol style="list-style-type: none"> 1. Выберите объекты строительной конструкции на чертеже: <ul style="list-style-type: none"> • Активируйте переключатель выбора Выбрать детали на чертежах и выберите детали с помощью рамки выбора, например. • Откройте Диспетчер содержимого чертежа из боковой панели и нажмите кнопку Показать, чтобы заполнить список в диалоговом окне Диспетчер содержимого чертежа. Также можно сузить выбор путем выбора областей, одного или нескольких видов либо одного или нескольких объектов строительной конструкции. Затем убедитесь, что в окне Диспетчер содержимого чертежа активен выбор объектов строительной конструкции , и выберите требуемые объекты строительной конструкции из списка. 2. Выполните одно из следующих действий: <ul style="list-style-type: none"> • На вкладке Аннотации выберите Метка детали --> Для выбранных деталей . • Щелкните правой кнопкой мыши и выберите Добавить метку и С использованием свойств вида или С использованием примененных свойств метки. 3. Если метка детали в свойствах вида не содержит никаких элементов, откроется диалоговое окно Свойства метки детали,

Задача	Действие
	<p>где можно выбрать элементы для включения в метку детали.</p> <p>Добавьте элементы и нажмите кнопку Изменить.</p> <p>Обратите внимание, что если выбрать сразу несколько объектов строительной конструкции, некоторые из которых уже имеют метки, содержимое существующих меток не изменяется.</p>

См. также

[Изменение свойств меток или примечаний \(стр 280\)](#)

[Содержимое меток \(стр 1018\)](#)

[Общие элементы меток \(стр 1018\)](#)

[Свойства меток \(стр 999\)](#)

[Изменение свойств меток или примечаний \(стр 280\)](#)

Добавление меток армирования на чертежи вручную

К арматурным стержням и сеткам на чертежах можно вручную добавлять метки.

Метки армирования могут уже присутствовать на чертеже, если вы указали, что необходимо [создавать метки армирования автоматически при создании чертежа \(стр 853\)](#). Если меток нет, их можно добавить вручную.

1. Откройте чертеж, содержащий армирование.
2. Если нужно откорректировать свойства меток армирования, выполните одно из следующих действий в зависимости от того, какие свойства вы хотите использовать — текущие свойства меток армирования или свойства меток армирования на уровне вида:
 - Чтобы откорректировать текущие свойства меток армирования, например цвет и элементы меток, на вкладке **Чертеж** выберите **Свойства --> Метка армирования**. После внесения необходимых корректив нажмите кнопку **Применить** или **ОК**.
 - Чтобы откорректировать свойства меток армирования на уровне вида, дважды щелкните рамку вида, выберите **Метка армирования** в дереве и внесите изменения в свойства. Нажмите кнопку **Изменить**.
3. Выберите армирование, выполнив одно из следующих действий:

- Удерживая клавишу **SHIFT**, выберите требуемое армирование.
 - Откройте **Диспетчер содержимого чертежа** и нажмите кнопку **Показать**, чтобы заполнить список в диалоговом окне **Диспетчер содержимого чертежа**. Можно выбрать области, один или несколько видов или отдельное армирование. Затем убедитесь, что активен выбор объектов строительной конструкции , и выберите требуемое армирование из списка.
4. Щелкните правой кнопкой мыши и выберите **Добавить метку**, а затем выберите **С использованием примененных свойств метки**, чтобы использовать текущие свойства меток армирования, или **С использованием свойств вида**, чтобы использовать свойства меток армирования на уровне вида.

Создаются метки армирования.

Обратите внимание, что если вы не добавили никакие элементы в свойствах метки армирования, прежде чем добавлять метки армирования, появится диалоговое окно свойств.

См. также

[Элементы меток армирования и соседнего армирования \(стр 1023\)](#)

[Элементы меток армирования и соседних арматурных сеток \(стр 1025\)](#)

Добавление на чертежи значков концов или торцов арматуры

Значки концов и значки торцов арматуры — это разновидности меток армирования, которые можно добавлять к выбранному армированию на чертежах. Добавлять значки концов и торцов арматуры можно к отдельным арматурным стержням, группам арматуры и наборам арматуры.

Добавлять значки концов и торцов арматуры можно вручную из каталога **Приложения и компоненты** при открытом чертеже.

Добавление значков концов арматуры

1. Откройте чертеж, содержащий армирование.
2. Нажмите кнопку **Приложения и компоненты**  на боковой панели, чтобы открыть каталог **Приложения и компоненты**.
3. В каталоге дважды щелкните **Значки концов арматуры**.
4. В диалоговом окне **Значки концов арматуры** откорректируйте используемый атрибут метки армирования, выравнивание метки,

ориентацию стрелки, тип наконечника стрелки, цвет линий, размеры наконечника стрелки и смещения стрелки в соответствии со своими потребностями.

5. Нажмите кнопку **Применить** (или **ОК**).
6. На чертеже выберите армирование.
7. Выберите точку рядом с концом армирования, чтобы разместить значок конца арматуры.

Пример значка конца арматуры приведен ниже.

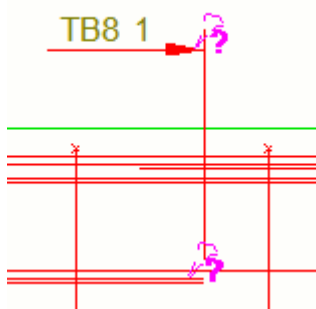

Добавление значков торцов арматуры

Для арматурных стержней, перпендикулярных виду чертежа, можно добавлять значки торцов арматуры.

1. Откройте чертеж, содержащий армирование.
2. Нажмите кнопку **Приложения и компоненты**  на боковой панели, чтобы открыть каталог **Приложения и компоненты**.
3. В каталоге дважды щелкните **Значки торцов арматуры**.
4. В диалоговом окне **Значки торцов арматуры** откорректируйте используемый атрибут метки армирования, схему расположения значков, ориентацию значков и угол поворота в соответствии со своими потребностями.
5. На чертеже выберите армирование.
6. Выберите точку рядом с концом армирования, чтобы разместить значок торца арматуры.

Пример значка торца арматуры приведен ниже.

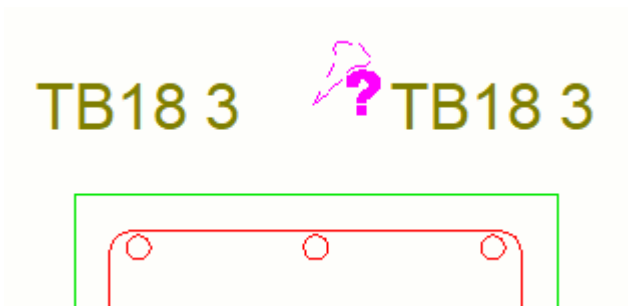

Перемещение значков концов или торцов арматуры

Положение ранее созданных значков концов или торцов арматуры можно изменить путем перетаскивания их ручек.

1. Выберите значок конца или торца арматуры.

Появятся две зеленые ручки.

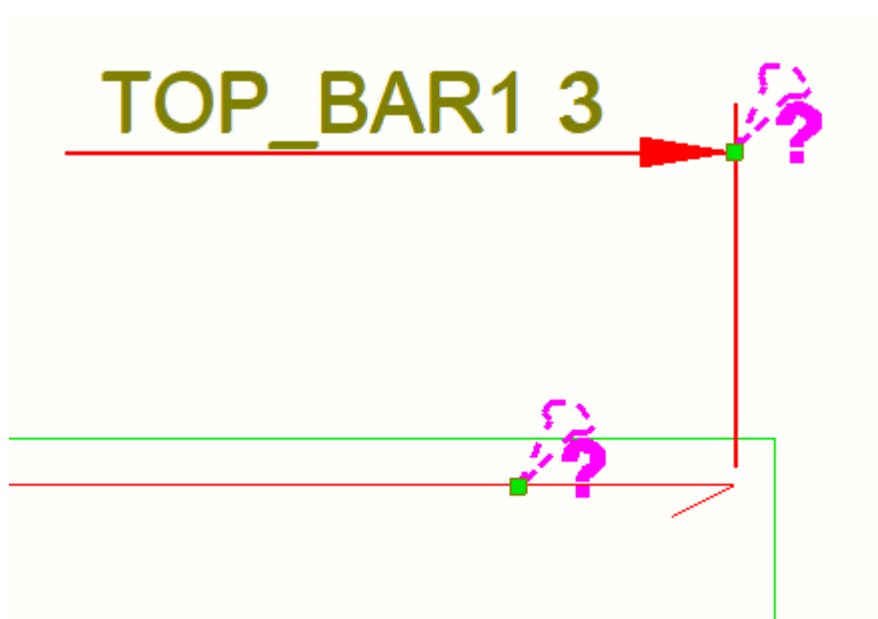

2. Выполните любое из следующих действий:

Задача	Действие
Переместить значок конца или торца арматуры	<ol style="list-style-type: none">а. Выберите ручку, которая находится ближе к значку конца или торца арматуры.б. Перетащите ручку в новое место и отпустите кнопку мыши.
Пометить другой арматурный стержень	<ol style="list-style-type: none">а. Выберите ручку, которая находится дальше от значка конца или торца арматуры.

Задача	Действие
в группе арматуры или наборе арматуры	<p>b. Перетащите ручку в новое место и отпустите кнопку мыши.</p> <p>Обратите внимание, что если вы добавили значок конца или торца арматурного стержня к отдельному арматурному стержню, пометить им другой стержень нельзя.</p>

Добавление на чертежи меток уровня

Метка уровня — это высотная отметка точки. Помимо автоматически предоставляемых отметок высот, которые можно задать в свойствах чертежа перед его созданием, а также информации о высотах в добавленных в модель метках сетки, для обеспечения правильности размеров можно вручную добавить на чертеж метки уровня.

1. Откройте чертеж.
2. Удерживая клавишу **SHIFT**, на вкладке **Аннотации** нажмите **Метка уровня**.
3. В диалоговом окне **Свойства метки уровня** измените содержимое и внешний вид метки уровня.
4. Нажмите кнопку **Применить** или **ОК**, чтобы сохранить свойства.
5. Укажите начальную точку линии выноски и местоположение метки.

ПРИМ. Значение укорачивания, заданное в определенных пользователем свойствах детали, также влияет на метки уровня.

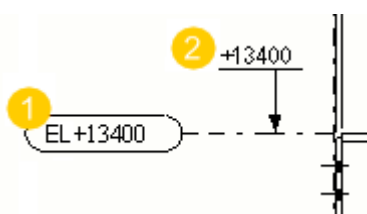

1. Отметка высоты в метке сетки
2. Отметка высоты, созданная с помощью команды **Добавить метку уровня** на чертеже

Также можно добавлять метки уровня на плоскостные виды чертежей общего вида. В этом случае имеет смысл не использовать линию выноски.

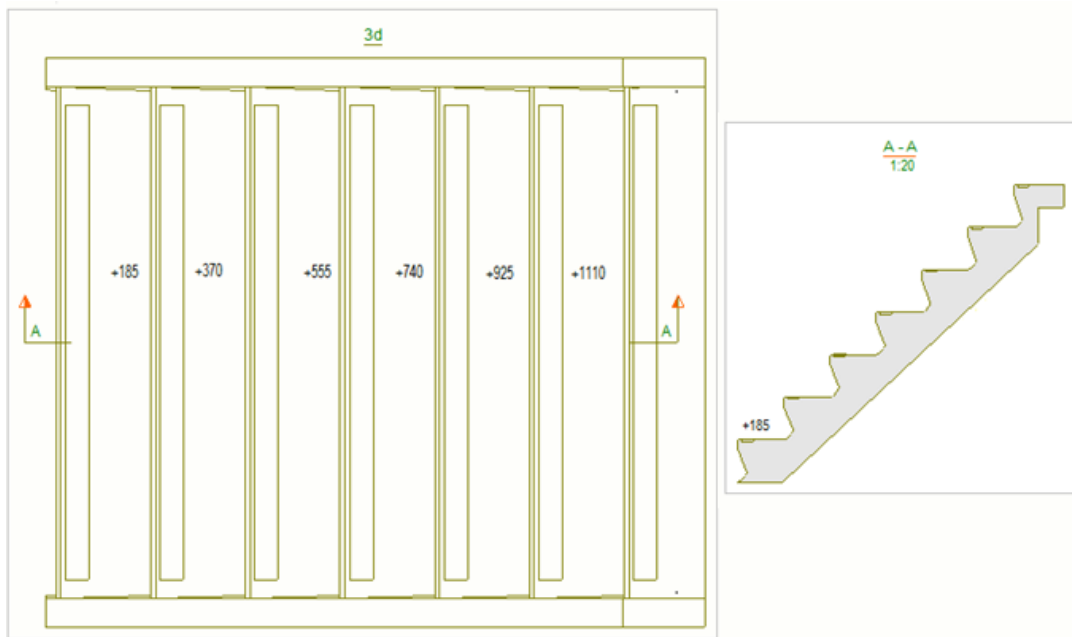

См. также

[Свойства меток уровня \(стр 1016\)](#)

[Свойства меток: вкладки «Общие», «Содержимое», «Объединение» и «Внешний вид» \(стр 1000\)](#)

Добавление на чертежи меток сечений

На открытый чертеж можно добавить метки сечений.

1. Откройте чертеж.
2. На вкладке **Аннотации**, удерживая клавишу **SHIFT**, выберите **Метка сечения**.
3. В диалоговом окне **Свойства метки сечения** задайте свойства линии разреза и выберите цвет линии.
4. На вкладке **Метка сечения** задайте содержимое и внешний вид метки сечения.
5. Нажмите кнопку **ОК** или **Применить**.
6. Укажите первую и вторую точку на плоскости разреза.
Создайте столько меток сечений, сколько нужно.
7. Для отмены нажмите клавишу **Esc**.

См. также

[Изменение метки сечения, подписи вида и линии разреза на чертежах \(стр 176\)](#)

Добавление меток узлов

Узлы на чертеже можно пометить метками узла.

1. На открытом чертеже на вкладке **Аннотации**, удерживая клавишу **SHIFT**, нажмите **Метка узла**.
2. В диалоговом окне **Свойства узла** введите имя для узла и внесите требуемые изменения в свойства границы узла и метки узла.
Выбранная форма границы узла влияет на способ выбора области для узла.
3. Нажмите кнопку **ОК** или **Применить**.
4. В зависимости от выбранной формы границы узла выполните одно из следующих действий:
 - Если форма — **Окружность**, укажите точку центра окружности, а затем точку на окружности.
 - Если форма — **Прямоугольник**, укажите точки углов прямоугольника.
5. Укажите местоположение метки (подписи) вида.
6. Для отмены нажмите клавишу **Esc**.

См. также

[Изменение свойств метки узла, подписи вида и границы метки на чертежах \(стр 177\)](#)

Добавление на чертежи ассоциативных примечаний

Ассоциативные примечания — это метки, содержащие дополнительную информацию об объекте, к которому они прикреплены. Ассоциативные примечания обновляются в соответствии с изменениями объекта в модели, с которым они связаны. Ассоциативные примечания можно добавлять к объектам строительной конструкции на чертежах, таким как детали и армирование, обработка поверхности, фаски кромок, опорные объекты, швы бетонирования и захватки бетонирования. Пользоваться ассоциативными примечаниями удобно: к одному объекту можно добавить несколько примечаний, тогда как метку к нему можно добавить только одну.

1. Откройте чертеж.

2. Чтобы откорректировать свойства примечания, на вкладке **Аннотации** выберите **Свойства** --> **Ассоциативное примечание** :
 - Выберите, к какого рода объекту требуется присоединить примечание, в списке **Содержимое**.
 - Выберите элементы, которые вы хотите включить в примечание, и измените внешний вид примечания, — например, выберите требуемую линию выноски.

Элементы для ассоциативных примечаний такие же, как и для меток. Набор элементов меняется в зависимости от типа объекта строительной конструкции.

Свойства внешнего вида ассоциативных примечаний такие же, как и у деталей. Кроме того, можно корректировать длину и высоту стрелки линии выноски.
 - Чтобы изменить поворот примечания, введите значение в поле **Поворот**.
 - Для задания выравнивания текста примечания выберите один из вариантов в списке **Выравнивание**.
 - Чтобы поместить примечание точно в указанное место и зафиксировать его там, нажмите кнопку **Поместить...** и выберите **фиксированная** в списке **Размещение**.
3. Нажмите кнопку **Применить** или **ОК**, чтобы сохранить свойства.
4. Если вы хотите за один раз добавить примечание к нескольким объектам, выберите объекты, выполнив одно из следующих действий:
 - Удерживая клавишу **SHIFT**, щелкайте объекты строительной конструкции.
 - Активируйте переключатель выбора **Выбрать детали на чертежах** и выберите объекты строительной конструкции на чертеже с помощью рамки выбора.
 - Откройте окно **Диспетчер содержимого чертежа** из боковой панели, выберите объекты строительной конструкции на чертеже и нажмите кнопку **Показать**, чтобы заполнить список в диалоговом окне **Диспетчер содержимого чертежа**. Можно выбрать области, вид или несколько видов, либо один или несколько объектов строительной конструкции. Затем убедитесь, что в окне **Диспетчер содержимого чертежа** активен выбор объектов строительной конструкции , и выберите требуемые объекты строительной конструкции из списка.
5. Добавьте ассоциативное примечание:
 - Если вы выбрали несколько объектов, щелкните правой кнопкой мыши и выберите **Добавить ассоциативное примечание**. Это

позволяет добавить примечания сразу ко всем выбранным объектам строительной конструкции.

- Если вы еще не выбрали объекты, выберите **Примечание** на вкладке **Аннотации** и выберите одну из следующих команд, а затем укажите местоположение для примечания. Если создается примечание с линией выноски, сначала укажите местоположение на объекте, а затем укажите местоположение для примечания.
 - **С линией выноски:** добавить ассоциативное примечание с линией выноски в указанном месте.
 - **Без линии выноски:** добавить ассоциативное примечание без линии выноски в указанном месте.
 - **Вдоль линии:** добавить ассоциативное примечание параллельно линии в указанном месте.

Чтобы добавить то же примечание в других местах, продолжайте указывать точки. Чтобы прекратить добавлять примечания, нажмите **ESC**.

Ниже приведено несколько примеров линий выноски. Примечание слева создано с помощью команды **С линией выноски**, примечание посередине — с помощью команды **Без линии выноски**, а примечание справа — с помощью команды **Вдоль линии**.



СОВЕТ Для добавления примечаний к фаскам и другим трудноразличимым элементам удобнее пользоваться командой **Добавить ассоциативное примечание** в контекстном меню, поскольку после выбора команды из контекстного меню не нужно еще раз выбирать объект.

См. также

[Содержимое меток \(стр 1018\)](#)

[Общие элементы меток \(стр 1018\)](#)



[Свойства меток: вкладки «Общие», «Содержимое», «Объединение» и «Внешний вид» \(стр 1000\)](#)

[Создание и изменение меток, примечаний, текста, обозначений и ссылок на чертежах \(стр 258\)](#)

Изменение свойств меток или примечаний

На открытом чертеже можно изменить свойства меток и примечаний.

Если вы хотите изменить только свойства одной метки или одного примечания, просто дважды щелкните такую метку или примечание. Если вы хотите изменить несколько меток или примечаний, следуйте инструкциям ниже, чтобы выбрать требуемые метки или примечания. Инструкции по изменению меток или примечаний относятся к обоим случаям.

1. Чтобы выбрать несколько объектов строительной конструкции, метки или ассоциативные примечания которых требуется изменить, выполните одно из следующих действий:
 - Удерживая клавишу **SHIFT**, щелкайте метки или примечания, которые вы хотите изменить.
 - Активируйте переключатель выбора **Выбрать детали на чертежах** и выберите объекты строительной конструкции с помощью рамки выбора. Затем щелкните правой кнопкой мыши и выберите **Выбрать метки деталей** и **С текущего вида чертежа** или **Со всех видов чертежа**.
 - Активируйте переключатель выбора **Выбрать метки чертежа** и с помощью рамки выбора выберите необходимые метки или примечания.
 - Откройте окно **Диспетчер содержимого чертежа** из боковой панели, выберите объекты строительной конструкции на чертеже и нажмите кнопку **Показать**, чтобы заполнить список в диалоговом окне **Диспетчер содержимого чертежа**. Можно выбрать области, вид или несколько видов, либо один или несколько объектов строительной конструкции. Затем убедитесь, что в диалоговом окне **Диспетчер содержимого чертежа** активен выбор меток , и выберите требуемые объекты строительной конструкции из списка.
2. Если вы выбрали несколько меток или примечаний, на вкладке **Чертеж** выберите **Свойства** и **Метка детали** (или другой тип метки) или **Ассоциативное примечание**.
3. Снимите все флажки в диалоговом окне, щелкнув переключатель установки/снятия флажков  внизу диалогового окна.
4. Установите только флажки рядом со свойствами, которые требуется изменить, а затем откорректируйте свойства:
 - На вкладке **Содержимое** добавьте в метку недостающие элементы и измените свойства элементов.
 - Откорректируйте настройки рамок и линий выноски меток, например измените **Линия выноски** в области **Тип**.

- Если вы хотите изменить поворот примечания или метки, введите новое значение в поле **Поворот**.
 - Для изменения выравнивания текста выберите желаемый вариант в списке **Выравнивание**.
 - Чтобы поместить метку точно в указанное место и зафиксировать ее там, нажмите кнопку **Поместить...** и выберите **фиксированная** в списке **Размещение**.
5. Нажмите кнопку **Изменить**, чтобы применить изменения ко всем выбранным меткам или примечаниям.

СОВЕТ Для изменения свойств меток сварных швов, соответствующих добавленным в модели сварным швам, необходимо изменить сварной шов в модели. При нумерации модели метки сварных швов на чертежах обновляются. На чертежах можно изменять только настройки видимости и внешнего вида сварных швов модели.

Корректировка видимости меток на существующем чертеже

В дополнение к заданию настроек видимости меток в свойствах чертежа перед созданием чертежа можно также изменить настройки видимости сеток на открытом чертеже, отдельно для всех видов на чертеже.

Чтобы изменить видимость меток на существующем чертеже:

1. Откройте чертеж.
2. Дважды щелкните фон чертежа, чтобы открыть свойства чертежа.
3. Выполните одно из следующих действий в зависимости от типа чертежа. Обратите внимание, что для некоторых типов меток некоторые настройки могут быть недоступны.

Тип чертежа	Корректировка настроек видимости меток
Чертежи отдельных деталей, сборок и отлитых элементов:	<ol style="list-style-type: none"> 1. Выберите Создание видов в дереве слева, выберите вид и свойства, которые вы хотите изменить, и нажмите кнопку Свойства вида. 2. Выберите тип метки в дереве параметров. Например, выберите Метка детали. 3. Перейдите на вкладку Общие и выберите, требуется ли отображать метки, выбрав один из вариантов в списке Видимость на

Тип чертежа	Корректировка настроек видимости меток
	<p>виде. Доступные варианты зависят от типа метки:</p> <ul style="list-style-type: none"> • распределенный: метки распределяются по виду. Tekla Structures создает только метки, которые не видны на других видах. • всегда: метки на виде создаются всегда, вне зависимости от настроек на других видах. • предпочтительный: то же, что и «распределенный», но предпочтительный вид имеет более высокий приоритет. <p>Выбирать вариант предпочтительный следует только для одного вида на чертеже. Если выбрать распределенный также для других видов, метки будут находиться только на том виде, где параметр Видимость на виде установлен в значение предпочтительный.</p> <ul style="list-style-type: none"> • нет: метки не создаются. <p>Если вы хотите создать собственные метки вручную, всегда выбирайте вариант нет. При использовании другого варианта, например всегда, может замедлиться обновление чертежа при открытии, даже если вы удалили метки вручную.</p> <p>4. В списке Детали вне плоскости вида выберите, отображать ли метки для деталей, которые находятся вне плоскости вида:</p> <ul style="list-style-type: none"> • Отображается: метки деталей за пределами вида на чертеже отображаются. • Не отображать: метки деталей за пределами вида на чертеже не отображаются. <p>5. Для меток болтов укажите, требуется ли отображать метки болтов на главных деталях, второстепенных деталях, главных</p>

Тип чертежа	Корректировка настроек видимости меток
	<p>деталях сборочных узлов или второстепенных деталях сборочных узлов.</p> <p>Для меток болтов можно также задать Игнорировать размер, чтобы отфильтровать из чертежей метки болтов стандартных размеров. Tekla Structures не будет отображать метки болтов введенного в этом поле размера.</p> <p>6. Нажмите кнопку «Сохранить», чтобы сохранить изменения в свойствах вида, а затем кнопку Заккрыть, чтобы вернуться к свойствам чертежа.</p> <p>7. Нажмите кнопку Изменить.</p>
<p>Чертежи общего вида:</p>	<p>1. Нажмите соответствующую типу метки кнопку в свойствах чертежа. Например, нажмите кнопку Метка детали....</p> <p>2. Перейдите на вкладку Общие и выберите, требуется ли отображать метки, выбрав один из вариантов в списке Видимость на виде. Доступные варианты зависят от типа метки:</p> <ul style="list-style-type: none"> • распределенный: метки распределяются по виду. Tekla Structures создает только метки, которые не видны на других видах. • всегда: метки на виде создаются всегда, вне зависимости от настроек на других видах. • предпочтительный: то же, что и «распределенный», но предпочтительный вид имеет более высокий приоритет. <p>Выбирать вариант предпочтительный следует только для одного вида на чертеже. Если выбрать распределенный также для других видов, метки будут находиться только на том виде, где параметр Видимость на виде установлен в значение предпочтительный.</p> <ul style="list-style-type: none"> • нет: метки не создаются. <p>Если вы хотите создать собственные метки, всегда выбирайте вариант нет.</p>

Тип чертежа	Корректировка настроек видимости меток
	<p>При использовании другого варианта, например всегда, может замедлиться обновление чертежа при открытии, даже если вы удалили метки вручную.</p> <p>3. В списке Детали вне плоскости вида выберите, отображать ли метки для деталей, которые находятся вне плоскости вида:</p> <ul style="list-style-type: none"> • Отображается: метки деталей за пределами вида на чертеже отображаются. • Не отображать: метки деталей за пределами вида на чертеже не отображаются. <p>4. Для меток болтов укажите, требуется ли отображать метки болтов на главных деталях, второстепенных деталях, главных деталях сборочных узлов или второстепенных деталях сборочных узлов.</p> <p>Для меток болтов можно также задать Игнорировать размер, чтобы отфильтровать из чертежей метки болтов стандартных размеров. Tekla Structures не будет отображать метки болтов введенного в этом поле размера.</p> <p>5. Нажмите кнопку ОК.</p> <p>6. Нажмите кнопку Изменить.</p>

См. также

[Свойства меток: вкладки «Общие», «Содержимое», «Объединение» и «Внешний вид» \(стр 1000\)](#)

Обновление меток деталей и сварных швов на чертежах

Можно обновить метки деталей и метки сварных швов на открытом чертеже. Обычно метки деталей и метки сварных швов обновляются при открытии чертежа. Обновление необходимо на замороженных чертежах.

Чтобы обновить метки на открытом чертеже, выполните одно из следующих действий:

Задача	Действие
Обновить все метки деталей	На вкладке Аннотации выберите Обновить --> Все метки деталей .
Обновить выбранные метки деталей	1. Выберите метки деталей, которые требуется обновить. 2. На вкладке Аннотации выберите Обновить --> Выбранные метки деталей .
Обновить все метки сварных швов	На вкладке Аннотации выберите Обновить --> Все метки сварных швов .

Tekla Structures обновляет метки в соответствии с выбранным способом.

См. также

[Замораживание чертежей \(стр 585\)](#)



Удаление меток для выбранных деталей

Можно легко выбирать и удалять метки для выбранных деталей, даже в больших моделях.

С помощью команды **Выбрать метки деталей** можно выбрать метки деталей, которые вы хотите удалить, в текущем окне или во всех окнах чертежей. Возможно, имеет смысл сначала создать фильтр выбора, а затем выбрать детали с помощью рамки выбора. Другой способ выбрать метки для удаления — с помощью окна **Диспетчер содержимого чертежа**.

Задача	Действие
Удалить метки для выбранных деталей с помощью фильтра выбора	1. На открытом чертеже нажмите кнопку Фильтр выбора  и создайте фильтр выбора для

Задача	Действие
	<p>исключения деталей, выбирать которые не требуется.</p> <p>Пример фильтра выбора см. в разделе Пример фильтра ниже.</p> <ol style="list-style-type: none"> 2. Закончив, нажмите кнопку Применить. 3. Активируйте только переключатель выбора Выбрать детали на чертежах . 4. Выберите детали с помощью рамки. 5. Щелкните правой кнопкой мыши и выберите Выбрать метки деталей и С текущего вида чертежа или Со всех видов чертежа. 6. Чтобы удалить метки, нажмите клавишу DELETE или щелкните на чертеже правой кнопкой мыши и выберите Удалить.
<p>Удаление меток для выбранных деталей с помощью окна Диспетчер содержимого чертежа</p>	<ol style="list-style-type: none"> 1. В диалоговом окне Диспетчер содержимого чертежа нажмите кнопку Показать, чтобы заполнить список Диспетчер содержимого чертежа. Можно сузить выбор, выбрав определенные виды чертежа, области или объекты, а затем нажав кнопку Показать 2. Нажмите кнопки с изображением глаза рядом с Отображать на всех видах и Показать скрытые элементы, чтобы включить в список все объекты строительной конструкции на всем чертеже, включая скрытые объекты строительной конструкции.

Задача	Действие
	<p>3. Нажмите кнопку-переключатель , чтобы активировать выбор меток. Цвет кнопки при этом меняется на желтый .</p> <p>4. В диалоговом окне Диспетчер содержимого чертежа выберите объекты строительной конструкции, метки которых вы хотите удалить.</p> <p>5. Нажмите клавишу DELETE или щелкните на чертеже правой кнопкой мыши и выберите Удалить.</p>

Пример фильтра

В следующем примере нам нужно оставить метки ЖБ элементов с номером позиции В/1. Это значит, что при использовании этого фильтра, когда мы активируем переключатель выбора **Выбрать детали на чертежах** и выбираем детали рамкой, будут выбраны все детали, кроме них.

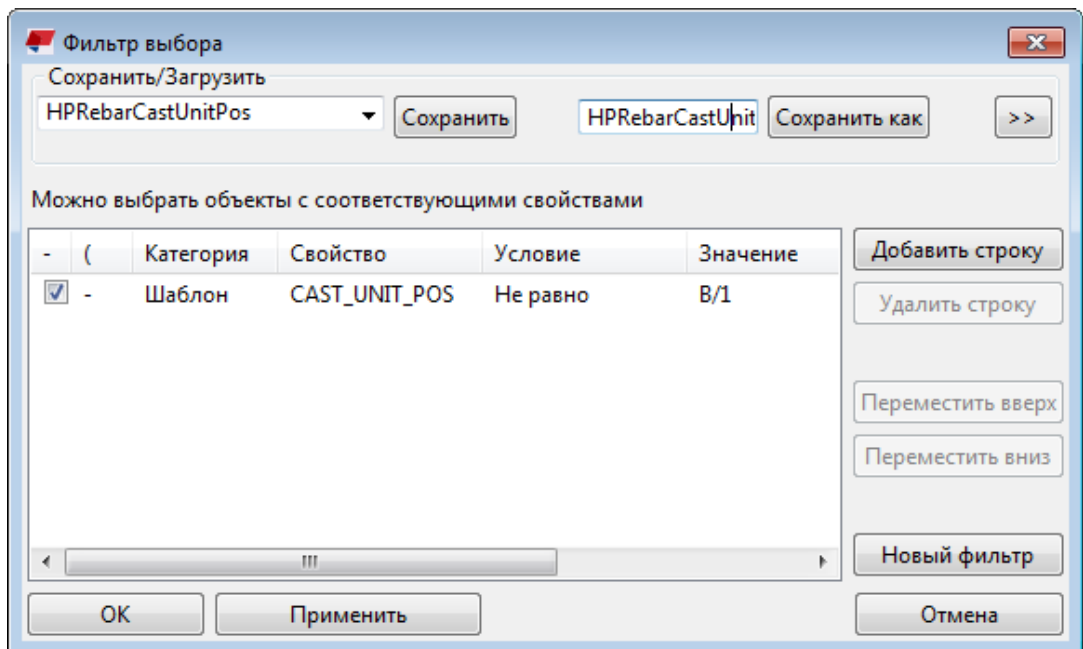

На рисунке ниже показаны выбранные детали и метки деталей, которые требуется удалить.

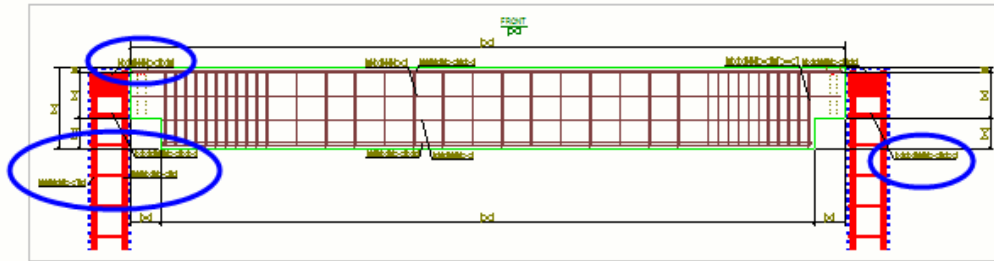

Метки удалены.

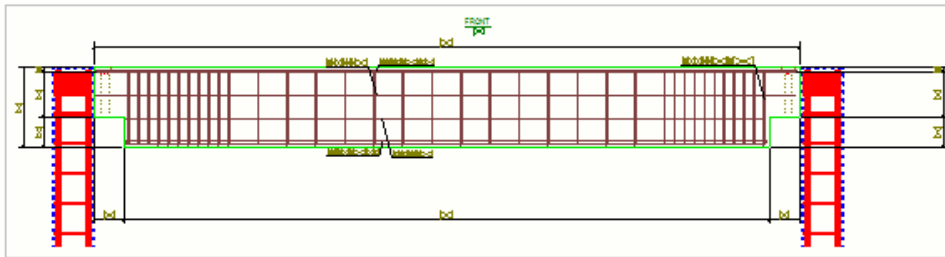

Проверка измененных меток, примечаний и размеров и удаление символов изменения

Tekla Structures выделяет метки и метки размеров, которые изменились из-за изменений в модели, а также перемещенные размерные точки. Tekla Structures также выделяет изменившиеся угловые размеры, метки уровня и ассоциативные примечания.

Tekla Structures выделяет изменения следующим образом:

- вокруг старой точки, новой точки и размерных значений или вокруг измененной метки или примечания вычерчивается символ изменения (по умолчанию — облако);
- от старой размерной точки к новой проводится стрелка.

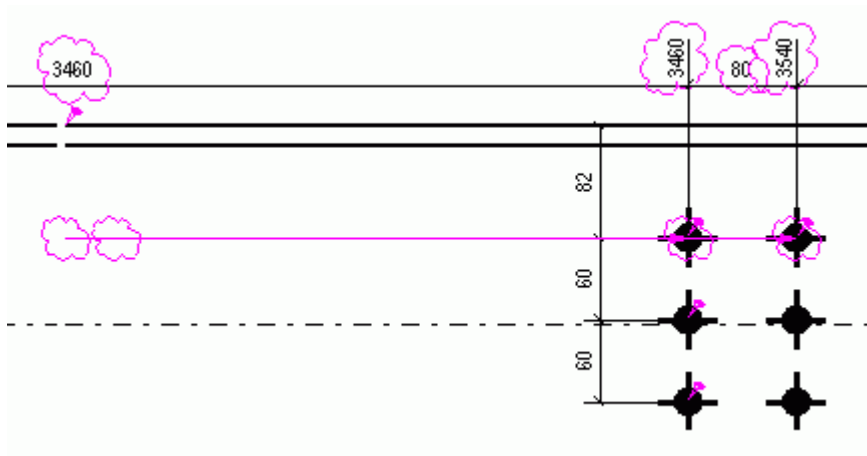

С символами изменения связаны следующие расширенные параметры:

- XS_HIGHLIGHT_ASSOCIATIVE_DIMENSION_CHANGES
- XS_HIGHLIGHT_MARK_CONTENT_CHANGES
- XS_ASSOCIATIVE_CHANGE_HIGHLIGHT_SYMBOL
- XS_ASSOCIATIVE_CHANGE_HIGHLIGHT_SIZE

Удаление символов изменения

Проверив все символы изменения, созданные Tekla Structures на чертеже, вы можете удалить все или только некоторые из них.

Чтобы удалить символы изменения, выполните на открытом чертеже одно из следующих действий.

Задача	Действие
Удалить все символы изменения размеров	На вкладке Чертеж выберите Удалить --> Все символы изменения размеров .
Удалить выбранные символы изменения размеров	1. Выберите символы изменения размеров, которые вы хотите удалить. 2. На вкладке Чертеж выберите Удалить --> Выбранный символ изменения размера .
Удалить все символы изменения меток	На вкладке Чертеж выберите Удалить --> Все символы изменения меток .
Удалить выбранные символы изменения меток	1. Выберите символы изменения меток, которые вы хотите удалить.

Задача	Действие
	2. На вкладке Чертеж выберите Удалить --> Выбранный символ изменения метки .
Удалить все символы изменения ассоциативных примечаний	На вкладке Чертеж выберите Удалить --> Все символы изменения ассоциативных примечаний .
Удалить выбранные символы изменения ассоциативных примечаний	1. Выберите символы изменения ассоциативных примечаний, которые вы хотите удалить. 2. На вкладке Чертеж выберите Удалить --> Выбранный символ изменения ассоциативного примечания .

Удалить сразу все символы изменения

С помощью макроса **Удалить облака изменения** можно за одно действие скрыть все символы изменения для меток, размеров и ассоциативных примечаний на открытом чертеже.

1. Откройте чертеж.
2. Нажмите кнопку **Приложения и компоненты**  на боковой панели, чтобы открыть каталог **Приложения и компоненты**.
3. Нажмите стрелку рядом с пунктом **Приложения**, чтобы открыть список приложений.
4. Дважды щелкните **Удалить облака изменения**.
Tekla Structures удаляет все символы изменения.

Пример

На первом рисунке показан пример символа изменения метки после изменения материала, а также символ изменения размера после изменения размера детали.

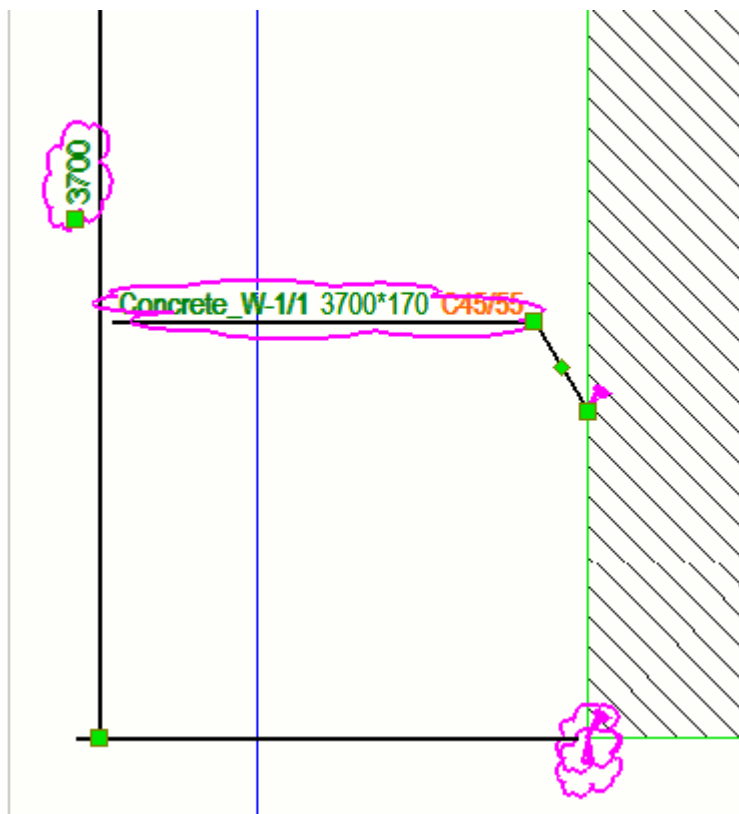

На втором рисунке показаны размерный текст и метка после выполнения макроса.

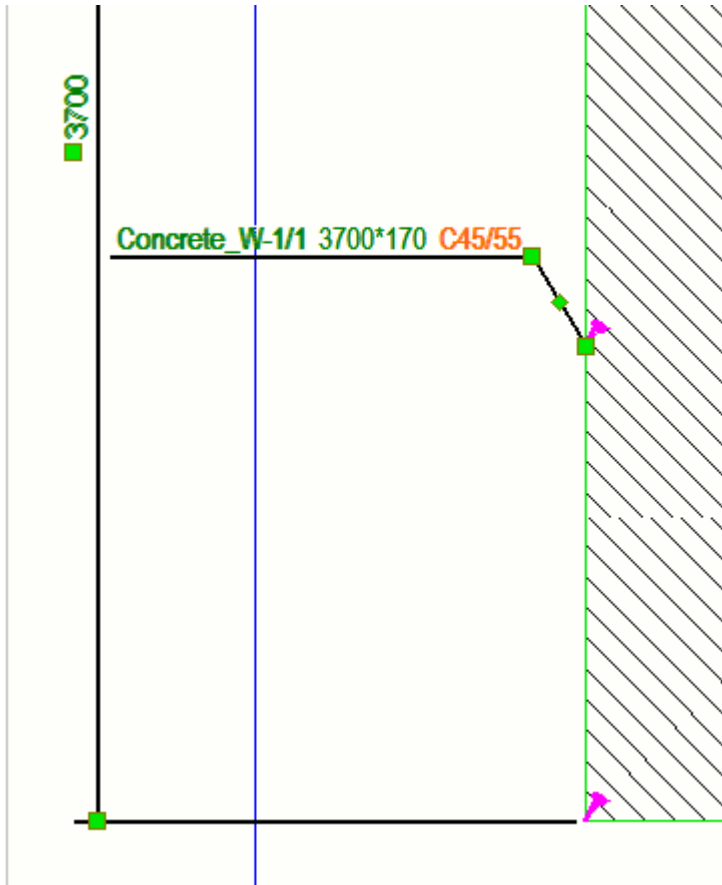

Пример

На первом рисунке показан пример символа изменения метки после изменения материала, а также символ изменения размера после изменения размера детали.

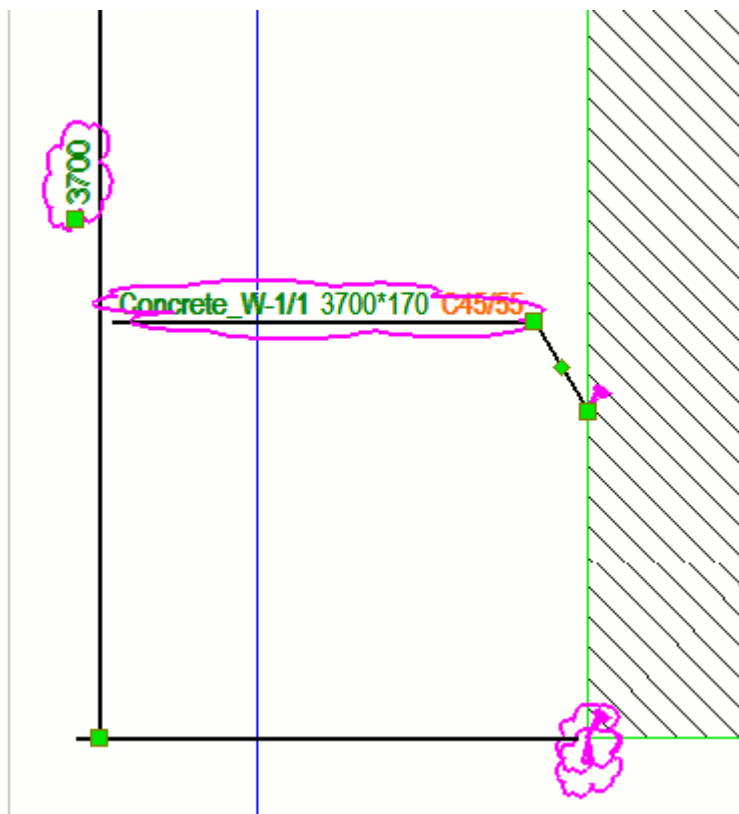

На втором рисунке показаны размерный текст и метка после выполнения макроса.

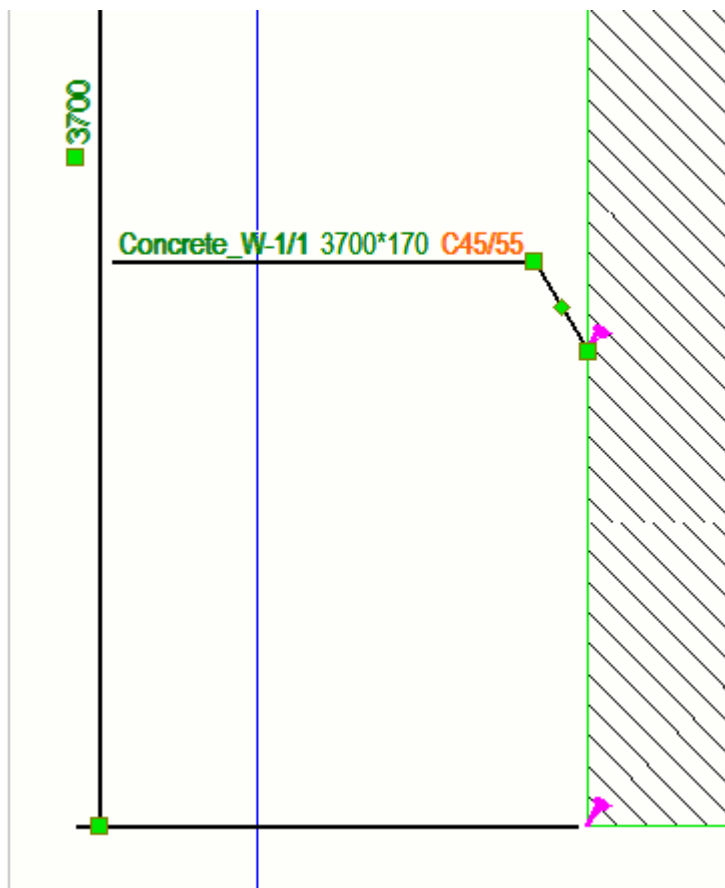

Объединение меток

Можно объединять метки, чтобы уменьшить количество меток на чертеже и сделать его более удобочитаемым. Метки объединяются, если их содержимое совпадает. Объединять метки можно автоматически перед созданием чертежа, в свойствах чертежа на открытом чертеже и вручную на готовом чертеже.

Дополнительные сведения об автоматическом объединении см. в разделе [Merge marks automatically \(стр 870\)](#).

Дополнительные сведения о свойствах меток, включая настройки объединения, см. в разделе [Mark properties - Content, General, Merging and Appearance tabs \(стр 1000\)](#).

Объединенные метки деталей

Объединенная метка детали означает, что при наличии на чертеже нескольких аналогичных деталей у них будет только одна метка, а не по отдельной метке для каждой детали. В объединенных метках указывается количество деталей, к которым относится метка; кроме того, в них

включается заданное содержимое меток деталей и информация о ближней и дальней стороне. Метки объединяются только в направлении оси X главной детали.

Tekla Structures автоматически объединяет метки видимых деталей при выполнении следующих условий.

- Второстепенные детали крепятся сваркой или болтами к одной и той же главной детали.
- Детали лежат на одной линии.
- Детали находятся на равном расстоянии друг от друга.
- Детали имеют одну и ту же позицию детали.
- Расстояние между деталями не больше значения, присвоенного расширенному параметру XS_PART_MERGE_MAX_DISTANCE.
- Количество деталей в массиве не меньше значения, присвоенного расширенному параметру XS_MIN_MERGE_PART_COUNT.

Ограничения

- Объединить метки деталей (метки сборок), которые не входят в состав одной и той же сборки, нельзя.
- Tekla Structures не объединяет метки соседних деталей.

Расширенные параметры для объединения меток

При объединении меток деталей могут быть полезными следующие расширенные параметры:

Пример

В приведенном ниже примере метки деталей объединены в направлении оси X балки HEA300 (главной детали).

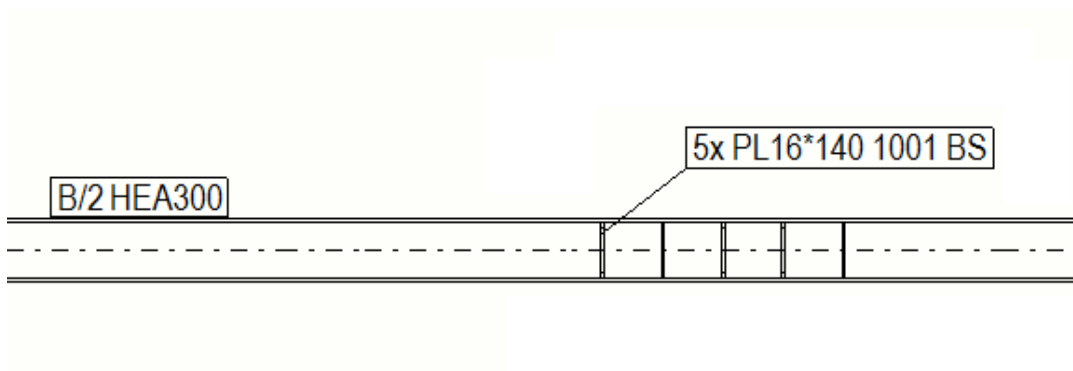

В приведенном ниже примере левые метки деталей не объединены, поскольку они находятся слишком далеко друг от друга.

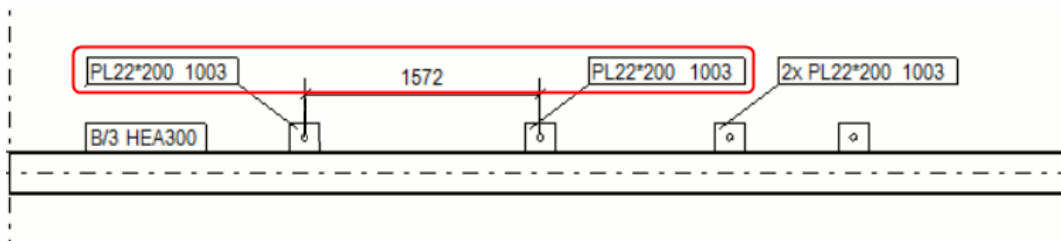

В приведенном ниже примере метки деталей в направлении оси Y не объединены, потому что метки объединяются только в направлении оси X (в данном примере она горизонтальная).

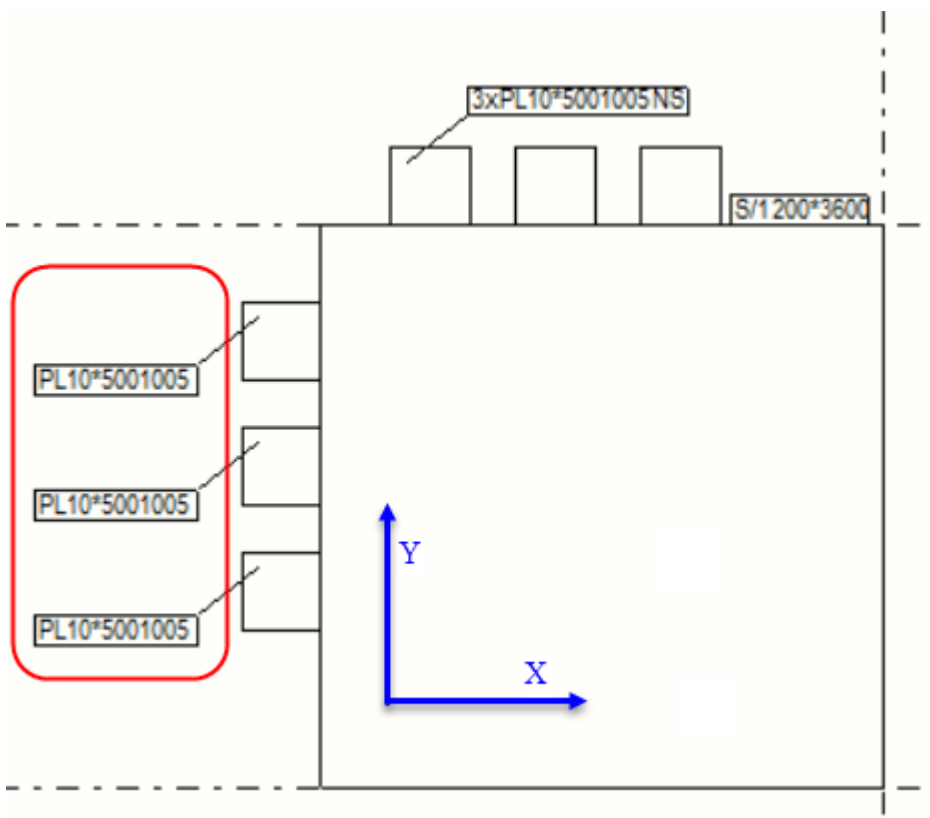

Объединение меток деталей или меток болтов вручную

1. Откройте чертёж, на котором вы хотите объединить метки деталей или болтов, и убедитесь, что метки отображаются.
2. Выберите метки, которые вы хотите объединить.

Метки должны иметь одинаковое содержимое. Обратите внимание, что объединить можно только те метки болтов, которые еще не объединены.

3. Щелкните правой кнопкой мыши и выберите **Объединить**.

4. Если вы хотите изменить настройки линии выноски, дважды щелкните объединенную метку.
5. На вкладке **Общие** выберите один из вариантов в списке **Объединенные метки**:
 - **Одна линия выноски на группу**: для группы деталей создается одна линия выноски.
 - **Одна линия выноски на ряд**: метки объединяются, создается одна линия выноски для ряда деталей.
 - **Параллельные линии выноски**: метки объединяются, создаются параллельные линии выноски.
 - **Линии выноски к одной точке**: метки объединяются, все линии выноски проводятся к одной точке.
6. Выберите тип линии выноски, а также какая стрелка будет использоваться.
7. При необходимости объединенные метки можно разделить. Чтобы это сделать, выберите метки, щелкните правой кнопкой мыши и выберите **Разделить**.

Если по какой-либо причине объединить метки не удастся, в строке состояния появляется сообщение об ошибке: «Свойства меток не совпадают. Не удалось объединить все метки».

В следующем примере выбран вариант **Линии выноски к одной точке**, поэтому от рамки метки до каждой детали, к которой относится метка, проведена линия выноски:

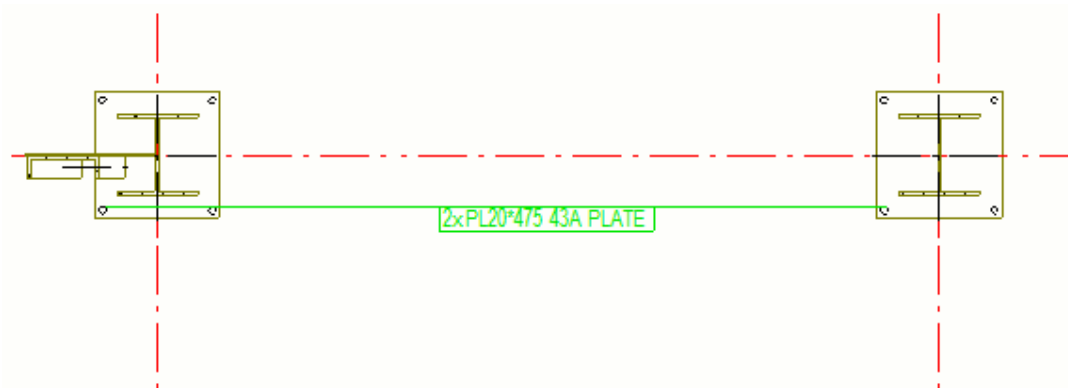

СОВЕТ Также можно изменить настройки объединения меток деталей перед объединением: Чтобы это сделать, на вкладке **Чертеж** выберите **Свойства** --> **Метка детали**. Внесите необходимые корректировки в свойства на вкладке «Общие» и нажмите кнопку **ОК**.

Объединенные метки армирования

Tekla Structures может автоматически объединять похожие метки армирования стержней. Кроме того, метки армирования можно объединять вручную. В объединенных метках армирования может содержаться несколько блоков, а также дополнительная информация. В блоках объединяются аналогичные одиночные метки.

Для объединения меток армирования на чертежах армирование должно быть прикреплено к бетонной детали или ЖБ элементу в модели.

Tekla Structures автоматически объединяет метки видимых арматурных стержней на чертежах, если:

- стержни принадлежат к одной и той же бетонной детали или ЖБ элементу;
- стержни имеют одинаковое направление;
- метки стержней идентичны;
- стержни расположены близко друг к другу;
- через все стержни можно провести прямую линию.

Объединение меток армирования вручную

1. Откройте чертеж, на котором вы хотите объединить метки армирования, и убедитесь, что метки отображаются.
2. На вкладке **Чертеж** выберите **Свойства** --> **Объединенная метка армирования** .
3. Внесите необходимые изменения в свойства объединения и нажмите кнопку **ОК**.
4. Выберите на чертеже метки армирования, которые вы хотите объединить.
5. Щелкните правой кнопкой мыши и выберите **Объединить** в контекстном меню.
6. При необходимости объединенные метки можно разделить. Чтобы это сделать, выберите метки, щелкните правой кнопкой мыши и выберите **Разделить**.

Если объединить метки арматуры не удастся из-за настроек, несовместимых с объединением или из-за каких-либо ошибок в настройках, появляется новое сообщение об ошибке: «Не удалось объединить все метки. Проверьте примененные настройки меток арматуры».

Обратите внимание, что при объединении нескольких меток армирования, если текст метки слишком длинный, появится сообщение об ошибке, и метки объединены не будут.

Объединение меток путем корректировки свойств чертежа

На готовом чертеже объединять метки можно также путем корректировки свойств чертежа.

Чтобы активировать объединение через свойства чертежа:

1. Откройте чертеж.
2. Дважды щелкните фон чертежа, чтобы открыть свойства чертежа.
3. Выполните одно из следующих действий в зависимости от типа чертежа:

Тип чертежа	Корректировка настроек видимости меток
Чертежи ЖБ элементов	<ol style="list-style-type: none">1. Выберите Создание видов в дереве слева, выберите вид и свойства, которые вы хотите изменить, и нажмите кнопку Свойства вида. Объединение необходимо настраивать отдельно для каждого вида.2. Выберите тип метки в дереве. Например, выберите Метка детали.3. Перейдите на вкладку Общие и установите параметр Объединить метки в значение Вкл.4. В списке Объединенные метки выберите один из следующих вариантов:<ul style="list-style-type: none">• Одна линия выноски на группу: для группы деталей создается одна линия выноски.• Одна линия выноски на ряд: метки объединяются, создается одна линия выноски для ряда деталей.• Параллельные линии выноски: метки объединяются, создаются параллельные линии выноски.• Линии выноски к одной точке: метки объединяются, все линии выноски проводятся к одной точке.5. Выберите тип линии выноски, а также какая стрелка будет использоваться.

Тип чертежа	Корректировка настроек видимости меток
	<p>б. Для объединения меток армирования выберите Метка армирования в дереве и перейдите на вкладку Объединение.</p> <ul style="list-style-type: none"> • В списке Идентичные метки в одном и том же ЖБ элементе выберите один из следующих вариантов: <ul style="list-style-type: none"> • Одна линия выноски на группу: для группы арматурных стержней создается одна линия выноски. • Одна линия выноски на ряд: метки объединяются, создается одна линия выноски для ряда арматурных стержней. • Параллельные линии выноски: метки объединяются, создаются параллельные линии выноски. • Линии выноски к одной точке: метки объединяются, все линии выноски проводятся к одной точке. • Без объединения: метки не объединяются, для каждой метки создается отдельная линия выноски. • При выборе варианта Без объединения нужно все равно задать содержимое для тех меток, которые Tekla Structures объединяет автоматически, на вкладке Объединение. • В списке Предпочтительное направление объединения, если возможных направлений объединения несколько, выберите Объединить по горизонтали или Объединить по вертикали. • В разделе Доступные элементы/ Элементы в метке выберите содержимое для включения в объединенные метки армирования (стр 1026). <p>Чтобы объединенные метки армирования отображались на чертеже, всегда добавляйте в качестве последнего элемента в метке</p>

Тип чертежа	Корректировка настроек видимости меток
	<p>армирования Символ, разделяющий блоки в метке. Если отображать разделяющий блоки символ не требуется, оставьте это поле пустым, но все же включите в метку этот элемент.</p> <ol style="list-style-type: none"> 7. Выберите тип линии выноски, а также какая стрелка будет использоваться. 8. Нажмите кнопку Сохранить, чтобы сохранить изменения в свойствах вида, а затем кнопку Заккрыть, чтобы вернуться к свойствам чертежа. 9. Нажмите кнопку Изменить.
<p>Чертежи общего вида</p>	<ol style="list-style-type: none"> 1. Нажмите соответствующую типу метки кнопку в свойствах чертежа. Например, нажмите кнопку Метка детали.... 2. Перейдите на вкладку Общие и установите параметр Объединить метки в значение Вкл.. 3. В списке Объединенные метки выберите один из следующих вариантов: <ul style="list-style-type: none"> • Одна линия выноски на группу: для группы деталей создается одна линия выноски. • Одна линия выноски на ряд: метки объединяются, создается одна линия выноски для ряда деталей. • Параллельные линии выноски: метки объединяются, создаются параллельные линии выноски. • Линии выноски к одной точке: метки объединяются, все линии выноски проводятся к одной точке. 4. Выберите тип линии выноски, а также какая стрелка будет использоваться. 5. Для объединения меток армирования выберите Метки армирования... в

Тип чертежа	Корректировка настроек видимости меток
	<p>свойствах чертежа и перейдите на вкладку Объединение.</p> <ul style="list-style-type: none"> • В списке Идентичные метки в одном и том же ЖБ элементе выберите один из следующих вариантов: <ul style="list-style-type: none"> • Одна линия выноски на группу: для группы арматурных стержней создается одна линия выноски. • Одна линия выноски на ряд: метки объединяются, создается одна линия выноски для ряда арматурных стержней. • Параллельные линии выноски: метки объединяются, создаются параллельные линии выноски. • Линии выноски к одной точке: метки объединяются, все линии выноски проводятся к одной точке. • Без объединения: метки не объединяются, для каждой метки создается отдельная линия выноски. • При выборе варианта Без объединения нужно все равно задать содержимое для тех меток, которые Tekla Structures объединяет автоматически, на вкладке Объединение. • В списке Предпочтительное направление объединения, если возможных направлений объединения несколько, выберите Объединить по горизонтали или Объединить по вертикали. • В разделе Доступные элементы/ Элементы в метке выберите содержимое для включения в объединенные метки армирования (стр 1026). <p>Чтобы объединенные метки армирования отображались на чертеже, всегда добавляйте в качестве последнего элемента в метке армирования Символ, разделяющий</p>

Тип чертежа	Корректировка настроек видимости меток
	<p>блоки в метке. Если отображать разделяющий блоки символ не требуется, оставьте это поле пустым, но все же включите в метку этот элемент.</p> <p>6. Выберите тип линии выноски, а также какая стрелка будет использоваться.</p> <p>7. Нажмите кнопку ОК.</p> <p>8. Нажмите кнопку Изменить.</p>

Перетаскивание метки и начальной точки линии выноски ассоциативного примечания

Базовую точку линии выноски можно перенести в другое место путем перетаскивания.

Убедитесь что флажок **Перетаскивание на чертежах** установлен (меню **Файл --> Настройки**).

- Удерживая левую кнопку мыши, перетащите базовую точку в новое место.

Если изначально базовая точка находилась на линии, перемещать ее можно только вдоль этой линии. Если изначально базовая точка находилась внутри детали, перемещать ее можно только внутри этой детали.

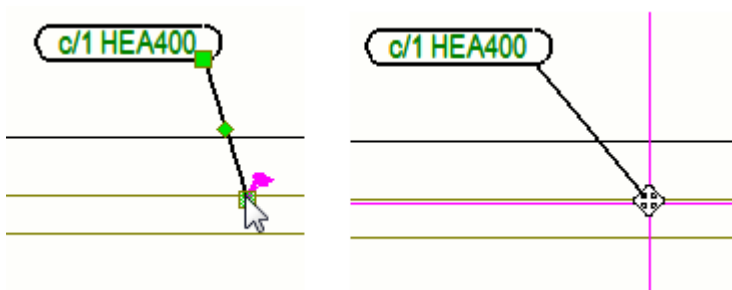

Добавление надстрочных символов

Во всех текстовых объектах, метках размеров, прочих метках и ассоциативных примечаниях можно использовать надстрочные символы.

1. В меню **Файл** выберите **Настройки --> Расширенные параметры** и перейдите в категорию **Простановка размеров: общие**.
2. Убедитесь, что расширенный параметр `XS_SUPERSCRIPT_USED_IN_DRAWING_TEXTS` установлен в значение `TRUE`.

3. Откройте свойства текстового объекта, метки или ассоциативного примечания. Для этого выберите соответствующую команду, удерживая клавишу **SHIFT**.

Например, на вкладке **Аннотации** выберите **Текст** --> **С линией выноски**.

4. Выполните одно из следующих действий:
 - В случае текстового объекта введите требуемый текст в поле **Текст**.
 - В случае метки или ассоциативного примечания откройте диалоговое окно **Содержимое метки - текст**, дважды щелкнув элемент **Текст** в списке **Доступные элементы**, и введите требуемый текст в поле **Текст**.
5. Заключите символы, которые должны быть надстрочными, между знаками циркумфлекса (^).
6. Нажмите кнопку **ОК**.
7. Добавьте текст, метку или примечание.

Пример

В следующем примере показано, как выглядят надстрочные символы при вводе в поле **Текст** и как они выглядят в тексте.



См. также

[Добавление текста на чертежи \(стр 305\)](#)

[Создание и изменение меток, примечаний, текста, обозначений и ссылок на чертежах \(стр 258\)](#)

[Простановка размеров вручную \(стр 179\)](#)

Добавление текста на чертежи

На чертеж можно добавить несколько строк текста, а также при желании использовать перенос слов. По желанию можно выбрать цвет, высоту, шрифт, угол, тип рамки и тип стрелки линии выноски, а также выровнять текст.

1. Открытие чертежа

2. На вкладке **Аннотации**, удерживая клавишу **SHIFT**, выберите **Текст** и затем одну из следующих команд, чтобы создать одну или несколько строк текста:
 - **Текст**: добавить текст без линии выноски в указанном месте.
 - **С линией выноски**: добавить текст с линией выноски в указанном месте.
 - **Вдоль линии**: добавить текст вдоль линии в указанном месте.
 - **Вдоль линии, стрелка в конце**: добавить текст вдоль линии в указанном месте. Во втором указанном месте вставляется стрелка.
 - **Вдоль линии, стрелка в начале**: добавить текст вдоль линии в указанном месте. В первом указанном месте вставляется стрелка.
3. Введите текст в поле **Текст**.
Чтобы добавить разрыв строки, нажмите клавишу **Enter**.
4. Измените при необходимости цвет текста, высоту, шрифт, уровень и выравнивание.
5. В списке **Маска фона** выберите один из следующих вариантов:

Непрозрачно: текст закрывает собой фрагмент чертежа:

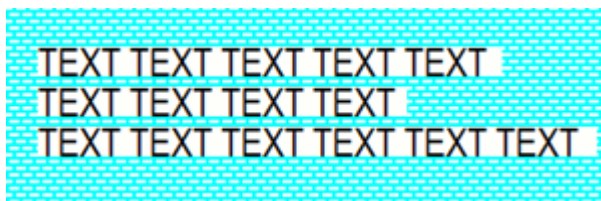

Прозрачно: область текста на чертеже остается прозрачной, т. е. графика за текстом видна:



6. Чтобы переносить слова, установите **Перенос слов** в положение **Вкл.** Задать длину строки можно с помощью параметра **Ширина линейки**.
Когда функция переноса слов включена, возле текстового объекта появляется ручка, с помощью которой можно выполнять перетаскивание, расширяя или сужая текст.
7. Выберите тип рамки, линию выноски и цвет.
8. Выберите тип и размер стрелки на линии выноски.

9. Чтобы поместить текст точно в указанное место и зафиксировать его там, нажмите кнопку **Поместить...** и выберите **фиксированная** в списке **Размещение**.
10. Нажмите кнопку **ОК** или **Применить**.
11. Выберите точку, где требуется поместить текст. В зависимости от команды необходимо указать от одной до трех точек.

По умолчанию текст выравнивается по левому краю. Межстрочный интервал автоматически регулируется в соответствии с выбранным размером шрифта.

Чтобы добавить эту же строку текста в других местах, продолжайте указывать точки. После добавления текста базовую точку линии выноски текста также можно произвольно перетаскивать.

Ниже приведено несколько примеров текста, созданного с помощью различных команд. Слева направо: **Текст, С линией выноски, Вдоль линии, Вдоль линии, стрелка в конце** и **Вдоль линии, стрелка в начале**.

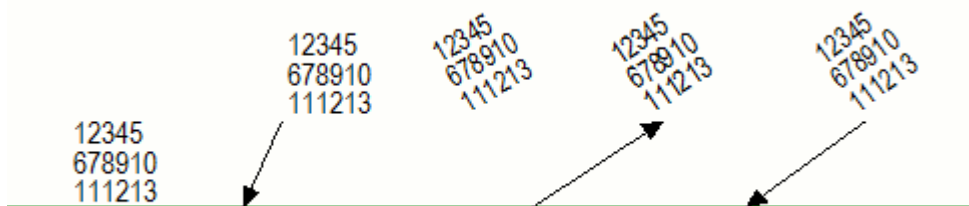

При активации переноса слов у текстового объекта появляется ручка, которую можно перетаскать, чтобы изменить размер текстового объекта:

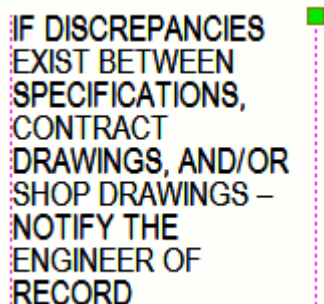

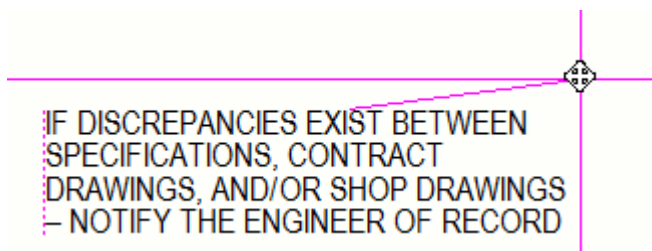

В следующем примере текст выровнен по началу линии выноски:

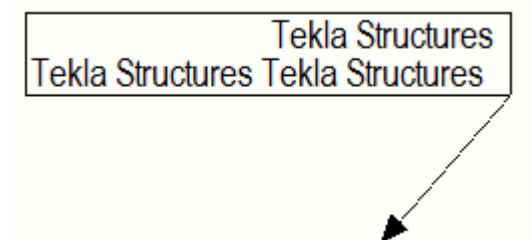

СОВЕТ Помимо нанесения текста на чертежи, текст можно добавлять в качестве ссылок из файлов .txt или .rtf. Это позволяет использовать более сложное форматирование текста и добавлять таблицы, например. Дополнительные сведения см. в разделе Добавление на чертежи ссылок на RTF-файлы.

Добавление ссылок на чертежи

На чертежи можно добавлять следующие виды ссылок:

- Ссылки на текстовые файлы
- Ссылки на другие чертежи
- Гиперссылки на адреса в Интернете (URL-адреса)
- Ссылки на файлы DWG/DXF
- Ссылки на изображения

Добавление на чертежи ссылок на RTF-файлы

В чертеж можно вставить текстовый файл в рамке. Сначала необходимо создать файл .txt или .rtf в WordPad, а затем добавить ссылку на него на чертеж Tekla Structures. Tekla Structures добавляет текст, используя базовые настройки форматирования, которые можно задать в самом файле, а также некоторые свойства в диалоговом окне **Свойства текстового файла**.

ПРИМ. Внесение изменений в текст файла приведет к изменению текста на всех чертежах, содержащих ссылку на этот файл.

Ограничение: файлы `.rtf` должны быть созданы в WordPad.

1. Создайте текстовый файл.

В файл можно добавить базовое форматирование, например выделение полужирным, курсивом, подчеркивание, зачеркивание, надстрочный и подстрочный текст, отступы и табуляцию, а также задать определенный шрифт. Можно использовать нумерованные списки, маркированные списки с дефисами и круглыми маркерами, а также делать списки вложенными. Также поддерживаются простые таблицы.

При вставке текста Tekla Structures сохранит эти настройки форматирования.

Обратите внимание, что гиперссылки и изображения в тексте не поддерживаются.

Цвета Tekla Structures всегда отображаются корректно. Если в файле `.rtf` используется цвет, который не поддерживается в Tekla Structures, будет использоваться ближайший цвет из набора цветов Tekla Structures.

2. Откройте чертеж, в который требуется вставить текстовый файл.

3. На вкладке **Аннотации** выберите  **RTF**.

4. Найдите файл.

5. Для файлов `.txt`, можно установить цвет, шрифт и высоту.

6. Для файлов `.rtf` задайте требуемый масштаб.

Масштаб позволяет увеличить или уменьшить содержимое файла `.rtf`. Если задать масштаб равным 1, буквы будут того же размера, что и буквы в исходном файле `.rtf`.

Цвета, высота и шрифт текста не регулируются.

7. Задайте тип линии и цвет рамки.

8. Выберите способ размещения текста:

- **Вписать** : при размещении текста нужно указать только верхний левый угол рамки. Tekla Structures вставляет объект в его исходном размере. В этом случае при изменении размера рамки текста путем перетаскивания ручек текст не переносится, а шрифт автоматически масштабируется.
- **Без масштабирования**: при размещении текста нужно указать только верхний левый угол рамки. Tekla Structures корректирует размер объекта так, чтобы он поместился в рамку. При изменении

размера рамки путем перетаскивания ручек текст переносится. Минимальная ширина рамки определяется самым длинным словом.

9. Нажмите кнопку **ОК** или **Применить**.
10. Укажите местоположение левого верхнего угла рамки текста на чертеже.
Tekla Structures создает ссылку на этот текстовый файл.
11. Можно отредактировать текст и изменить свойства текстового файла:
 - Чтобы отредактировать текстовый файл, дважды щелкните текст внутри рамки. Tekla Structures откроет исходный текстовый файл.
 - Для изменения свойств текстового файла дважды щелкните на рамке вокруг текста. В случае файла `.rtf` здесь нельзя изменить цвет текста; его нужно менять в самом файле `.rtf`. В случае простых текстовых файлов можно также изменить цвет текста.

Примеры

В следующем примере можно видеть, что текстовый файл может содержать маркированные списки, нумерованные списки, цветной текст, курсив и полужирный шрифт, а также что можно изменить цвет той или иной части текста.

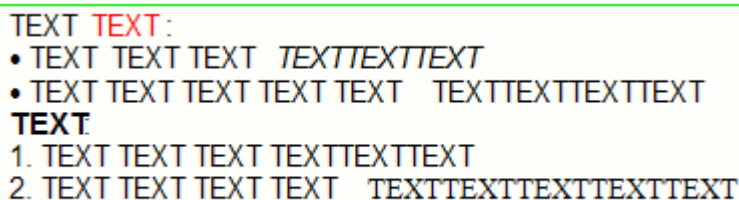

TEXT TEXT :
• TEXT TEXT TEXT *TEXTTEXTTEXT*
• TEXT TEXT TEXT TEXT TEXT TEXT **TEXTTEXTTEXTTEXT**
TEXT
1. TEXT TEXT TEXT TEXTTEXTTEXT
2. TEXT TEXT TEXT TEXT TEXTTEXTTEXTTEXTTEXTTEXT

В следующем примере используется тип масштабирования **Без масштабирования**. При изменении размера рамки путем перетаскивания ручек текст переносится, поэтому текст всегда помещается в рамку. Размер шрифта не меняется.

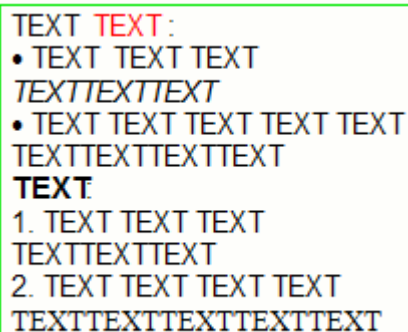

TEXT TEXT :
• TEXT TEXT TEXT
TEXTTEXTTEXT
• TEXT TEXT TEXT TEXT TEXT TEXT
TEXTTEXTTEXTTEXT
TEXT
1. TEXT TEXT TEXT
TEXTTEXTTEXT
2. TEXT TEXT TEXT TEXT
TEXTTEXTTEXTTEXTTEXTTEXT

В следующем примере используется тип масштабирования **Вписать**. При изменении размера рамки текста путем перетаскивания ручек текст не переносится; вместо этого размер шрифта автоматически изменяется так, чтобы текст помещался в рамку.

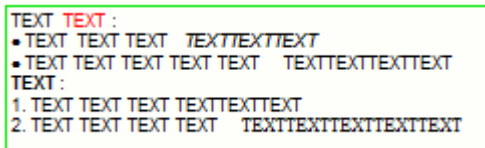

Добавление ссылок на другие чертежи

Можно вставить в чертеж ссылку на другой чертеж в рамке. Tekla Structures добавляет ссылку на чертеж, используя свойства в диалоговом окне **Свойства ссылки на чертеж**.

1. Откройте чертеж.
 2. На вкладке **Чертеж** выберите **Связь --> На другой чертеж**.
 3. Измените цвет, высоту и шрифт и эффект текста.
 4. Измените тип линии и цвет рамки.
 5. Укажите, следует ли масштабировать ссылку. При выборе варианта **Без масштабирования** Tekla Structures вставляет ссылку в ее исходном размере.
При выборе варианта **Вписать** Tekla Structures регулирует размер объекта так, чтобы он вписался в рамку.
 6. На вкладке **Чертеж** выберите **Диспетчер документов** и выберите чертеж, ссылку на который требуется создать.
Чертежи в списке — это чертежи, имеющиеся в текущей модели.
 7. Если в качестве ссылки вместо имени чертежа требуется отображать какой-либо текст, введите его в поле **Текст**.
 8. Укажите две точки, чтобы задать рамку и добавить ссылку.
 9. Нажмите кнопку **ОК** или **Применить**.
- Для открытия связанного чертежа дважды щелкните ссылку.

Пример

В примере ниже выбран вариант **Вписать**, а ссылка содержит имя чертежа.

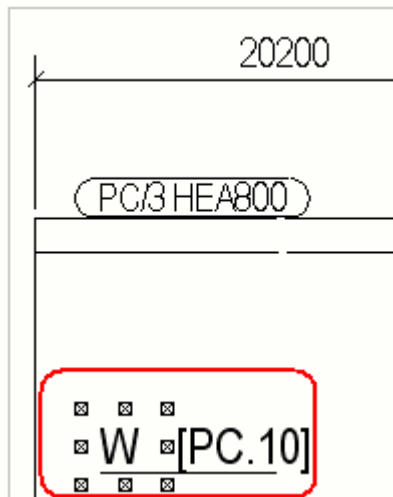

Добавление на чертежи гиперссылок

На чертеж можно добавить гиперссылку на интернет-адрес (URL-адрес) в рамке.

1. Откройте чертеж, на который требуется добавить гиперссылку.
2. На вкладке **Чертеж** выберите **Связь --> Гиперссылка**.
3. Измените цвет, высоту и шрифт и эффект текста.
4. Измените тип линии и цвет рамки.
5. Укажите, следует ли масштабировать ссылку.

При выборе варианта **Без масштабирования** при вставке ссылки нужно указать только верхний левый угол рамки. Tekla Structures вставляет ссылку в ее исходном размере. При выборе варианта **Вписать** нужно указать две точки для задания рамки. Tekla Structures регулирует размер ссылки так, чтобы она вписалась в рамку.

6. В текстовом поле **Файл или URL** введите адрес в Интернете или путь с именем файла.

Если вам нужно определить местонахождение файла, нажмите кнопку **Обзор...** Tekla Structures вставляет активную гиперссылку на указанное вами расположение.

7. Если вы хотите, чтобы в качестве гиперссылки вместо адреса или пути отображался какой-либо текст, введите его в поле **Текст**.
8. Нажмите кнопку **ОК** или **Применить**.
9. Укажите на чертеже одну или две точки, чтобы задать углы рамки гиперссылки.

Дважды щелкните текст гиперссылки в чертеже, чтобы перейти к интернет-адресу в браузере.

Пример

В примере ниже выбран вариант **Вписать**. Отображается адрес гиперссылки в Интернете.



Добавление на чертежи ссылок на файлы DWG и DXF

На чертеж можно вставить файл DWG или DXF как ссылку в рамке на чертеже. Tekla Structures добавляет ссылку на файл DWG или DXF, используя свойства в диалоговом окне **Свойства DWG/DXF**. При внесении изменений в исходный файл Tekla Structures также изменяет все его связанные экземпляры на чертежах.

Tekla Structures поддерживает вставку в качестве ссылок файлов DWG/DXF, созданных в AutoCAD версии 2010 и более ранних версий. В добавляемых файлах DWG/DXF также поддерживаются управляющие коды AutoCAD, например %%u (подчеркивание) или %%c (символ диаметра окружности, \varnothing).

1. Откройте чертеж, в который требуется вставить ссылку на файл DWG/DXF.
2. На вкладке **Чертеж** выберите **DWG/DXF**.
3. Задайте параметры масштабирования:
 - **Масштабирование:**
 - **X:** при использовании этого типа масштабирования для вставки файла необходимо указать верхний левый угол рамки. Масштаб чертежа можно задать только по оси X.
 - **XY:** при использовании этого типа масштабирования для вставки файла необходимо указать верхний левый угол рамки. Масштаб чертежа можно задать как по оси X, так и по оси Y.
 - **Вписать:** при использовании этого типа масштабирования для создания рамки и задания ее размера необходимо указать верхний левый и нижний правый углы рамки. Tekla Structures масштабирует файл так, чтобы он поместился в рамку.
 - **Наилучшее размещение:** при использовании этого типа масштабирования для создания рамки и задания ее размера необходимо указать верхний левый и нижний правый углы

рамки. Tekla Structures масштабирует файл так, чтобы он поместился в рамку, с сохранением исходного соотношения сторон.

- **Масштаб по оси X**

- Файл масштабируется по оси X. Для указания масштаба введите коэффициент, например 1.0 для 100%, 1.5 для 150% и т. д. Тип масштабирования должен быть **X** или **XУ**.

- **Масштаб по оси Y**

- Файл масштабируется по оси Y. Для указания масштаба введите коэффициент, например 1.0 для 100%, 1.5 для 150% и т. д. Тип масштабирования должен быть **YУ**.

4. Выберите тип линии и цвет рамки ссылки.
5. В поле **Имя** укажите путь к требуемому файлу DWG или DXF.
6. Укажите на чертеже одну или две точки для размещения рамки.
7. Нажмите кнопку **ОК** или **Применить**.

Tekla Structures добавляет на чертеж ссылку на файл DWG или DXF, заключенную в рамку.

СОВЕТ Если вы хотите вставить DWG-файлы в свою модель в качестве опорных моделей, см. раздел .

Добавление на чертежи ссылок на файлы изображений

На чертеж можно вставить изображение в рамке. Tekla Structures добавляет изображение как ссылку, используя свойства в диалоговом окне **Свойства изображения**. При внесении изменений в исходный файл Tekla Structures также изменяет все его связанные экземпляры на чертежах.

1. Откройте чертеж, на который требуется вставить ссылку на изображение.

2. На вкладке **Чертеж** выберите **Изображение** .

3. Задайте параметры масштабирования:



- **Тип**

- **X**: при использовании этого типа масштабирования для вставки изображения необходимо указать верхний левый угол рамки. Масштаб чертежа можно задать только по оси X.
- **YУ**: при использовании этого типа масштабирования для вставки изображения необходимо указать верхний левый угол рамки. Масштаб можно задать как по оси X, так и по оси Y.

- **Вписать:** при использовании этого типа масштабирования для создания рамки и задания ее размера необходимо указать верхний левый и нижний правый углы рамки. Tekla Structures масштабирует изображение так, чтобы оно поместилось в рамку.
 - **Наилучшее размещение:** при использовании этого типа масштабирования для создания рамки и задания ее размера необходимо указать верхний левый и нижний правый углы рамки. Tekla Structures масштабирует изображение так, чтобы оно поместилось в рамку, с сохранением исходного соотношения сторон.
 - **Масштаб по оси X**
 - Файл масштабируется по оси X. Для указания масштаба введите коэффициент, например 1.0 для 100%, 1.5 для 150% и т. д. Тип масштабирования должен быть **X** или **XУ**.
 - Файл масштабируется по оси Y. Для указания масштаба введите коэффициент, например 1.0 для 100%, 1.5 для 150% и т. д. Тип масштабирования должен быть **YУ**.
4. Выберите тип линий и цвет рамки для ссылки.
 5. В поле **Имя** укажите путь к требуемому файлу изображения.
 6. Укажите на чертеже точки для размещения рамки.
 7. Нажмите кнопку **ОК** или **Применить**.
- Tekla Structures добавляет ссылку на файл изображения внутри рамки на чертеже.

Изменение свойств независимых объектов аннотаций

На открытом чертеже можно изменять свойства текстовых надписей, символов, ссылок, гиперссылок, ссылок на файлы DWG и DXF, а также меток редакций.

1. Дважды щелкните объект на открытом чертеже.
2. Снимите все флажки в диалоговом окне, щелкнув переключатель установки/снятия флажков  /  внизу диалогового окна, и установите флажки только для тех свойств, которые требуется изменить.
3. Измените свойства.
4. Нажмите кнопку **Изменить**.

Добавление на чертежи меток редакций

Метки редакций — это символы, которые можно добавлять на чертеж, чтобы обозначить изменение в модели или на чертеже Tekla Structures и указать, какие объекты изменились. Tekla Structures создает метку редакции, используя текущие свойства в диалоговом окне **Свойства метки редакции**.

1. Откройте чертеж.
2. На вкладке **Аннотации** выберите **Метка редакции** и затем одну из следующих команд:
 - **Добавить метку редакции**
 - **Стрелка влево**
 - **Стрелка вправо**
 - **Вдоль линии, стрелка влево**
 - **Вдоль линии, стрелка вправо**
3. Введите метку, дату и информацию об изменениях.
Tekla Structures отображает эту информацию в таблице редакций чертежа.
4. Чтобы поместить метку редакции точно в указанное место и зафиксировать ее там, нажмите кнопку **Поместить...** и выберите **фиксированная** в списке **Размещение**.
5. Перейдите на вкладку **Внешний вид** и задайте цвет, высоту, шрифт и угол текста, цвет рамки, линию выноски и тип линии выноски, а также тип и размер стрелки на линии выноски.
6. Нажмите кнопку **ОК** или **Применить**.
7. Укажите точку или точки для размещения метки.
Tekla Structures создает редакцию и метки редакции. Новые редакции также появляются в диалоговом окне **Диспетчер документов**.
Чтобы удалить ненужные метки редакций, выберите их и нажмите клавишу **DELETE**.

Ниже приведено несколько примеров меток редакции.

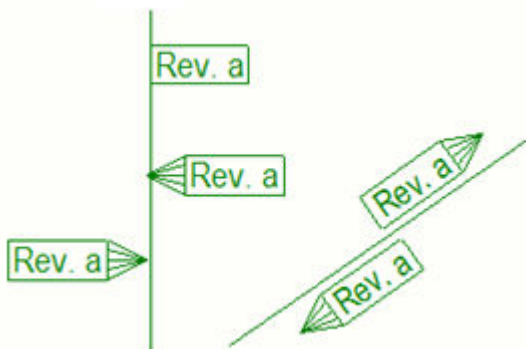

Для создания редакций чертежей используется команда **Редакция** в диалоговом окне **Диспетчер документов**. При создании редакций с помощью команды **Редакция** никаких меток на самом чертеже не создается. Дополнительные сведения о создании редакций см. в разделе [Исправление чертежей \(стр 588\)](#).

См. также

[Типы линий выноски \(стр 1007\)](#)

Добавление символов на чертежи

Символы на чертежах можно использовать, например, в метках, представлениях объектов и в качестве стрелок на линиях. Для создания и редактирования символов служит редактор символов.

Добавление символов на чертежи

На открытые чертежи можно добавлять символы.

Символы, добавляемые на открытые чертежи, могут быть трех типов: символы без линий выноски, символы с линиями выноски и символы вдоль линий. Tekla Structures добавляет символы, используя свойства в диалоговом окне **Свойства символа**. Добавлять символы можно в метки всех типов.

1. На чертеже, удерживая клавишу **SHIFT**, на вкладке **Аннотации** выберите **Символ** и затем одну из следующих команд нанесения символа:
 - **Символ**: добавить на текущий чертеж символ без линии выноски.
 - **Вдоль линии**: создать символ вдоль линии. Сначала укажите две точки для задания линии, а затем укажите точку вставки символа.

- **С линией выноски:** добавить символ с линией выноски. Начните с указания точки, к которой будет вести линия выноски.

Дополнительные сведения о типах линий выноски см. в разделе [Leader line types \(стр 1007\)](#).

2. Измените свойства символа:
 - **Файл:** позволяет сменить используемый файл символов.
 - **Номер:** позволяет выбрать другой символ.
 - **Символ:** позволяет изменить цвет, высоту и угол символа.
 - **Рамка:** позволяет изменить тип, линию выноски и цвет рамки.
3. Нажмите кнопку **ОК**.
4. Укажите на чертеже от одной до трех точек для размещения символа. Количество указываемых точек зависит от выбранной команды добавления символов.

Добавление символов в метки

Можно выбрать файл символов, который будет использоваться, и символ для добавления в метку.

1. Дважды щелкните метку на открытом чертеже.
2. В свойствах метки дважды щелкните **Символ** в списке **Доступные элементы**.
3. В диалоговом окне **Содержимое метки - символ** нажмите кнопку **Выбрать** рядом с полем **Файл**, чтобы выбрать нужный файл символов.
4. Выбрав файл, нажмите кнопку **Выбрать** рядом с полем **Номер** и дважды щелкните требуемый символ. Также можно ввести номер символа, если вы его знаете.
5. Нажмите кнопку **ОК**.

Tekla Structures добавляет имя файла символов и номер символа в список элементов.
6. Нажмите кнопку **Изменить** в свойствах метки.

Tekla Structures добавляет символ в метку.

Изменение символа в файле символов

В символ, содержащийся в файле символов, можно внести изменения. Прежде чем это делать, рекомендуем сохранить исходный файл с другим именем в другой папке (например, в папке модели, компании или проекта).

1. Открыть файл символов в редакторе символов можно несколькими способами — в зависимости от того, где в Tekla Structures вы находитесь:
 - В меню **Файл** выберите **Редакторы --> Редактор символов**.
Откройте файл символов с помощью команды **Файл --> Открыть**.
 - Откройте диалоговое окно **Содержимое метки - символ**, дважды щелкнув метку на открытом чертеже, и выберите **Символ** в списке доступных элементов метки в диалоговом окне свойств метки. Затем нажмите кнопку **Выбрать...**, выберите файл из обозревателя **Файлы символов** и нажмите кнопку **Изменить....**
 - Откройте диалоговое окно **Свойства символа**, дважды щелкнув добавленный на чертеж символ. Затем нажмите кнопку **Выбрать...**, выберите файл из обозревателя **Файлы символов** и нажмите кнопку **Изменить....**
2. Отредактируйте файл в редакторе символов:
 - a. Щелкните символ в ячейке и нарисуйте новый символ с помощью чертежных инструментов.

На вкладке **Импорт** также можно импортировать файлы AutoCAD или MicroStation.
 - b. Закончив рисовать символ, наведите указатель на ячейку и проверьте номер нового символа внизу окна.

Во многих местах при добавлении символа необходимо знать номер символа, чтобы его использовать.

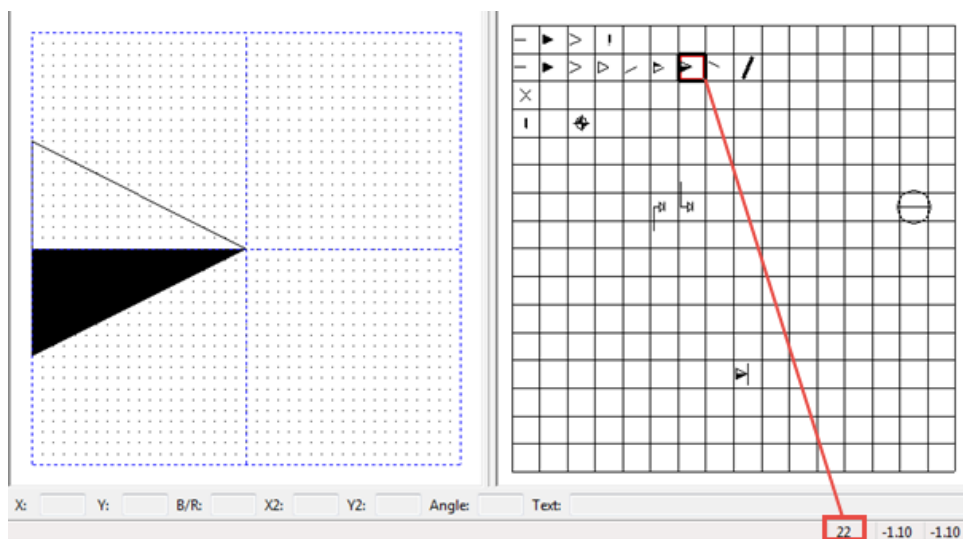

3. Выберите **Файл --> Сохранить как...** и введите новое имя.

Также можно сохранить файл с новым именем в новом месте — например, в папке модели, компании или проекта. Настоятельно не рекомендуем вносить изменения в стандартные файлы символов, входящие в комплект Tekla Structures. Если требуется изменить какие-

либо символы, скопируйте исходный файл и работайте с копией, оставив исходный файл без изменений.

Tekla Structures считывает файлы символов в определенном порядке поиска; см. раздел «Порядок поиска файлов символов» ниже.

4. Нажмите кнопку **ОК**.

СОВЕТ В редакторе символов можно копировать символы из одного файла символов (*.sym) в другой. Нажмите сочетание клавиш **Ctrl + C**, выберите копируемый символ, затем откройте файл символов, в который требуется скопировать этот символ (или новый файл символов), выберите место вставки символа и нажмите сочетание клавиш **Ctrl + V**.

Смена используемого файла символов

Если используемый в данный момент файл не содержит нужных вам символов, его можно сменить на другой.

1. Выполните одно из следующих действий в зависимости от того, над чем вы работаете:
 - Откройте диалоговое окно **Содержимое метки - символ**, дважды щелкнув метку на открытом чертеже, и выберите **Символ** в списке доступных элементов метки в диалоговом окне свойств метки.
 - Откройте диалоговое окно **Свойства символа**, дважды щелкнув добавленный на чертеж символ.
2. Нажмите кнопку **Выбрать...** рядом с полем **Файл**.
3. Выберите новый файл в списке **Файлы символов** и нажмите кнопку **ОК** или дважды щелкните файл.

Создание нового файла символов

Помимо стандартных файлов символов, входящих в комплект Tekla Structures, можно создавать собственные файлы символов и сохранять их в папке модели, компании или проекта, например.

При использовании собственных файлов можно добавить в файл `options.ini`, который находится в папке модели, расширенный параметр `DXC_SYMBOLPATH` и задать в нем собственные пути к папкам с файлами символов. Файлы символов считываются в определенном порядке поиска; см. раздел «Порядок поиска файлов символов» ниже.

1. В меню **Файл** выберите **Редакторы --> Редактор символов**.
2. Выберите **Файл --> Создать**.



Также можно открыть существующий файл символов, отредактировать его и сохранить с новым именем.

3. Создайте символ в редакторе символов.
4. Выберите **Файл --> Сохранить** и сохраните файл символов в папке, используемой для хранения символов.
Если вы открыли существующий файл символов, выберите **Файл --> Сохранить как** и присвойте файлу символов другое имя.

Изменение свойств символа

Свойства символов можно изменять на открытом чертеже.

Чтобы изменить свойства символа:

1. Дважды щелкните символ.
2. Снимите все флажки в диалоговом окне, щелкнув переключатель установки/снятия флажков  /  внизу диалогового окна, и установите флажки только для тех свойств, которые требуется изменить.
3. При необходимости смените используемый файл символов и выберите символ для использования.
4. Чтобы изменить настройки размещения символа, нажмите кнопку **Поместить....**

В открывшемся диалоговом окне можно выбрать способ размещения символа (произвольный или фиксированный), задать поле поиска и минимальное расстояние, а также выбрать четверть для размещения символа.

Дополнительные сведения см. в разделе [Свойства размещения для меток, размеров, примечаний, текста и символов \(стр 1056\)](#).

5. Перейдите на вкладку **Внешний вид** и задайте цвет, высоту и угол символа, тип рамки, линию выноски и цвет. Дополнительные сведения о типах линий выноски см. в разделе [Типы линий выноски \(стр 1007\)](#).
6. Нажмите кнопку **Изменить**.

Настройка символов стрелок на линиях выноски

Если найти подходящую стрелку для линии выноски в списке **Стрелка** в свойствах метки не удается, можно добавить собственную стрелку.

Сначала необходимо создать символ стрелки в редакторе символов и сохранить созданный символ в файле `arrow.sym`. Затем необходимо добавить позицию нового символа в файле `arrow.sym` в файл конфигурации `arrow.txt`, в котором перечислены стрелки, доступные для использования в вашей среде.

1. В меню **Файл** выберите **Редакторы --> Редактор символов**, чтобы открыть редактор символов.

- Откройте файл `arrow.sym`, который находится в папке `symbols` среды `compton` или конкретной среды.
- Щелкните пустую ячейку символа и нарисуйте символ с помощью чертежных инструментов.

Также можно импортировать файлы AutoCAD или MicroStation с помощью команды **Файл --> Импорт**.

- Завершив рисовать символ, укажите на ячейку символа и проверьте номер нового символа внизу окна.

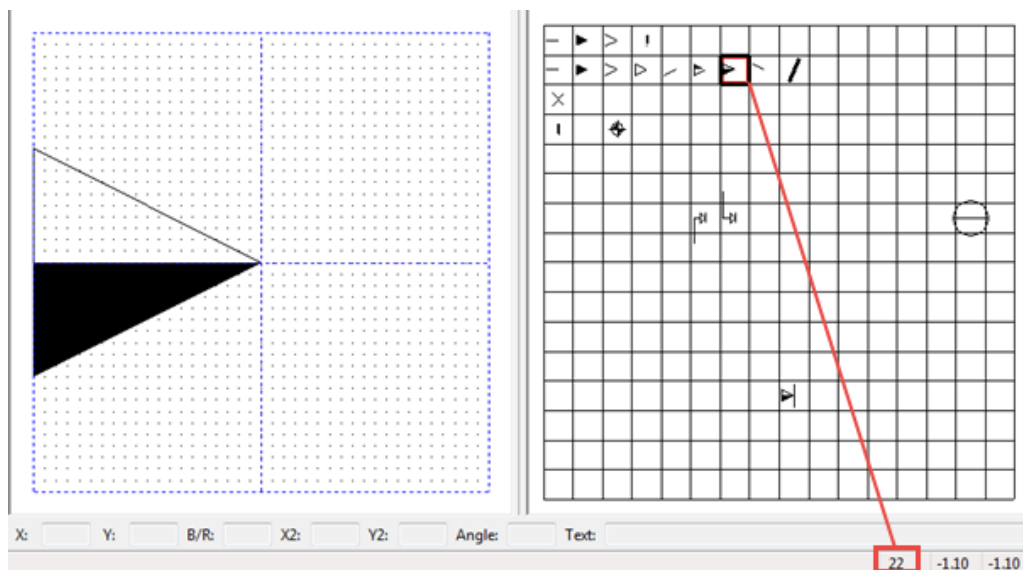

- Сохраните файл `arrow.sym`, выбрав **Файл --> Сохранить**.
- Выберите **Файл --> Выход**, чтобы закрыть редактор символов.
- Откройте файл `arrow.txt`, который находится в той же папке символов, что и файл `arrow.sym`.
Этот файл содержит список номеров символов.
- Добавьте в соответствующем месте номер созданного символа, поставив перед ним ноль и отделив его запятой:
016,017,018,019,020,021,**022**,023,024,032,048,049,101,102,110,200
- Выберите **Файл --> Сохранить**, чтобы сохранить внесенное изменение.
- Добавьте растровое изображение созданной стрелки в папку `..\ProgramData\Trimble\Tekla Structures\<версия>\Bitmaps` на своем компьютере.
Имя файла должно иметь следующий формат:
`dr_dialog_arrow_type_022.bmp`.
- Дважды щелкните метку на чертеже, чтобы открыть свойства метки.

12. Откройте список **Стрелка**: в нем должен появиться новый символ стрелки.

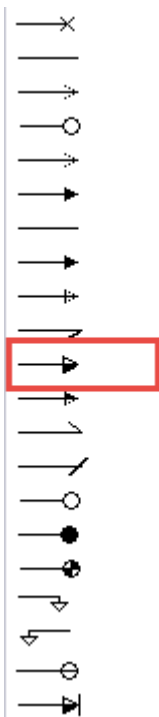

ПРИМ. Рекомендуем задать папку компании для символов, поскольку предусмотренные по умолчанию папки при обновлении до новой версии Tekla Structures перезаписываются. Папку компании необходимо добавить в список значений расширенного параметра DXK_SYMBOLPATH.

Добавление символов обработки поверхности на чертежи

С помощью макроса **Добавить символы обработки поверхности** на чертежи ЖБ элементов можно добавлять символы обработки поверхности.

Прежде чем приступить, убедитесь, что объект имеет обработку поверхности в модели и что для этого объекта создан чертеж ЖБ элемента. Также проверьте в свойствах чертежа ЖБ элемента, что видимость обработки установлена в значение **Отображается**.

1. Откройте чертеж детали, содержащей обработку поверхности.
2. Нажмите кнопку **Приложения и компоненты**  на боковой панели, чтобы открыть каталог **Приложения и компоненты**.
3. Нажмите стрелку рядом с пунктом **Приложения**, чтобы открыть список приложений.

4. Дважды щелкните **Добавить символы обработки поверхности**.
5. В диалоговом окне **Добавить символы поверхностей** выберите текстовые элементы, которые вы хотите включить в символ обработки поверхности, в списке **Доступные элементы**, и добавьте их в список **Элементы в метке** с помощью кнопки **Добавить >**.
6. Выберите **Все виды** для добавления символов на все виды чертежа или **Выбранные виды** для добавления символов только на выбранные виды.
7. При необходимости измените настройки шрифта.
8. При выборе варианта **Выбранные виды** выберите виды, на которые вы хотите добавить символы обработки поверхности.
9. Нажмите кнопку **Создать**.

Tekla Structures создает символы обработки поверхности в соответствии с заданными настройками. Свойства символа и текст можно изменить впоследствии в диалоговом окне **Свойства текста**, которое открывается двойным щелчком по символу.

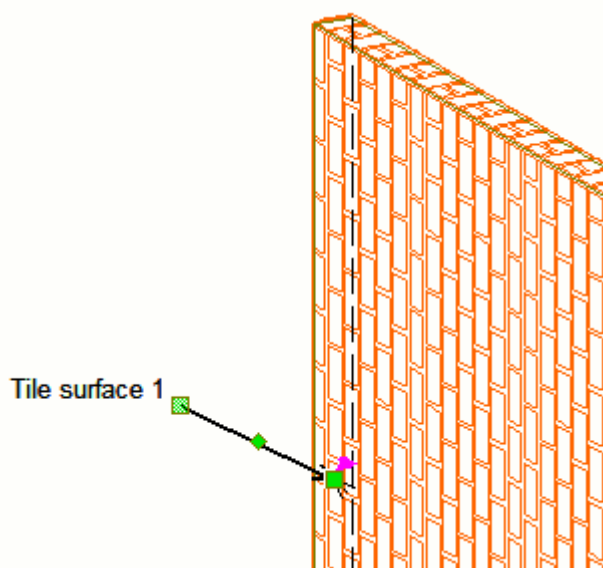

Редактор символов

Чтобы открыть редактор символов, выберите **Файл --> Редакторы --> Редактор символов**. В редакторе символов можно создавать новые файлы символов, а также создавать и изменять символы.

Диалоговое окно **Файлы символов** в режиме работы с чертежом позволяет сменить используемый файл символов. Также оно обеспечивает доступ к редактору символов.

Рекомендуем ознакомиться с порядком создания новых символов и изменения существующих, прочитав [Symbol Editor User's Guide](#).

Настоятельно рекомендуем не вносить изменения в стандартные файлы символов, поставляемые с приложением Tekla Structures. Если требуется изменить какие-либо символы, скопируйте исходный файл и работайте с копией, оставив исходный файл без изменений.

Если в символы находятся в защищенной папке, они доступны только для чтения, потому что нельзя сохранить измененный символ в защищенной папке, если вы не являетесь администратором. В таком случае запускайте Tekla Structures от имени администратора.

Порядок поиска файлов символов

Поиск файлов символов (.sym) производится в следующих папках в следующем порядке:

1. Все папки, заданные расширенным параметром DXK_SYMBOLPATH

Расширенный параметр DXK_SYMBOLPATH задается в файле инициализации среды (<your_environment>.ini) и в файле инициализации Tekla Structures (teklastructures.ini).

Другой вариант — добавить собственный расширенный параметр DXK_SYMBOLPATH в файл options.ini внутри папки модели и задать в этом расширенном параметре собственные пути к папкам символов. Обратите внимание, что в него необходимо добавить также настройки путей из файла <your_environment>.ini.

Порядок считывания файлов .ini, содержащих значения расширенного параметра DXK_SYMBOLPATH:

1. teklastructures.ini
2. <your_environment>.ini
3. options.ini

2. Папка текущей модели

Добавьте здесь все дополнительные файлы символов, которые вам могут понадобиться.

Все найденные файлы символов доступны для использования в Tekla Structures. При наличии файлов с одинаковыми именами используется тот файл, который был найден первым; остальные игнорируются. Если папка модели содержит файл символов с тем же именем, что и у другого файла символов в расширенном параметре DXK_SYMBOLPATH, игнорируется файл в папке модели.

Пример временного переопределения символа

При отсутствии постоянной необходимости добавлять собственные пути к символам в файл options.ini в папке модели можно временно переопределить символы. В этом примере мы временно переопределим обозначение сварки, заменив его отредактированным символом из папки модели:

1. Сначала отредактируйте символ в файле `ts_welds.sym`.
2. Скопируйте отредактированный файл `ts_welds.sym` в папку модели `C:\TeklaStructuresModels\ <mymodel>`.
3. Откройте файл `options.ini`, который находится в папке модели, и добавьте строку `DXK_SYMBOLPATH=C:\ TeklaStructuresModels \<mymodel>; C:\TeklaStructures\2017\Environments\common \symbols;` + другие папки символов в вашей локальной среде, если они есть.

Задание папки компании для изображений и символов

Можно задать папку компании, в которой Tekla Structures будет всегда искать изображения и символы. При сохранении изображений и символов в этой папке их не нужно будет перемещать в другую папку после установки новой версии Tekla Structures. Установка новой версии не приводит к перезаписи файлов в папке компании.

Папка компании задается в файле `options.ini`, который находится в папке модели, или в файле `user.ini` как значение расширенного параметра `XS_FIRM`.

Чтобы задать папку компании для изображений и символов в файле `options.ini`, выполните следующие действия.

1. Отредактируйте файл `options.ini`, включив в него расширенный параметр `DXK_SYMBOLPATH`, указывающий на папку компании.

Расширенный параметр `DXK_SYMBOLPATH` может содержать несколько путей, разделенных точкой с запятой.

Начиная с Tekla Structures версии 19.0 определения путей к папкам, такие как `%DATADIR%` или `%XS_FIRM%`, в расширенном параметре `DXK_SYMBOLPATH` не преобразовывались надлежащим образом в пути при использовании в файле `options.ini`, находящемся в папке модели. При использовании в файле `user.ini`, однако, эти определения работают корректно. В настоящее время для расширенного параметра `DXK_SYMBOLPATH` в файле `options.ini` в папке компании необходимо записывать абсолютные пути, как показано в примере ниже:

```
DXK_SYMBOLPATH=C:\ProgramData\Trimble\Tekla Structures
\2017\Environments\common\symbols\;C:\firm\Symbols\;
```

2. В редакторе шаблонов выберите **Параметры --> Предпочтительные параметры --> Местоположение файла** и введите путь к папке компании также в строке **Символы, рисунки**.

3.8 Отображение или скрытие объектов чертежа

Можно скрывать выбранные объекты чертежа на чертежах и на видах чертежа. Скрытые объекты при этом можно включать в списки на чертежах. Также можно скрыть размеры графических объектов чертежа.

Скрытие объектов на чертежах и видах чертежа

На чертежах и видах чертежей можно выбирать и скрывать определенные объекты, например детали или метки. При скрытии детали Tekla Structures скрывает все связанные с ней объекты. Обратите внимание, что объекты, скрытые на видах чертежей, не будут выводиться на печать.

1. Откройте чертеж.
2. Проверьте, что флажок фантомного контура установлен (**Файл** --> **Настройки** --> **Фантомный контур**).

3. Выберите цветовой режим **Цветной**, нажимая клавишу **В**.

На цветных чертежах скрытые объекты отображаются в виде фантомных контуров. На чертежах в оттенках серого и черно-белых чертежах скрытые объекты не отображаются, даже если флажок **Фантомный контур** установлен.

4. Выберите объекты, которые вы хотите скрыть, одним из следующих способов:
 - Активируйте соответствующий переключатель и выберите объекты с помощью рамки выбора, например. Например, чтобы выбрать детали, активируйте переключатель **Выбрать детали на чертежах**.
 - Откройте **Диспетчер содержимого чертежа** из боковой панели и нажмите кнопку **Показать**, чтобы заполнить список в диалоговом окне **Диспетчер содержимого чертежа**. Также можно выбрать области, один или несколько видов или один или несколько объектов строительной конструкции, чтобы сузить выбор. Для выбора деталей убедитесь, что активен выбор объектов строительной конструкции , а для выбора меток убедитесь, что активен выбор меток . Затем выберите требуемые объекты строительной конструкции из списка.
5. На вкладке **Чертеж** выберите **Скрыть/показать** и затем одну из следующих команд:
 - **Скрыть на виде**: Tekla Structures скрывает выбранный объект на виде, где находятся выбранные объекты.

- **Скрыть на чертеже:** Tekla Structures скрывает выбранный объект на всех видах чертежа.

Щелкните правой кнопкой мыши и выберите команды в контекстном меню.

6. Когда вам понадобится снова отобразить выбранные объекты, на вкладке **Чертеж** выберите **Скрыть/показать** и затем **Показать на виде** или **Показать на чертеже**.

Пример

Ниже приведено несколько примеров результатов с разными сочетаниями настроек.

Значение	Пример
<p>Цветовой режим — Цветной (Файл --> Настройки). Ни один из объектов не скрыт. Метки отображаются.</p>	

Значение	Пример
<p>Цветовой режим — Цветной, флажок Фантомный контур снят (Файл --> Настройки). Выбранные арматурные стержни скрыты, и связанные с ними метки не отображаются,</p>	
<p>Цветовой режим — Цветной, флажок Фантомный контур установлен (Файл --> Настройки). Скрытые арматурные стержни отображаются в виде фантомных контуров, и связанные с ними метки не отображаются,</p>	

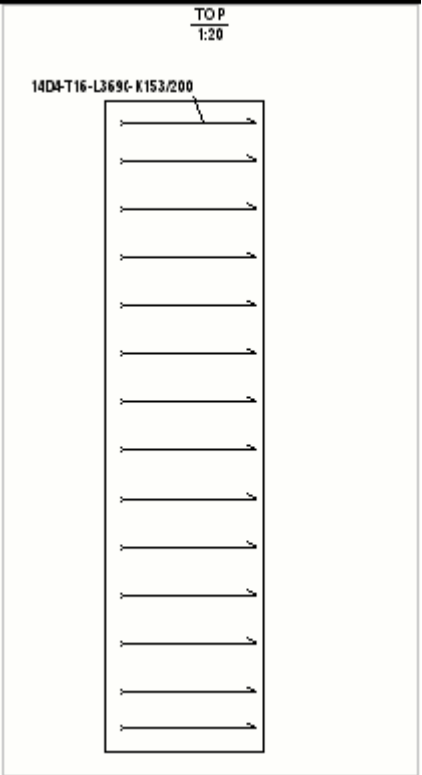
Значение	Пример
<p>Цветовой режим — Черно-белый, флажок Фантомный контур установлен (Файл --> Настройки). Фантомный контур на черно-белых чертежах не действует. Арматурные стержни скрыты, и связанные с ними метки не отображаются.</p>	

Включение скрытых деталей в списки на чертежах

Можно указать, следует ли указывать скрытые детали в списках на чертежах, например в списке материалов.

Обратите внимание, что включение в списки скрытых объектов возможно не во всех шаблонах. Так, оно возможно в шаблонах, содержащих строки PART, но не в иерархических шаблонах. Например, если шаблон имеет тип ASSEMBLY - PART и сборка включена в чертеж, все ее детали также будут включены.

1. Откройте чертеж, содержащий скрытые детали.
2. Дважды щелкните чертеж, чтобы открыть диалоговое окно свойств чертежа.
3. Нажмите кнопку **Компоновка....**
4. С помощью списка **Включать скрытые объекты в списки в шаблонах** укажите, следует ли включать в списки скрытые детали. При выборе варианта **Нет** вся информация о скрытых деталях удаляется; также они исключаются из общей массы.
5. Нажмите кнопку **Изменить**.

В приведенном ниже примере скрытые арматурные стержни включены в список.

CAST UNIT BILL OF MATERIAL															
Cast unit	Quantity	Main part material	Weight (kg)	Volume (m³)											
CF/3	8	K30-2	6879.6	2.67											
FOOTING	1	K30-2	6879.6	2.67											
Reinforcement:															
Type	Pos	Quantity	Grade	Diam	L	a	b	c	d	e	u	v	D	kg/line	kg/bill
D	5	12	Undefined	12	3190	600	2050	600					80	2.8	34.0
Reinforcement total weight (kg):														34.0	
CAST UNIT TOTAL WEIGHT (kg):														6903.4	

В приведенном ниже примере скрытые арматурные стержни не включены в список.

CAST UNIT BILL OF MATERIAL														
Cast unit	Quantity	Main part material	Weight (kg)	Volume (m³)										
CF/3	8	K30-2	6879.6	2.67										
FOOTING	1	K30-2	6879.6	2.67										
CAST UNIT TOTAL WEIGHT (kg):														6879.6

Скрытие или отображение размеров эскизных объектов на чертеже

Скрывать и отображать размеры эскизных объектов на чертежах, например линий или дуг, можно из поля **Быстрый запуск** или с помощью сочетания клавиш. По умолчанию размеры отображаются.

На открытом чертеже, где требуется скрыть или отобразить размеры эскизных объектов, выполните одно из следующих действий:

- Нажмите **CTRL+D**, чтобы скрыть размеры. Чтобы отобразить размеры, нажмите **CTRL+D** еще раз. Дополнительные сведения о сочетаниях клавиш см. в разделе *Customize the keyboard shortcuts*.
- В поле **Быстрый запуск** начните вводить **скрыть/отобразить** размеры графических объектов и выберите из появившегося списка команду **Скрыть/отобразить размеры графических объектов**. Чтобы снова отобразить размеры, сделайте то же самое еще раз.

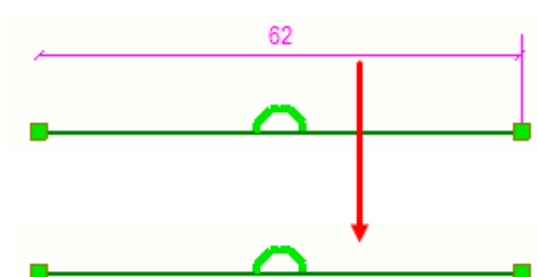

Когда размеры отображаются, в строке состояния присутствует маленькая буква **d**:

 0 d S 0 Pan Current phase: 1, Phase 1

3.9 Расстановка объектов аннотаций

Объекты аннотаций — метки, размеры, текст — можно перекомпоновать с учетом свойств защиты и размещения каждого из типов объектов чертежа.



1. Откройте чертеж.
2. Для каждого вида дважды щелкните рамку вида, чтобы открыть свойства вида, и выберите **Защита** в дереве.
3. Проверьте свойства защиты, внесите в них необходимые изменения и нажмите кнопку **Изменить**.

Свойства защиты позволяют определять на чертежах защищенные области, на которые не будут наноситься текст, метки или размеры.

4. Дважды щелкните объекты на чертеже, такие как метки и размеры, и нажимайте кнопку **Поместить...**, чтобы проверить настройки размещения и внести в них необходимые изменения.

Свойства размещения определяют, где и на каком расстоянии размещаются объекты аннотаций; кроме того, они определяют величину пустого поля вокруг метки. Если режим размещения объекта — фиксированный, команды группы **Расставить объекты** переносят объект на новое место, однако его режим размещения остается фиксированным.

5. Нажмите кнопки **ОК** и **Изменить**.
6. На открытом чертеже выберите объекты аннотаций, которые требуется расставить:
 - Для выбора отдельных объектов, таких как размеры, метки и текстовые надписи, удерживайте клавишу **SHIFT** и щелкайте объекты.
 - Активируйте соответствующие переключатели выбора, чтобы выбирать только текстовые надписи, метки и ассоциативные примечания, например, и выберите нужные объекты с помощью рамки.
 - Чтобы выбрать только метки или ассоциативные примечания, сначала активируйте переключатель выбора **Выбрать детали на чертежах**, выберите детали с помощью рамки, например, а затем щелкните правой кнопкой мыши и выберите **Выбрать метки деталей**.

- Другой способ выбрать только метки или ассоциативные примечания — открыть окно **Диспетчер содержимого чертежа** из боковой панели, нажать кнопку **Показать**, чтобы заполнить список **Диспетчер содержимого чертежа**, убедиться, что активен выбор меток , и выбрать требуемые объекты строительной конструкции из списка.
7. Чтобы расставить метки и текстовые надписи с учетом или без учета их текущего местоположения, на вкладке **Аннотации** выберите одну из следующих команд:
- **Расставить объекты --> Рядом с текущим местоположением .**
Tekla Structures располагает выбранные объекты чертежа так, чтобы они не накладывались на другие объекты. Объекты, находящиеся на свободном месте, не будут перемещены, а перекрывающиеся объекты будут перемещены настолько близко к текущему местоположению, насколько возможно.
 - **Расставить объекты --> Без учета текущего местоположения .**
Tekla Structures располагает выбранные объекты чертежа так, чтобы они не накладывались на другие объекты, не проверяя при этом текущее местоположение объектов.
8. Чтобы расставить выбранные метки и примечания так, чтобы линии выноски не пересекались, выберите  **Расставить метки** на вкладке **Аннотации**. Помните, что необходимо сначала выбрать метки или примечания.

См. также

[Задание настроек защиты и размещения объектов на чертежах \(стр 691\)](#)

3.10 Выравнивание выбранных объектов чертежа

Объекты (текст, метки, виды и графические объекты) можно выравнивать по нижнему краю, по середине, по левому краю, по центру, по правому краю и по верхнему краю. Также можно размещать объекты по горизонтали или по вертикали через равные расстояния друг от друга.









1. Откройте чертеж.
2. Выберите объекты, которые требуется выровнять.



Можно выбрать один или несколько объектов с помощью соответствующих переключателей выбора или фильтров и рамки выбора, например. Если вы хотите выровнять только метки и примечания, можно с помощью окна **Диспетчер содержимого**

чертежа сначала выбрать объекты строительной конструкции, а затем связанные с ними метки или примечания.

Дополнительные сведения о диалоговом окне **Диспетчер содержимого чертежа** см. в разделе [Drawing content manager](#) (стр 259).

3. Выполните одно из следующих действий:

Задача	Действие
<p>Выровнять выбранные текстовые надписи, метки, виды и графические объекты</p>	<p>а. Выберите команду выравнивания на панели инструментов:</p> <p>Нажмите , чтобы выровнять объекты по нижнему краю.</p> <p>Нажмите , чтобы выровнять объекты по верхнему краю.</p> <p>Нажмите , чтобы выровнять объекты по левому краю.</p> <p>Нажмите , чтобы выровнять объекты по правому краю.</p> <p>Нажмите , чтобы выровнять объекты по центру.</p> <p>Нажмите , чтобы выровнять объекты по середине.</p> <p>Нажмите , чтобы разместить объекты вертикально по центру через равные расстояния.</p> <p>Нажмите , чтобы разместить объекты горизонтально по центру через равные расстояния.</p>

Задача	Действие
	<p>b. Укажите местоположение для выравнивания.</p> <p>Если выбраны объекты разных типов, появится запрос о том, какие именно объекты нужно выровнять.</p> <p>c. При выборе одной из двух команд, предполагающих размещение объектов по центру через равные расстояния, введите расстояние в появившемся диалоговом окне.</p> <hr/> <p>СОВЕТ Для формирования ряда объектов сначала выровняйте их по верхней границе, а затем расположите через одинаковые расстояния друг от друга по горизонтали. Повторно выбирать объекты после выполнения первой команды не требуется.</p>
Автоматически выровнять выбранные метки и примечания	<ul style="list-style-type: none"> Выберите Выровнять метки -->  на вкладке Аннотации. <p>Автоматически выровнять метки на вкладке Аннотации.</p> <p>Выбранные метки и примечания размещаются вертикально через равные промежутки.</p> <p>Эта команда применяется ко всем меткам и ассоциативным примечаниям, за исключением меток сварных швов.</p>
Выровнять выбранные метки и примечания вокруг точки	<ul style="list-style-type: none"> Выберите Выровнять метки --> Выровнять вокруг точки  на вкладке Аннотации и укажите точку. <p>Выровнять вокруг точки на вкладке Аннотации и укажите точку.</p> <p>Эта команда пытается избежать пересечения линий выноски при размещении меток.</p> <p>Эта команда применяется ко всем меткам и ассоциативным примечаниям, за исключением меток сварных швов.</p>

Пример

В приведенном ниже примере метки были выровнены по левому краю.

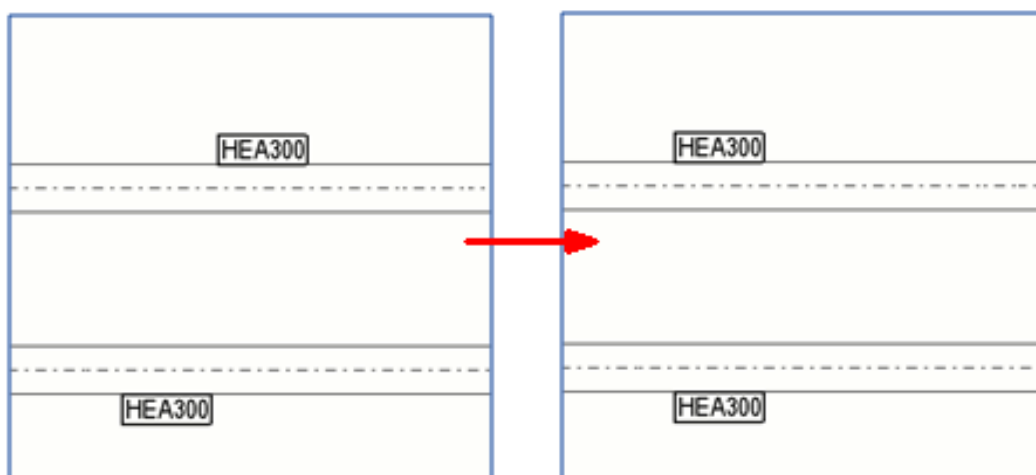

3.11 Перетаскивание, изменение формы и размеров объектов чертежа

Многие объекты чертежа, размерные линии и линии выноски многих объектов чертежа имеют ручки. Эти ручки используются для изменения формы и размеров объектов. Также можно перетаскивать объекты. Если активировать режим **Перетаскивание на чертежах**, для изменения формы, размеров или перетаскивания не нужно отдельно выбирать ручки.

Перетаскивание примечаний, эскизных объектов и линий сетки

Чтобы перетащить объект чертежа, изменить его размеры или форму:

- На открытом чертеже в меню **Файл** выберите **Настройки** и установите флажок **Перетаскивание на чертежах**. После этого можно перемещать объекты чертежа, такие как примечания, эскизные объекты и линии сетки, не выбирая эти объекты предварительно.
- Чтобы перемещать ручки-точки эскизных объектов, не выбирая предварительно ручки, когда режим **Перетаскивание на чертежах** активирован: удерживайте нажатой левую кнопку мыши рядом с ручкой-точкой и перетащите ручку-точку в новое положение.

Обратите внимание, что если вам нужно перетащить ручки-точки меток сетки, необходимо сначала выбрать линию сетки.

Перетаскивание размерных точек

- Прямые (линейные) размеры на чертежах можно изменять путем перетаскивания размеров за ручки размеров.

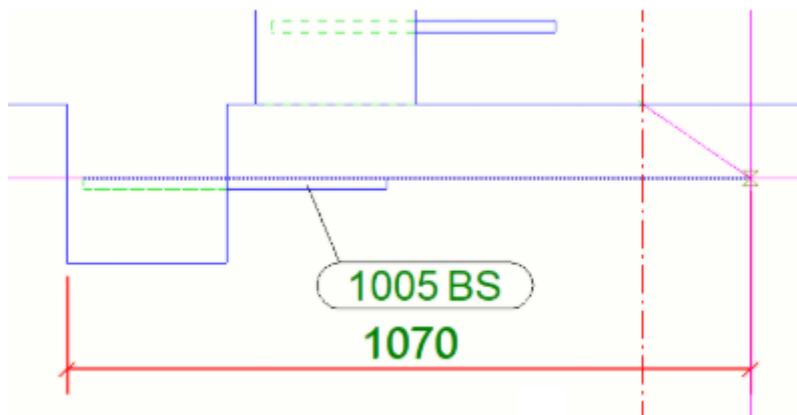

- Перетаскивание в отдельных размерных линиях: при попытке перетащить размерную точку в новое положение, которое находится позади существующей размерной точки, выбранная размерная точка будет удалена из старой позиции и вновь создана в новом предпочтительном положении. Если попытаться перетащить точку в координатную позицию, где уже находится существующая точка, перетаскиваемая размерная точка автоматически вернется назад, в исходное положение.
- Перетаскивание в наборах размеров: при попытке перетащить точку в область между двумя точками соседней размерной линии выбранная размерная точка будет удалена из старой позиции и создана в новом предпочтительном положении. Если попытаться перетащить точку в координатную позицию, где уже находится существующая точка, перетаскиваемая размерная точка будет удалена из старой позиции и будет объединена с существующей точкой.

- При перетаскивании размерной точки с нулевой координатой в цепях размеров можно изменить координату начальной точки размеров, не вызывая команду **Задать начальную точку размера**.

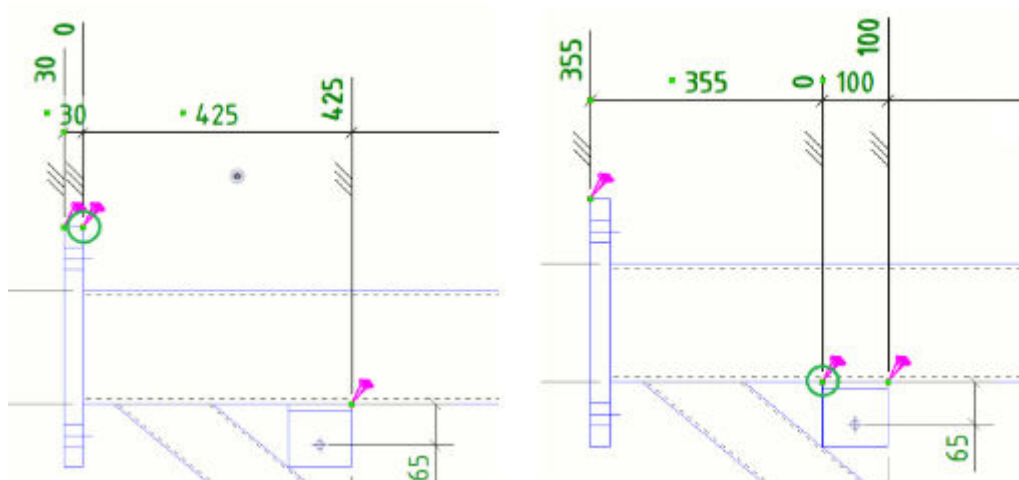

- Обратите внимание, что если флажок **Перетаскивание на чертежах** установлен, ручки размерных точек можно перетаскивать, не выбирая их предварительно.

ПРИМ. При перетаскивании метки, текстовой надписи или размера режим размещения объекта аннотаций может измениться на **фиксированный** в зависимости от значений перечисленных ниже расширенных параметров. Метка, примечание, текст или размер остаются там, где они были нанесены, даже если обновить чертеж. Имеет смысл проверить значения следующих расширенных параметров:

См. также

[Задание настроек защиты и размещения объектов на чертежах \(стр 691\)](#)

[Корректировка линий выноски меток деталей с помощью расширенных параметров \(стр 863\)](#)

[Автоматическое размещение базовой точки линии выноски метки арматурного стержня \(стр 864\)](#)

[Перетаскивание метки и начальной точки линии выноски ассоциативного примечания \(стр 304\)](#)

3.12 Отображение линий обрезки на чертежах Tekla Structures

Линии обрезки — это разноцветные зигзаги или штрихпунктирные линии, показывающие, что детали частично находятся за пределами вида.

Создание линий обрезки

Чтобы визуализировать линии, которые частично находятся за рамкой вида, можно создать линии обрезки. Создать линии обрезки можно автоматически для всех деталей на виде или только для выбранных деталей.

Ограничения:

- Линии обрезки не создаются для составных балок.
- Значение параметра **Расширение вида под соседние детали** во внимание не принимается.

1. На вкладке **Чертеж** выберите  **Создать линии обрезки**.
2. Выполните одно из следующих действий:
 - Выберите тип линии (зигзаг или штрихпунктирная) в списке типов линий.
 - Выберите цвет линии в списке цветов.
 - Введите масштаб линии в поле рядом со списком типов.
3. Выполните одно из следующих действий:
 - Чтобы создать линии обрезки для всех деталей на виде, выберите вид.
 - Чтобы создать линии обрезки для выбранных деталей, выберите детали.
4. Нажмите кнопку **Создать**.

Пример

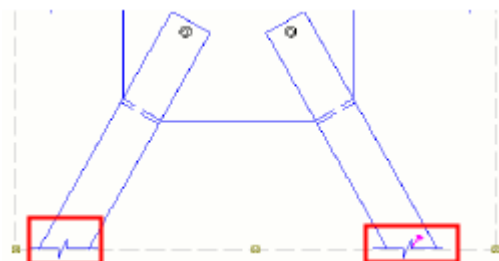

Обновление линий обрезки

1. Откройте чертеж, содержащий линии обрезки.
2. На вкладке **Чертеж** выберите  **Создать линии обрезки**.
3. Выполните одно из следующих действий:
 - Чтобы обновить линии обрезки всех деталей на виде, выберите вид.
 - Чтобы обновить линии обрезки выбранных деталей, выберите детали.
4. Нажмите кнопку **Создать**.

Tekla Structures удаляет все ранее созданные линии обрезки и создает новые, соответствующие текущему состоянию модели.

Удаление линий обрезки

1. На вкладке **Чертеж** выберите  **Создать линии обрезки**.
2. Выполните одно из следующих действий:
 - Чтобы удалить линии обрезки всех деталей на виде, выберите вид.
 - Чтобы удалить линии обрезки выбранных деталей, выберите детали.
3. Нажмите кнопку **Удалить**.

3.13 Расчленение созданных с помощью плагинов объектов и использование их как обычных объектов

Объекты чертежа, созданные с помощью плагинов, можно расчленять на базовые объекты и затем редактировать и использовать их как любые другие объекты чертежа. Например, если требуется изменить размер ЦТ способом, не предусмотренным в свойствах плагина, можно расчленить размер ЦТ и затем изменить его свойства в свойствах размеров.

1. Щелкните объект чертежа, созданный с помощью плагина.

2. Щелкните правой кнопкой мыши и выберите **Расчлнить**.

Tekla Structures расчленяет созданный плагином объект на базовые объекты, которые добавляются на вид. Теперь расчлененные объекты можно редактировать и использовать через свойства объекта, как любые другие объекты чертежа.

3.14 Инструменты для рисования и эскизные объекты на чертежах

Эскизные объекты — это объекты, которые можно добавлять на чертеж для выделения какой-либо информации или для обозначения местоположения проемов, дверей, окон и т. п. Наносить на чертежи Tekla Structures эскизные объекты — например, облака, окружности, прямоугольники, дуги, полилинии и многоугольники — можно с помощью инструментов рисования. Эти инструменты позволяют расчленять и объединять эскизные объекты, маскировать контуры и грани деталей, а также создавать сопряжения и фаски. Можно изменять порядок взаимного расположения эскизных объектов, а также эскизных объектов и объектов строительной конструкции. Также можно подрезать, удлинять, разбивать и разделять эскизные объекты, а также копировать объекты со смещением.

Эскизные объекты являются ассоциативными, если у них есть точки ассоциативности, т. е. если они связаны с объектами строительной конструкции.

Воспользуйтесь следующими ссылками, чтобы больше узнать об инструментах рисования и эскизных объектах:

[Sketch objects in drawings \(стр 342\)](#)

[Combine and explode sketch objects in drawings \(стр 346\)](#)

[Create and add pattern lines in drawings \(стр 349\)](#)

[Re-order sketch objects in drawings \(стр 347\)](#)

[Trim drawing lines \(стр 357\)](#)

[Split sketch objects \(стр 359\)](#)

[Divide sketch objects \(стр 359\)](#)

[Create fillets in drawings \(стр 361\)](#)

[Create chamfers in drawings \(стр 362\)](#)

[Copy sketch objects with offset \(стр 360\)](#)

[Hide part face areas and outlines with cover-up tools \(стр 364\)](#)

См. также

[Объекты чертежа \(стр 29\)](#)

[Свойства эскизных объектов на чертежах \(стр 1060\)](#)

Рисование эскизных объектов на чертежах

С помощью инструментов рисования можно на открытых чертежах можно создавать линии, одиночные непрерывные линии, специальные линии, многоугольники, полилинии, прямоугольники, окружности, дуги и облака, а также маскирующие прямоугольники, линии, многоугольники и полилинии.

1. Удерживая клавишу **SHIFT**, выберите на вкладке **Чертеж** одну из следующих команд, чтобы сначала изменить свойства объекта:

-  **Линия --> Начертить линию** : построение отдельной линии между двумя указанными точками.

-  **Линия --> Чертить отдельные линии непрерывно** : построение за одну операцию нескольких отдельных линий с использованием текущих свойств линии. Для выхода из команды нажмите **ESC**. Tekla Structures создает непрерывную линию в виде отдельных отрезков. Эти отрезки можно [объединить \(стр 346\)](#) с помощью команды **Объединить**.

Обратите внимание, что при черчении отдельных линий непрерывно нельзя открыть свойства до создания линии, удерживая клавишу **SHIFT** и выбрав команду на ленте. Изменить свойства непрерывной линии можно через свойства обычной отдельной линии.

-  **Линия --> Специальная линия** : построение линии определенного рисунка, выбранного в текущих свойствах специальной линии.

Совет. Если вам нужен новый рисунок линии, создать его можно в диалоговом окне **Редактор специальных линий** (меню **Файл --> Редакторы --> Редактор специальных линий**).

-  **Начертить прямоугольник**: построение прямоугольника по указанным точкам. Можно создавать прямоугольники с заданной горизонтальной и вертикальной стороной.
 - Изменить размер прямоугольника можно, перетаскивая ручки.
 - Можно [расчленить \(стр 346\)](#) прямоугольники на одиночные линии.

- Чтобы повернуть прямоугольник, выберите **Переместить** --> **Повернуть** на вкладке **Чертеж**.



- **Начертить окружность по центральной точке и радиусу:** построение окружности путем указания сначала центральной точки, а затем точки на окружности для задания радиуса.



- **Начертить окружность по трем точкам:** построение окружности, проходящей через три указанные точки в направлении по часовой стрелке или против часовой стрелки.



- **Начертить дугу по конечным точкам и центру:** построение дуги путем задания сначала двух конечных точек, а затем центральной точки. Центральная точка определяет центр окружности, частью которой является дуга.



- **Начертить дугу по трем точкам:** построение дуги, проходящей через три указанные точки в направлении по часовой стрелке или против часовой стрелки.



- **Начертить полилинию:** построение линии с прямыми сегментами с использованием текущих свойств полилинии. При создании полилиний с криволинейными сегментами не забудьте задать коэффициент **Выпуклость для всех линий**.
 - При построении эскиза полилинии можно:
 - выполнить привязку к временным графическим точкам и установить их в качестве опорных точек, удерживая нажатой кнопку **Ctrl** и нажав на точку на временной линии.
 - установить несколько опорных точек с помощью объектов DWG и объектов строительной конструкции Tekla Structures.
 - удалить опорную точку, удерживая нажатой кнопку **Ctrl** и нажав на точку.
 - создать многоугольник, нажав на начальную точку полилинии.
 - Можно удалить выбранную точку угла, щелкнув правой кнопкой мыши и выбрав **Удалить**.
 - Можно добавлять ручки путем перетаскивания ручек-точек на полилинии. Изменить форму полилинии можно, перетаскивая ручки.

- Можно [расчленить \(стр 346\)](#) полилинию в одиночные прямые линии и [объединить \(стр 346\)](#) полилинии в замкнутые многоугольники.



- **Начертить многоугольник:** построение многоугольника путем указания точек его углов с использованием текущих свойств многоугольника. Чтобы замкнуть многоугольник, еще раз укажите его начальную точку или щелкните средней кнопкой мыши.
 - При построении многоугольника можно:
 - выполнить привязку к временным графическим точкам и установить их в качестве опорных точек, удерживая нажатой кнопку **Ctrl** и нажав на точку на временной линии.
 - установить несколько опорных точек с помощью объектов DWG и объектов строительной конструкции Tekla Structures.
 - удалить опорную точку, удерживая нажатой кнопку **Ctrl** и нажав на точку.
 - Можно удалить выбранную точку угла, щелкнув правой кнопкой мыши и выбрав **Удалить**.
 - Можно добавлять ручки путем перетаскивания ручек-точек на многоугольнике. Изменить форму многоугольника можно, перетаскивая ручки.
 - Можно [расчленить \(стр 346\)](#) многоугольники на одиночные линии.





- **Начертить облако:** построение облака, проходящего через указанные точки. Чтобы замкнуть облако, щелкните средней кнопкой мыши. Не забудьте задать коэффициент **Выпуклость для всех линий** для облаков.



- **Начертить маскирующий прямоугольник:** быстрое скрытие контуров объектов строительной конструкции на чертежах. Выберите команду и [постройте непрозрачный прямоугольник \(стр 364\)](#) поверх контура объекта строительной конструкции, который вы хотите скрыть. Изменить размер прямоугольника можно, перетаскивая ручки.



- **Начертить маскирующую линию:** быстрое скрытие контуров объектов строительной конструкции на чертежах. Выберите команду и [постройте непрозрачную линию \(стр 364\)](#) поверх контура объекта строительной конструкции, который вы хотите скрыть.

-  **Начертить маскирующий многоугольник:** быстрое скрытие контуров объектов строительной конструкции на чертежах. Выберите команду и [постройте непрозрачный многоугольник \(стр 364\)](#) поверх контура объекта строительной конструкции, который вы хотите скрыть. Изменить форму многоугольника можно, перетаскивая ручки.
 -  **Начертить маскирующую полилинию:** быстрое скрытие контуров объектов строительной конструкции на чертежах. Выберите команду и [постройте непрозрачную полилинию \(стр 364\)](#) поверх контура объекта строительной конструкции, который вы хотите скрыть. Изменить форму полилинии можно, перетаскивая ручки. Также можно [расчленить \(стр 346\)](#) маскирующую полилинию на отдельные прямые линии и [объединить \(стр 346\)](#) маскирующие полилинии в замкнутые маскирующие многоугольники.
2. Нажмите кнопку **ОК** или **Применить**.
 3. Постройте объект, следуя инструкциям в строке состояния.

При использовании инструментов рисования

- При рисовании объектов, а также при выборе объектов отображаются размеры объектов. Чтобы скрыть размеры объектов, используйте новую команду **Скрыть/отобразить размеры графических объектов** на чертежах: В поле **Быстрый запуск** начните вводить `toggle graphical object dimensions` и выберите из появившегося списка команду **Скрыть/отобразить размеры графических объектов** или нажмите сочетание клавиш **CTRL+D**, чтобы скрыть и отобразить размеры объектов. Когда размеры видны, в строке состояния присутствует маленькая буква **d**.
- При рисовании имеет смысл активировать ортогональную привязку, чтобы отобразить ортогональные углы. Нажмите клавишу **O**. [Задать шаги привязки \(стр 22\)](#) и пользовательские углы можно в диалоговом окне **Настройки привязки на чертеже** (меню **Файл --> Настройки --> Настройки привязки**).
- При копировании эскизных объектов с одного вида на другой учитывается масштаб вида. Это значит, что масштаб объекта и связанная с ним числовая информация корректируются в соответствии с масштабом целевого вида.
- Размеры эскизных объектов определяются настройками размеров чертежей в целом. Это значит, например, что управлять единицами измерения можно точно так же, как для других размеров.
- Также можно изменять порядок взаимного расположения эскизных объектов (графических объектов), как и порядок взаимного

расположения эскизных объектов и объектов строительной конструкции. Эскизные объекты можно перенести вперед или назад, а также поместить их перед всеми остальными эскизными объектами или позади их. Кроме того, можно поместить эскизные объекты позади объектов строительной конструкции или перед ними. Аналогичным образом можно изменять порядок взаимного расположения DWG-файлов и изображений. Дополнительные сведения см. в разделе [Изменение порядка эскизных объектов на чертежах \(стр 347\)](#).

См. также



[Свойства эскизных объектов на чертежах \(стр 1060\)](#)



[Определение пользовательских типов линий в файле TeklaStructures.lin \(стр 942\)](#)

Объединение и расчленение эскизных объектов на чертежах

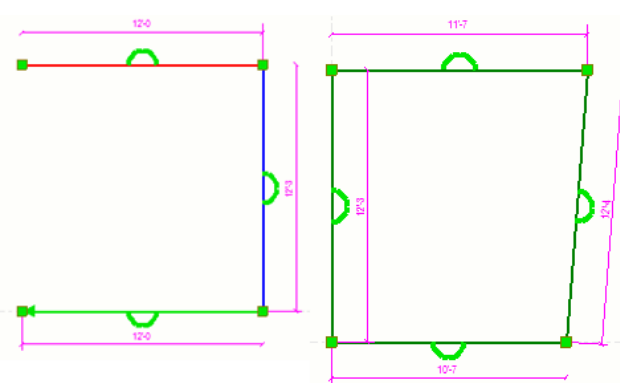
Полилинию, прямоугольник или многоугольник можно расчленить на отдельные прямые линии. Также можно объединить отдельные линии, непрерывные линии и полилинии в одну полилинию или замкнутый многоугольник.

Выполните одно из следующих действий.

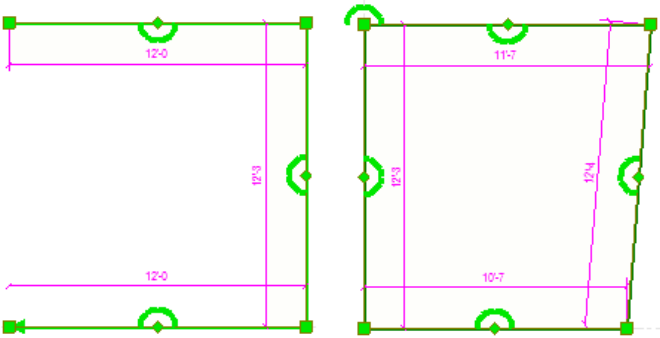
Задача	Действие
<p>Объединить отдельные линии, непрерывные линии или полилинии в одну полилинию или замкнутый многоугольник</p>	<p>1. Выберите отдельные линии или полилинии.</p>  <p>2. Перейдите на вкладку Чертеж и нажмите Объединить .</p> <p>Отдельные линии и полилиния объединяются в одну полилинию или в замкнутый многоугольник. Выбрав объединенную фигуру,</p>

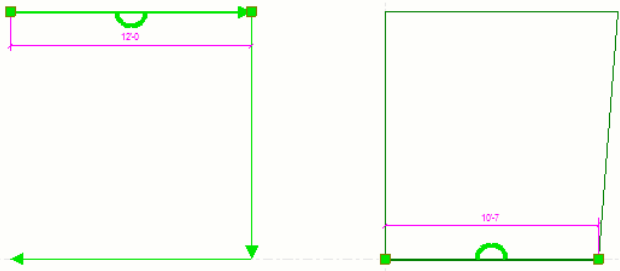
Задача	Действие
	<p>можно увидеть, что Tekla Structures объединяет линии и создает в фигуре дополнительные ручки:</p> 
<p>Расчлнить полилинию, прямоугольник или многоугольник на отдельные прямые линии</p>	<ol style="list-style-type: none"> 1. Выберите полилинии, прямоугольники или многоугольники. 2. Перейдите на вкладку Чертеж и нажмите Расчлнить . <p>Полилинии, прямоугольники и многоугольники расчленяются на отдельные линии:</p> 

См. также

[Рисование эскизных объектов на чертежах \(стр 342\)](#)

Изменение порядка эскизных объектов на чертежах

С помощью эскизных объектов на чертежах можно показывать местоположение проемов, окон, дверей и т. п. Вы можете изменять порядок взаимного расположения эскизных объектов (графических объектов), а также порядок взаимного расположения эскизных объектов и объектов строительной конструкции. Эскизные объекты можно переносить вперед или назад, а также поместить их перед всеми

остальными эскизными объектами или позади их. Кроме того, можно поместить эскизные объекты позади объектов строительной конструкции или перед ними. Аналогичным образом можно изменять порядок взаимного расположения DWG-файлов и изображений.

Если у вас несколько эскизных объектов (объектов на разных слоях), порядок рисования влияет на то, на какой слой команды «Перенести вперед» и «Отправить назад» будут помещать объекты.

Вновь созданные эскизные объекты помещаются на свой собственный слой в порядке их рисования: новые поверх старых.

1. Щелкните эскизный объект, DWG-файл или изображение правой кнопкой мыши и выберите **Изменить порядок**.
2. Выберите одну из следующих команд:
 - **Отправить назад:** переносит выбранный объект на один шаг дальше остальных эскизных объектов.
 - **Отправить на задний план:** помещает выбранный объект позади всех остальных эскизных объектов.
 - **Перенести вперед:** переносит выбранный объект на один шаг ближе остальных эскизных объектов.
 - **Вынести на передний план:** помещает выбранный объект впереди всех остальных эскизных объектов.
 - **Поместить за объектами модели:** помещает объект позади всех объектов строительной конструкции. Также можно задать соответствующий параметр в свойствах эскизного объекта (**За объектами модели --> Да**).
 - **Поместить перед объектами модели:** помещает объект впереди всех объектов строительной конструкции. Также можно задать соответствующий параметр в свойствах эскизного объекта (**За объектами модели --> Нет**).

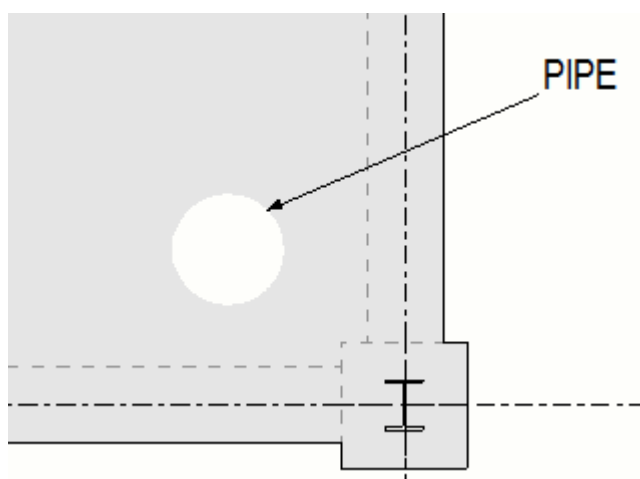

-
- ПРИМ.**
- Эскизные объекты, которые находятся позади объектов строительной конструкции, нельзя менять местами с эскизными объектами, которые находятся впереди объектов строительной конструкции.
 - Изменить порядок взаимного расположения объектов строительной конструкции невозможно.
-

Создание и добавление специальных линий на чертежах

Специальные линии — это линии особого рисунка, которые можно использовать на чертежах. Создавать новые специальные линии и изменять существующие можно в **Редакторе специальных линий**. Созданные специальные линии добавляются на чертежи с помощью команды **Специальная линия**. Специальные линии могут включать в себя символы, линии и интервалы. Вы можете создать специальные линии для обозначения линий обрезки, фундаментов, сварных швов или электрической проводки, например.

Создание специальной линии

1. В модели или при открытом чертеже в меню **Файл** выберите **Редакторы** --> **Редактор специальных линий** .

Если специальная линия не была определена ранее, все поля и контейнеры в диалоговом окне **Редактор специальных линий** пусты.

2. Нажмите кнопку **Обзор...**, чтобы найти изображение для использования в качестве образца для специальной линии.



Если не выбрать изображение, будет использоваться изображение по умолчанию.

Выбранное изображение также отображается в дальнейшем при выборе специальной линии в диалоговом окне **Свойства специальной линии**.

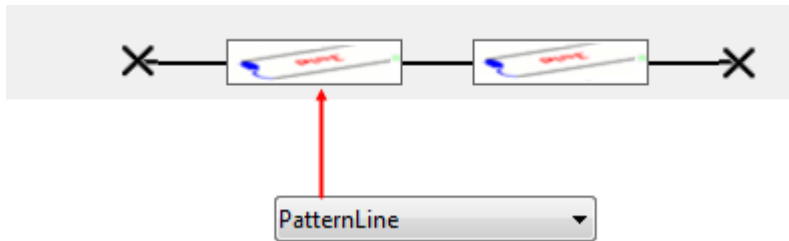

3. Введите имя для специальной линии в поле **Создать новый**. Если вы хотите изменить специальную линию, сначала выберите требуемую специальную линию из списка.
4. В области **Начальный элемент** нажмите **Создать** справа, чтобы создать новый начальный элемент. Специальная линия начинается с начального элемента (показан красным цветом в примере диалогового окна ниже).



Файл	PatternLineSymbols	Алфавитный	49	Выбрать...
Пространство	10.00	Тип распределения	Фиксированный	
Размер	4.00	Цвет	[Blue bar]	
Смещение по вертикали	0.00	Смещение по горизонтали	0.00	
Поворот	90			

Если в списке **Символ** выбран вариант **Тип элемента**:

- Выберите файл символов из списка **Файл**.
- В списке **Индекс** введите номер символа. Чтобы выбрать символ в отдельном окне, нажмите кнопку **Выбрать...** и дважды щелкните требуемый символ.
- В поле **Шаг** введите величину пространства, выделяемого под элемент, в миллиметрах.
- В поле **Размер** введите размер элемента в миллиметрах.
- В поле **Тип распределения** выберите тип распределения элементов на специальной линии:

фиксировано: незанятое пространство не будет распределяться.

Переменная: незанятое пространство будет равномерно распределено между элементами с этим типом распределения.

Бесконечный: Блоки будут занимать все пространство между двумя точками. пространство будет распределено между «фиксированными» элементами, а остальное пространство будет равномерно распределено между «бесконечными» элементами.

- В списке **Цвет** выберите цвет элемента.
- В полях **Смещ. по верт.** и **Смещ. по гориз.** введите смещения для элементов в миллиметрах.
- В поле **Повернуть** задайте угол поворота для элемента.

Если в списке **Линия** выбран вариант **Тип элемента**:

Тип элемента	Линия	Тип промежутка	Фиксированный
Тип линии	Сплошная линия	Цвет	
Пространство	2.00	Смещение по вертикали	0.00
Размер	2	Смещение по горизонтали	0.00

- Выберите тип линии из списка **Тип линии**.
- В поле **Шаг** введите величину пространства, выделяемого под элемент, в миллиметрах.
- В поле **Размер** введите размер элемента в миллиметрах.
- В поле **Тип распределения** выберите тип распределения для элементов:

фиксировано: незанятое пространство не будет распределяться.

Переменная: незанятое пространство будет равномерно распределено между элементами с этим типом распределения.

Бесконечный: Блоки будут занимать все пространство между двумя точками. пространство будет распределено между «фиксированными» элементами, а остальное пространство будет равномерно распределено между «бесконечными» элементами.

- В списке **Цвет** выберите цвет элемента.
- В полях **Смещ. по верт.** и **Смещ. по гориз.** введите смещения для элементов в миллиметрах.

Если в списке **Шаг** выбран вариант **Тип элемента**:

Тип элемента	Промежуток	Тип промежутка	Фиксированный
Пространство	0.00		

- В поле **Шаг** введите величину пространства, выделяемого под элемент, в миллиметрах.
- В поле **Тип распределения** выберите тип распределения для элементов:

фиксировано: незанятое пространство не будет распределяться.

Переменная: незанятое пространство будет равномерно распределено между элементами с этим типом распределения.

Бесконечный: Блоки будут занимать все пространство между двумя точками. пространство будет распределено между «фиксированными» элементами, а остальное пространство будет равномерно распределено между «бесконечными» элементами.

5. В области **Конечный элемент** нажмите кнопку **Создать**, чтобы создать новый конечный элемент таким же образом, как и начальный элемент.

Конечный элемент помечен красным цветом в диалоговом окне редактора:



6. На вкладке **Повторяющиеся и непрерывные элементы** задайте элементы, которые повторяются на специальной линии (показаны красным цветом в диалоговом окне редактора):



7. На вкладке **Повторяющиеся и непрерывные элементы** задайте элементы, которые вычерчиваются на специальной линии непрерывно (показаны красным цветом в диалоговом окне редактора):



8. Проверить полученное определение специальной линии и увидеть, как она выглядит, можно с помощью кнопки **Предварительный**

просмотр  :

- Если вы выбрали режим предварительного просмотра **Автоматически**, Tekla Structures автоматически открывает предварительный просмотр чертежа с созданной специальной линией с различными вариантами выравнивания, взятыми из диалогового окна **Свойства специальной линии**. Если у вас уже открыт какой-либо чертеж, Tekla Structures спросит, хотите ли вы сохранить и закрыть этот чертеж перед открытием предварительного просмотра.
- Чтобы обновлять предварительный просмотр нажатием кнопки , выберите режим предварительного просмотра «Вручную».

- Выбрав специальную линию из списка вверху, можно также отобразить предварительный просмотр для других сохраненных специальных линий.
- Чтобы закрыть предварительный просмотр, нажмите кнопку

Предварительный просмотр  еще раз.

9. Сохраните специальную линию, нажав кнопку **Сохранить** . Специальная линия сохраняется в файле с расширением `.clp` в папке `\attributes` внутри папки модели.

Теперь можно открыть чертеж и создать специальную линию на основе заданной специальной линии.

Символы в следующем примере берутся из файла символов `PatternLineSymbols`.

- Символ в левом конце является начальным элементом, это символ №49.
- Символ в правом конце является конечным элементом, это символ №48.
- Для обозначения начальных и конечных элементов используется выделение синим цветом.
- Символ №51 красного цвета используется в качестве повторяющегося элемента.
- Две сплошные линии используются в качестве непрерывных элементов со смещением по вертикали $2,0$ и $-2,0$.

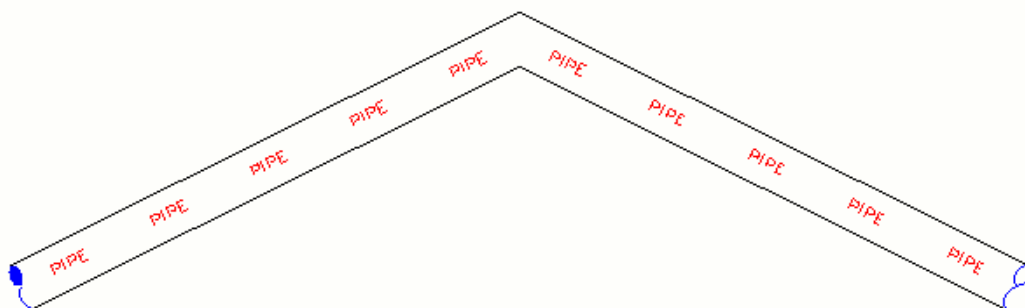

Совет. Если переход между специальными линиями осуществляется, как в примере ниже, попробуйте использовать непрерывные элементы вместо повторяющихся элементов.

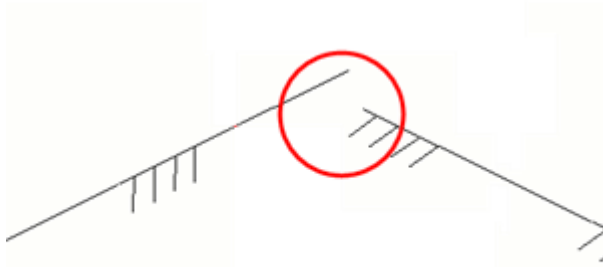

Добавьте специальную линию на чертеже

Вы можете выбрать одну из предустановленных специальных линий или создать свою собственную специальную линию в диалоговом окне **Редактор специальных линий**.

Ограничения

- Специальные линии не включаются в узлы в окне **2D-библиотека**, если специальная линия не была расчленена.
 - Нельзя вращать или зеркально отражать созданные специальные линии.
 - Нельзя клонировать специальные линии.
1. На открытом чертеже, удерживая клавишу **SHIFT**, выберите **Чертеж -- > Линия --> Специальная линия**.
 2. В диалоговом окне **Свойства специальной линии** выберите специальную линию, которую вы хотите использовать, в списке **Специальная линия**. Также можно загрузить другие свойства специальной линии, выбрав файл свойств из списка вверху и нажав кнопку **Загрузить**.
 3. Выберите, отображать ли в специальной линии **Начальный элемент** и/или **Конечный элемент**. Начальные и конечные элементы определяются в диалоговом окне **Редактор специальных линий**.
 4. Выберите способ выравнивания и распределения элементов в списке **Выравнивание**:

Слева: элементы выравниваются по левому краю.

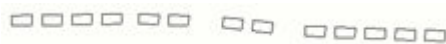

Справа: элементы выравниваются по правому краю.



С центрированием: элементы центрируются.



Распределенный: используется одинаковое пространство между элементами.

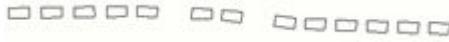

Наилучшее размещение: производится попытка вписать в имеющееся пространство как можно больше элементов с минимальным искажением. Это влияет и на размер элементов, и на пространство между ними.



5. Задайте **Размер** специальной линии.

6. Выберите желаемый вариант в списке **Масштабирование:**

Вид: линия и элементы уменьшаются до масштаба вида.

Бумага: линия и элементы уменьшаются до масштаба листа бумаги.

7. При необходимости введите **Смещ. по верт.** в миллиметрах. При вводе положительного значения вся специальная линия смещается вверх, отрицательного — вниз.

8. Выберите **Цвет** специальной линии.

Цвет зависит от того, как заданы цвета в диалоговом окне **Редактор специальных линий** и диалоговом окне **Свойства специальной линии:**

- Если в качестве цвета и в диалоговом окне **По умолчанию**, и в диалоговом окне **Редактор специальных линий** выбран вариант **Свойства специальной линии**, все элементы будут черного цвета.
- Если в качестве цвета в диалоговом окне **По умолчанию** выбран вариант **Редактор специальных линий**, а в диалоговом окне **Свойства специальной линии** выбран другой цвет, будет использоваться цвет, выбранный в диалоговом окне **Свойства специальной линии**.
- Если в диалоговом окне **По умолчанию** выбран цвет, отличный от **Редактор специальных линий**, а в диалоговом окне **Свойства специальной линии** выбран другой цвет, будет использоваться цвет, выбранный в диалоговом окне **Редактор специальных линий**.

9. Если вы хотите сохранить свойства специальной линии в файле свойств, введите имя для файла и нажмите кнопку **Сохранить как**.

10. Нажмите кнопку **ОК** и укажите точки для полилинии. Для завершения указания точек щелкните средней кнопкой мыши. Обратите

внимание, что в добавленной специальной линии можно выбирать ручки и перемещать секции полилинии путем перетаскивания.

Элементы специальной линии

Специальная линия состоит из одного или нескольких блоков элементов. Эти блоки элементов расположены между двумя данными точками.

На рисунке ниже показана специальная линия, состоящая из двух повторяющихся элементов символов в трех блоках.

Элементы символов имеют следующие параметры:

Шаг = 1.5

Тип распределения = фиксированный

Размер = 1

Цвет = 1-й элемент синий, 2-й элемент красный

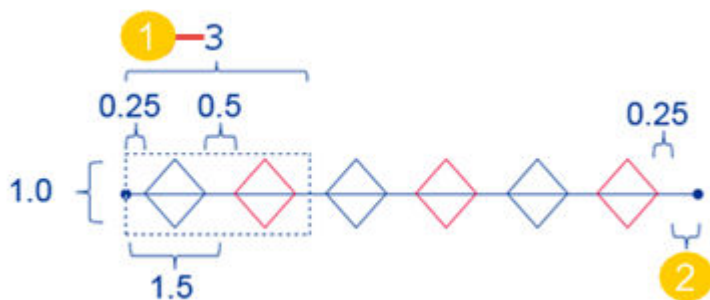

1. Размер блока

2. Незанятое пространство, т. е. пространство, которое остается при размещении блоков между двумя точками. Данное пространство перераспределяется между элементами с типом распределения **Переменная**.

На следующем рисунке описываются различные параметры элемента. Буква E в круге является элементом:

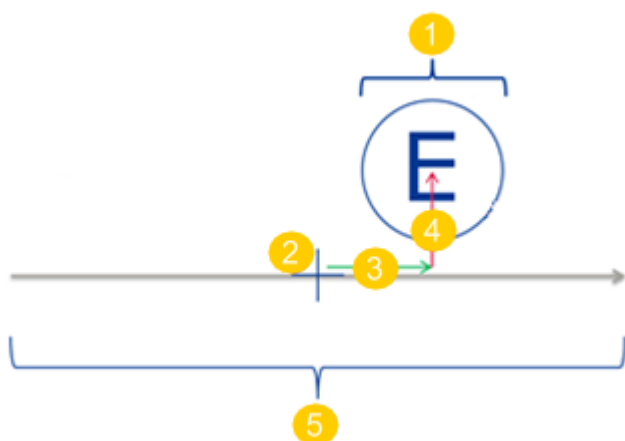

1. Размер элемента
2. Начало координат
3. Смещение по горизонтали от начала координат
4. Смещение по вертикали от начала координат
5. Промежуток

Подрезка линии на чертеже

На открытом чертеже можно укоротить или продлить линию до выбранной границы. Граница может представлять собой линию, деталь, дугу или прямоугольник, например.

1. На вкладке **Чертеж** выберите **Подрезка** .
2. Выберите объект, который будет использоваться в качестве границы.
3. Щелкните средней кнопкой мыши.
4. Выполните одно из следующих действий:

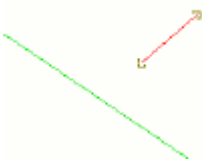
Задача	Действие
Удлинить линию	<p>Щелкните конец линии, чтобы удлинить ее до линии границы.</p> <p>Исходные линии:</p>  <p>Удлиненная линия:</p>

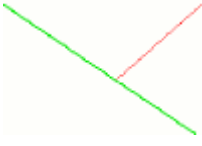
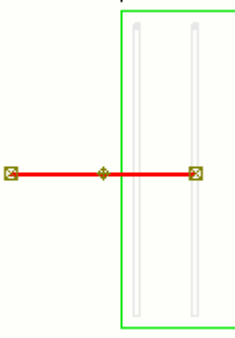
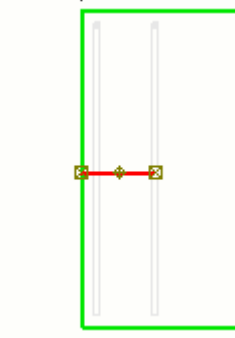
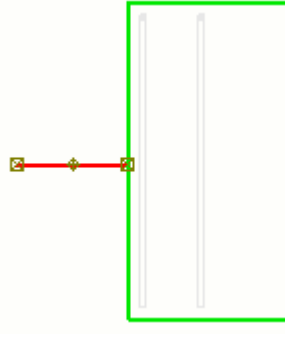
Задача	Действие
	
<p>Укоротить линию</p>	<p>Щелкните линию на том ее конце, с которого ее требуется укоротить.</p> <p>Исходная линия:</p>  <p>Линия после щелчка на левом конце:</p>  <p>Линия после щелчка на правом конце:</p> 

См. также

[Инструменты для рисования и эскизные объекты на чертежах \(стр 341\)](#)

Разбиение эскизных объектов

Эскизный объект на открытом чертеже можно разбить на две части в указанной точке. Разбивать можно линии, полилинии, окружности и дуги.

1. Выберите линию.



2. На вкладке **Чертеж** выберите  **Разбить**.

3. Укажите на линии точку, чтобы задать место разбиения.



4. Tekla Structures разбивает линию на две части.



См. также

[Инструменты для рисования и эскизные объекты на чертежах \(стр 341\)](#)

Разделение эскизных объектов

Эскизный объект на открытом чертеже можно разделить на заданное число сегментов. Делить можно линии и дуги.

1. Выберите линию.



2. На вкладке **Чертеж** выберите  **Разделить**.

3. В появившемся диалоговом окне **Сегменты** введите число сегментов, например 4, и нажмите кнопку **ОК**.

Tekla Structures разделяет линию на четыре части.





См. также

[Инструменты для рисования и эскизные объекты на чертежах \(стр 341\)](#)

Копирование эскизных объектов со смещением

Линии, окружности, полилинии, многоугольники и прямоугольники можно в указанном направлении с заданным смещением. Также можно создавать новые окружности с центром в том же месте, что у исходной окружности, с корректировкой радиуса на заданное смещение.

1. Выберите объект, который требуется скопировать на чертеже, например линию или окружность.
2. На вкладке **Чертеж** выберите  **Копировать со смещением**.
3. Щелкните на виде чертежа, чтобы указать направление копирования объекта.
4. Введите смещение в появившемся диалоговом окне  и нажмите клавишу **ВВОД**.

Tekla Structures копирует выбранную фигуру в указанном направлении. Например, при копировании линии Tekla Structures создает копию линии в указанном месте. При копировании окружности Tekla Structures новую окружность с центром в том же месте, что у исходной окружности, корректируя радиус на заданное смещение.

При копировании линии, имеющую выпуклость, созданная линия будет иметь ту же выпуклость, что и исходная.

Если прямоугольник не содержит выпуклостей, скопированный со смещением объект по-прежнему будет прямоугольником. Однако если исходный прямоугольник имеет выпуклость, создать новый прямоугольник с помощью команды **Копировать со смещением** нельзя. Полученный путем копирования со смещением новый объект в этом случае будет представлять собой многоугольник.

Пример

Пример скопированной линии:

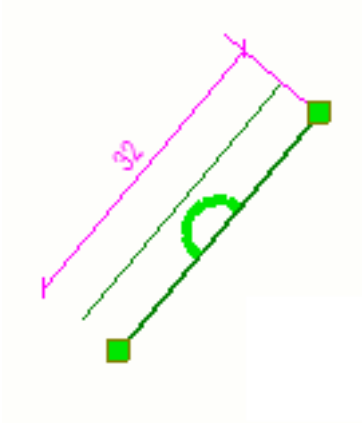

Пример скопированной окружности:

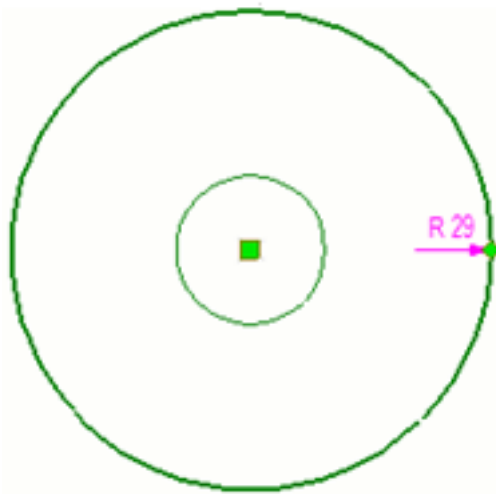

Создание сопряжений на чертежах

Две пересекающиеся линии можно соединить с помощью сопряжения, продлив их до точки пересечения. Если точка пересечения не найдена или лежит за пределами чертежа, ничего не произойдет

1. Откройте чертёж.
2. Выберите две пересекающиеся линии.
3. На вкладке **Чертёж** выберите  **Создать сопряжение**.

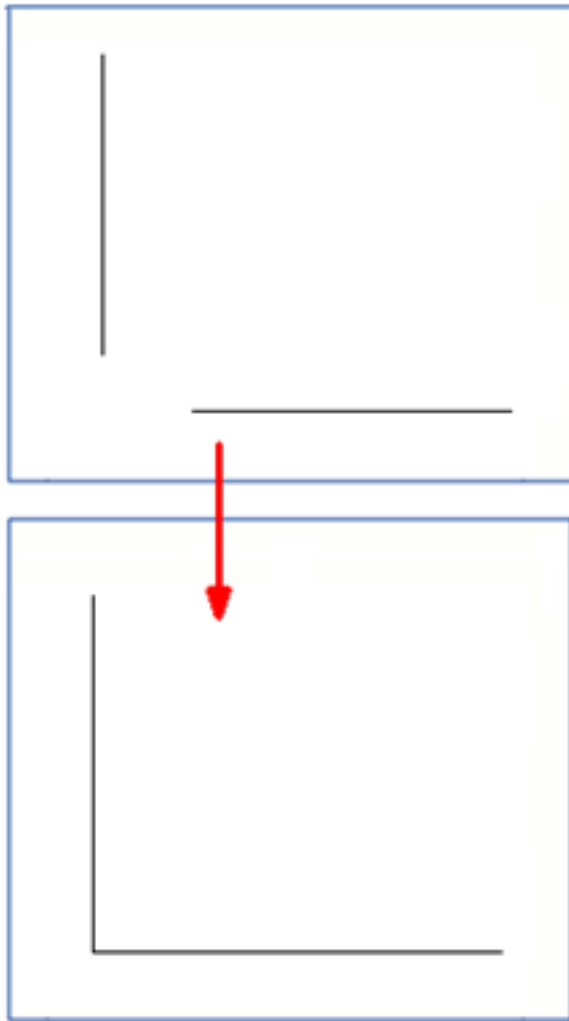

Создание фасок на чертежах

Между двумя линиями можно создавать фаски с использованием указанного расстояния. Можно создавать как прямые, так и круглые фаски.

1. Выберите две пересекающиеся линии.
2. Выполните одно из следующих действий:

- Чтобы создать прямую фаску, на вкладке **Чертеж** нажмите  **Создать прямую фаску**.

В появившемся диалоговом окне введите расстояние, которое требуется оставить между двумя линиями (длину линии фаски).

- Чтобы создать круглую фаску, на вкладке **Чертеж** нажмите **Создать круглую фаску**.

В появившемся диалоговом окне введите требуемый радиус.

Пример

Пример прямой фаски:

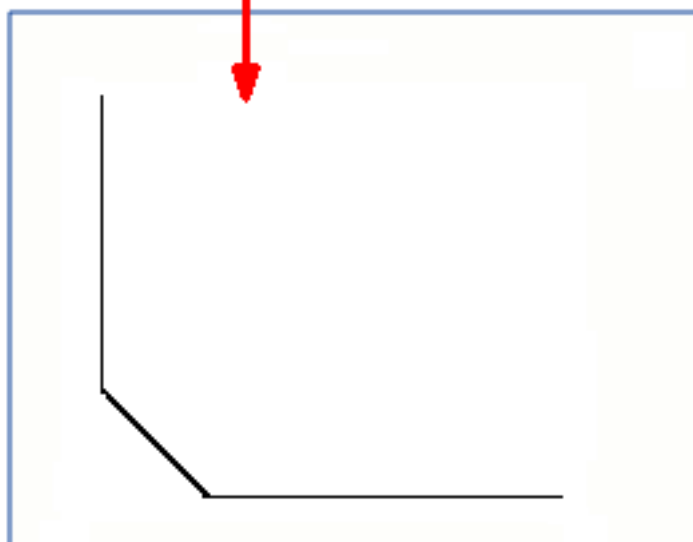
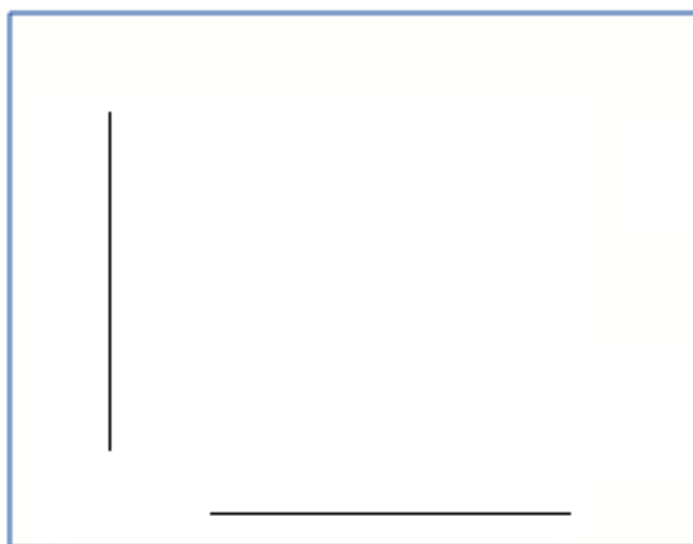

Пример круглой фаски:

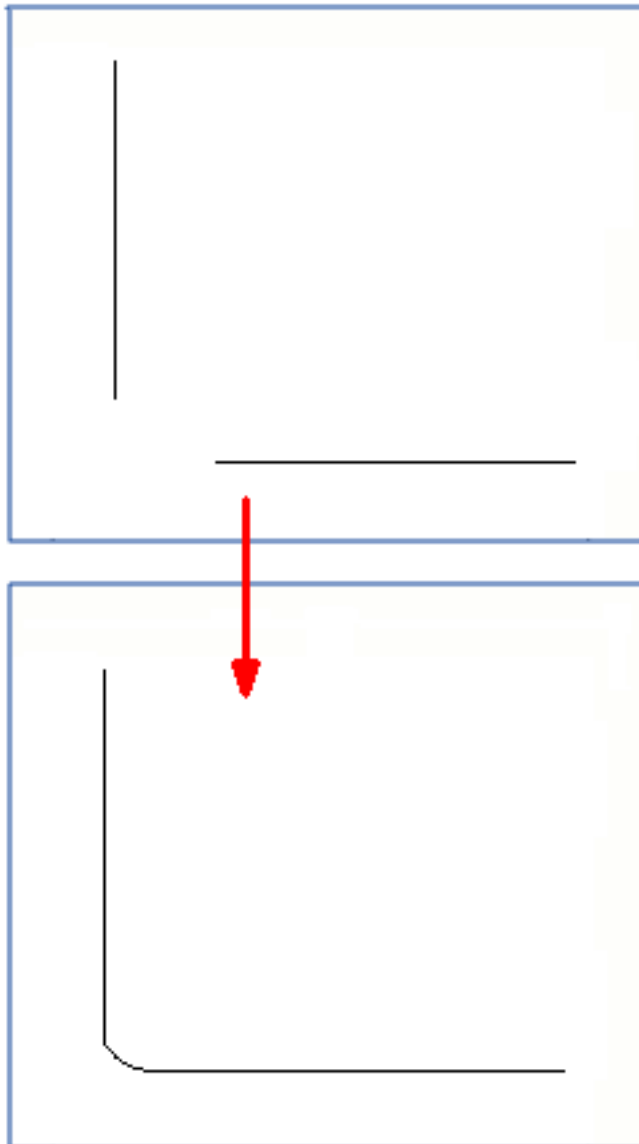

Скрытие граней и контуров деталей с помощью инструментов маскировки

Маскирующие линии, прямоугольники, полилинии и многоугольники позволяют быстро скрывать грани или контуры объектов строительной конструкции на чертежах. Маскирующие объекты также отображаются на распечатках.

1. Откройте чертёж.
2. На вкладке **Чертёж** выберите один из инструментов маскировки:

Начертить маскирующий прямоугольник



Начертить маскирующую линию



Начертить маскирующую полилинию



Начертить маскирующий многоугольник



3. Укажите точки и начертите непрозрачную область или линию поверх области, которую требуется скрыть.

Размеры маскирующего объекта отображаются в ходе его рисования, а также при его выборе. С маскирующими объектами можно выполнять следующие действия:

- Перетаскивать маскирующие объекты в другое место.
- Изменять размеры маскирующих объектов путем перетаскивания ручек.
- Изменять форму полилиний и многоугольников путем перетаскивания ручек.

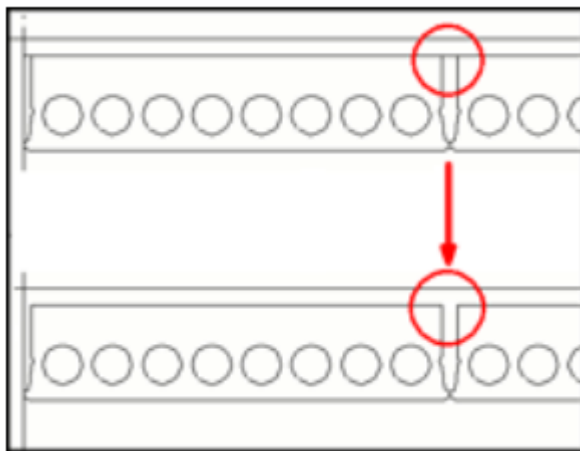
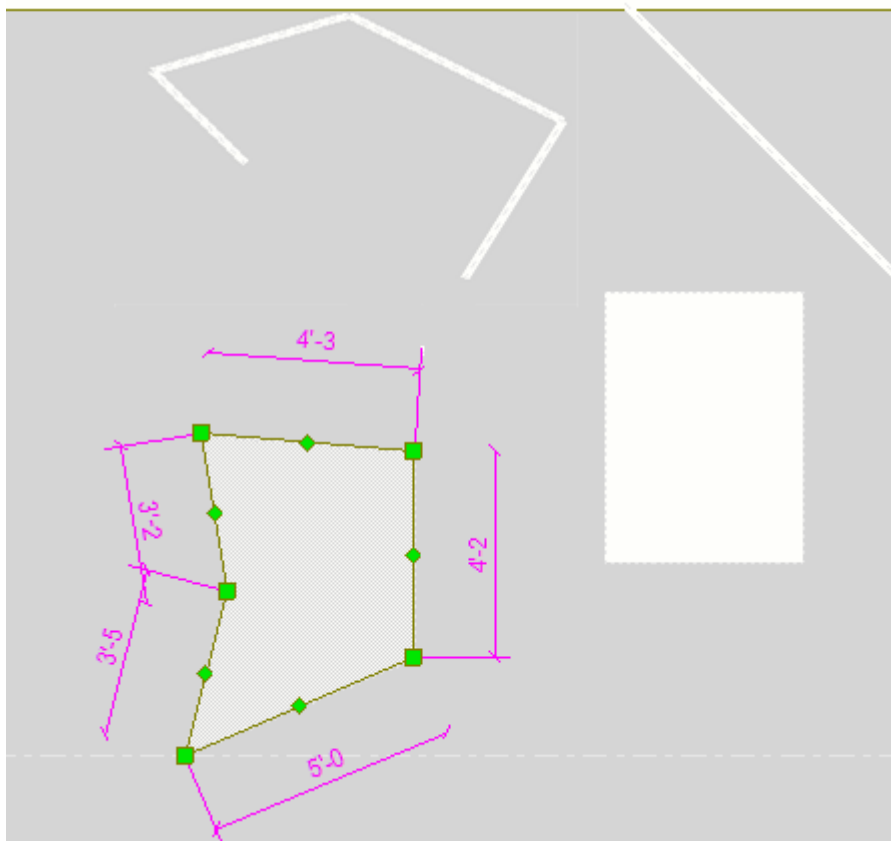

Ограничение: команда **Изменить порядок** в контекстном меню не действует в отношении маскирующего объекта. Чтобы создать маскирующую область, которая будет скрывать эскизные объекты, например многоугольники и полилинии, вызовите для такого эскизного объекта команду **Изменить порядок** и отправьте его назад, за объект модели.

См. также

[Инструменты для рисования и эскизные объекты на чертежах \(стр 341\)](#)

3.15 Объекты строительной конструкции на чертежах

Объекты строительной конструкции — это двумерные представления трехмерных объектов в модели, например деталей, болтов, обработки поверхности и армирования. Внешний вид объектов строительной конструкции на чертежах определяется автоматическими настройками чертежа, используемыми при создании чертежа. После создания чертежа их внешний вид можно изменить на открытом чертеже.

ПРИМ. Для внесения изменения в свойства сварных швов, созданных в модели, вернитесь в модель и вносите изменения там. На чертеже можно изменить только настройки видимости и внешний вид сварных швов модели. Свойства меток сварных швов, добавленных на чертеж вручную, можно изменять на чертежах.

Для изменения объектов строительной конструкции предусмотрено множество способов:

[Изменение свойств объекта строительной конструкции \(стр 368\)](#)

[Укорачивание деталей по видам \(стр 369\)](#)

[Скрытие граней и контуров деталей с помощью инструментов маскировки \(стр 364\)](#)

[Отображение только одного арматурного стержня в группе \(стр 387\)](#)

[Отображение на чертежах информации о слоях арматурных стержней \(стр 388\)](#)

[Фаски кромок на чертежах \(стр 370\)](#)

[Кромки сопряжений на чертежах \(стр 374\)](#)

См. также

[Свойства деталей и соседних деталей на чертежах \(стр 1031\)](#)

[Свойства содержимого и внешнего вида болтов на чертежах \(стр 1038\)](#)

[Свойства видимости и содержимого обработки поверхности на чертежах \(стр 1040\)](#)

[Свойства армирования/соседнего армирования и арматурных сеток на чертежах \(стр 1043\)](#)

[Сварные швы на чертежах \(стр 487\)](#)

Изменение свойств объекта строительной конструкции

На открытом чертеже можно изменять свойства объектов строительной конструкции (деталей, болтов, армирования, обработки поверхности, сварных швов, разделителей заливки, объектов заливки), определяющие их представление на чертеже. Например, можно изменить цвет и способ отображения различных типов линия, а также нанести штриховку на детали и сечения.

Ограничения: Цвет центральных линий можно изменять только на уровне чертежа и на уровне вида, но не на уровне объекта. Для центральных линий в свойствах объекта можно настроить только цвет, но не тип. Задать тип линии для центральных линий деталей можно с помощью расширенного параметра XS_CENTER_LINE_TYPE.

Чтобы изменить свойства объекта строительной конструкции, выполните следующие действия.

1. Дважды щелкните деталь, армирование, обработку поверхности или болт.
2. Снимите все флажки в диалоговом окне, щелкнув переключатель установки/снятия флажков  внизу диалогового окна.
3. Установите флажки только рядом со свойствами, которые требуется изменить.
4. На вкладке **Содержимое** выберите представление детали, укажите, показывать ли скрытые линии, центральные линии и опорные линии, а также какие показывать дополнительные обозначения.

Обратите внимание, что при просмотре в направлении поперечного сечения центральная линия отображается только для основных деталей сборки, но не для второстепенных деталей. При просмотре детали со стороны центральная линия отображается и для второстепенных деталей.

5. На вкладке **Внешний вид** выберите цвет и тип линий.
Настроить цвет центральных линий будет легче, если сначала скрыть скрытые линии на вкладке **Содержимое**.
6. На вкладке **Заливка** задайте параметры заливки детали и сечений и добавьте штриховку.
7. Нажмите кнопку **Изменить**.

См. также

[Свойства деталей и соседних деталей на чертежах \(стр 1031\)](#)

[Свойства содержимого и внешнего вида болтов на чертежах \(стр 1038\)](#)

[Свойства видимости и содержимого обработки поверхности на чертежах \(стр 1040\)](#)

[Свойства армирования/соседнего армирования и арматурных сеток на чертежах \(стр 1043\)](#)

[Свойства объектов заливки и разделителей заливки на чертежах \(стр 1053\)](#)

[Свойства сварных швов модели на чертежах \(стр 1058\)](#)

[Пример: представления деталей \(стр 899\)](#)

[Добавление штриховки \(заливки\) на детали и эскизные объекты на чертежах \(стр 915\)](#)

Укорачивание деталей по видам

На открытом чертеже можно укоротить детали на выбранном виде. По умолчанию между деталями остается пустое пространство, однако вместо него можно нанести символ укорачивания. Цвет и тип линии символа укорачивания можно откорректировать.

1. Дважды щелкните рамку вида на открытом чертеже.
2. В диалоговом окне **Свойства вида** перейдите на вкладку **Атрибуты 2**.
3. В списке **Усекать детали** выберите **Да, Только в направлении X** или **Только в направлении Y**.
4. В списке **Усекать имеющие наклон детали** выберите **Да**, чтобы укорачивать наклонные детали.
5. В поле **Минимальная длина разрезаемой детали** задайте минимальную длину укороченной детали.
Этот параметр детали определяет, при какой длине детали укорачиваются. Длина детали должна быть как минимум вдвое больше введенного значения.
6. В поле **Расстояние между усеченными деталями** введите расстояние между двумя частями разрезанной детали на бумаге.
7. Нажмите кнопку **Изменить**.

СОВЕТ Чтобы использовать вместо пустого пространства символ укорачивания вида, установите расширенные параметры и в значение TRUE.

Для управления внешним видом символа укорачивания вида служат расширенные параметры , и .

Пример

Ниже приведен пример, где используется символ укорачивания «зигзаг».

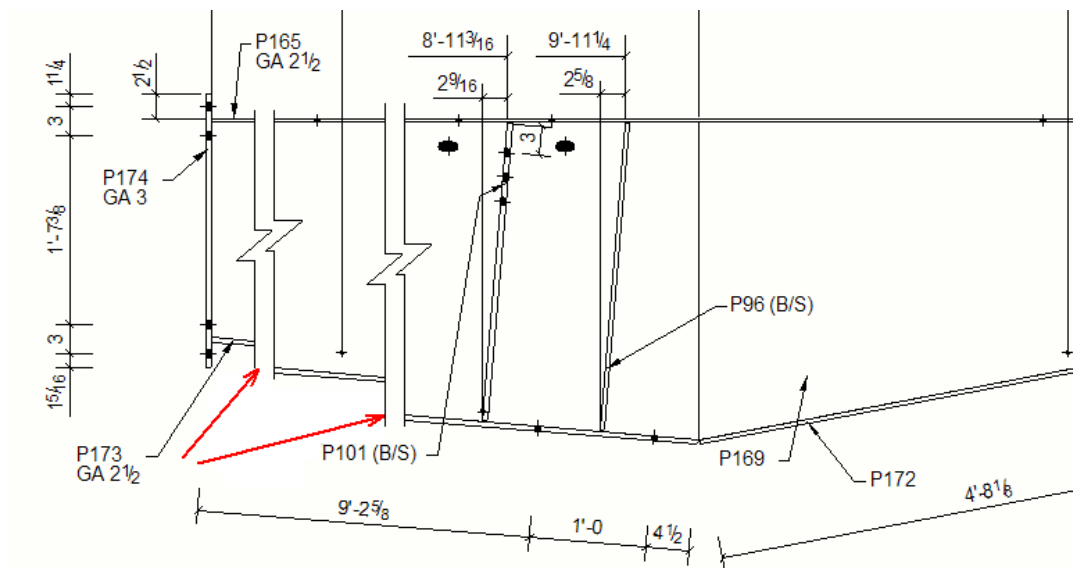

См. также

[Укорачивание или удлинение деталей \(стр 726\)](#)

[Свойства видов на чертежах \(стр 955\)](#)

Фаски кромок на чертежах

На чертежах можно показывать фаски кромок и управлять их отображением путем изменения свойств детали и свойств фаски кромки. Также можно добавлять метки фасок в виде ассоциативных примечаний.

Отображение фасок кромок на чертеже

Можно указать, должны ли на чертеже отображаться кромки фасок, а также как они должны отображаться.

1. Откройте чертеж детали, имеющей фаски на кромках, и дважды щелкните на фоне чертежа, чтобы открыть свойства чертежа.
2. Выберите **Создание видов** в дереве слева, выберите вид и свойства, которые вы хотите изменить, и нажмите кнопку **Свойства вида**.
3. В области **Дополнительные метки** диалогового окна свойств детали установите флажок **Фаски кромок вкл./выкл..**
4. В списке **Представление** выберите **Контур** или **Точно**, в зависимости от желаемого результата.

Точно



Контур

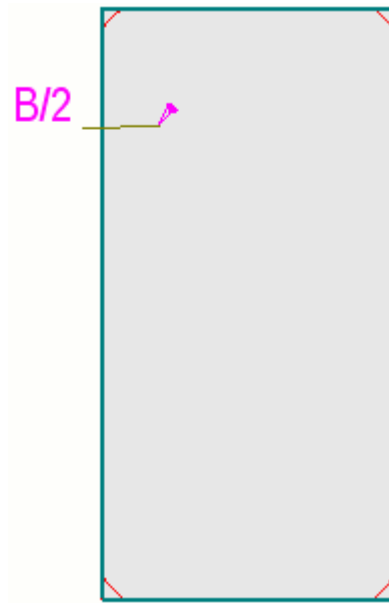

5. Сохраните свойства вида и нажмите кнопку **Заккрыть**.
6. Нажмите кнопку **Изменить**.
7. При необходимости дважды щелкните на чертеже фаску кромки и измените цвет и тип линии.

Задание цвета и типа линии по умолчанию для фасок кромок

Для фасок кромок на чертежах можно определить цвет и тип линии.

1. В меню **Файл** выберите **Настройки** --> **Параметры** и перейдите в категорию **Объекты чертежа**.
2. Задайте цвет линии по умолчанию.
3. Задайте тип линии по умолчанию.
4. Нажмите кнопку **ОК**, чтобы сохранить и закрыть диалоговое окно.

СОВЕТ Используемые по умолчанию настройки можно переопределить на чертеже вручную, изменив цвет и тип линий в свойствах фаски кромок.

Изменение цвета и типа линий фасок кромок вручную

Можно вручную изменить тип и цвет линий фасок кромок на открытых чертежах. Заданные вручную цвет и тип переопределяют цвет и тип по умолчанию, определенные в диалоговом окне **Параметры**.

1. На чертеже дважды щелкните фаску кромки, чтобы открыть диалоговое окно **Свойства фаски кромки**.
2. Выберите требуемые цвет и тип линий.

В качестве цвета линий фасок часто используется цвет фона  : в большинстве случаев фаски не требуется выводить на печать или показывать на чертежах с малым масштабом, однако при этом нужно иметь возможность выбирать их, например для добавления меток фасок.

Пример

На следующих рисунках показано, как отображаются фаски кромок при разных настройках представления детали.

Представление детали
Точно.



Представление детали
Контур, фаска кромки не
выбрана.



Представление детали
Контур, фаска кромки
выбрана.



Добавление ассоциативных примечаний к фаскам кромок

К фаскам кромок можно добавлять ассоциативные примечания.

1. Откройте чертеж детали, имеющей фаски на кромках.
2. Измените свойства детали и свойства фаски кромки таким образом, чтобы фаски кромок были видны и их легко было выбрать.
3. На вкладке **Аннотации**, удерживая клавишу **SHIFT**, выберите одну из команд в группе **Примечание**, чтобы открыть свойства примечания.
4. В свойствах ассоциативного примечания внесите в свойства примечания требуемые изменения.
5. Выберите **Фаска кромки** в списке **Содержимое**.
6. Добавьте элементы, которые должны присутствовать в метке фаски кромки.
7. Щелкните фаску кромки.

Если используется линия выноски, необходимо указать положение примечания.



Пример: фаски кромок

Ниже приводятся типичные примеры отображения фасок кромок.

В этом примере **Представление** — **Точно**, а **Фаски кромок** находятся в положении **Вкл.** Для линий фасок кромок используется цвет фона, поскольку показывать фаски кромок на печати обычно не требуется, однако у вас должна быть возможность видеть и выбирать их на чертеже, — например, для добавления ассоциативных примечаний.

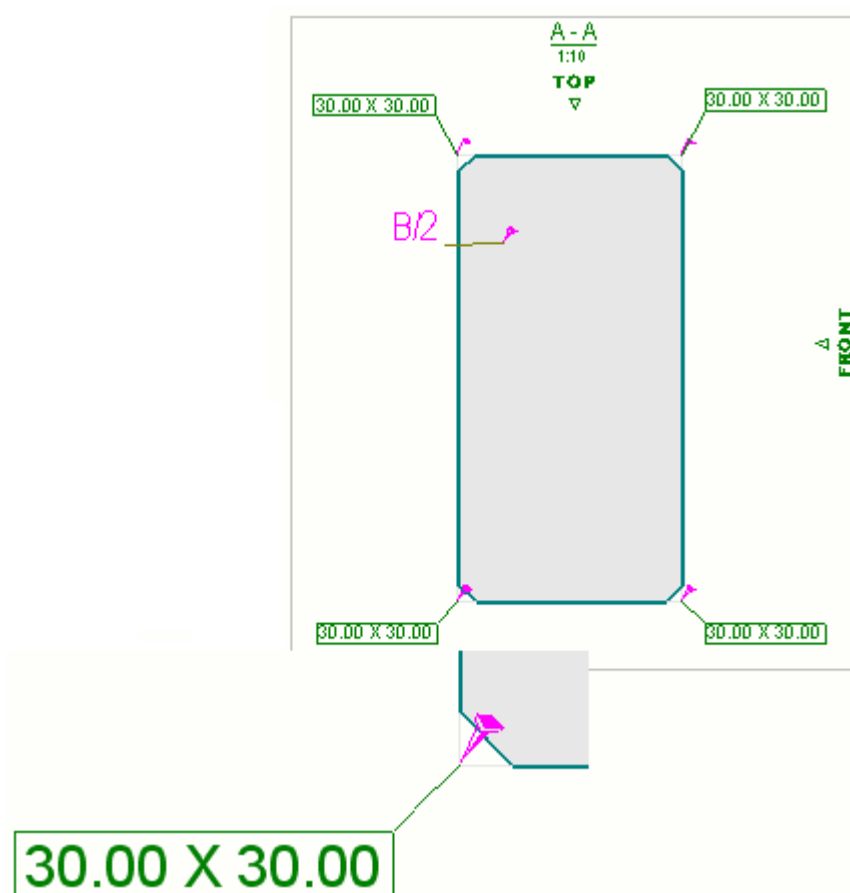

Во втором примере **Представление** — **Контур**, а **Фаски кромок** находятся в положении **Вкл.** Для линий фасок кромок используется цвет фона, поскольку у вас должна быть возможность видеть и выбирать их на чертеже, например для добавления ассоциативных примечаний. Это представление часто используется, если масштаб мелкий, и четко видеть

мелкие фаски не требуется. В правом нижнем углу рисунка показано, как выглядит фаска кромки при выборе.

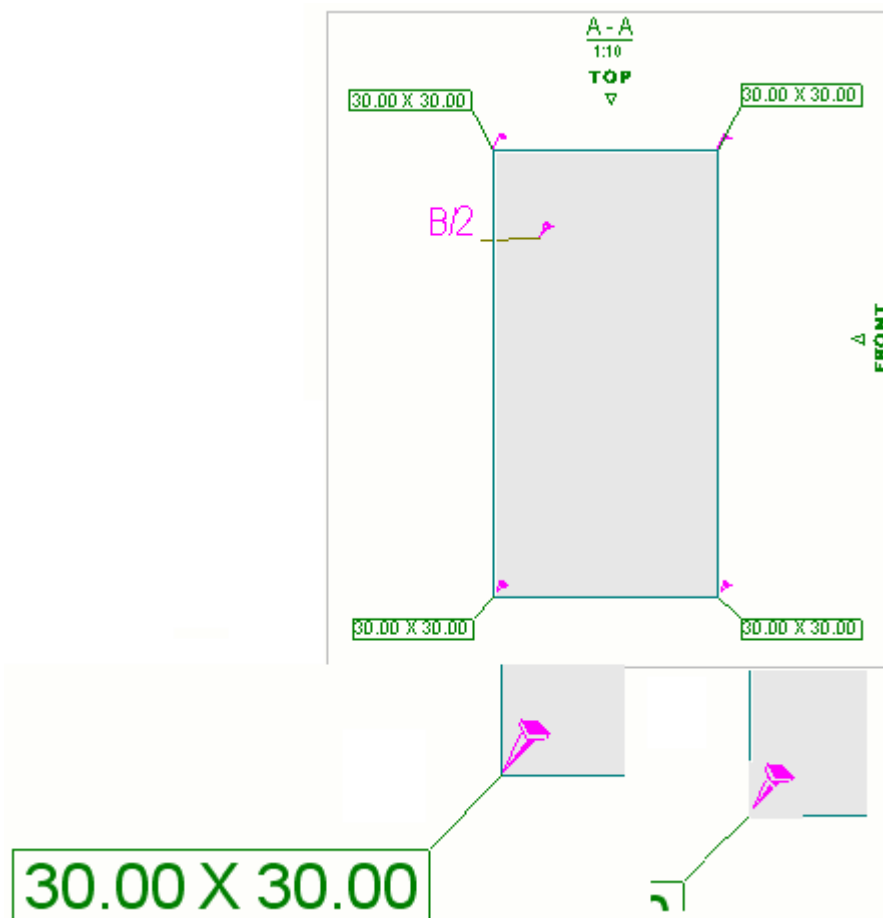

Кромки сопряжений на чертежах

Кромки сопряжений — это линии, которые определяют границу между прямыми и криволинейными гранями в модели. Примеры объектов строительной конструкции, содержащих кромки сопряжений, — профили с криволинейными сопряжениями, перекрытия или контурные пластины с изогнутыми фасками, а также изогнутые составные балки. Кромки сопряжений можно показывать на всех типах чертежей деталей и захваток бетонирования. Кромки сопряжений отображаются по умолчанию для новых чертежей и не отображаются на чертежах, созданных в версиях Tekla Structures до 2016.

Отображение кромок сопряжений на чертежах

Установите для параметра **Кромки сопряжений** значение **вкл.**, чтобы отобразить кромки сопряжений. Чтобы отобразить кромки сопряжений для профилей, возможно, потребуется установить для параметра

представления значение **Точно** (в зависимости от профиля).
Отображением кромок сопряжений можно управлять в меню **Свойства детали** и **Свойства объекта заливки** на уровне чертежа, вида и объекта.

Чтобы отобразить кромки сопряжений на уровне чертежа, на чертеже общего вида выполните следующие действия.

1. Откройте чертеж общего вида, содержащий стальные или бетонные детали с криволинейным гранями, например, профили с криволинейным кромками, перекрытия или контурные пластины с криволинейными фасками, а также криволинейные составные балки.
2. Дважды нажмите фон чертежа, чтобы отобразить диалоговое окно **Свойства чертежа общего вида**.
3. Нажмите **Деталь** или **Объект заливки**.
4. Если требуется изменить [представление детали \(стр 1031\)](#) для профилей, выберите **Точно** из списка **Представление детали**.
5. Установите флажок **Кромки сопряжений вкл./откл.** в разделе **Дополнительные метки**.
6. При необходимости задайте параметры скрытых линий:
 - Установите флажок **Скрытые линии вкл./откл.**, чтобы отобразить скрытые линии других деталей.
 - Установите флажок **Собственные скрытые линии вкл./откл.**, чтобы отобразить собственные скрытые линии детали.
7. Нажмите кнопку **Изменить**.

Примеры

Ниже приведен пример кромок сопряжений в модели.

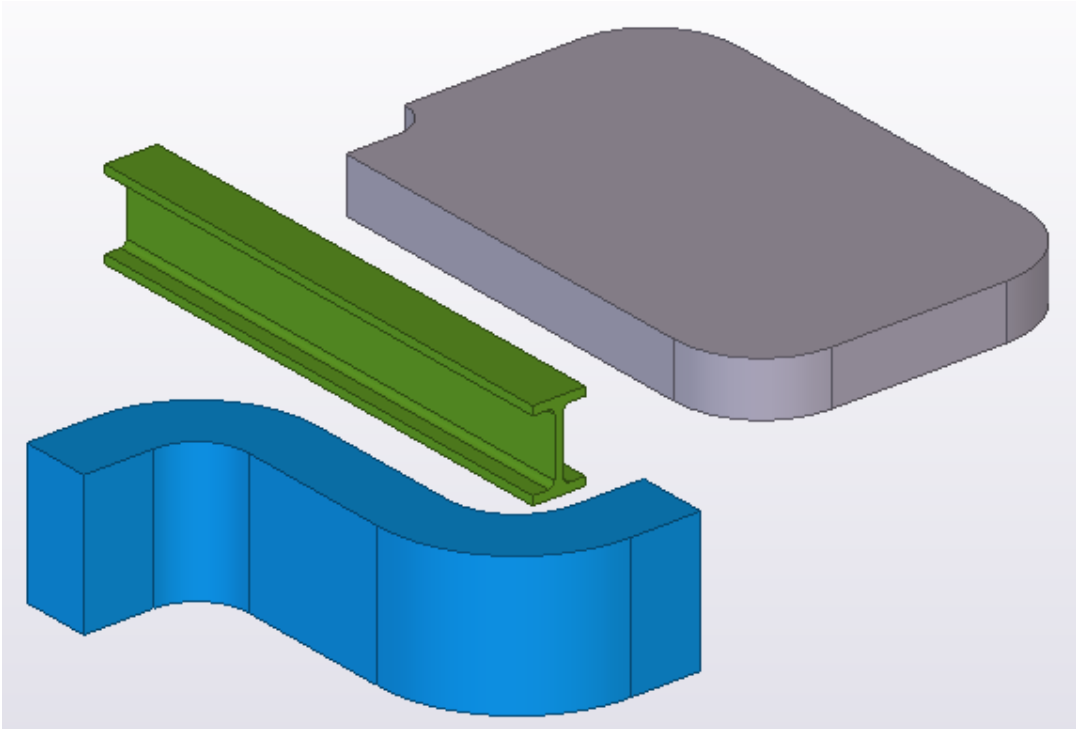

Ниже приведен пример деталей на чертеже с видимыми кромками сопряжений (**Кромки сопряжений > вкл.**).

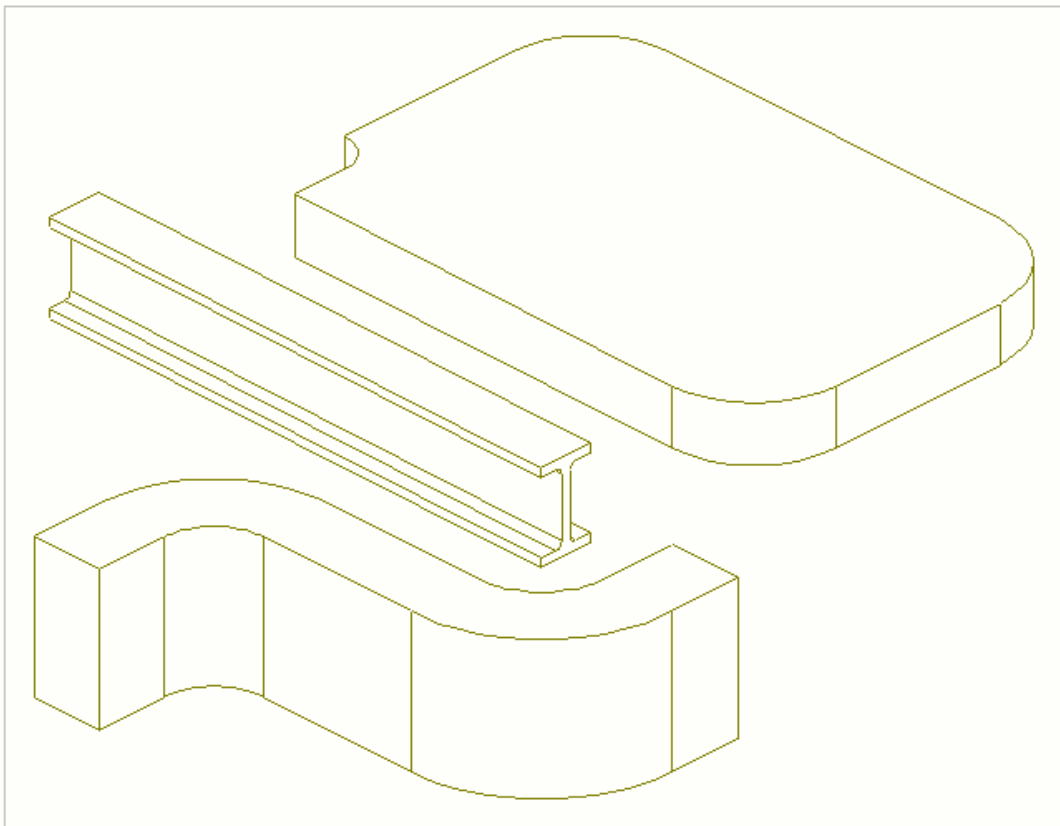

Ниже приведен пример деталей на чертеже с невидимыми кромками сопряжений (**Кромки сопряжений > откл.**).

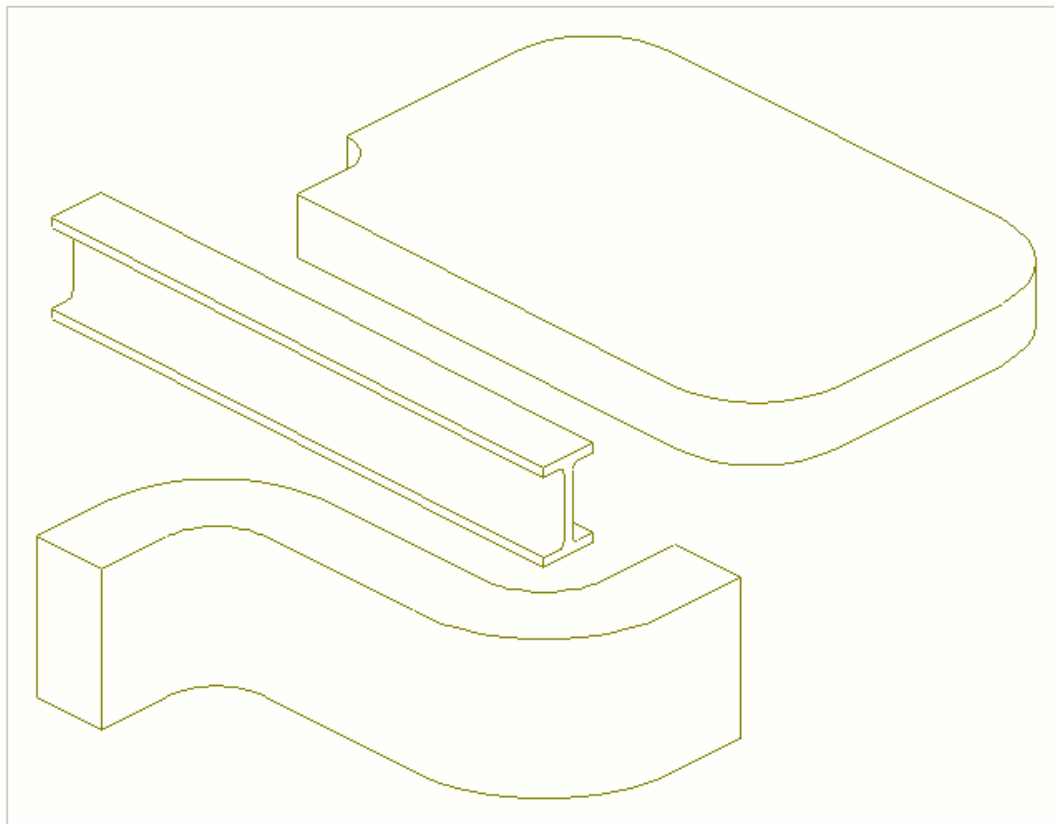

Отображение соседних деталей и соседнего армирования на чертежах общего вида

На чертежах общего вида можно определить соседние детали с помощью фильтров соседних деталей в настройках чертежа или настройках вида. Детали, удовлетворяющие критериям фильтрации, рассматриваются как соседние детали. Обратите внимание, что необходимо также определить фильтр для обычных деталей, чтобы соседние детали распознавались надлежащим образом.

Рассматриваемая ниже функциональность для соседних деталей аналогичным образом работает для соседнего армирования. В конце этой страницы приведен пример фильтра для соседнего армирования.

Определив с помощью фильтров, какие детали являются обычными, а какие соседними, вы можете задать способ отображения деталей и соседних деталей, — например, путем внесения изменений в свойства деталей и соседних деталей.

В этом простом примере показано, как отобразить обычные детали (колонны) синим цветом, а соседние детали (балки) — красным. Нужно

создать необходимые фильтры и внести изменения в свойства деталей и соседних деталей.

1. На открытом чертеже общего вида дважды щелкните на фоне чертежа, чтобы открыть **Свойства чертежа общего вида**.
2. Перейдите в диалоговое окно **Общий вид - свойства фильтров** и создайте фильтр по свойствам **Деталь — Имя** и **Объект — Тип объекта** для колонн, после чего нажмите кнопку **Изменить**.

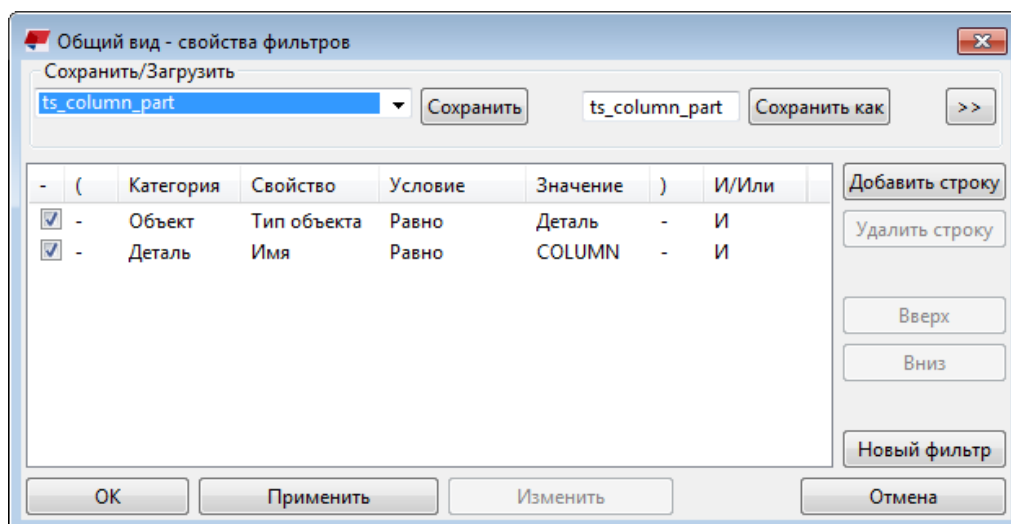

3. Перейдите в диалоговое окно **Общий вид - свойства деталей**, на вкладке **Заливка** выберите заливку, установите для нее синий цвет и нажмите кнопку **Изменить**.

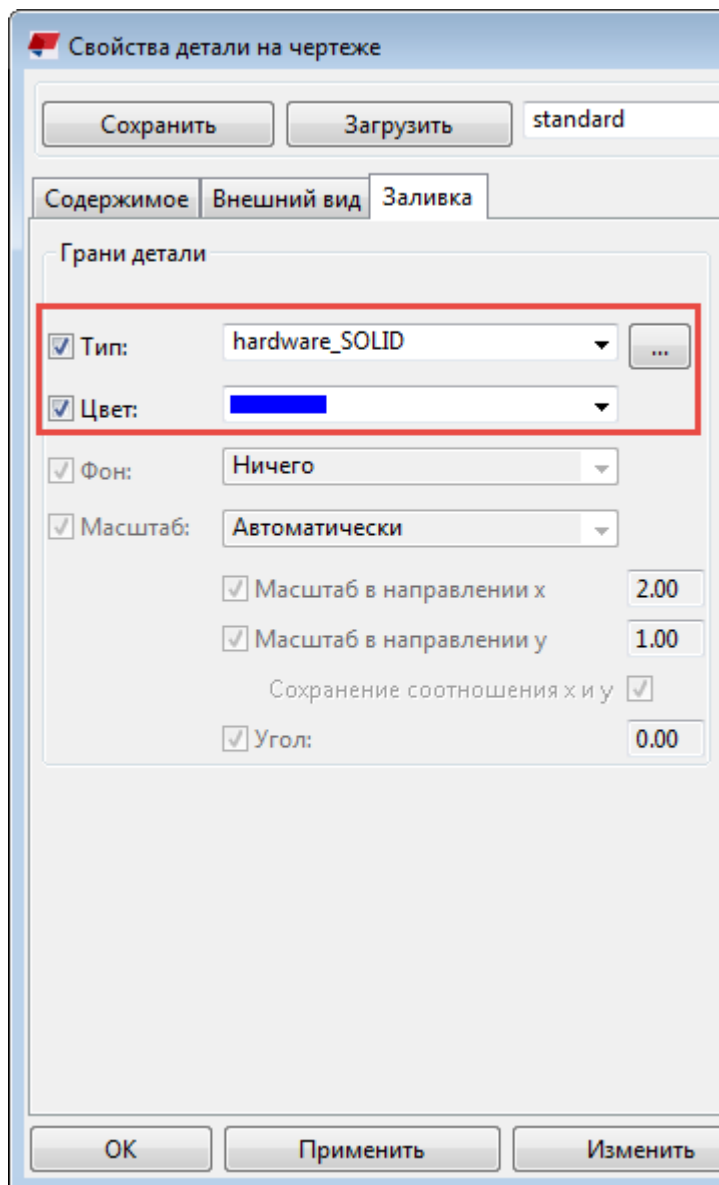

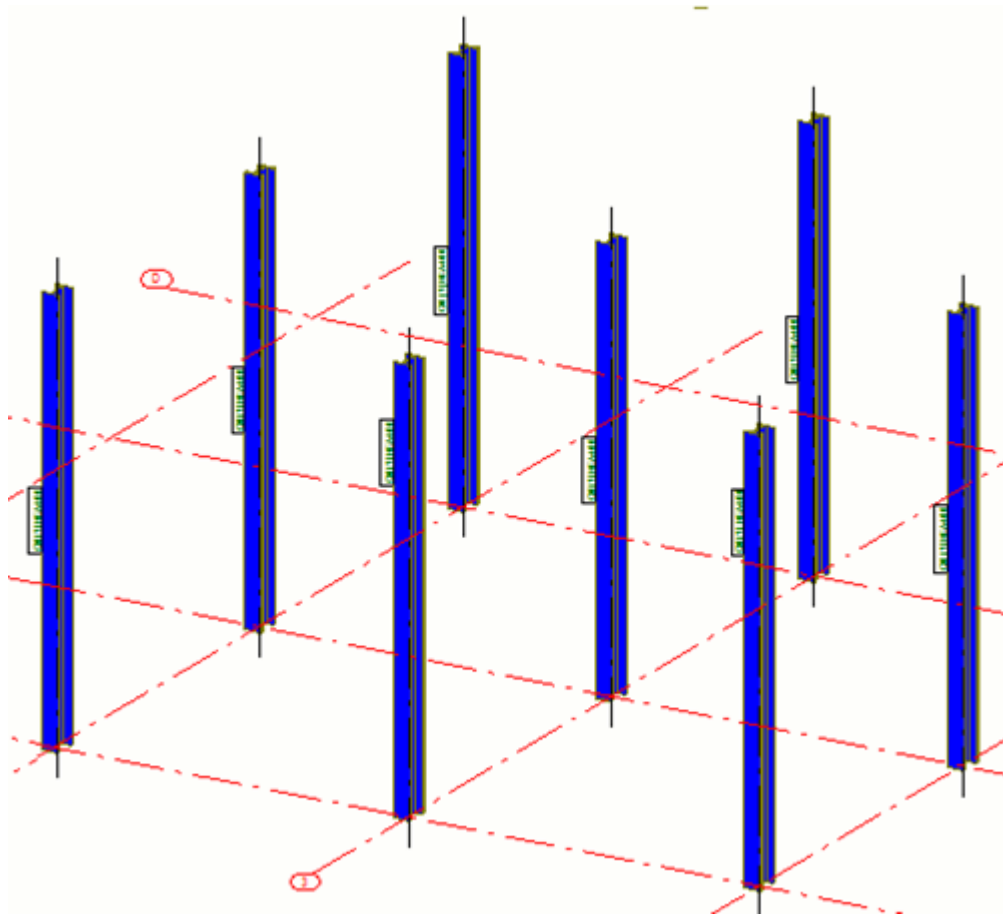

4. Перейдите в диалоговое окно **Общий вид - свойства фильтров соседних деталей** и создайте фильтр по свойствам **Деталь — Имя** и **Объект — Тип объекта** для балок, после чего нажмите кнопку **Изменить**.

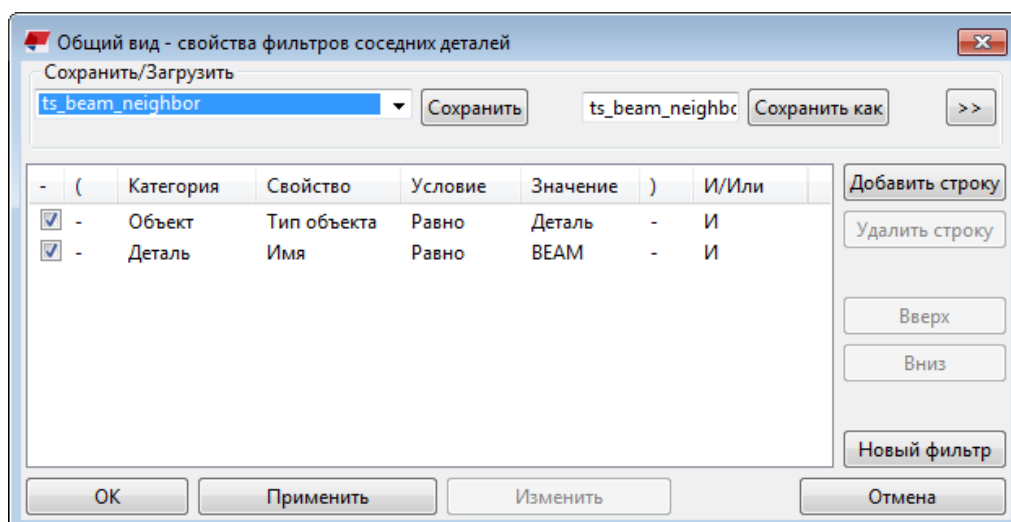

5. Перейдите в диалоговое окно **Общий вид - свойства соседних деталей** и выполните следующие действия:
 - На вкладке **Видимость** установите параметр **Соседние детали** в значение **До крайних точек**.
 - На вкладке **Заливка** выберите тип заливки и задайте для нее красный цвет.
6. Нажмите кнопку **Изменить**.

Теперь детали отображаются синим цветом, а соседние детали — красным.

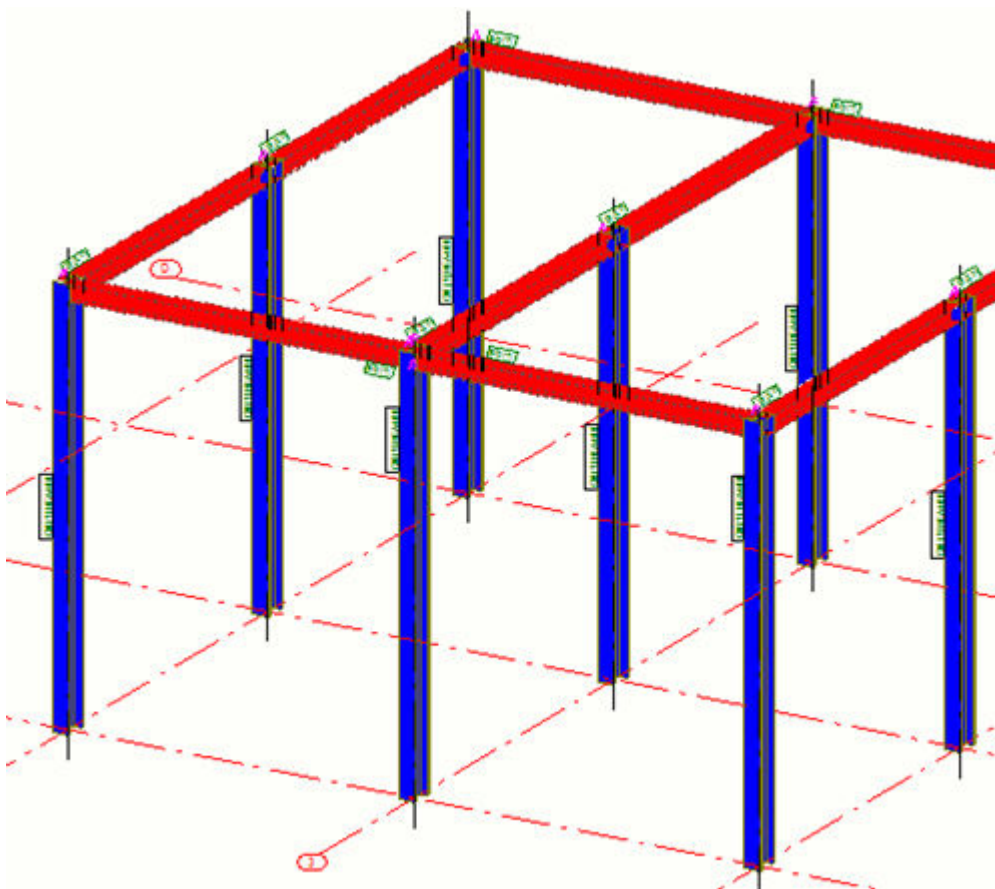

-
- СОВЕТ** • Если отображать соседние детали на чертеже общего вида не требуется, с помощью фильтра деталей определите и выберите обычные детали, затем откройте диалоговое окно **Общий вид - свойства соседних деталей** и на вкладке **Видимость** установите параметр **Соседние детали** в значение **Ничего**.
- Еще один вариант для определения соседних деталей — это настройки уровня объекта.
-

Пример фильтра для соседнего армирования

Ниже приведен пример фильтра, который отфильтровывает и соседние детали, и соседнее армирование.

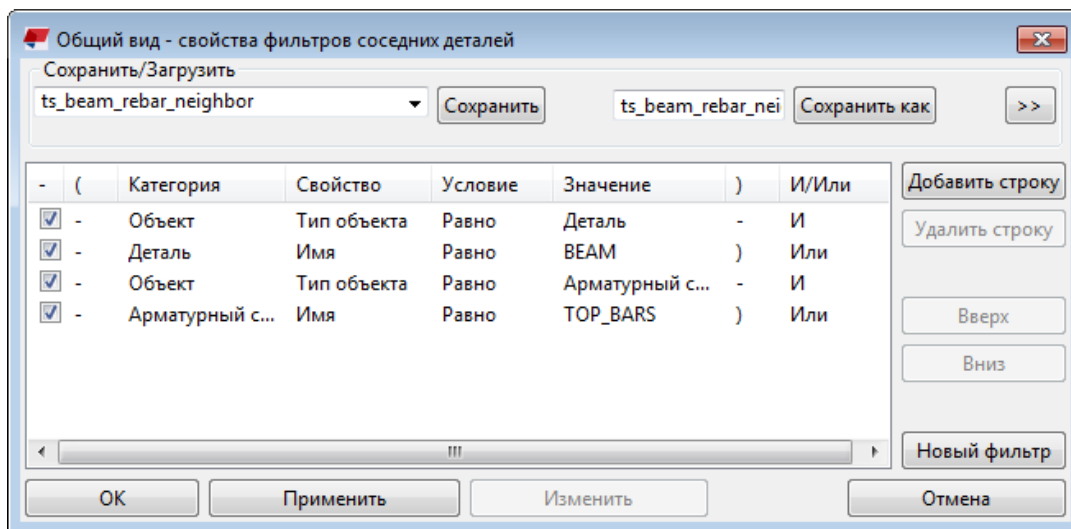

Спиральные балки на чертежах

Спиральные балки на чертежах могут изображаться либо в виде гнутых деталей, либо в виде разверток. На видах разверток спиральная балка изображается в прямолинейном виде.

Подробнее о создании бетонных и стальных спиральных балок см. в разделах Create a concrete spiral beam и Create a steel spiral beam.

В примере ниже параметр **В виде развертки** в свойствах вида на вкладке **Да** установлен в значение **Атрибуты 2**. Обратите внимание, что на виде деталь укорочена.



В следующем примере параметр **В виде развертки** установлен в значение **Нет**.

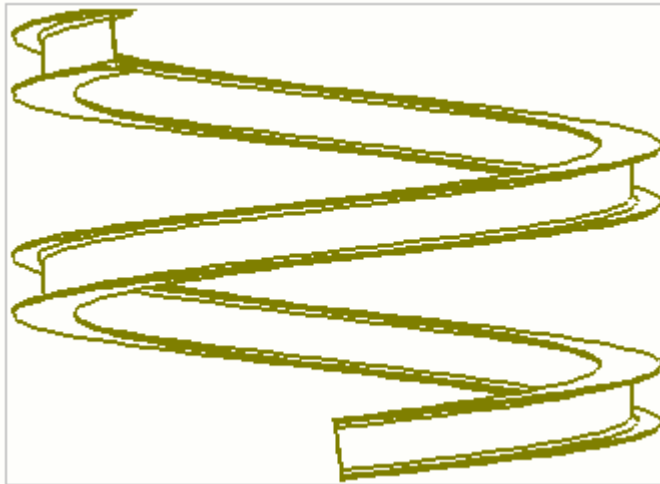

Простановка размеров спиральных балок

К спиральным балкам можно добавлять прямые размеры, угловые размеры и радиальные размеры.

Ниже рассматривается автоматическое создание размеров. Также можно создавать размеры спиральных балок на существующем чертеже, в свойствах на уровне вида.

1. На вкладке **Чертежи и отчеты** выберите **Свойства чертежа** и выберите тип чертежа.
2. Выберите **Создание видов** в дереве слева, выберите вид и свойства, которые вы хотите изменить, и нажмите кнопку **Свойства вида**.
3. Щелкните **Простановка размеров** в дереве параметров.
4. Добавьте строку, выберите **Размеры спиральной балки** в столбце **Тип простановки размеров**, выберите желаемые свойства правила простановки размеров и нажмите кнопку **Редактировать правило**.
5. В диалоговом окне **Свойства правила простановки размеров** выберите свойства размеров, которые вы хотите использовать, в списках **Угловые размеры**, **Размеры углов и радиусов** и **Прямые размеры**.

Если ни один из доступных наборов свойств не отвечает вашим потребностям, откройте чертеж, выберите **Чертеж --> Свойства --> Размер**, а затем отредактируйте и сохраните необходимые свойства размеров, чтобы они были доступны для выбора в диалоговом окне **Свойства правила простановки размеров** для трех типов размеров спиральных балок.

6. Сохраните свойства правила простановки размеров, введя уникальное имя и нажав кнопку **Сохранить как**.

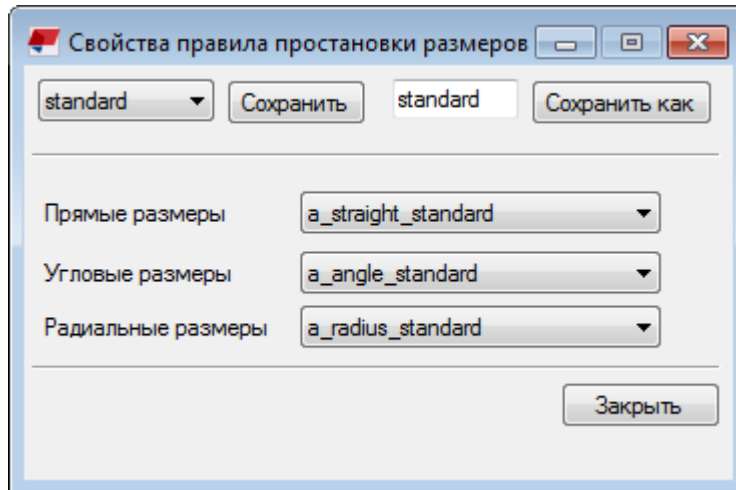

7. Сохраните свойства вида, нажав кнопку **Сохранить**, и нажмите кнопку **Закреть**, чтобы вернуться в диалоговое окно свойств чертежа.
8. Нажмите кнопку **Сохранить**, чтобы сохранить свойства чертежа, а затем нажмите кнопку **ОК** и создайте чертеж.

Метки деталей для спиральных балок

В метках деталей можно показывать поворот спиральных балок. Угол поворота задается в свойствах спиральной балки в модели.

- К спиральным балкам можно [добавлять метки деталей \(стр 270\)](#) точно так же, как к другим деталям, используя для этого следующие способы:
 - На открытом чертеже выберите спиральную балку, щелкните правой кнопкой мыши и выберите **Добавить метку**, а затем выберите **С использованием примененных свойств метки**, чтобы использовать текущие свойства меток, или **С использованием свойств вида**, чтобы использовать свойства меток на уровне вида.
 - На открытом чертеже выберите спиральную балку, затем на вкладке **Аннотации** выберите **Метка детали** и затем **Для выбранных деталей**.
 - Также можно настроить добавление [автоматических меток \(стр 853\)](#) в свойствах чертежа перед созданием чертежа.

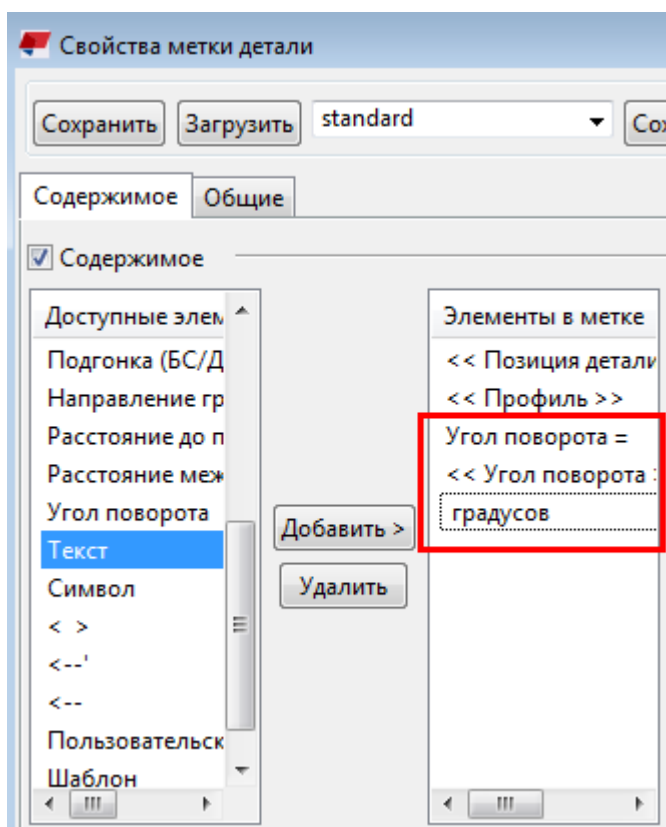

Примеры размеров и меток спиральных балок

В примере ниже показан прямой размер и метка детали, содержащая информацию об угле поворота:

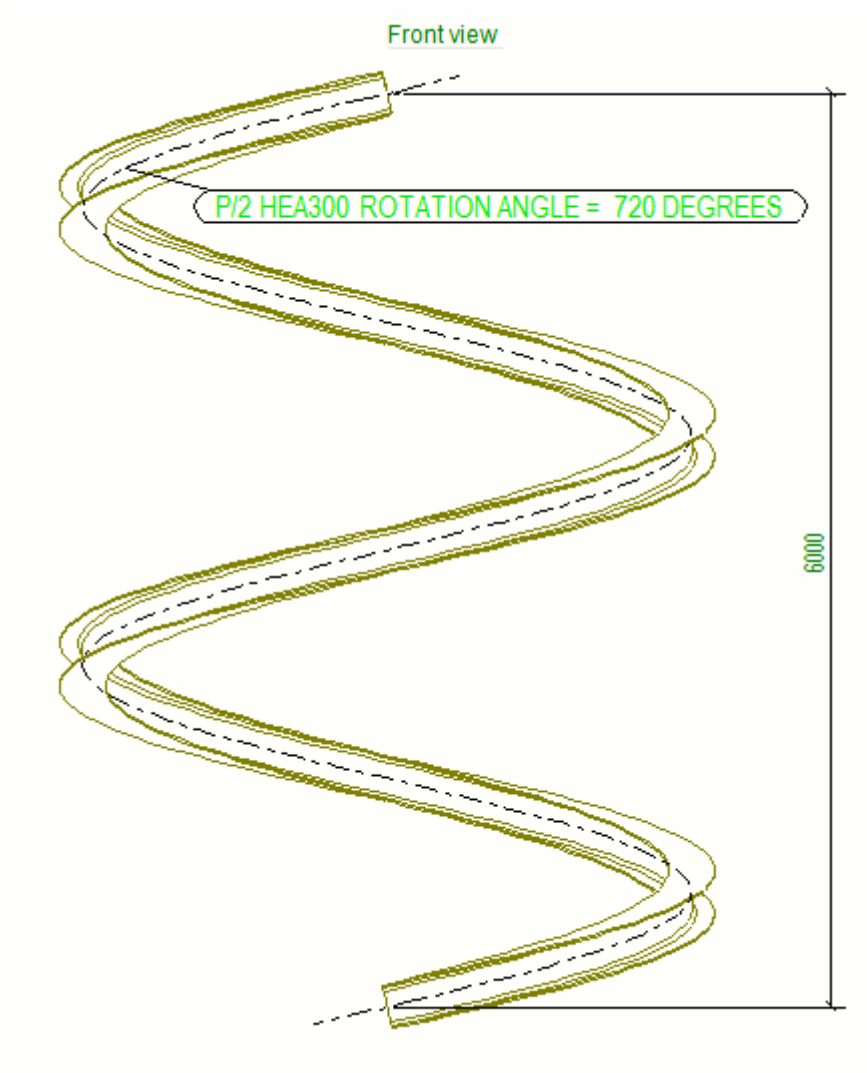

В следующем примере показан радиальный размер спиральной балки:

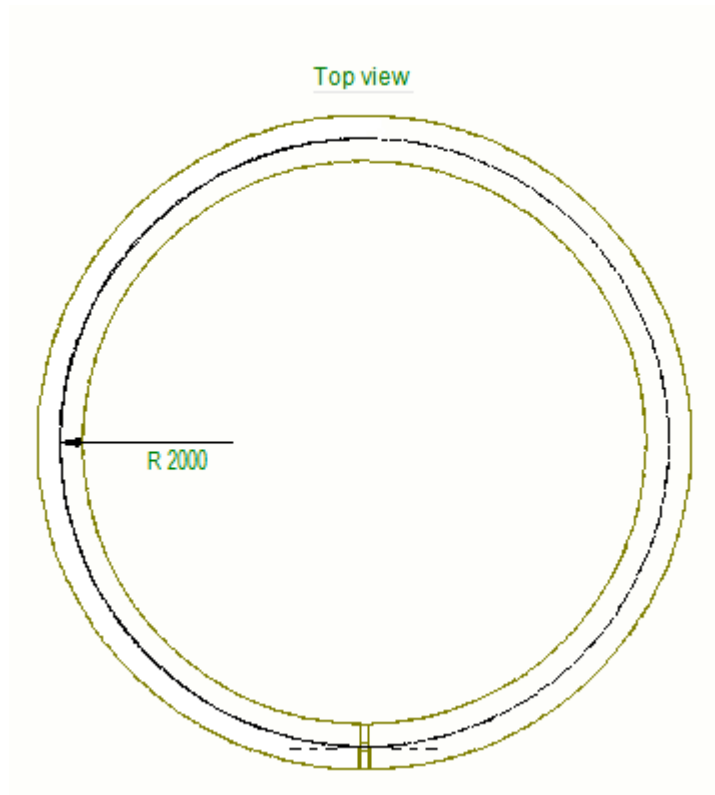

Армирование на чертежах

В Tekla Structures существует несколько способов задания того, как армирование должно отображаться на чертежах.

См. ссылки ниже:

[Show a single reinforcing bar in a group \(стр 387\)](#)

[Show layer information on reinforcing bars in drawings \(стр 388\)](#)

[Add reinforcement marks \(стр 390\)](#)

[Add reinforcement marks with Rebar group marking application \(стр 391\)](#)

[Draw rebar pull-out pictures with Draw rebar pull-outs application \(стр 413\)](#)

[Draw rebar pull-out pictures with Rebar pull-out picture and marking application \(стр 416\)](#)

[Add dimensions to rebars \(стр 434\)](#)

[Dimension rebars with Rebar group dimensioning application \(стр 444\)](#)

[Создание вида чертежа для арматурной сетки \(стр 475\)](#)

Отображение только одного арматурного стержня в группе

Можно показать на чертеже один арматурный стержень в группе или в сетке, а остальные скрыть.

1. На открытом чертеже выберите группу арматурных стержней или сетку.
2. В поле **Быстрый запуск** введите **Регулировать арматурные стержни** и выберите из появившегося списка команду **Регулировать арматурные стержни**.
3. Щелкните стержень, который должен остаться видимым.
4. При необходимости снова измените количество видимых стержней, дважды щелкнув стержень и изменив значение соответствующего параметра.
5. Если вы хотите откорректировать местоположение одного арматурного стержня, щелкните правой кнопкой мыши группу арматурных стержней и выберите **Регулировать положение**.

На чертеже остается только один стержень; остальные скрываются.

6. Щелкните в месте, где требуется расположить стержень.

ПРИМ. При использовании команды **Регулировать арматурные стержни** для выбора видимого арматурного стержня для параметра **Видимость арматурных стержней в группе** в свойствах армирования на чертеже становится доступным также значение **с пользовательской настройкой**. Использовать это значение можно только после вызова команды **Регулировать арматурные стержни**, но не при создании чертежа, например.

Пример

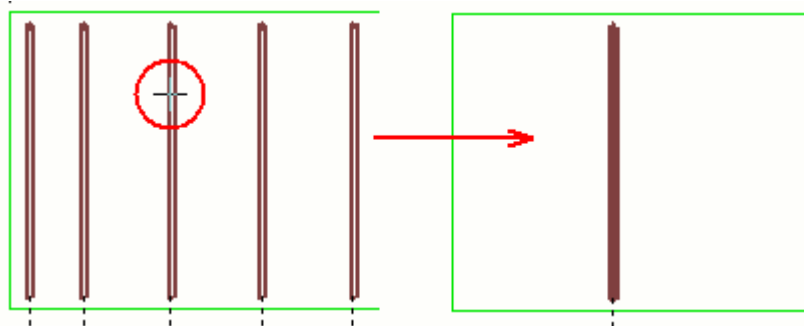

Отображение на чертежах информации о слоях арматурных стержней

С помощью макроса **Маркировка слоев арматуры** можно маркировать слои арматурных стержней и показывать их на чертежах с использованием разных стилей маркировки и типов линий.

Прежде чем на чертеже можно будет отобразить информацию о слоях, необходимо выполнить в модели макрос **Классификация арматуры**. Макрос **Классификация арматуры** классифицирует сетки и арматурные стержни в выбранных стенах или перекрытиях по их положению. Всем арматурным стержням и сеткам присваиваются атрибуты, указывающие, на каком слое в бетонном элементе находится стержень или сетка.

Чтобы показать на чертеже информацию о слоях арматурных стержней, выполните следующие действия.

1. Откройте чертеж.
2. Нажмите кнопку **Приложения и компоненты**  на боковой панели, чтобы открыть каталог **Приложения и компоненты**.
3. Нажмите стрелку рядом с пунктом **Приложения**, чтобы открыть список приложений.
4. Дважды щелкните **Маркировка слоев арматуры**, чтобы открыть диалоговое окно **Маркировка слоев арматуры**.
5. Выберите стиль символа или стиль префикса уровня из списка слева с изображениями для предварительного просмотра.
6. Выберите тип линии маркировки.
7. В зависимости от выбранного стиля маркировки выполните одно из следующих действий:
 - в случае символов выберите требуемый символ и высоту символа;
 - в случае префиксов уровней выберите префикс уровня.
8. Нажмите кнопку **Все объекты**, чтобы отобразить маркеры слоев на всех арматурных стержнях, или выберите отдельные арматурные стержни и нажмите кнопку **Выбранные объекты**, чтобы отобразить маркеры только на выбранных стержнях.

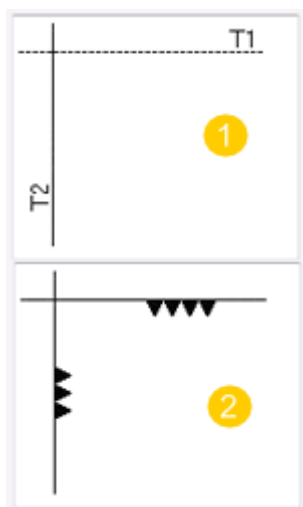

1. Маркер слоя со стилем «префикс уровня». Число (например, 1 в T1) — это номер слоя. Буква (например, T в T1) показывает, на каком слое находится арматурный стержень — верхнем, нижнем, на ближней стороне или на дальней стороне.
2. Маркер слоя со стилем «символ». Количество треугольников соответствует номеру слоя, считая от грани. Ориентация треугольников показывает, на каком слое находится арматурный стержень — верхнем, нижнем, на ближней стороне или на дальней стороне. Например, в случае верхних стержней острие треугольника указывает вниз; в случае нижних стержней — вверх.

Добавление меток армирования вручную

К арматурным стержням и сеткам на чертежах можно вручную добавлять метки.

Метки армирования могут уже присутствовать на чертеже, если вы указали, что необходимо [создавать метки армирования автоматически при создании чертежа \(стр 853\)](#). Если меток нет, их можно добавить вручную.

1. Откройте чертеж, содержащий армирование.
2. Если нужно откорректировать свойства меток армирования, выполните одно из следующих действий в зависимости от того, какие свойства вы хотите использовать — текущие свойства меток армирования или свойства меток армирования на уровне вида:
 - Чтобы откорректировать текущие свойства меток армирования, например цвет и элементы меток, на вкладке **Чертеж** выберите **Свойства --> Метка армирования**. После внесения необходимых корректив нажмите кнопку **Применить** или **ОК**.
 - Чтобы откорректировать свойства меток армирования на уровне вида, дважды щелкните рамку вида, выберите **Метка армирования** в дереве и внесите изменения в свойства. Нажмите кнопку **Изменить**.
3. Выберите армирование, выполнив одно из следующих действий:
 - Удерживая клавишу **SHIFT**, выберите требуемое армирование.
 - Откройте **Диспетчер содержимого чертежа** и нажмите кнопку **Показать**, чтобы заполнить список в диалоговом окне **Диспетчер содержимого чертежа**. Можно выбрать области, один или несколько видов или отдельное армирование. Затем убедитесь, что активен выбор объектов строительной конструкции , и выберите требуемое армирование из списка.
4. Щелкните правой кнопкой мыши и выберите **Добавить метку**, а затем выберите **С использованием примененных свойств метки**,

чтобы использовать текущие свойства меток армирования, или **С использованием свойств вида**, чтобы использовать свойства меток армирования на уровне вида.

Создаются метки армирования.

Обратите внимание, что если вы не добавили никакие элементы в свойствах метки армирования, прежде чем добавлять метки армирования, появится диалоговое окно свойств.

Добавление меток армирования с помощью приложения «Простановка меток для групп арматуры»

В приложении **Простановка меток для групп арматуры** предусмотрены различные стили для создания меток для групп и областей распределения арматурных стержней. С помощью приложения **Простановка меток для групп арматуры** можно эффективно создавать качественные чертежи армирования с учетом специфики вашего региона.

Простановка меток групп арматурных стержней

1. Выберите на чертеже группы арматурных стержней, которые вы хотите снабдить метками.
2. Нажмите кнопку **Приложения и компоненты**  на боковой панели, чтобы открыть каталог **Приложения и компоненты**.
3. Нажмите стрелку рядом с пунктом **Приложения**, чтобы открыть список приложений.
4. В списке **Приложения** выберите **Простановка меток для групп арматуры**.
5. Укажите местоположение для линии выноски.
6. Укажите местоположение для метки.
7. Чтобы откорректировать настройки меток, дважды щелкните метку и внесите необходимые изменения:
 - На вкладке **Геометрия** задайте форму и положение метки арматуры, а также настройки линии метки и линии выноски:
На вкладках **Метка 1–Метка 3** задайте содержимое для метки арматуры, такое как диаметр, межцентровые расстояния и количество.
На вкладке **Линии и символ** задайте принцип создания линий распределения и линий выноски, а также цвет и тип линии. Также можно задать символ, создаваемый на пересечении линий распределения и линий выноски.

- На вкладке **Символы на стержнях** определите линии и символы для метки арматуры.

Дополнительные сведения о настройках см. в разделе *Настройки приложения* **Простановка меток для групп арматуры** ниже.

8. Нажмите кнопку **Изменить**.

Tekla Structures создает метки арматуры в соответствии с заданными настройками.

Настройки приложения «Простановка меток для групп арматуры»

Вкладка Геометрия

На вкладке **Геометрия** задается форма и положение метки арматуры, а также настройки линии метки и линии выноски:

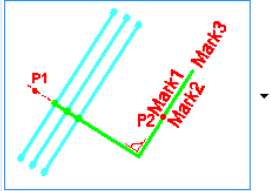
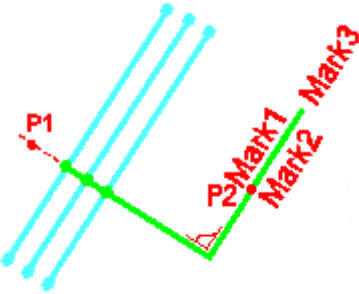
Параметр	Возможные значения и описание
<div data-bbox="311 828 619 1030"> <input checked="" type="checkbox"/>  </div> <div data-bbox="335 1041 646 1108"> <p>A1: <input checked="" type="checkbox"/> 0.00 A2: <input checked="" type="checkbox"/> 0.00 B: <input checked="" type="checkbox"/> 0.00</p> </div>	<p>Задайте форму метки арматуры. На рисунках, представляющих возможные варианты, P1 — это первая точка, которую вы указываете, а P2 — вторая. Надпись Mark x иллюстрирует местоположения меток, заданных на вкладках Метка 1–Метка 3. Возможные варианты:</p> <p>Вариант 1:</p> <div data-bbox="678 1108 1037 1400">  </div> <ul style="list-style-type: none"> • Линия выноски перпендикулярна стержням. • Линия метки параллельна стержням. <p>Пример:</p>

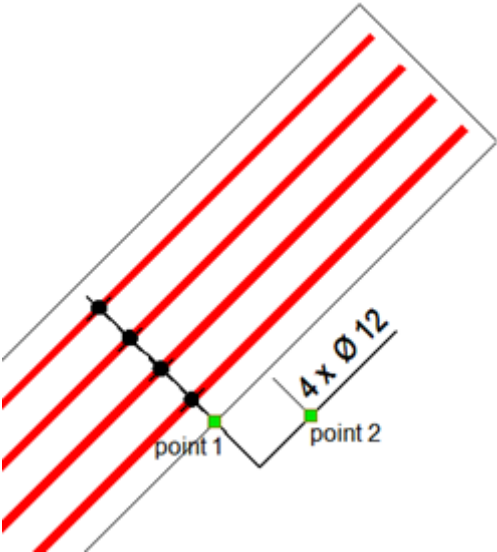
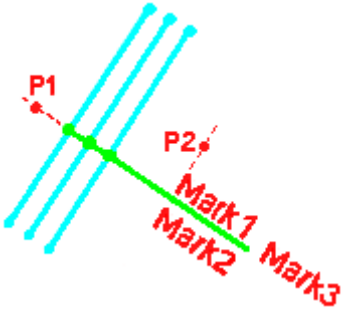
Параметр	Возможные значения и описание
	 <p data-bbox="671 857 826 891">Вариант 2:</p>  <ul data-bbox="671 1267 1366 1384" style="list-style-type: none"> • Линия выноски перпендикулярна стержням. • Линия метки также перпендикулярна стержням. <p data-bbox="671 1402 794 1435">Пример:</p>

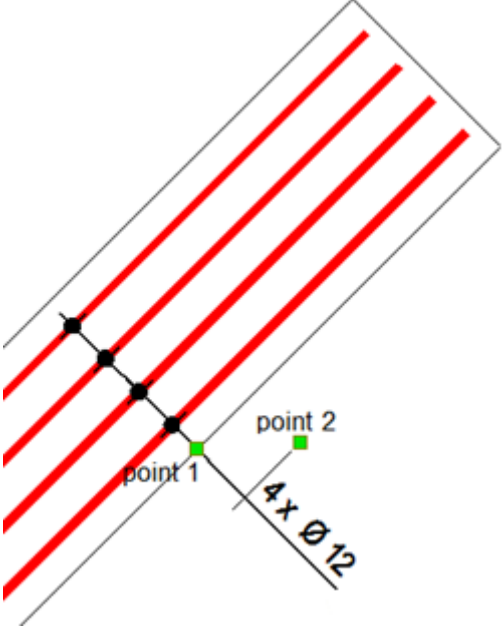
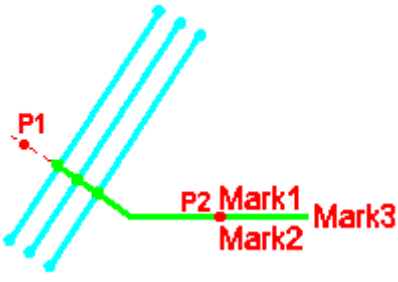
Параметр	Возможные значения и описание
	 <p data-bbox="670 929 821 963">Вариант 3:</p>  <ul data-bbox="670 1288 1364 1377" style="list-style-type: none"> • Линия выноски перпендикулярна стержням. • Линия метки горизонтальна. <p data-bbox="670 1388 798 1422">Пример:</p>

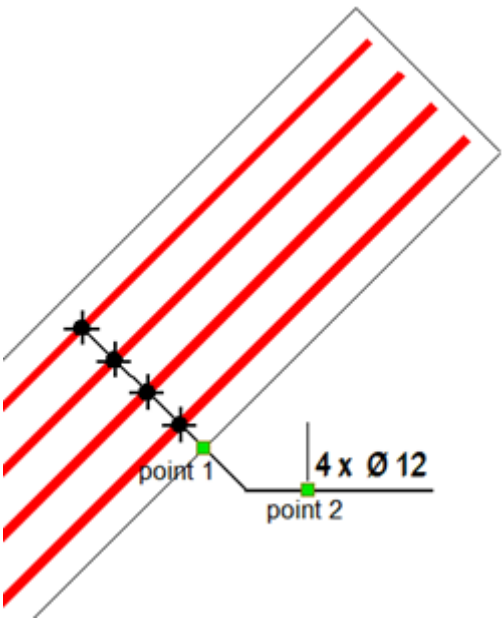
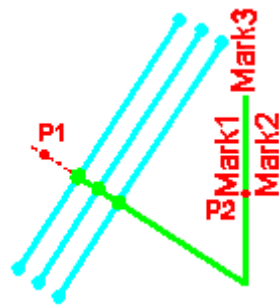
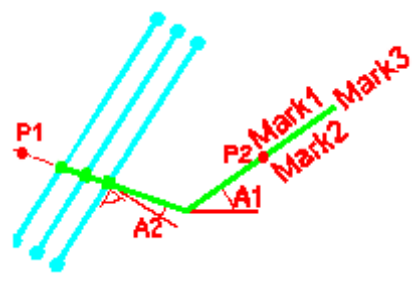

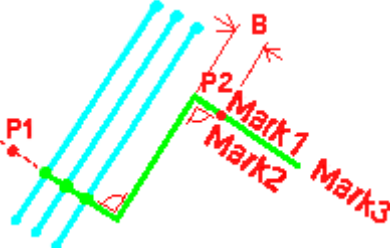
Параметр	Возможные значения и описание
	 <p>Вариант 4:</p>  <ul style="list-style-type: none"> • Линия выноски перпендикулярна стержням. • Линия метки вертикальна. <p>Вариант 5:</p>  <ul style="list-style-type: none"> • Направление линии выноски задается в виде угла относительно стержней. Угол можно ввести в поле A2.

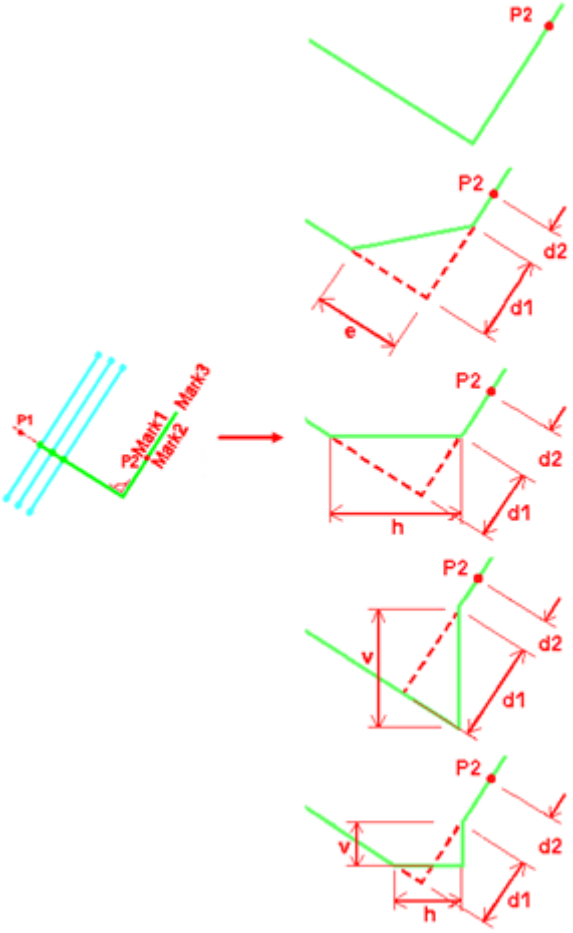
Параметр	Возможные значения и описание
	<ul style="list-style-type: none"> Направление линии метки задается в виде угла относительно горизонтальной линии. Угол можно ввести в поле A1. <p>Вариант 6:</p>  <ul style="list-style-type: none"> См. рисунок выше, чтобы увидеть, как указывать точки P1 и P2. Для задания расстояния до меток служит поле B.

Параметр	Возможные значения и описание
<div style="display: flex; align-items: flex-start;"> <div style="margin-right: 10px;"> <input checked="" type="checkbox"/> d1: <input type="text" value="0.00"/> d2: <input type="text" value="0.00"/> h: <input type="text" value="0.00"/> v: <input type="text" value="0.00"/> e: <input type="text" value="0.00"/> </div>  </div>	<p>Задайте форму линии выноски. Набор доступных вариантов зависит от варианта, выбранного для линии метки.</p> 

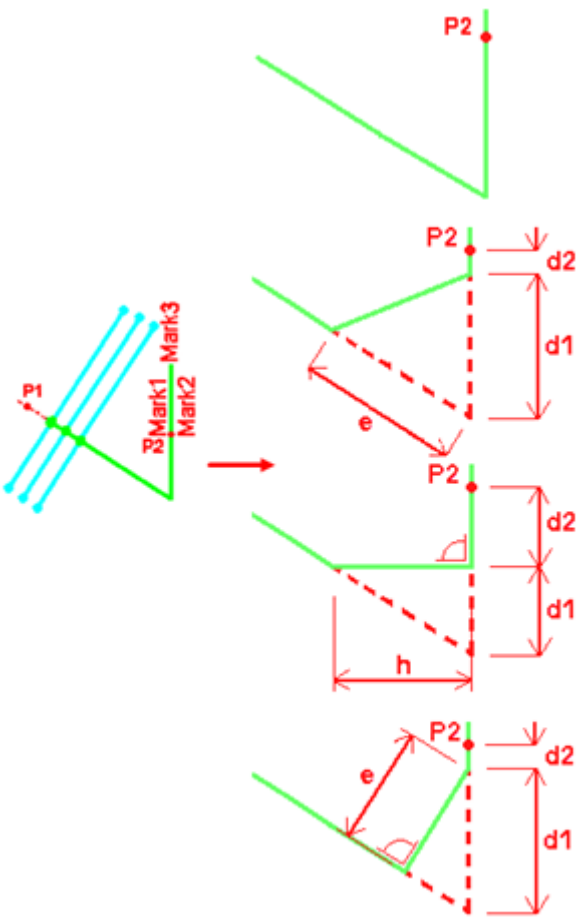
Параметр	Возможные значения и описание
	<p>The diagram illustrates the construction of a line with a kink. It starts with a blue line and a point P1. A green line is drawn from P1 to P2, with a kink at an intermediate point. Three different kink shapes are shown: a simple bend, a concave curve, and a convex curve. Dimensions d1, d2, e, and v are used to define the geometry of these kinks. Markers Mark1, Mark2, and Mark3 are also indicated.</p>

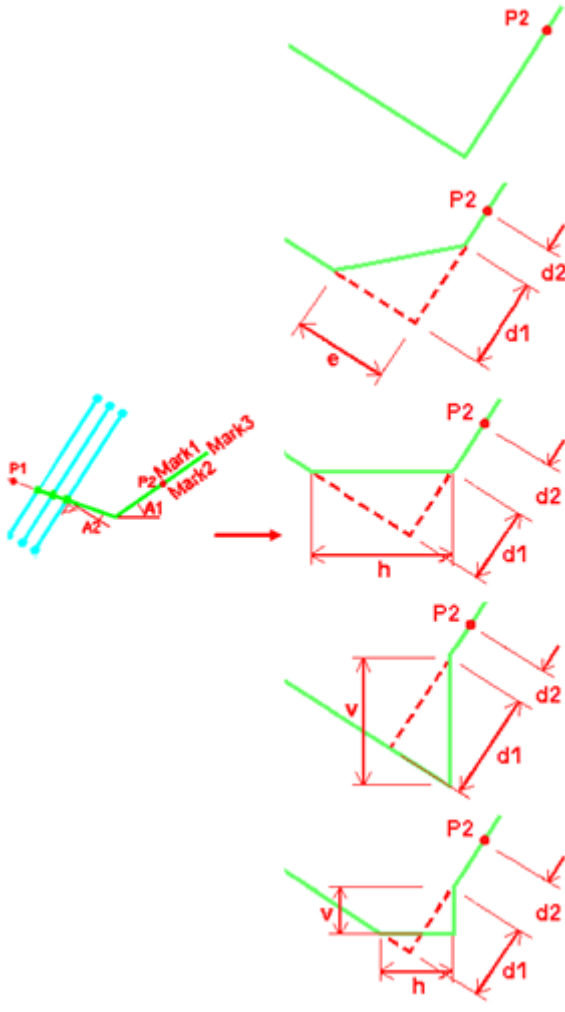
Параметр	Возможные значения и описание
	 <p>The diagram illustrates the projection of a line and its parallel lines onto a vertical plane. The original line is green, and the parallel lines are cyan. Points P1 and P2 are marked. Dimensions d1, d2, e, and h are shown. The drawing shows the projection of the line and its parallel lines onto a vertical plane, resulting in a vertical line and a horizontal line. The dimensions d1 and d2 represent the vertical distances from the horizontal line to the vertical line. The dimension e represents the horizontal distance from the vertical line to the parallel lines. The dimension h represents the horizontal distance from the vertical line to the original line.</p>

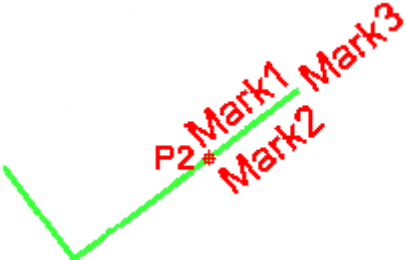
Параметр	Возможные значения и описание
	 <p>Влиять на форму линии выноски для многих вариантов также можно с помощью параметров d1, d2, h, v и e.</p>
	<p>Задайте форму линии метки. Возможные варианты:</p> 

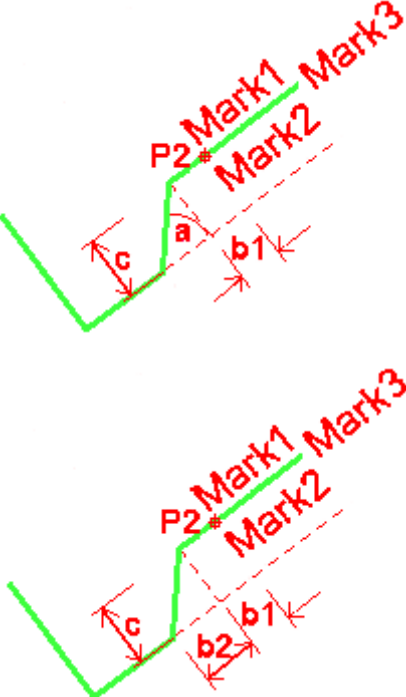
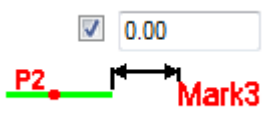
Параметр	Возможные значения и описание
	 <p data-bbox="670 996 1340 1108">Влиять на форму линии метки для некоторых вариантов также можно с помощью параметров b1, b2, a, а также c и e.</p>
	<p data-bbox="670 1120 1340 1187">Задайте смещение от линии метки для метки Метка 3.</p>

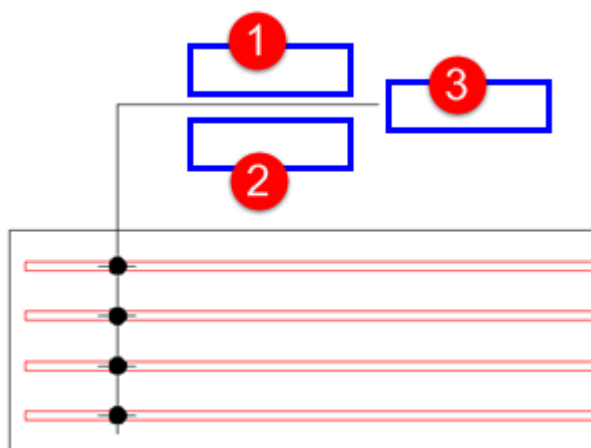

Вкладки Метка 1–Метка 3

На вкладках **Метка 1–Метка 3** можно задать содержимое меток арматуры. В одной метке арматуры может быть три отдельных метки с желаемым содержимым: **Метка 1**, **Метка 2** и **Метка 3**. Каждая из меток может иметь дополнительные метки. На следующем рисунке показано положение каждой метки внутри метки арматуры в целом:





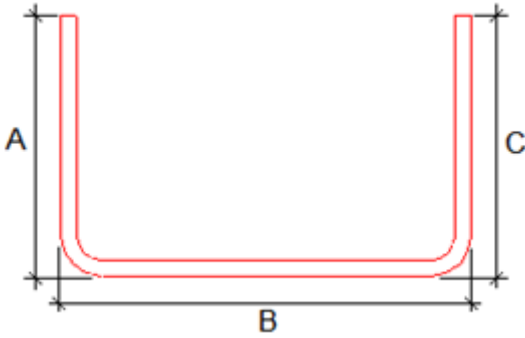

Параметр	Возможные значения и описание
Доступные элементы	Выберите информацию об арматуре для включения в метку, например сорт, диаметр и межцентровые расстояния.
Элементы в метке	Список элементов, выбранных для отображения в метке.
Свойства текста	Задайте свойства текста. Доступные файлы свойств — это свойства, заданные и сохраненные в свойствах текста (стр 305) .
Добавить рамку	Позволяет добавить рамку вокруг элементов метки. Можно выбрать тип и цвет рамки. Обратите внимание, что у символа, новой строки и врезки рамки быть не может.
Создать	Укажите, должна ли создаваться метка. Возможные варианты — Да и Нет .
Дополнительная метка: Создать	Укажите, помещаются ли дополнительные метки в метку и каким образом. Возможные варианты: Нет Перед главной меткой За главной меткой
Единицы измерения	Задайте единицы измерения: <ul style="list-style-type: none"> • Автоматически • мм • см • m • фут - дюйм • дюйм

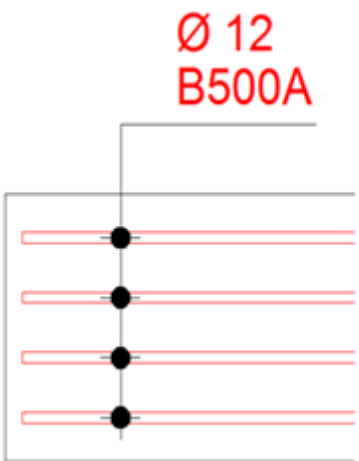
Параметр	Возможные значения и описание
	<p>Этот параметр доступен только для следующего содержимого меток:</p> <ul style="list-style-type: none"> • Длина • межцентр. расстояние • мин. межцентр. расстояние • макс. межцентр. расстояние • точное межцентр. расстояние • планируемое межцентр. расстояние • Длина с разбивкой
Формат	<p>Задайте формат:</p> <ul style="list-style-type: none"> • ### • ###[#] • ###[##] • ###[###] • ###.# • ### #/# • ###.## • ###.### <p>Этот параметр доступен только для следующего содержимого меток:</p> <ul style="list-style-type: none"> • Длина • межцентр. расстояние • мин. межцентр. расстояние • макс. межцентр. расстояние • точное межцентр. расстояние • планируемое межцентр. расстояние • Длина с разбивкой
Точность	<p>Задайте точность:</p> <ul style="list-style-type: none"> • 0.00 • 0.50 • 0.33 • 0.25 • 1/8 • 1/16

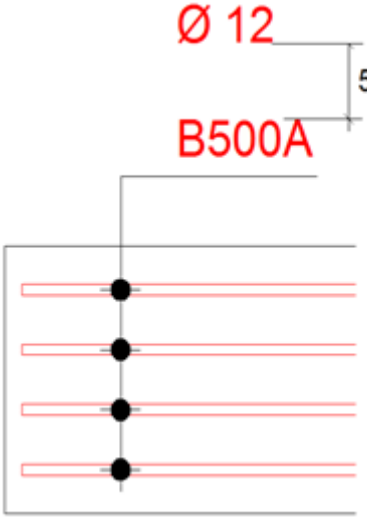
Параметр	Возможные значения и описание
	<ul style="list-style-type: none"> • 1/32 • 1/10 • 1/100 • 1/1000 <p>Например, при точности 0.33 значение, фактически равное 50.40, отображается как 50.33.</p> <p>Значения 1/8, 1/16 и 1/32 предназначены для британских единиц измерения.</p> <p>Значения 1/10, 1/100 и 1/1000 используются для задания точности без округления.</p>
<p>Сумма точных длин</p> <p>Длина вдоль оси стержня</p> <p>Сумма сегментов по оси стержня</p> <p>Длина (TplEd)</p>	<p>Сумма точных длин:</p>  <p>При выборе варианта Длина вдоль оси стержня длина вычисляется по центральной линии арматурного стержня:</p>  <p>При выборе варианта Сумма сегментов по оси стержня длина арматурного стержня считается по геометрии стержня. Длины радиусов изгибов в этом случае не учитываются.</p> <p>При выборе варианта Длина (TplEd) длина арматурного стержня берется из атрибута</p>

Параметр	Возможные значения и описание
	<p>шаблона (свойство — пользовательский атрибут LENGTH).</p> <p>Эти параметры доступны только для некоторых из следующих элементов меток:</p> <ul style="list-style-type: none"> • Длина • межцентр. расстояние • мин. межцентр. расстояние • макс. межцентр. расстояние • точное межцентр. расстояние • планируемое межцентр. расстояние
<p>Общее количество стержней в группе</p> <p>Количество, отображаемое на виде</p> <p>Общее количество в ЖБ элементе</p>	<p>Эти параметры доступны только для элемента содержимого метки Число.</p> <p>Общее количество стержней в группе: отображается общее количество стержней в группе арматурных стержней, вне зависимости от количества физических видимых стержней на чертеже.</p> <p>Количество, отображаемое на виде: отображается только количество стержней, видимых на виде чертежа.</p> <p>Общее количество в ЖБ элементе: отображается общее количество стержней в ЖБ элементе.</p>
<p>Расстояние между строками</p>	<p>Задайте расстояние между строками метки.</p> <p>Пример: Расстояние между строками = 0</p> <div style="text-align: center;">  </div> <p>Пример: Расстояние между строками = 5</p>

Параметр	Возможные значения и описание
	
	<p>Задайте расстояние от линии выноски до текста метки.</p>
<p>Поворот меток</p>	<p>Задайте способ поворота текста метки. Текст метки может идти горизонтально, вертикально или в направлении линии метки (по умолчанию).</p> 
<p>Дополнительная длина линии</p> 	<p>Когда Метка 1 и Метка 2 не содержат текста, становится доступным параметр дополнительной длины линии на вкладке Метка 3. Укажите длину линии.</p>

Вкладка «Линии и символ»

На вкладке **Линии и символ** можно задать принцип создания линий распределения и линий выноски, а также цвет и тип линии. Также можно задать символ, создаваемый на пересечении линий распределения и линий выноски.



Параметр	Возможные значения и описание
Линия распределения: Цвет Линия распределения: Тип линии Линия выноски: Цвет Линия выноски: Тип линии	Задайте Цвет и Тип линии в областях Линия распределения и Линия выноски .
Символ между линией распределения и линией выноски	Установите параметр Показать в значение Да , чтобы между линиями распределения и линиями выноски отображался символ. Затем выберите файл символов, который вы хотите использовать, и номер символа. Также можно изменить цвет и размер символа.

Вкладка «Символы на стержнях»

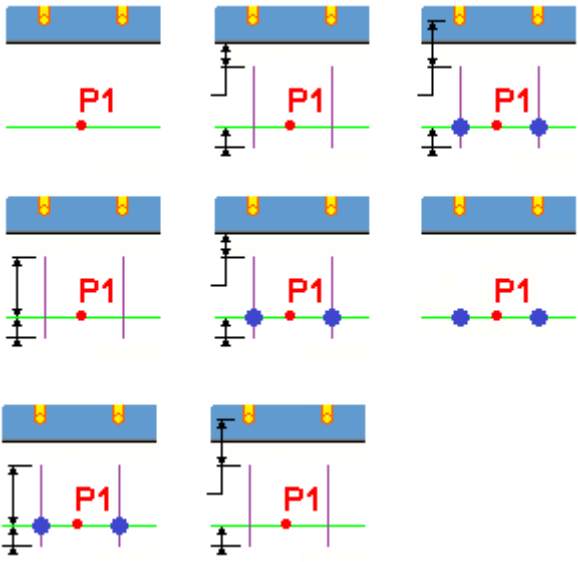
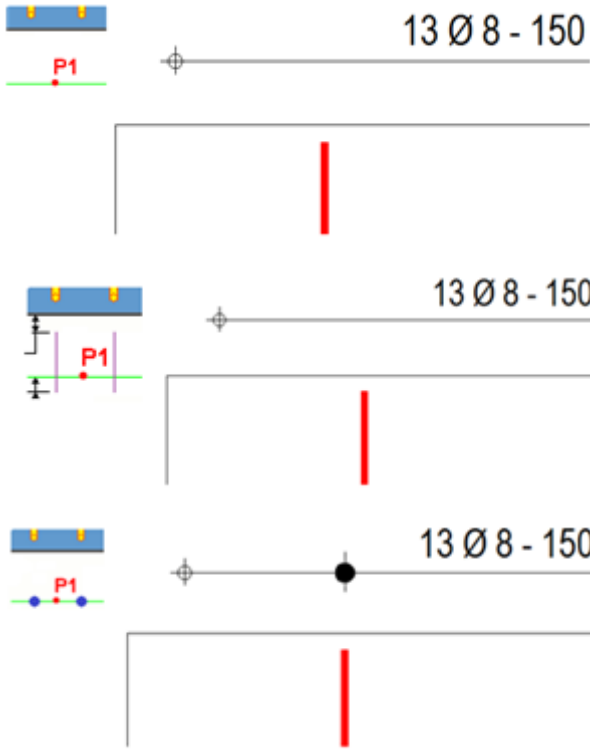
На вкладке **Символы на стержнях** можно определить линии и символы для метки арматуры.

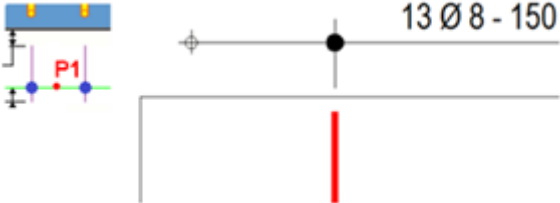
Параметр	Возможные значения и описание
Визуализированные стержни: Короткие линии Визуализированные стержни: Символы	<p data-bbox="671 277 1342 376">Задайте принцип создания символов и линий на размерных линиях видимых арматурных стержней. Возможные варианты:</p>  <p data-bbox="671 994 815 1032">Примеры:</p> 

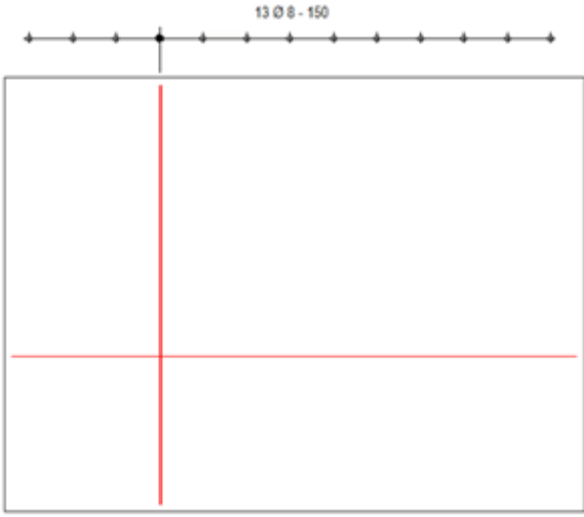
Параметр	Возможные значения и описание
	 <p data-bbox="683 515 869 555"> <input type="text" value="Green"/> </p> <p data-bbox="683 571 869 611"> <input type="text" value="Solid"/> </p> <p data-bbox="683 582 1324 649">: Задайте цвет и тип линии для линий.</p> <p data-bbox="683 689 1029 734"> <input checked="" type="checkbox"/> DrawingMacros 49 </p> <p data-bbox="683 728 1308 929">: Задайте файл символов и номер символа, который будет использоваться. Вы можете использовать существующие символы из комплекта Tekla Structures, выбрав файл символов и номер символа.</p> <p data-bbox="683 958 869 999"> <input type="text" value="Red"/> </p> <p data-bbox="683 1008 869 1048"> <input type="text" value="1.50"/> </p> <p data-bbox="683 1019 1356 1064">: Задайте цвет и размер символа.</p>
<p data-bbox="311 1075 646 1220">Невизуализированные стержни Первый и последний стержень</p>	<p data-bbox="670 1075 1356 1344">Перечисленные ниже настройки присутствуют только в разделах Невизуализированные стержни и Невизуализированные стержни. Эти настройки применяются только в случае, если в списке Видимость арматурных стержней в группе в свойствах армирования (стр 1043) выбран вариант средний стержень группы.</p> <p data-bbox="670 1366 1356 1467">Укажите, следует ли создавать символы/линии, в области Невизуализированные стержни или Невизуализированные стержни.</p> <p data-bbox="670 1489 1324 1512">Пример (Невизуализированные стержни):</p>

Параметр	Возможные значения и описание
	<div style="text-align: center;">  </div> <p data-bbox="670 817 1332 862">Пример (Невизуализированные стержни):</p> <div style="text-align: center;">  </div> <p data-bbox="670 1400 1348 1467">Задайте принцип создания символов и линий для размерной линии. Возможные варианты:</p>

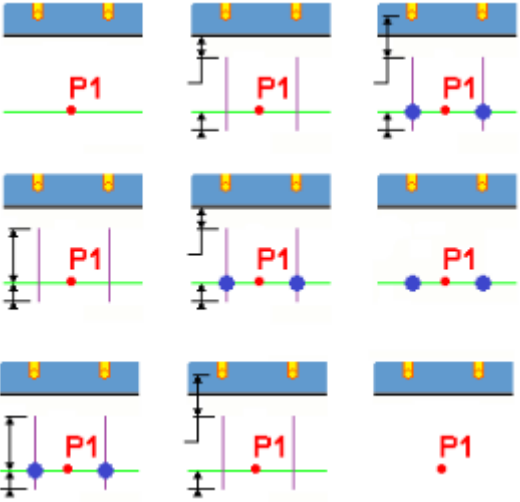
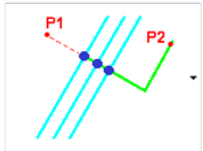
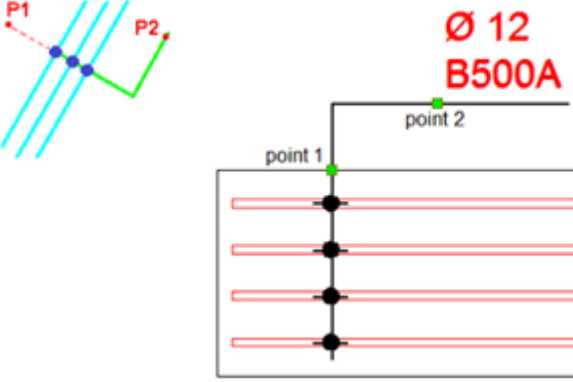
Параметр	Возможные значения и описание
	 <p> <input type="color" value="green"/> <input type="color" value="black"/> : Задайте цвет и тип линии для линий. </p> <p> <input checked="" type="checkbox"/> DrawingMacros 49 : Задайте файл символов и номер символа, который будет использоваться. Вы можете использовать существующие символы из комплекта Tekla Structures, выбрав файл символов и номер символа. </p> <p> <input type="color" value="red"/> <input type="text" value="1.50"/> : Задайте цвет и размер символа. </p>
	<p>Укажите, как должны размещаться символы. Варианты и примеры их использования приведены ниже:</p> 

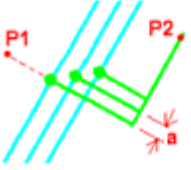
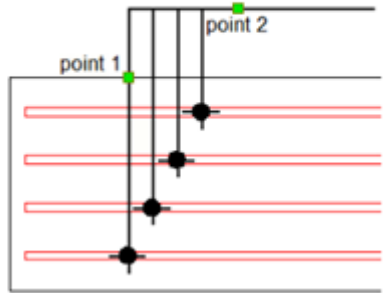
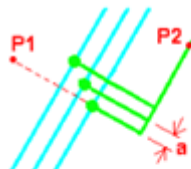
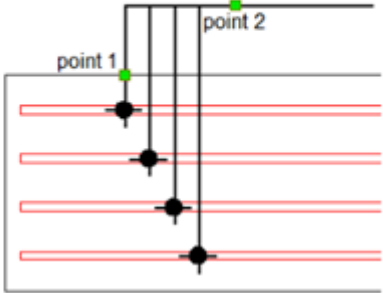
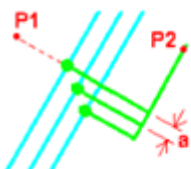
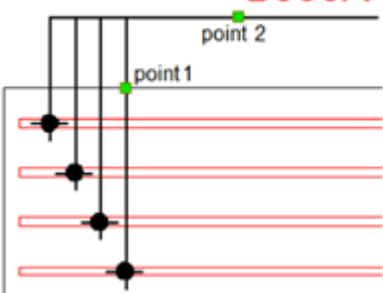
Параметр	Возможные значения и описание
	 <p style="text-align: right; color: red;">Ø 12 B500A</p>   <p style="text-align: right; color: red;">Ø 12 B500A</p>   <p style="text-align: right; color: red;">Ø 12 B500A</p> 

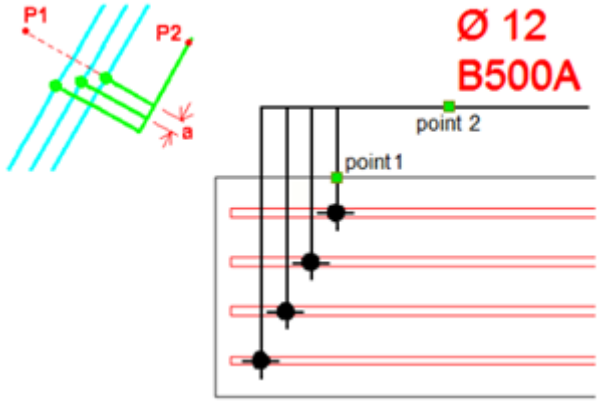
Параметр	Возможные значения и описание
	 <p data-bbox="671 712 1318 819">Можно задать расстояние между строками с помощью поля a, если оно доступно для данного варианта.</p>

Создание врезок арматурных стержней с помощью приложения «Начертить врезки арматуры»

Приложение **Начертить врезки арматуры** позволяет создавать чертежи армирования в расчлененном виде с использованием настроек, заданных в приложении **Врезки и простановка меток арматуры** или в ассоциативных примечаниях. С помощью приложения можно за одно действие автоматически создать врезки для множества арматурных стержней. Для оптимизации работы с различными типами чертежей используйте приложение **Начертить врезки арматуры** в сочетании с приложением **Врезки и простановка меток арматуры**.

Приложение создает врезки арматуры на основе выбранных объектов. Можно выбрать:

- Армирование: формы гибки создаются только для выбранных арматурных стержней.
- Детали: формы гибки создаются для арматурных стержней в выбранной бетонной детали.
- Виды: формы гибки создаются для арматурных стержней на выбранном виде чертежа.
- Чертеж из окна **Диспетчер документов**: формы гибки создаются для арматурных стержней на выбранных чертежах.

Создание врезок

1. На чертеже выберите объект, для которого требуется создать врезки: армирование, детали, виды или чертеж из окна **Диспетчер документов**.

- Нажмите кнопку **Приложения и компоненты**  на боковой панели, чтобы открыть каталог **Приложения и компоненты**.
- Нажмите стрелку рядом с пунктом **Приложения**, чтобы открыть список приложений.
- В списке **Приложения** дважды щелкните **Начертить врезки арматуры**.

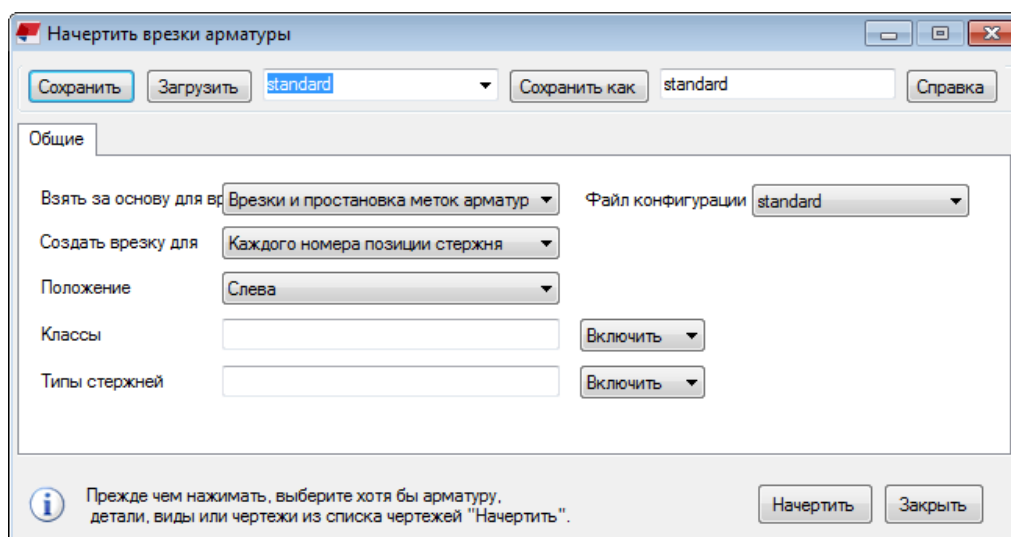

- Задайте способ создания, положение форм гибки и другие необходимые настройки:

<p>Взять за основу для врезок</p>	<p>Врезки и простановка меток арматуры:</p> <ul style="list-style-type: none"> Формы гибки создаются на основе сохраненного файла свойств приложения Врезки и простановка меток арматуры. Задайте и сохраните свойства в приложении Врезки и простановка меток арматуры, которое можно запустить из каталога Приложения и компоненты. В списке Файл конфигурации выберите требуемый файл настроек. <p>Ассоциативное примечание:</p> <ul style="list-style-type: none"> Формы гибки создаются на основе сохраненного файла свойств ассоциативных примечаний. Задайте и сохраните свойства в свойствах ассоциативного примечания. Необходимо определить хотя бы один файл свойств врезок для ассоциативных примечаний.
--	--

Создать врезку для	<p>Каждого номера позиции стержня: для каждого номера позиции арматурного стержня создается по форме гибки.</p> <p>Каждой группы стержней: для каждой группы арматурных стержней создается по форме гибки.</p>
Положение	<p>Задайте положение форм гибки по отношению к бетонной детали. Возможные варианты:</p> <p>Сверху и снизу: формы гибки располагаются над бетонной деталью и под ней.</p> <p>Низ: формы гибки располагаются под бетонной деталью.</p> <p>Сверху: формы гибки располагаются над бетонной деталью.</p> <p>Слева: формы гибки располагаются слева от бетонной детали.</p> <p>Справа: формы гибки располагаются справа от бетонной детали.</p>
Классы	<p>Здесь можно включить или исключить определенные классы арматурных стержней.</p> <p>Задайте класс арматурных стержней. С помощью значения Исключить или Включить укажите, создавать ли форму гибки для этих стержней.</p>
Типы стержней	<p>Здесь можно включить или исключить определенные формы гибки.</p> <p>Задайте коды форм арматурных стержней. С помощью значения Исключить или Включить укажите, создавать ли форму гибки для этих стержней.</p> <p>Запросить код формы стержня можно, нажав</p> <p>Запросить объект  на ленте.</p>

6. Нажмите кнопку **Начертить**.

Примеры:

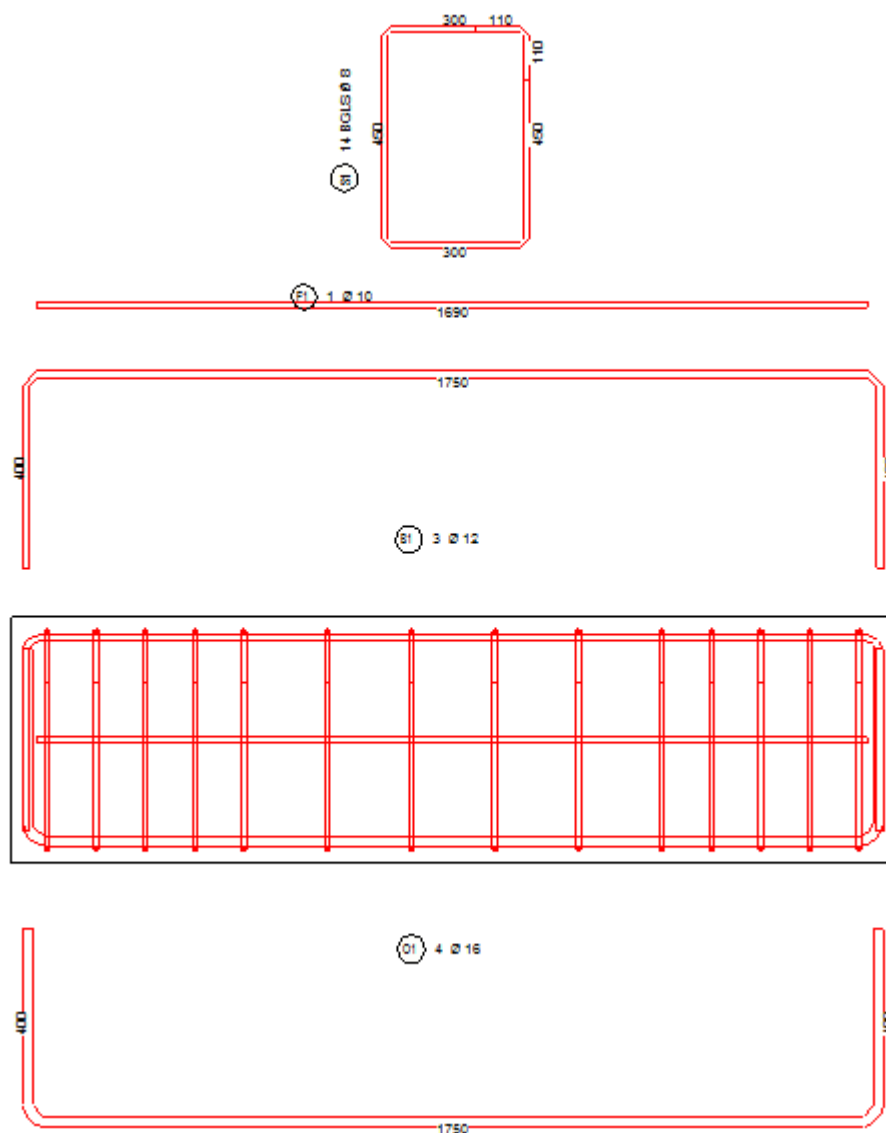

Создание врезок арматурных стержней с помощью приложения «Врезки и простановка меток арматуры»

Приложение **Врезки и простановка меток арматуры** позволяет визуализировать арматурные стержни с использованием форм гибки. Формы гибки можно располагать как внутри, так и снаружи бетонной детали. Формы гибки снабжаются метками, содержащими информацию об арматурном стержне.

Создание врезок и меток арматуры

1. Выберите на чертеже группу арматурных стержней, для которой вы хотите создать метку формы гибки.

2. Нажмите кнопку **Приложения и компоненты**  на боковой панели, чтобы открыть каталог **Приложения и компоненты**.
3. Нажмите стрелку рядом с пунктом **Приложения**, чтобы открыть список приложений.
4. В списке **Приложения** выберите **Врезки и простановка меток арматуры**.
5. Укажите точку для задания положения метки формы гибки.
Обратите внимание, что выравнивание для размещения необходимо изменять в настройках.
6. Дважды щелкните метку, чтобы откорректировать настройки:
 - На вкладке **Арматурный стержень** задайте представление и местоположение формы гибки. Здесь также можно задать направления крюков.
 - На вкладках **Метка 1** и **Метка 2** задайте содержимое, внешний вид и положение меток, связанных с формой гибки.
 - На вкладке **Размеры** укажите, как должны отображаться размеры, а также как выполняется округление.

Дополнительные сведения о настройках см. в разделе *Настройки приложения* **Врезки и простановка меток арматуры** ниже.
7. Нажмите кнопку **Изменить**.

Настройки приложения «Врезки и простановка меток арматуры»

Вкладка Арматурный стержень

На вкладке **Арматурный стержень** задайте представление и местоположение формы гибки. Здесь также можно задать направления крюков.

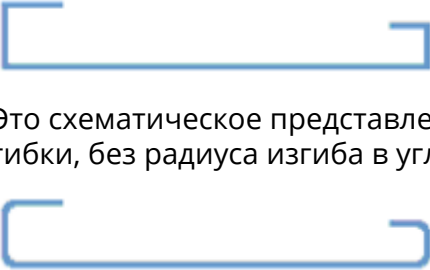

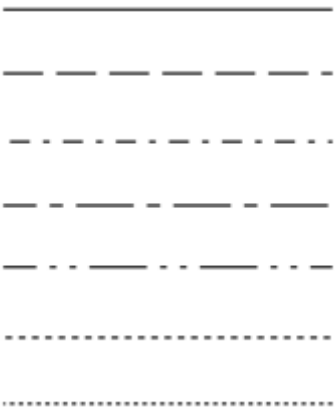

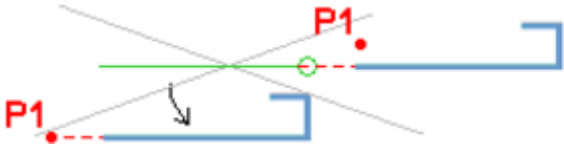
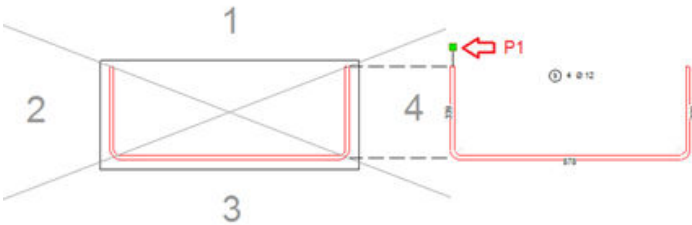
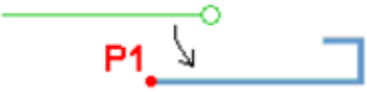
Параметр	Возможные значения и описание
Геометрия стержня	<p>Выберите один из следующих вариантов:</p>  <p>Это схематическое представление формы гибки, без радиуса изгиба в углах формы гибки.</p> <p>При использовании этого варианта форма гибки изображается с радиусом изгиба.</p>

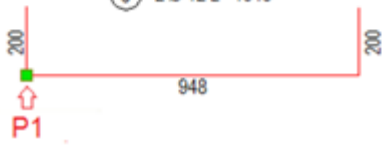
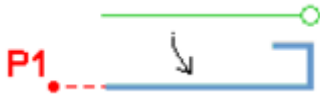
Параметр	Возможные значения и описание
Использовать линию из свойств чертежа	<ul style="list-style-type: none"> • Да: Цвет и тип линии определяются исходя из того, что задано в свойствах чертежа. • Нет: Цвет и тип линии определяются исходя из значений параметров Цвет и Тип линии в этом диалоговом окне.
Цвет	
Тип линии	
Представление арматурного стержня	<p>Выберите представление арматурного стержня:</p> <ul style="list-style-type: none"> • Одна линия: форма гибки изображается одной линией. • Двойные линии (номинальный диаметр): форма гибки изображается сдвоенными линиями. Учитывается номинальный диаметр стержня. • Двойные линии (фактический диаметр): форма гибки изображается сдвоенными линиями. Учитывается фактический диаметр стержня, включая рифление на стержне.
Местоположение стержня	<p>Задайте положение формы гибки, выбрав один из описанных ниже вариантов:</p> <p>Вариант 1:</p>

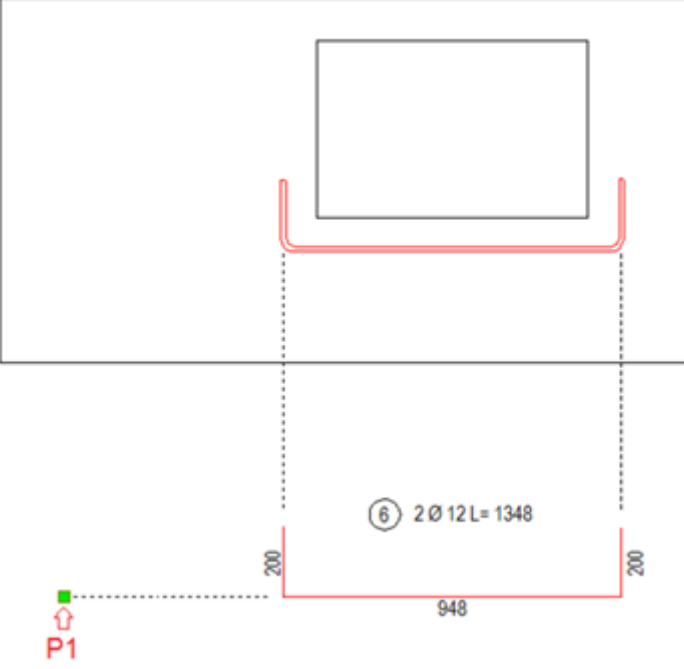
Параметр	Возможные значения и описание
	 <p>При использовании этого варианта область вокруг стержня делится на четыре квадранта. Точку вставки можно указать в любом из квадрантов.</p> <p>Местоположение формы гибки определяется в зависимости от указанного квадранта:</p> <ul style="list-style-type: none"> • Точка вставки в квадранте 1: форма гибки центрируется над стержнем. • Точка вставки в квадранте 2: форма гибки центрируется слева от стержня. • Точка вставки в квадранте 3: форма гибки центрируется под стержнем. • Точка вставки в квадранте 4: форма гибки центрируется справа от стержня. <p>Пример:</p>  <p>Вариант 2:</p>  <p>При использовании этого варианта точка вставки P1 — это начальная точка формы гибки.</p> <p>Пример:</p>

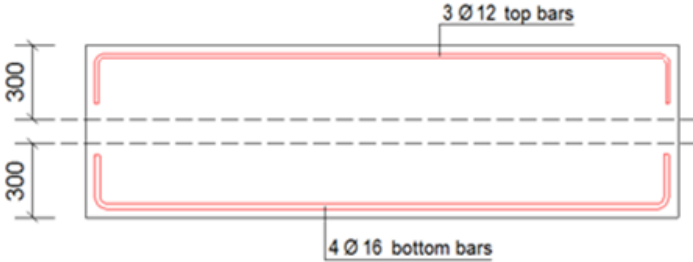
Параметр	Возможные значения и описание
	<div data-bbox="679 282 1370 687" style="border: 1px solid black; padding: 10px; text-align: center;">  </div> <div data-bbox="699 712 1082 878" style="text-align: center;"> <p>⑥ 2 Ø 12 L= 1348</p>  </div> <p data-bbox="671 902 826 936">Вариант 3:</p> <div data-bbox="679 958 999 1055" style="text-align: center;">  </div> <p data-bbox="671 1088 1372 1256">При использовании этого варианта форма гибки располагается на линии точки вставки P1. Форма гибки центрируется относительно положения арматурного стержня в бетонной детали.</p> <p data-bbox="671 1279 794 1305">Пример:</p>

Параметр	Возможные значения и описание
	 <p>Вариант 4:</p>
Поворот стержней, перпендикулярных виду	<p>Позволяет повернуть врезки арматуры для придания им вертикального или горизонтального положения. Эта настройка влияет только на отдельные стержни, перпендикулярные виду.</p>
Пользовательский угол поворота	<p>Позволяет повернуть все врезки на один и тот же угол поворота.</p>
Направления крюков	<p>Задайте направление крюков стержней. При взгляде сверху на балку, например, направление крюков может быть задано как Сверху, Середина и Низ балки. Для всех</p>

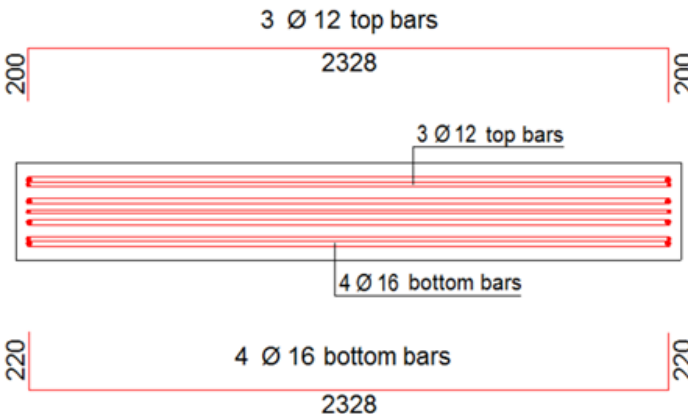
Параметр	Возможные значения и описание
	<p data-bbox="671 277 1299 338">направлений можно выбрать один из двух вариантов:</p>  <p data-bbox="671 568 1366 636">В поле Толщина задайте область для стержней с верхней и нижней стороны балки.</p> <p data-bbox="671 658 1305 757">Пример 1: на виде спереди бетонной балки ниже толщина и для области Сверху, и для области Низ равна 300:</p>  <p data-bbox="671 1070 1222 1106">Пример 2: вид сверху бетонной балки</p> <div data-bbox="683 1128 1305 1464"> <p data-bbox="683 1128 855 1182"><input checked="" type="checkbox"/> 300.00</p> <p data-bbox="922 1128 1305 1227"><input checked="" type="checkbox"/> </p> <p data-bbox="922 1249 1305 1348"><input checked="" type="checkbox"/> </p> <p data-bbox="683 1348 855 1415"><input checked="" type="checkbox"/> 300.00</p> <p data-bbox="922 1370 1305 1464"><input checked="" type="checkbox"/> </p> </div> 

Параметр	Возможные значения и описание
	<p>Пример 3: вид сверху бетонной балки с другими направлениям крюков</p> <p><input checked="" type="checkbox"/> 300.00 <input checked="" type="checkbox"/> </p> <p><input checked="" type="checkbox"/> </p> <p><input checked="" type="checkbox"/> 300.00 <input checked="" type="checkbox"/> </p> <p></p>

Вкладки «Метка 1» и «Метка 2»

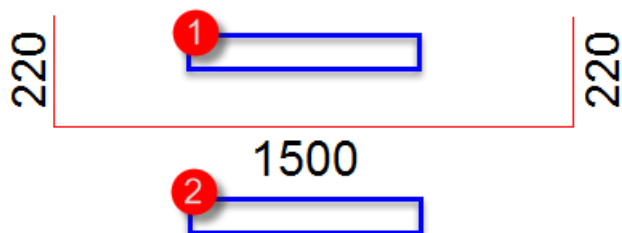

На этих вкладках можно задать принцип создания меток (**Метка 1** и **Метка 2**). Например:



Параметры	Возможные значения и описание
Доступные элементы	Выберите информацию об арматуре для включения в метку, например сорт, диаметр и межцентровые расстояния.
Элементы в метке	Список элементов, выбранных для отображения в метке.

Параметры	Возможные значения и описание
Свойства текста	Задайте свойства текста. Доступные файлы свойств — это свойства, заданные и сохраненные в свойствах текста (стр 305) .
Свойства текста позиции	Задайте свойства текста для позиции арматурного стержня. Доступные файлы свойств — это свойства, заданные и сохраненные в свойствах текста (стр 305) .
Количество стержней	<p>Общее количество стержней в группе: отображается общее количество стержней в группе арматурных стержней, вне зависимости от количества физических видимых стержней на чертеже.</p> <p>Количество, отображаемое на виде: отображается только количество стержней, видимых на виде чертежа.</p> <p>Общее количество в ЖБ элементе: отображается общее количество стержней в ЖБ элементе.</p> <p>Эти параметры доступны только при выборе элемента содержимого метки Число.</p>
Единицы измерения	<p>Задайте единицы измерения:</p> <ul style="list-style-type: none"> • Автоматически • мм • см • т • фут - дюйм • дюйм <p>Этот параметр доступен только для следующего содержимого меток:</p> <ul style="list-style-type: none"> • Длина • межцентр. расстояние • мин. межцентр. расстояние • макс. межцентр. расстояние • точное межцентр. расстояние • планируемое межцентр. расстояние • Длина с разбивкой
Формат	<p>Задайте формат:</p> <ul style="list-style-type: none"> • ###

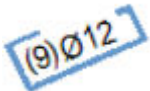
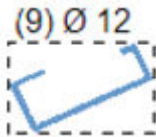
Параметры	Возможные значения и описание
	<ul style="list-style-type: none"> • ###[.##] • ###[.###] • ###.# • ### #/# • ###.## • ###.### <p>Этот параметр доступен только для следующего содержимого меток:</p> <ul style="list-style-type: none"> • Длина • межцентр. расстояние • мин. межцентр. расстояние • макс. межцентр. расстояние • точное межцентр. расстояние • планируемое межцентр. расстояние • Длина с разбивкой
Точность	<p>Задайте точность:</p> <ul style="list-style-type: none"> • 0.00 • 0.50 • 0.33 • 0.25 • 1/8 • 1/16 • 1/32 • 1/10 • 1/100 • 1/1000 <p>Например, при точности 0.33 значение, фактически равное 50.40, отображается как 50.33.</p> <p>Значения 1/8, 1/16 и 1/32 предназначены для британских единиц измерения.</p> <p>Значения 1/10, 1/100 и 1/1000 используются для задания точности без округления.</p>

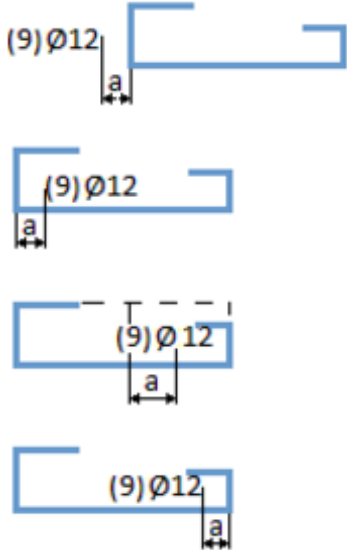
Параметры	Возможные значения и описание
Размещение метки	<p>Выберите, как будет располагаться метка. Предусмотрено три варианта:</p> <p>Вариант 1:</p>  <p>Текст метки располагается параллельно форме гибки.</p> <p>Вариант 2:</p>  <p>Текст метки располагается горизонтально.</p> <p>Вариант 3:</p>  <p>Текст метки располагается вертикально.</p>
Положение текста по горизонтали	<p>Задайте положение текста в горизонтальном направлении. Возможные варианты:</p> 

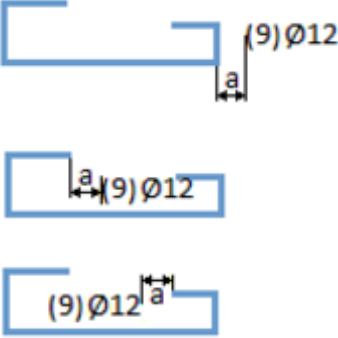
Параметры	Возможные значения и описание
	 <p>Для задания расстояния служит поле a:</p> <div style="border: 1px solid red; padding: 2px; display: inline-block;"> a: <input checked="" type="checkbox"/> 0.00 </div> <input checked="" type="checkbox"/> Расстояние b: <input checked="" type="checkbox"/> 0.00

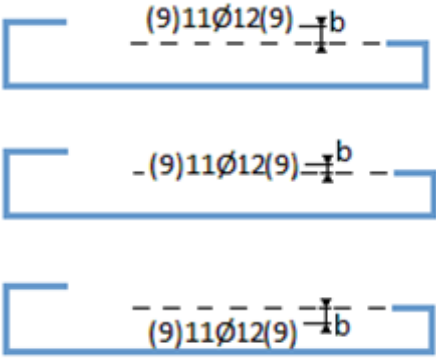
Параметры	Возможные значения и описание
	 <p>Для задания расстояния служит поле b:</p> <p>a: <input checked="" type="checkbox"/> 0.00 <input checked="" type="checkbox"/> Расстояние</p> <p>b: <input checked="" type="checkbox"/> 0.00</p>

Вкладка «Размеры»

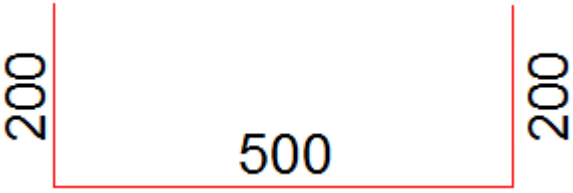

На вкладке **Размеры** можно указать, как должны отображаться размеры, а также как выполняется округление.

Чтобы разрешить дублирование размеров, установите параметр `PullOutShowDuplicateDims` в файле `rebar_config.inp` в соответствующее значение. Например, при `PullOutShowDuplicateDims=3` отображаются все размеры, а при `PullOutShowDuplicateDims=0` дублирующиеся размеры не отображаются. Значение по умолчанию — 0. Дополнительные сведения см. в разделе [Настройки армирования для чертежей \(rebar_config.inp\) \(стр 1046\)](#).

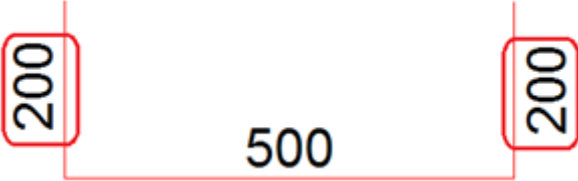
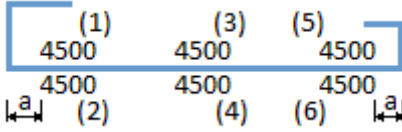
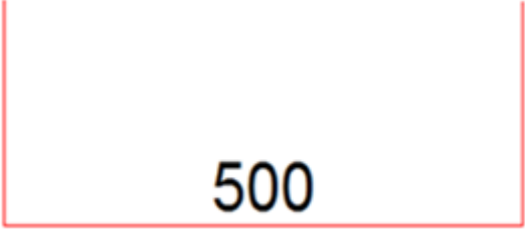
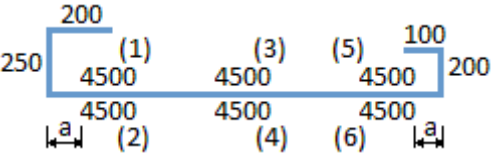
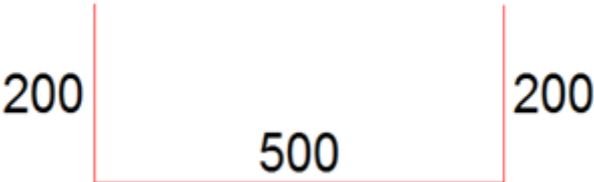
Параметры	Возможные значения и описание
Создать	<p>Укажите, все ли размеры формы гибки отображаются на форме гибки. Возможные значения:</p> <ul style="list-style-type: none"> Да 

Параметры	Возможные значения и описание
	<ul style="list-style-type: none"> Нет 
Простановка длин участков	<p>Задайте принцип простановки длин участков, показанных на рисунке ниже:</p>  <p>Вариант 1:</p>   <p>Вариант 2:</p>   <p>Вариант 3:</p>

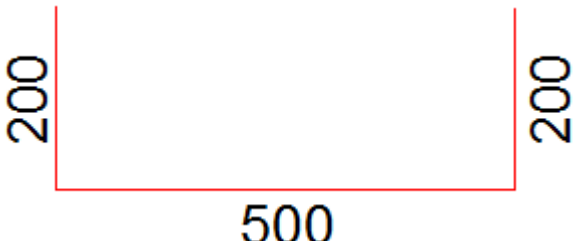
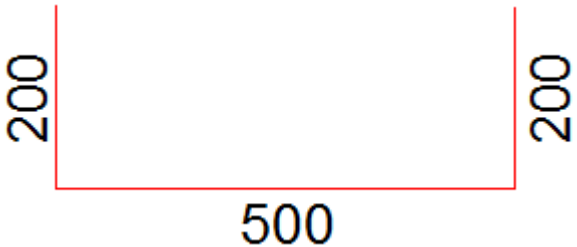
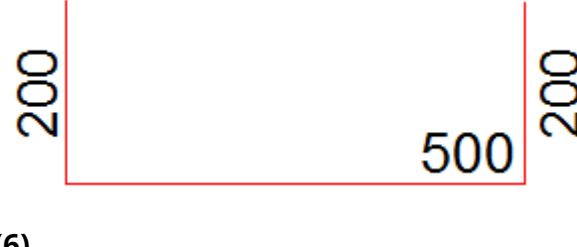
Параметры	Возможные значения и описание
	<p>Technical drawing of a rectangular plot with dimensions 200x500. A blue rectangle is drawn inside, with dimensions 250x450. The blue rectangle is offset from the top and bottom edges by 200 units, and from the left and right edges by 250 units. The offsets are labeled (1) through (6).</p>
Местоположение	<p>Задайте местоположение длины участка, показанной на рисунке ниже:</p> <p>Возможные значения:</p> <ul style="list-style-type: none"> • Ничего <ul style="list-style-type: none"> • (1)

Параметры	Возможные значения и описание
	<ul style="list-style-type: none"> <li data-bbox="671 277 1364 584">• (2)  <li data-bbox="671 622 1364 929">• (3)  <li data-bbox="671 967 1364 1274">• (4)  <li data-bbox="671 1312 1364 1619">• (5)  <li data-bbox="671 1657 1364 1924">• (6) 

Параметры	Возможные значения и описание
Настройки округления	<p>Укажите, как выполняется округление: по настройкам пользователя или по настройкам в файле <code>rebar_config.inp</code>.</p> <p>Если вы выберете <code>rebar_config.inp</code>, задать единицы измерения, точность и формат будет нельзя.</p>
Единицы измерения	<p>Задайте единицы измерения. Возможные значения:</p> <ul style="list-style-type: none"> • Автоматически • мм • см • m • фут - дюйм • дюйм
Формат	<p>Задайте формат. Возможные значения:</p> <ul style="list-style-type: none"> • <code>###</code> • <code>###[.##]</code> • <code>###[.###]</code> • <code>###.#</code> • <code>### #/#</code> • <code>###.##</code> • <code>###.###</code>
Точность	<p>Задайте точность. Возможные значения:</p> <ul style="list-style-type: none"> • 0.00 • 0.50 • 0.33 • 0.25 • 1/8 • 1/16 • 1/32 • 1/10 • 1/100 • 1/1000

Параметры	Возможные значения и описание
	<p>Например, при точности 0.33 значение, фактически равное 50.40, отображается как 50.33.</p> <p>Значения 1/8, 1/16 и 1/32 предназначены для британских единиц измерения.</p> <p>Значения 1/10, 1/100 и 1/1000 используются для задания точности без округления.</p>
Свойства текста	<p>Задайте свойства текста, который будет отображаться для формы гибки (длин участков). Доступные файлы свойств — это свойства, заданные и сохраненные в свойствах текста (стр 305).</p>
Вычисление длины	<p>Точная длина:</p>  <p>При выборе варианта По оси стержня длина вычисляется по центральной линии арматурного стержня:</p> 
Угловые размеры	<p>Укажите, требуется ли отображать углы изгиба на врезках.</p> <p>Чтобы отобразить углы изгиба, выберите Создать --> Да.</p>

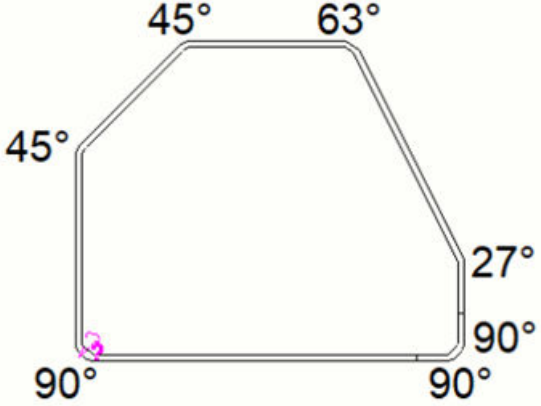
Параметры	Возможные значения и описание
	 <p data-bbox="670 739 1372 873">Также можно задать Свойства текста для углов изгиба. Доступные файлы свойств — это свойства, заданные и сохраненные в свойствах текста (стр 305).</p>

Добавление размеров к арматуре

Вы можете вручную добавить размерные линии и метки размеров к группам арматурных стержней. При добавлении размеров начинайте с предустановленных настроек размеров, определенных для вашей среды, и при необходимости вносите изменения в эти настройки для отдельных размеров. В диалоговом окне **Параметры** есть настройки размеров армирования, которые действуют для всей модели.

Каждая группа арматурных стержней может иметь метку размера, метку размера с тегами и/или размерную линию. Размеры создаются в соответствии со свойствами размеров, заданными в диалоговом окне **Свойства размеров**. Команда для создания меток размеров арматуры доступна на чертежах общего вида и чертежах ЖБ элементов.

- Добавлять метки размеров армирования или метки размеров с тегами имеет смысл в первую очередь на чертежи ЖБ элементов, на которых показан только один армированный ЖБ элемент.
- Размерные линии или линии распределения позволяют показать распределение арматурных стержней в группе, и обычно при перетаскивании размера за пределы группы арматуры от размерных линий до арматурных стержней проводятся штриховые линии. Использовать линии распределения имеет смысл в первую очередь на чертежах общего вида с армированием. Такие чертежи могут содержать множество деталей с группами арматуры, и во многих случаях достаточно показать только один стержень из группы и перетащить размерную линию подальше от него, чтобы все было четко видно.

- При добавлении размеров начинайте с предустановленных настроек размеров, определенных в вашей среде, и при необходимости вносите изменения в эти настройки для отдельных размеров.

Среда Default содержит следующие файлы настроек размеров арматуры, которые можно загружать в диалоговом окне **Свойства размеров**:

- `rebar_dimension_line` для создания линий распределения
- `rebar_dimension_mark` для создания меток размеров
- `rebar_tagged_dimension_mark` для создания меток размеров с тегами

Дополнительные сведения о типовых настройках см. в разделе «Типовые настройки меток размеров, меток размеров с тегами и размерных линий» ниже.

Помимо описанных ниже способов простановки размеров арматуры, размеры арматурных стержней также можно проставлять с помощью приложения «Простановка размеров групп арматуры». Дополнительные сведения см. в разделе [Простановка размеров арматуры с помощью приложения «Простановка размеров групп арматуры» \(стр 444\)](#).



Добавление размеров к группам арматуры

Чтобы добавить метки размеров, метки размеров с тегами или размерные линии к группам арматуры:

1. Сначала откройте свойства размеров, удерживая клавишу **SHIFT** и выбрав команду **Арматурный стержень** на ленте.
2. Загрузите один из предустановленных наборов меток размеров арматуры или проверьте свойства на различных вкладках — [Общие \(стр 966\)](#) (включая [формат, единицы измерения и точность \(стр 970\)](#)), [Внешний вид \(стр 972\)](#), [Метки, Теги \(стр 974\)](#) и [Арматурный стержень \(стр 978\)](#) — и посмотрите, хотите ли вы что-нибудь изменить.

Свойства размеров арматуры на вкладке **Арматурный стержень** рассмотрены ниже:

Параметр	Описание
Проставлять размеры до	Определяет, создаются ли размеры между всеми стержнями (Все стержни) или только между начальными и конечными стержнями (Арматура в начале и в конце).
Кромка детали	Служит для добавления замыкающих размеров до кромки детали в размерах групп арматурных стержней. Это свойство доступно, только если

Параметр	Описание
	свойство Проставлять размеры до установлено в значение Все стержни .
Подгруппирование	<p>Определяет, создаются ли подгруппы для различных шагов распределения арматурных стержней в пределах объекта арматуры, чтобы в метках размеров могли отображаться свойства подгрупп. Свойство Подгруппирование доступно, только если свойство Проставлять размеры до установлено в значение Все стержни; при значении Арматура в начале и в конце оно недоступно.</p> <p>См. пример метки размера ниже, где свойство Подгруппирование установлено в значение Да.</p>
Выносная линия до видимого стержня	Управляет отображением выносных линий до видимых стержней.
Тип конусных размеров	<p>Определяет, какое представление будет использоваться для наклонных размеров: наклонное</p>  <p>или горизонтальное</p>
Тип криволинейных размеров	<p>Определяет, какое представление будет использоваться для криволинейных размеров: криволинейное или</p>  <p>горизонтальное</p>

3. Нажмите **Применить**.
4. Выберите группу арматурных стержней на чертеже, и для нее будет создана метка размера арматуры.

Вы можете продолжить указывать следующие группы арматуры или остановить команду с помощью клавиши **ESC** или команды **Прервать**.

СОВЕТ Для добавления размеров арматуры также можно использовать команду **Добавить метку** --> **Метка размера** в контекстном меню.

Ниже приведен пример меток размеров:

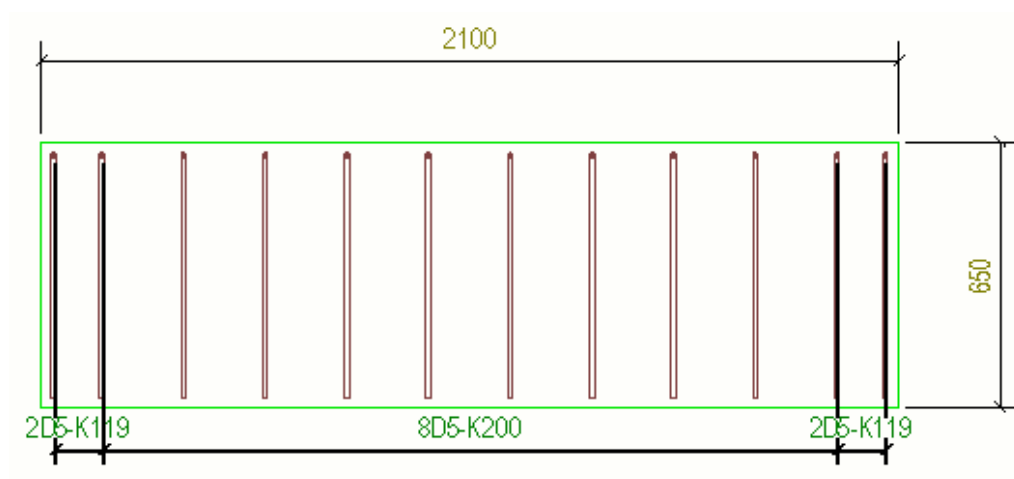

Ниже приведен пример меток размеров с тегами:

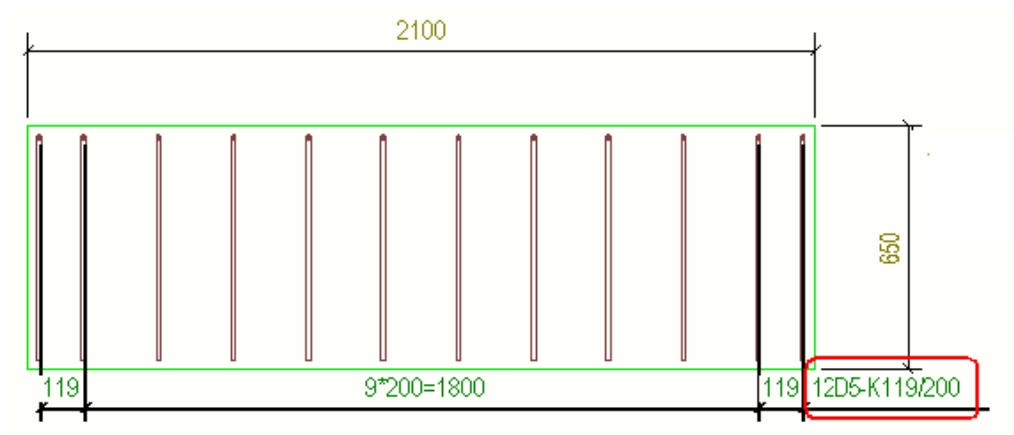

Ниже приведен пример размерных линий:

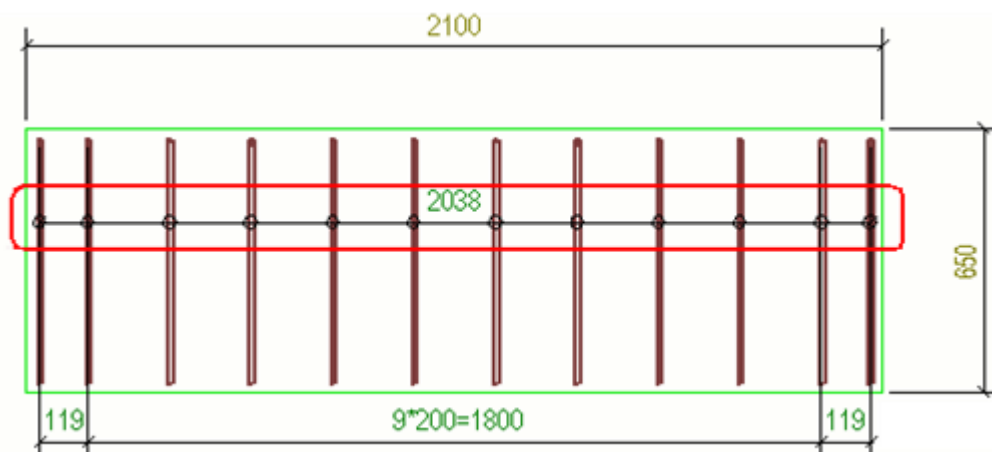

Ниже приведен пример размерной линии, которую перетащили за пределы группы арматурных стержней:

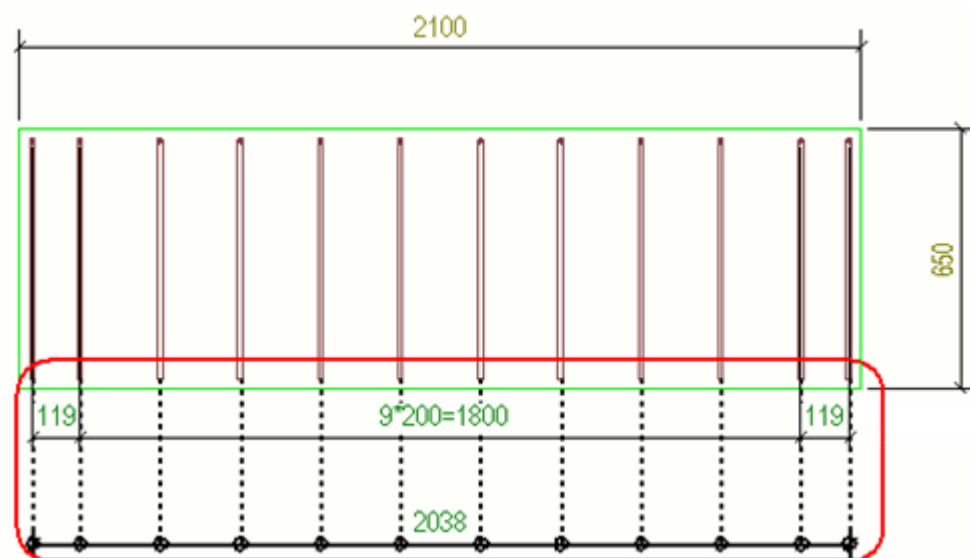

Ниже приведен пример, где виден только один арматурный стержень из группы, и размерную линию перетащили за пределы группы.

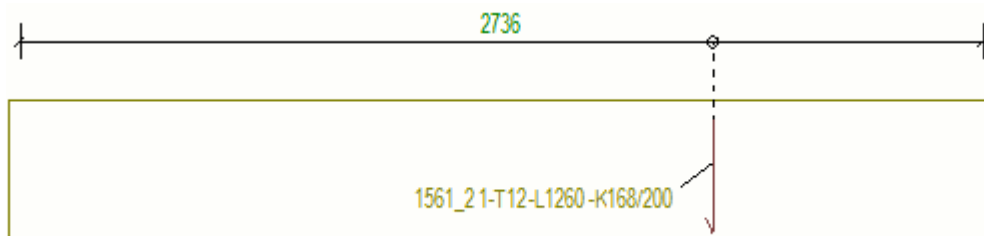

Вы можете изменить представление текущего размера арматуры после его создания, дважды щелкнув размер арматуры на открытом чертеже и внося необходимые изменения в свойства размера. Например, вы можете добавить дополнительные теги, изменить содержимое метки

размера или выбрать способ выравнивания тегов в криволинейных размерах.

Обратите внимание, что при редактировании метки размера арматуры на открытом чертеже нельзя изменить следующие свойства:

Проставлять размеры до

Кромка детали

Тип конусных размеров

Тип криволинейных размеров

Типовые настройки меток размеров, меток размеров с тегами и размерных линий

`rebar_dimension_mark.dim`

Проставлять размеры до: Все стержни

Подгруппирование: Да

Выносная линия до видимого стержня: Нет

Объединять одинаковые размеры: 3*60=180

Минимальное число для объединения: 1

Задайте **Префикс** в диалоговом окне **Содержимое метки размера**.

Установите свойство **Видимость числового значения** в значение **Скрыто** в диалоговом окне **Содержимое метки размера**.

`rebar_tagged_dimension_mark.dim`

Проставлять размеры до: Все стержни

Подгруппирование: Да

Выносная линия до видимого стержня: Нет

Объединять одинаковые размеры: 3*60=180

Минимальное число для объединения: 1

Задайте соответствующее содержимое тегов.

`rebar_dimension_line.dim`

Проставлять размеры до: Арматура в начале и в конце

Подгруппирование: Нет

Выносная линия до видимого стержня: Да

Объединять одинаковые размеры: Выкл.

Примеры размеров арматуры

- Ниже показана деталь переменного сечения с наклонной кромкой. Размерная линия следует форме кромки, ближайшей к указанной при ее создании точке. Размеры наклонные.

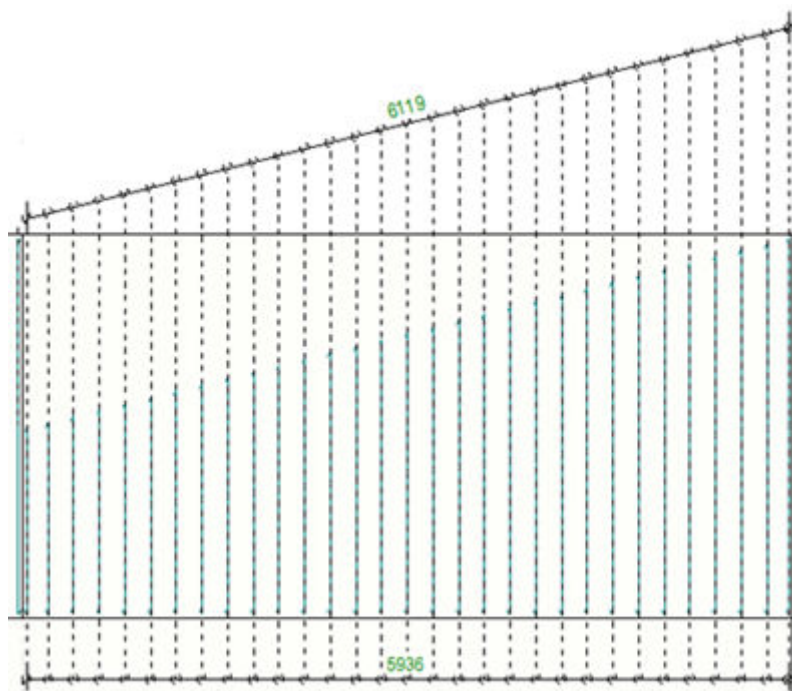

- Ниже показана криволинейная деталь переменного сечения с криволинейными размерами.



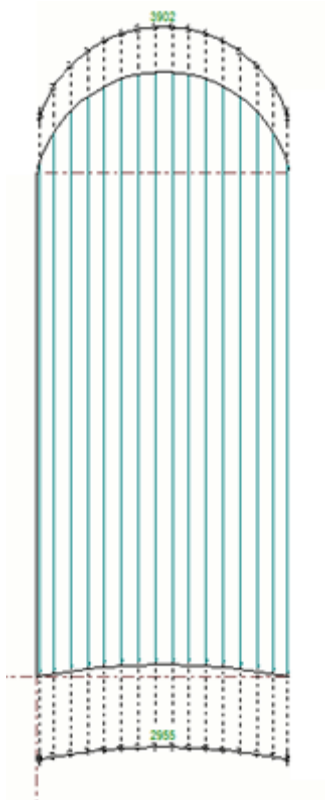

- Ниже приведен пример ортогонального размера для криволинейной группы арматуры переменного сечения с размерным тегом:

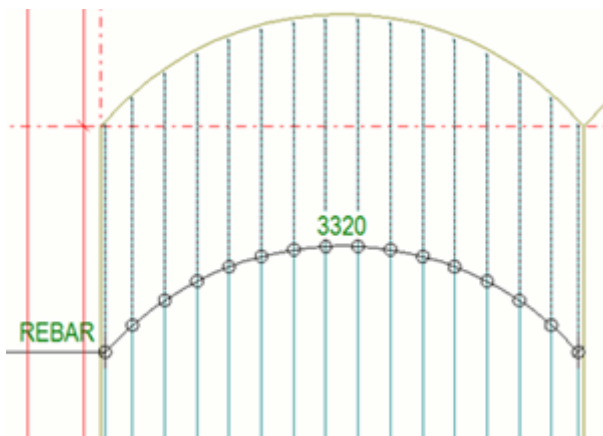

- В размеры арматуры также можно добавлять средние теги. В данном случае применены [двойные размеры](#) (стр 192):

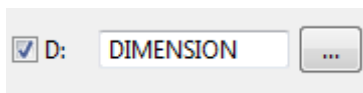

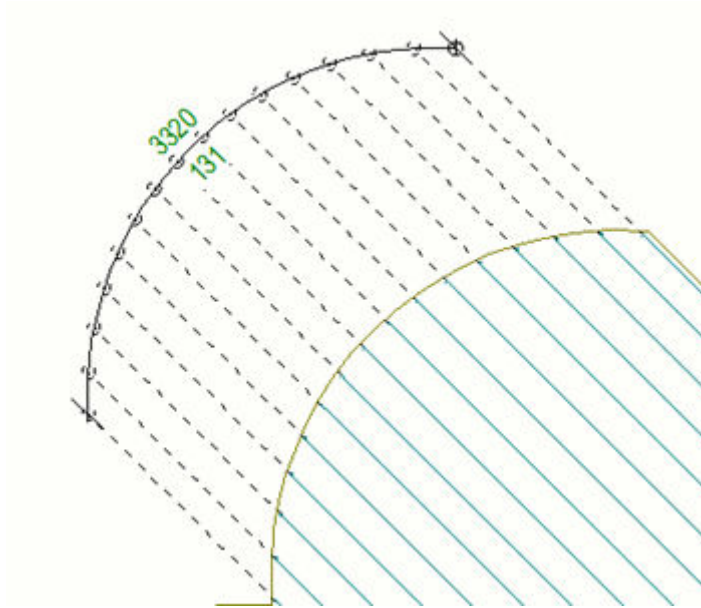

- Теги криволинейных размеров можно выровнять, выбрав один из вариантов в списке **Тип тега криволинейных размеров** в диалоговом окне **Свойства размеров**:

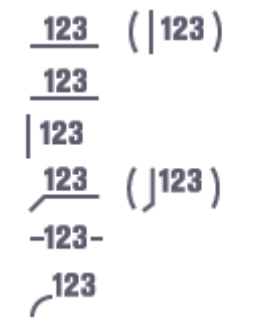

В приведенном ниже примере виден только один арматурный стержень, и теги арматуры выровнены вертикально | 123 :

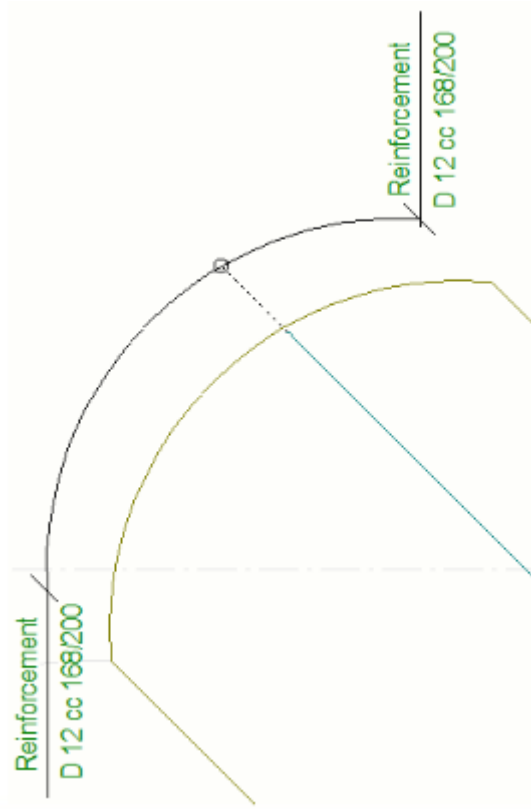

В приведенном ниже примере размерный тег следует кривой размера **123**:

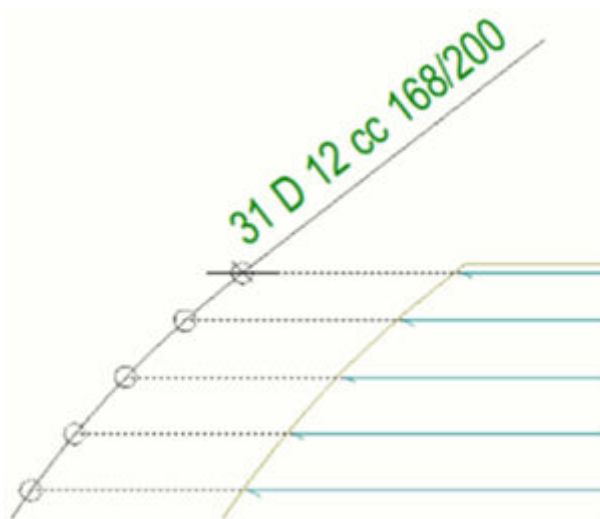

- Ниже приведен пример ортогональных размеров на радиальной группе арматурных стержней.

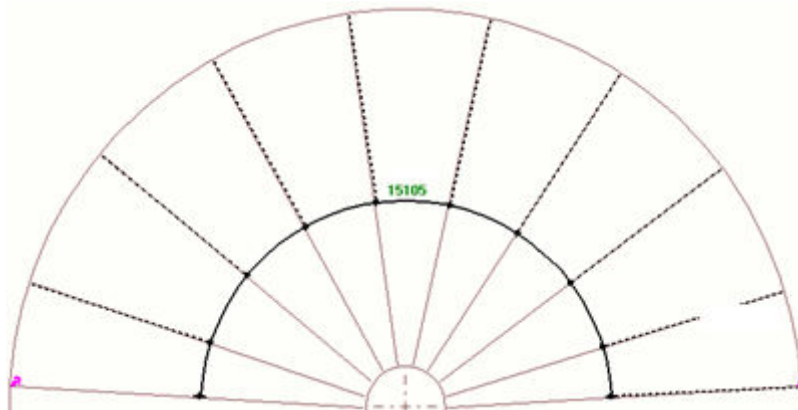

Простановка размеров арматуры с помощью приложения «Простановка размеров групп арматуры»

В приложении **Простановка размеров групп арматуры** предусмотрены различные стили для гибкого представления размерных линий и меток размеров на группах арматуры. Например, можно за одно действие проставить размеры на нескольких хомутах и снабдить их метками. Приложение **Простановка размеров групп арматуры** позволяет эффективно создавать качественные чертежи армирования с учетом специфики вашего региона.

Добавление размеров к группам арматуры

1. Выберите на чертеже группы арматурных стержней, размеры которых вы хотите проставить.
2. Нажмите кнопку **Приложения и компоненты**  на боковой панели, чтобы открыть каталог **Приложения и компоненты**.
3. Нажмите стрелку рядом с пунктом **Приложения**, чтобы открыть список приложений.
4. В списке **Приложения** выберите **Простановка размеров групп арматуры**.
5. Укажите место для размерной линии в модели.
6. Дважды щелкните размер, чтобы откорректировать настройки:
 - На вкладке **Параметры** задайте, как должны выглядеть размеры и что они должны содержать. Также можно задать содержимое метки размера хомутов.
 - На вкладках **Дополнительные метки спереди** и **Дополнительные метки сзади** создайте дополнительную метку перед размерной линией или за размерной линией.

- На вкладке **Дополнительные настройки** задайте смещения, расстояния и межцентровые расстояния для меток размеров хомутов:
- На вкладке **Линии стержней** задайте принципы создания и внешний вид линий выноски, относящихся к размерам хомутов.



Дополнительные сведения о настройках см. в разделе *Настройки приложения* **Простановка размеров групп арматуры** ниже.

7. Нажмите кнопку **Изменить**.

Настройки приложения «Простановка размеров групп арматуры»

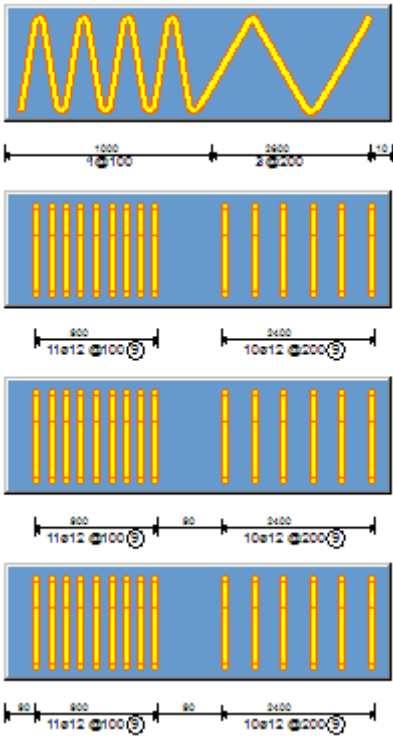
Вкладка «Параметры»

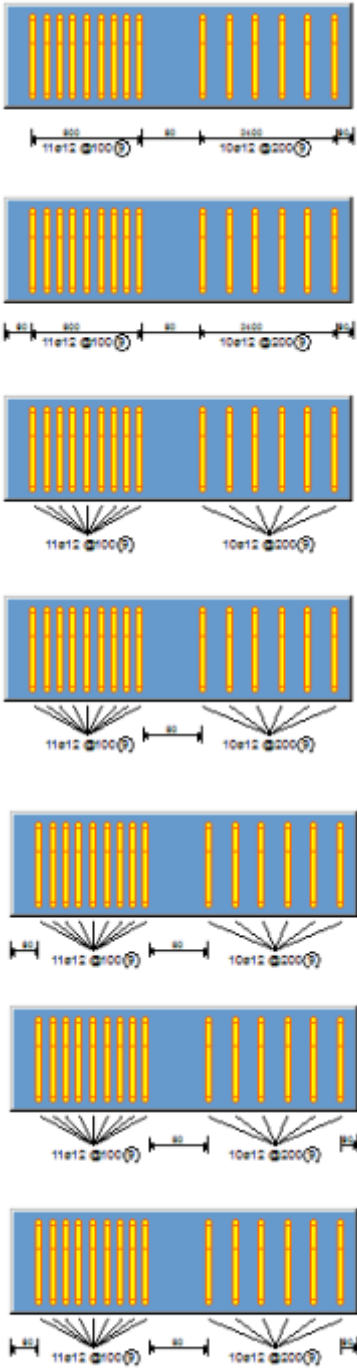
Параметр	Возможные значения и описание
Тип аннотации	<p>Выберите тип аннотации. Возможные значения:</p> 

Параметр	Возможные значения и описание
	
	<p>Выберите, как будет располагаться метка. Набор доступных вариантов зависит от того, что выбрано в поле Тип аннотации. Также</p>

Параметр	Возможные значения и описание
<p>Угол</p> <p><input checked="" type="checkbox"/> 90</p>	<p>можно задать угол метки в поле Угол. Возможные значения:</p>  <p>The diagrams illustrate different orientations for dimension lines and their corresponding angle settings. The first four diagrams show dimension lines at 0, 90, 45, and 135 degrees. The last four diagrams show dimension lines at various angles relative to a radial line, with values ranging from 110 to 115 degrees.</p>

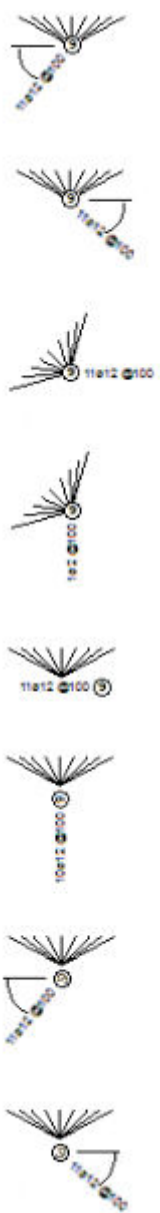
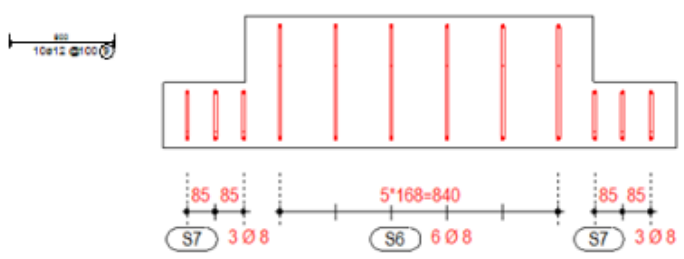
Параметр	Возможные значения и описание
	 <p>Примеры расположения меток:</p> 

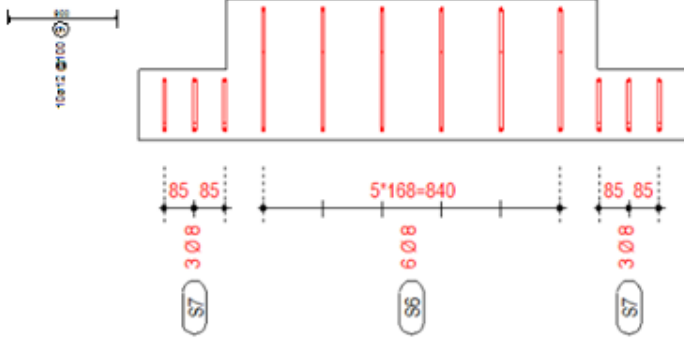
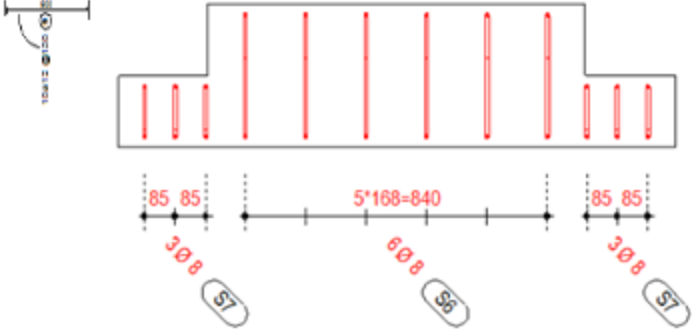
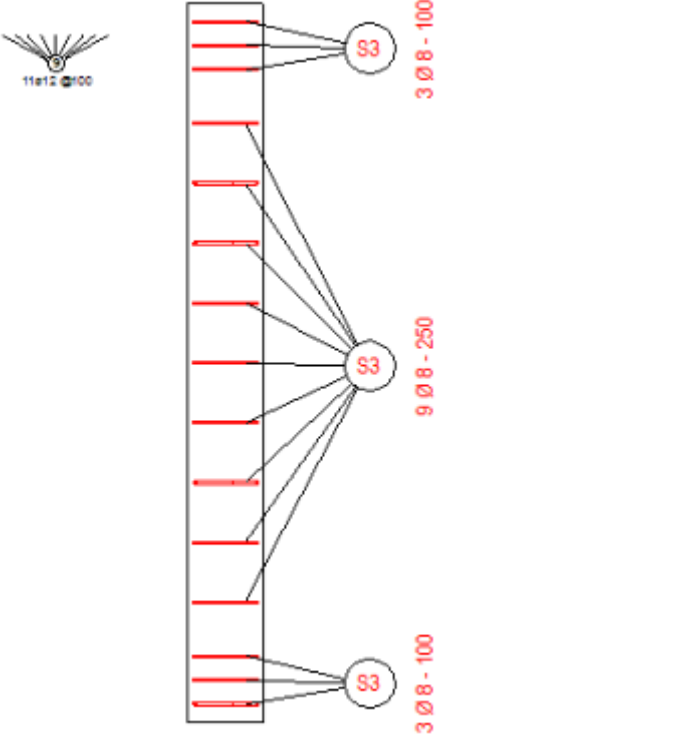
Параметр	Возможные значения и описание
	 <p data-bbox="671 656 1171 689">В примере ниже задан угол метки.</p>  

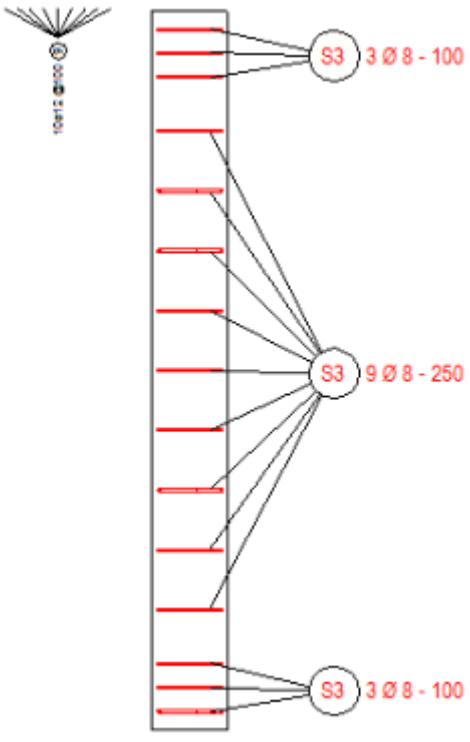
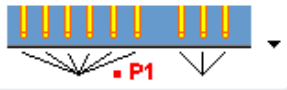
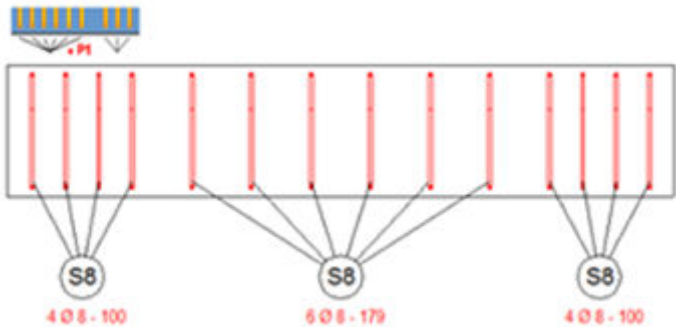
Параметр	Возможные значения и описание
	
<input checked="" type="checkbox"/>  <p>Номер группы</p> <input checked="" type="checkbox"/> <input type="text" value="1"/>	<p>Задайте количество и расположение линий выноски меток. Также можно указать, с какой группой вы работаете, введя номер группы в поле Номер группы.</p> <p>Этот параметр доступен только для некоторых типов аннотаций. Возможные варианты:</p> 

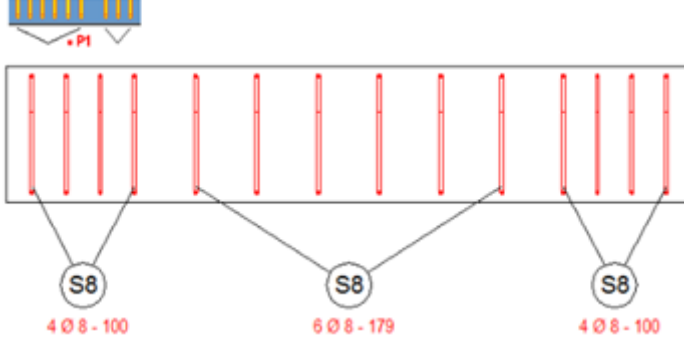
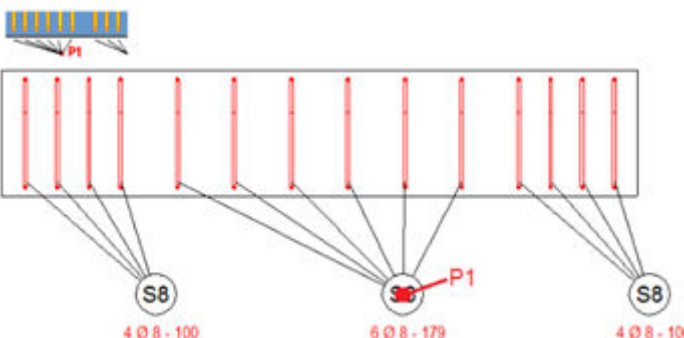
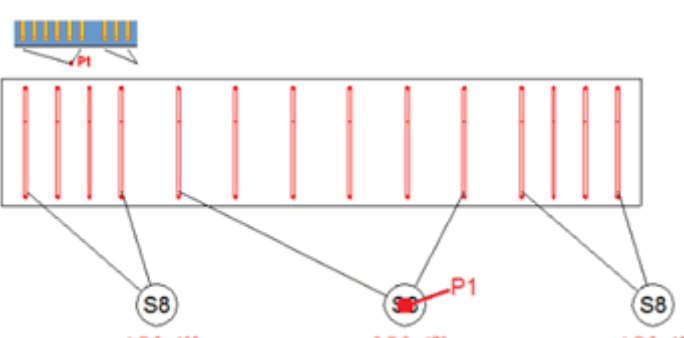
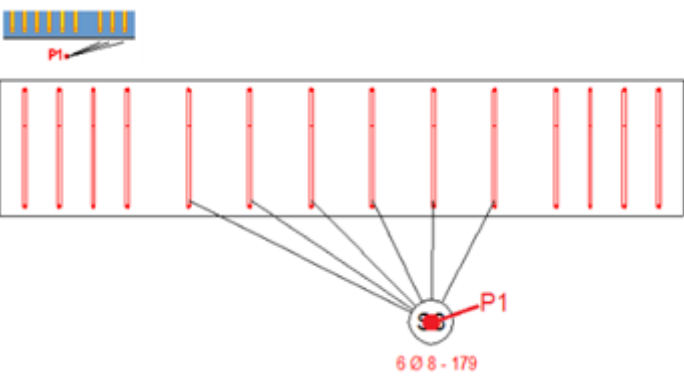
Параметр	Возможные значения и описание
	  
	<p data-bbox="670 1384 1289 1451">В следующем примере определена группа номер 2.</p>  <p data-bbox="670 1863 1289 1930">В следующем примере определена группа номер 2.</p>

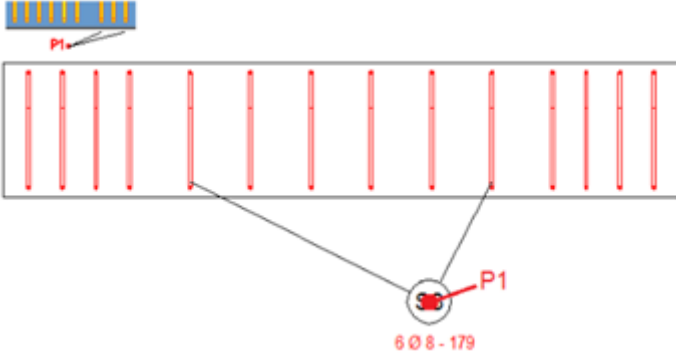
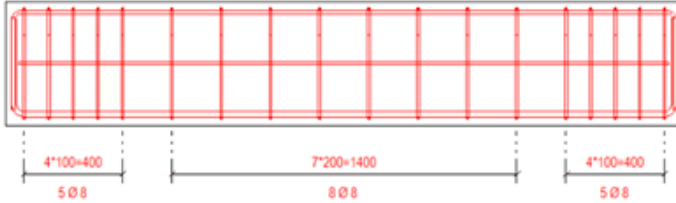
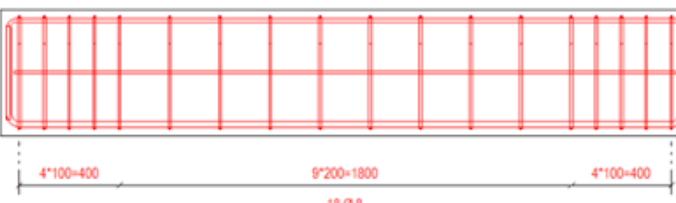
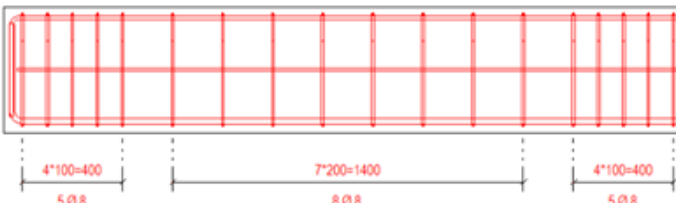
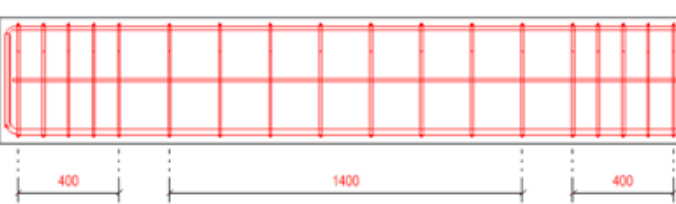
Параметр	Возможные значения и описание
	
<p>Рассматривать неравномерные промежутки как отдельные группы</p>	<p>Да</p>  <p>Нет</p> 
<p>Проставить все межцентровые расстояния</p>	<p>Да</p>  <p>Нет</p> 

Параметр	Возможные значения и описание
Объединить размеры между арматурными стержнями	<p>Позволяет объединить размеры расстояния между двумя группами арматуры с размерами группы арматуры, у которой шаг стержней равен расстоянию между группами. Также объединяется размерная линия первой/ последней группы с расстоянием до торца детали, если расстояние до контура такое же, как и шаг в группе арматуры.</p> <p>Пример см. в разделе «Дополнительные примеры» ниже.</p>
Свойства линии распределения	<p>Выберите требуемые свойства размера для отображаемой размерной линии, выбрав файл свойств размеров. Доступные свойства — это свойства, заданные и сохраненные в свойствах размеров (стр 965).</p>
Доступные элементы	<p>Выберите информацию для включения в метку, например сорт, диаметр и межцентровые расстояния, для метки 1 и метки 2.</p>
Элементы в метке	<p>Список элементов, выбранных для отображения в метке 1 и метке 2.</p>
Свойства текста	<p>Задайте свойства текста. Доступные файлы свойств — это свойства, заданные и сохраненные в свойствах текста (стр 305).</p>
Положение	<p>Выберите, куда поместить метку. Возможные значения:</p> <ul style="list-style-type: none"> • Автоматически: Метка 1 располагается над размерным текстом, когда размер находится над деталью, и под размерным текстом, когда размер находится под деталью. • Над разм. текстом: Метка 1 всегда располагается над размерным текстом. • Под разм. линией: Метка 1 всегда располагается под размерным текстом. <p>При размещении метки учитываются размер шрифта размерного текста (для положения над текстом) и значения расстояния, заданные на вкладке Дополнительные настройки (для обоих положений). Этот параметр доступен только для нерадиальных аннотаций.</p>
Единицы измерения	<p>Задайте единицы измерения:</p> <ul style="list-style-type: none"> • Автоматически • мм

Параметр	Возможные значения и описание
	<ul style="list-style-type: none"> • см • m • фут - дюйм • дюйм <p>Этот параметр доступен только для следующего содержимого меток:</p> <ul style="list-style-type: none"> • Длина • межцентр. расстояние • мин. межцентр. расстояние • макс. межцентр. расстояние • точное межцентр. расстояние • планируемое межцентр. расстояние • Длина с разбивкой
Формат	<p>Задайте формат:</p> <ul style="list-style-type: none"> • ### • ###[.#] • ###[##] • ###[###] • ###.# • ### #/# • ###.## • ###.### <p>Этот параметр доступен только для следующего содержимого меток:</p> <ul style="list-style-type: none"> • Длина • межцентр. расстояние • мин. межцентр. расстояние • макс. межцентр. расстояние • точное межцентр. расстояние • планируемое межцентр. расстояние • Длина с разбивкой
Точность	<p>Задайте точность:</p> <ul style="list-style-type: none"> • 0.00 • 0.50

Параметр	Возможные значения и описание
	<ul style="list-style-type: none"> • 0.33 • 0.25 • 1/8 • 1/16 • 1/32 • 1/10 • 1/100 • 1/1000 <p>Например, при точности 0.33 значение, фактически равное 50.40, отображается как 50.33.</p> <p>Значения 1/8, 1/16 и 1/32 предназначены для британских единиц измерения.</p> <p>Значения 1/10, 1/100 и 1/1000 используются для задания точности без округления.</p>
<p>Сумма значений A B C</p> <p>Сумма сегментов по оси стержня</p> <p>Длина (TrlEd)</p>	<p>Эти параметры доступны только для следующего содержимого меток:</p> <ul style="list-style-type: none"> • Длина • межцентр. расстояние • мин. межцентр. расстояние • макс. межцентр. расстояние • точное межцентр. расстояние • планируемое межцентр. расстояние
<p>Положение метки 2</p>	<p>Укажите, отображается ли позиция стержня в метке 2, и как она отображается. Возможные варианты:</p> <p>Не</p> <p>Перед главной меткой</p> <p>За главной меткой</p> <p>Над главной меткой</p> <p>Под главной меткой</p>
<p>Рамка метки 2</p>	<p>Выберите тип и цвет рамки для метки 2.</p> <p>Этот параметр доступен только для некоторых типов аннотаций. Возможные значения:</p>

Параметр	Возможные значения и описание

Вкладки «Дополнительные метки спереди» и «Дополнительные метки сзади»

Параметр	Возможные значения и описание
Метки перед размерной линией	<p>Для создания меток перед размерной линией выберите Да. Значение по умолчанию — Нет.</p>
Метки за размерной линией	<p>Для создания меток за размерной линией выберите Да. Значение по умолчанию — Нет.</p>
Доступные элементы	Выберите информацию для включения в метку перед размерной линией или за ней.
Элементы в метке	Список элементов, выбранных для включения в метку перед размерной линией или за ней.
Свойства текста	Задайте свойства текста для меток. Доступные файлы свойств — это свойства, заданные и сохраненные в свойствах текста (стр 305) .
Положение	<p>Укажите, отображается ли позиция стержня в метках, а также как она отображается.</p> <p>Возможные значения:</p> <p>Нет</p> <p>Перед главной меткой</p> <p>За главной меткой</p>
Свойства текста	Задайте свойства текста для позиции арматурного стержня. Доступные файлы

Параметр	Возможные значения и описание
	свойств — это свойства, заданные и сохраненные в свойствах текста (стр 305) .
Количество	<p>Выберите, как должно отображаться количество арматурных стержней. Возможные значения:</p> <p>Общее количество стержней в группе</p> <p>Количество, отображаемое на виде</p> <p>Общее количество на чертеже</p> <p>Общее количество в ЖБ элементе</p> <p>Эти параметры доступны только для элемента Количество.</p>
Единицы измерения	<p>Задайте единицы измерения:</p> <ul style="list-style-type: none"> • Автоматически • мм • см • m • фут - дюйм • дюйм <p>Параметр доступен только для следующего содержимого:</p> <ul style="list-style-type: none"> • Длина • межцентр. расстояние • мин. межцентр. расстояние • макс. межцентр. расстояние • точное межцентр. расстояние • планируемое межцентр. расстояние • Длина с разбивкой
Формат	<p>Задайте формат:</p> <ul style="list-style-type: none"> • ### • ###[.]# • ###[.##] • ###[.###] • ###.# • ### #/# • ###.##

Параметр	Возможные значения и описание
	<ul style="list-style-type: none"> • ###.### <p>Этот параметр доступен только для следующего содержимого меток:</p> <ul style="list-style-type: none"> • Длина • межцентр. расстояние • мин. межцентр. расстояние • макс. межцентр. расстояние • точное межцентр. расстояние • планируемое межцентр. расстояние • Длина с разбивкой
Точность	<p>Задайте точность:</p> <ul style="list-style-type: none"> • 0.00 • 0.50 • 0.33 • 0.25 • 1/8 • 1/16 • 1/32 • 1/10 • 1/100 • 1/1000 <p>Например, при точности 0.33 значение, фактически равное 50.40, отображается как 50.33.</p> <p>Значения 1/8, 1/16 и 1/32 предназначены для британских единиц измерения.</p> <p>Значения 1/10, 1/100 и 1/1000 используются для задания точности без округления.</p>
Сумма значений А В С Сумма сегментов по оси стержня Длина (TrlEd)	<p>Эти параметры доступны только для следующего содержимого меток:</p> <ul style="list-style-type: none"> • Длина • межцентр. расстояние • мин. межцентр. расстояние • макс. межцентр. расстояние • точное межцентр. расстояние

Параметр	Возможные значения и описание																		
Настройки размещения меток	<p data-bbox="671 271 1294 304">• планируемое межцентр. расстояние</p> <div data-bbox="683 338 1358 465" style="border: 1px solid black; padding: 5px; margin-bottom: 10px;"> <input checked="" type="checkbox"/> </div> <p data-bbox="671 501 1246 535">По умолчанию используется вариант 3.</p> <table border="1" data-bbox="687 566 1369 1413" style="width: 100%; border-collapse: collapse; text-align: center;"> <tbody> <tr> <td data-bbox="687 566 943 707"></td> <td data-bbox="995 618 1050 667">1</td> <td data-bbox="1129 566 1369 707"></td> </tr> <tr> <td data-bbox="687 707 943 848"></td> <td data-bbox="995 763 1050 813">2</td> <td data-bbox="1129 707 1369 848"></td> </tr> <tr> <td data-bbox="687 848 943 990"></td> <td data-bbox="995 891 1050 940">3</td> <td data-bbox="1129 848 1369 990"></td> </tr> <tr> <td data-bbox="687 990 943 1131"></td> <td data-bbox="995 1043 1050 1093">4</td> <td data-bbox="1129 990 1369 1131"></td> </tr> <tr> <td data-bbox="687 1131 943 1272"></td> <td data-bbox="995 1184 1050 1234">5</td> <td data-bbox="1129 1131 1369 1272"></td> </tr> <tr> <td data-bbox="687 1272 943 1413"></td> <td data-bbox="995 1312 1050 1361">6</td> <td data-bbox="1129 1272 1369 1413"></td> </tr> </tbody> </table> <ul data-bbox="671 1440 1358 1937" style="list-style-type: none"> <li data-bbox="671 1440 1358 1507">(1) Все метки располагаются над размерной линией. <li data-bbox="671 1525 1358 1592">(2) Середина последней метки находится на размерной линии. <li data-bbox="671 1610 1358 1711">(3) Середина (рассчитанная в направлении - до размерной линии) группы меток находится на размерной линии. Это вариант по умолчанию. <li data-bbox="671 1729 1358 1762">(4) Размерная линия проходит между метками. <ul data-bbox="671 1780 1358 1937" style="list-style-type: none"> <li data-bbox="671 1780 1358 1848">• Если метка только одна, она располагается над линией. <li data-bbox="671 1865 1358 1937">• Если меток две, одна располагается над линией, вторая под линией. 		1			2			3			4			5			6	
	1																		
	2																		
	3																		
	4																		
	5																		
	6																		

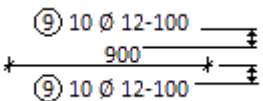
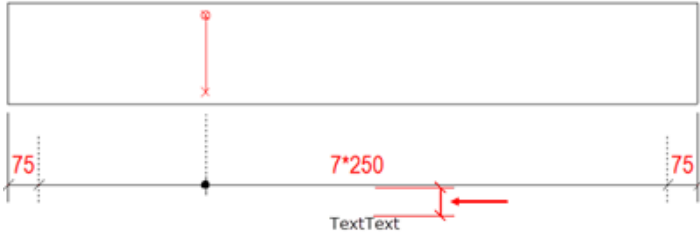

Параметр	Возможные значения и описание
	<ul style="list-style-type: none"> Если меток три, две метки располагаются над линией, а одна под линией. <p>(5) Середина первой метки находится на размерной линии.</p> <p>(6) Все метки располагаются под размерной линией.</p> <p>Параметры a, b, c1 и c2 необходимы для получения требуемых расстояний между метками и размерной линией.</p> <p>a <input checked="" type="checkbox"/> 0.00 c2 <input checked="" type="checkbox"/> 0.00</p> <p>b <input checked="" type="checkbox"/> 0.00</p> <p>c1 <input checked="" type="checkbox"/> 0.00</p> <p>Значения по умолчанию:</p> <p>a = 1</p> <p>b = 1</p> <p>c1 = 5</p> <p>c2 = 5</p>

Вкладка «Дополнительные настройки»

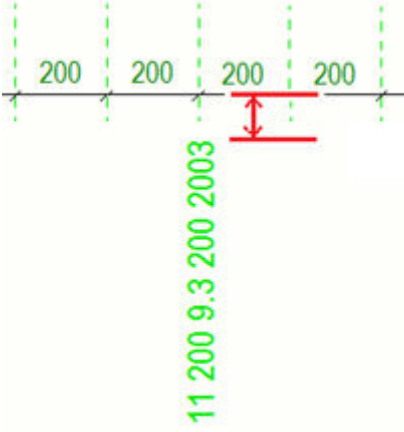
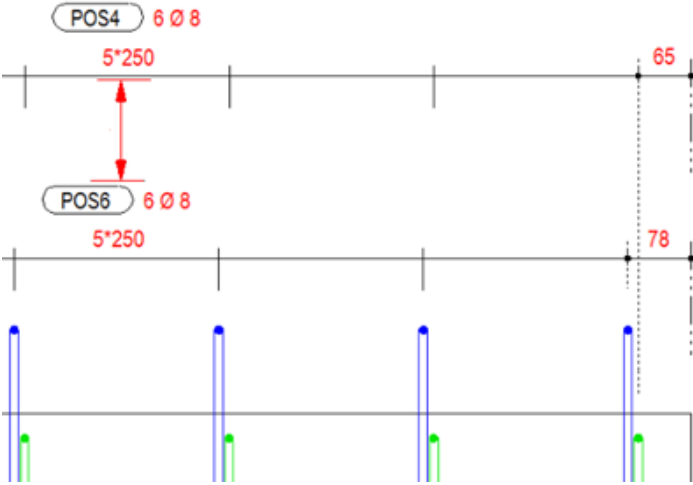
Параметр	Возможные значения и описание
Расстояние до первой метки 	<p>Введите значение в миллиметрах, чтобы задать расстояние между размерной линией и первой строкой текста метки размера.</p>  <p>Расстояние до первой метки также можно задать в случае, когда метка находится под размерной линией.</p>

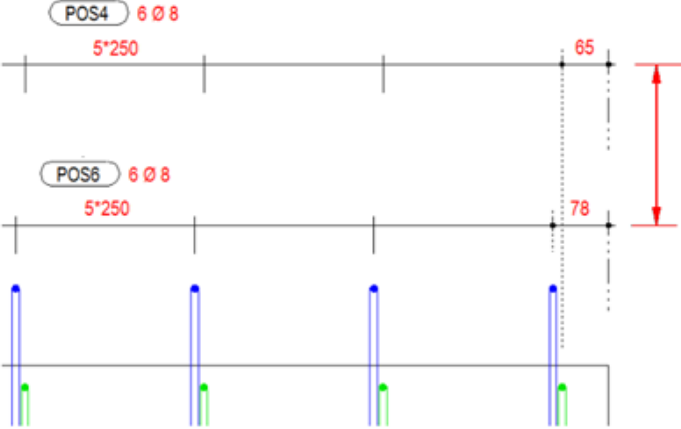
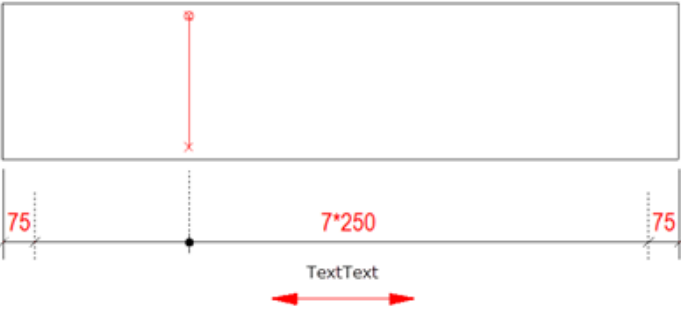
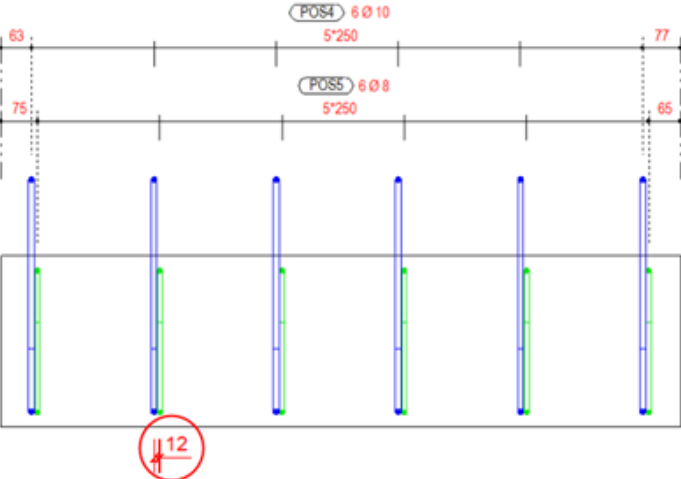
Параметр	Возможные значения и описание
	
Расстояние между меткой 1 и меткой 2	Задайте расстояние между меткой 1 и меткой 2.
Свободное пространство под текстом / Расстояние между размерными линиями	<p>При выборе варианта Свободное пространство под текстом введите значение в миллиметрах, чтобы задать расстояние между последней строкой текста метки размера и следующей размерной линией.</p>  <p>При выборе варианта Расстояние между размерными линиями введите значение в миллиметрах, чтобы задать расстояние между двумя или более размерными линиями.</p>

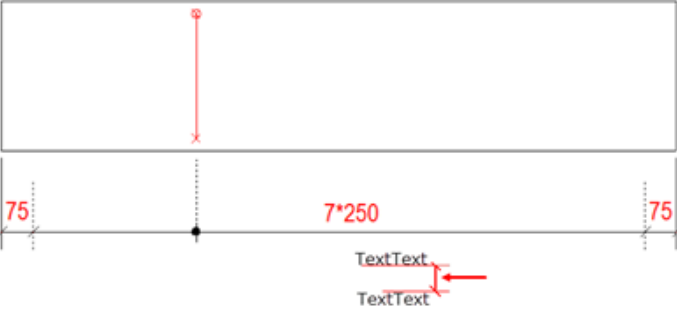
Параметр	Возможные значения и описание
	
Смещение текста от размерной линии	
Размеры группы	<p>Укажите, группируются ли размеры. Группирование работает также в случае, когда расстояние между группами равно нулю.</p>
Допуск группирования	<p>Укажите, объединяются ли группы двойных хомутов в одну размерную линию.</p> <p>Если расстояние между хомутами (на рисунке ниже 12 мм) превышает введенное значение (10 мм), создается две размерные линии:</p> 

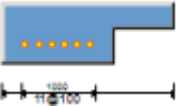
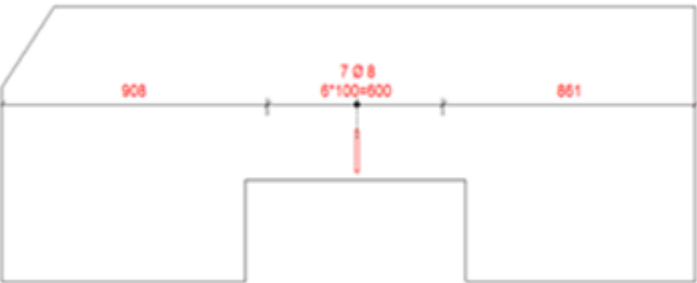
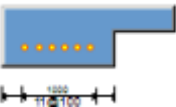
Параметр	Возможные значения и описание
Шаг меток в группе	<p>Введите значение в миллиметрах, чтобы задать расстояние между несколькими строками текста метки размера.</p> 
Крайние точки детали	<p>Укажите, как замыкаются размерные линии на контуре бетонной детали. Возможны следующие варианты:</p>  <p>Примеры:</p>  <p>Размерная линия всегда располагается на крайних линиях бетонной детали.</p>   <p>Размерная линия проводится до ближайшей стороны/точки геометрии бетонной детали относительно указанной точки вставки размерной линии (плагина). См. примеры ниже.</p>

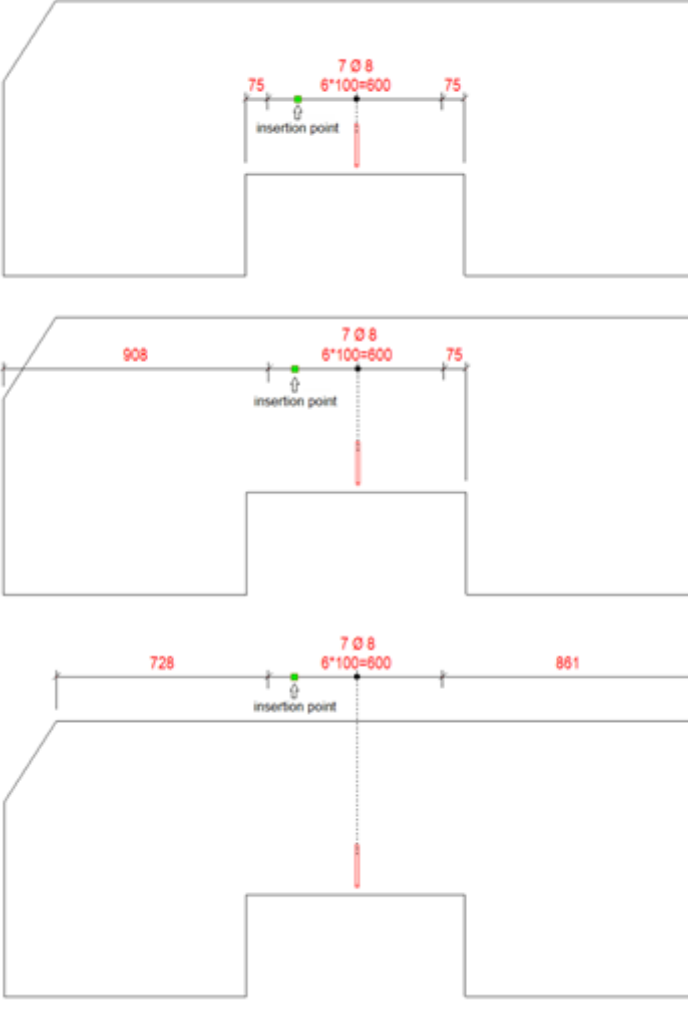





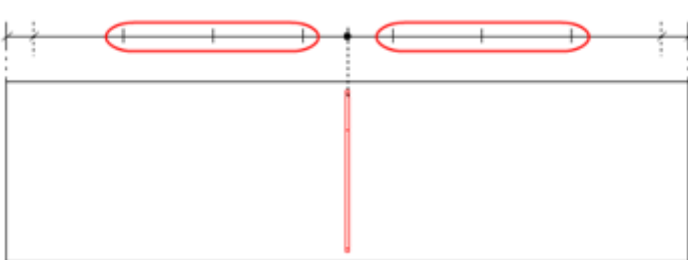

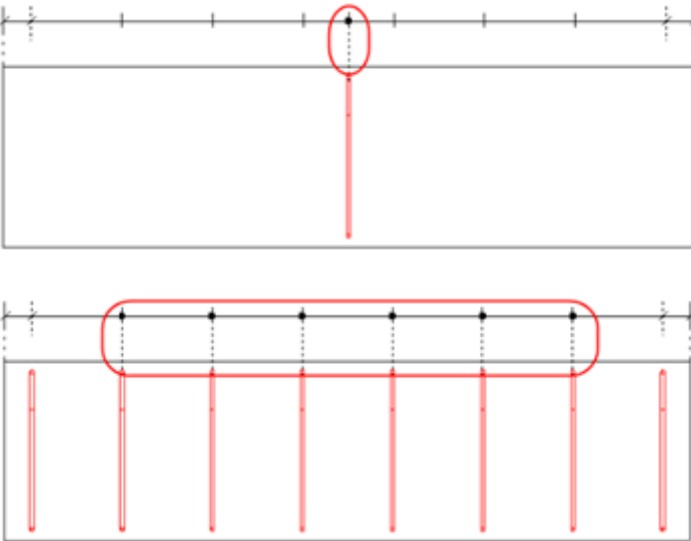
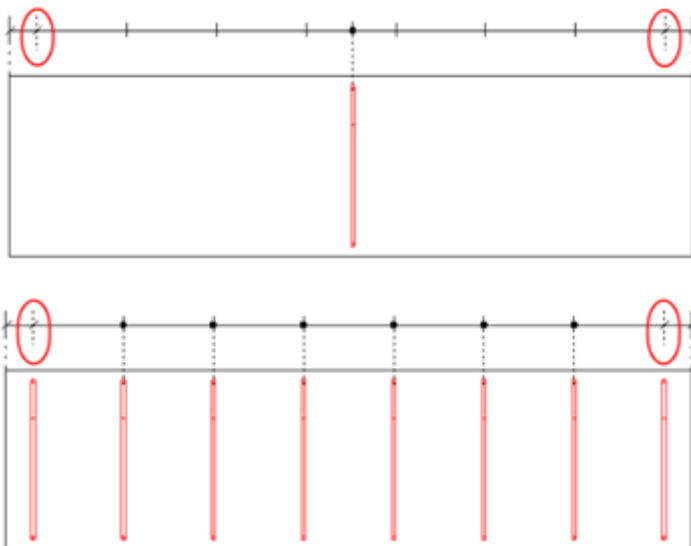
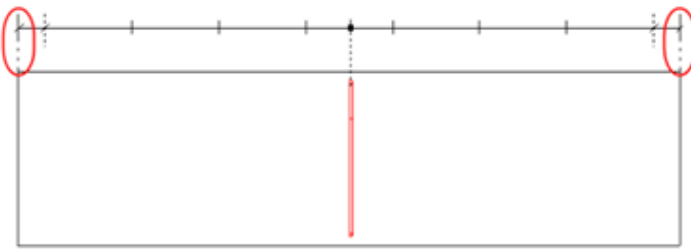

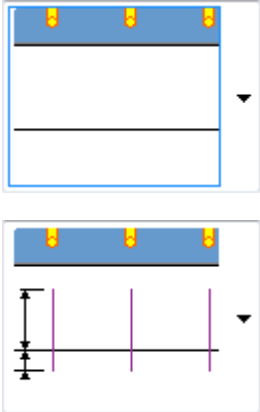
Параметр	Возможные значения и описание
	

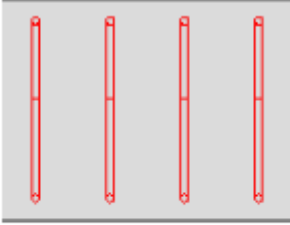

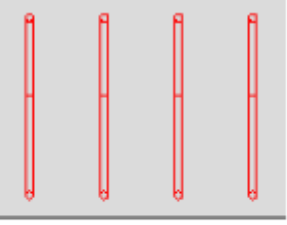

Вкладка «Линии стержней»

На вкладке **Линии стержней** можно задать принципы создания и внешний вид линий выноски и символов на размерной линии. Это делается путем корректировки настроек в разделах **Невизуализированные стержни**, **Визуализированные стержни**, **Стержни на концах группы** и **Кромки детали**.



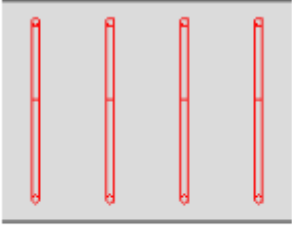

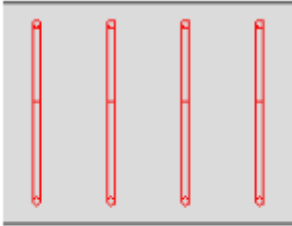
Параметр	Возможные значения и описание
Невизуализированные стержни	

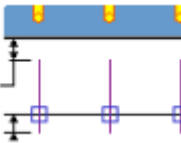
Параметр	Возможные значения и описание
Визуализированные стержни	
Стержни на концах группы	<p data-bbox="671 853 1369 913">Относится к первому и последнему стержням в группе.</p> 
Кромки детали	

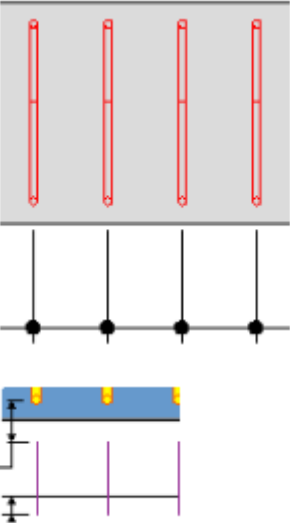
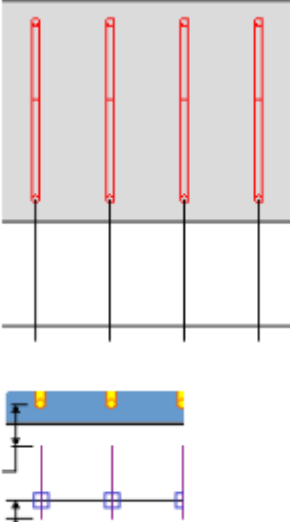
Параметр	Возможные значения и описание
	<p data-bbox="671 280 1361 414"> Задайте принцип создания линий выноски и символов в разделе Невизуализированные стержни или Визуализированные стержни. Возможные значения: </p> <div data-bbox="683 443 858 481">  </div> <div data-bbox="683 548 858 560">  </div> <p data-bbox="671 600 1268 633">Линии выноски и символы не создаются.</p> <div data-bbox="683 672 973 896">  </div> <div data-bbox="683 996 973 1008">  </div> <div data-bbox="683 1041 869 1079">  </div> <div data-bbox="683 1093 869 1182">  </div> <p data-bbox="671 1214 1284 1310">Создаются линии выноски. Задайте длину линий выноски относительно размерной линии.</p> <div data-bbox="683 1344 970 1568">  </div> <div data-bbox="683 1601 970 1691">  </div> <div data-bbox="683 1736 858 1774">  </div> <div data-bbox="683 1787 869 1877">  </div>

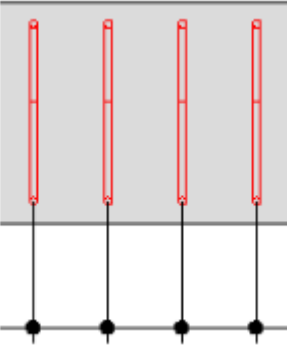
Параметр	Возможные значения и описание
	<p data-bbox="671 277 1369 371">Создаются линии выноски и символы. Задайте длину линий выноски относительно размерной линии.</p> <div data-bbox="683 405 975 629">  </div> <div data-bbox="683 663 975 752">  </div> <div data-bbox="683 797 863 938">  </div> <p data-bbox="671 981 1369 1075">Создаются линии выноски. Задайте длину линий выноски относительно контура бетонной детали.</p> <div data-bbox="692 1115 984 1339">  </div> <div data-bbox="692 1346 984 1458">  </div> <div data-bbox="687 1498 868 1639">  </div> <p data-bbox="671 1675 1369 1769">Создаются линии выноски и символы. Задайте длину линий выноски относительно контура бетонной детали.</p>

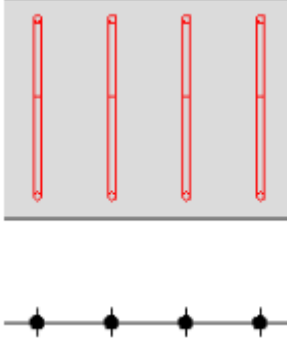
Параметр	Возможные значения и описание
	 <p data-bbox="671 846 1300 947">Создаются линии выноски. Задайте длину линий выноски относительно арматурного стержня.</p>  <p data-bbox="671 1547 1350 1648">Создаются линии выноски и символы. Задайте длину линий выноски относительно арматурного стержня.</p>

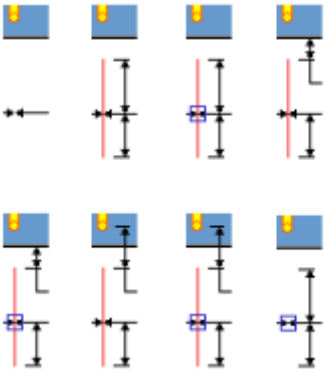
Параметр	Возможные значения и описание
	   <p data-bbox="671 824 1075 860">Создаются только символы.</p> 
	<p data-bbox="671 1272 1326 1339">Задайте принцип создания линий выноски и символов в разделе Кромки детали.</p> <p data-bbox="671 1352 1278 1420">См. примеры для раздела Невизуализированные стержни выше.</p> <p data-bbox="671 1435 1158 1471">Возможны следующие варианты:</p> 

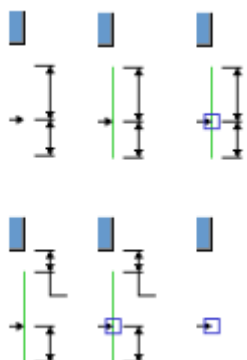
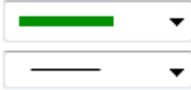
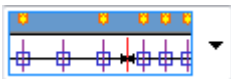
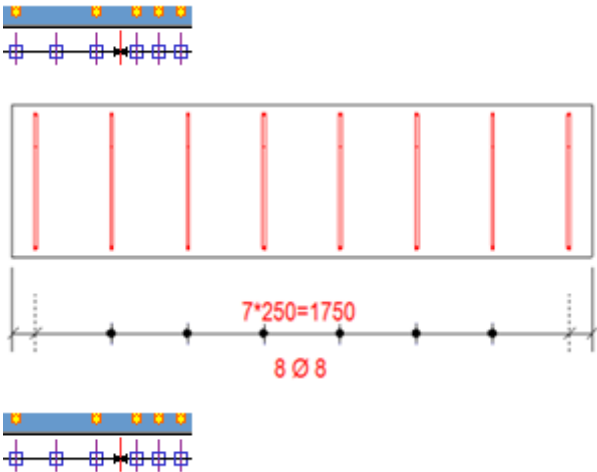
Параметр	Возможные значения и описание
	<p>Задайте принцип создания линий выноски и символов для контура бетонной детали.</p> <p>См. примеры для раздела Невизуализированные стержни выше.</p> <p>Возможны следующие варианты:</p> 
	<p>Задайте цвет и тип линии для линий выноски различных типов.</p>
	<p>Укажите, все ли линии выноски и символы отображаются для визуализированных стержней в разделе Визуализированные стержни, а также следует ли отображать их в случае, если стержень только один. Возможны следующие варианты:</p> 

Параметр	Возможные значения и описание
<input checked="" type="checkbox"/> DrawingMacros ▾ 49 ▾ <input type="text" value="1.50"/>	<p>Задайте файл символов и номер символа, который будет использоваться. Вы можете использовать существующие символы из комплекта Tekla Structures, выбрав файл символов и номер символа. Также можно задать цвет и размер символа.</p> <p>Символы задаются отдельно во всех разделах (Невизуализированные стержни, Визуализированные стержни, Стержни на концах группы и Кромки детали).</p> <p>Примеры:</p>

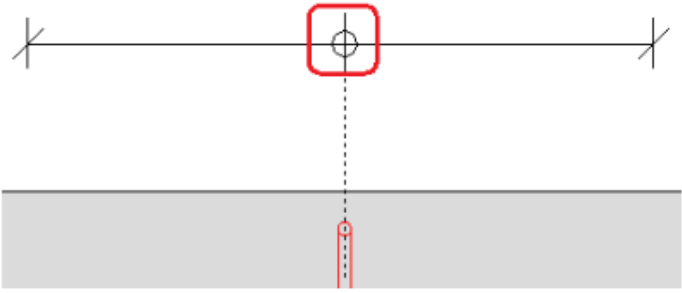
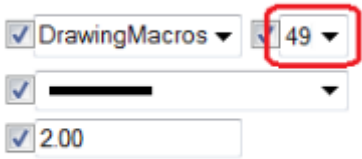
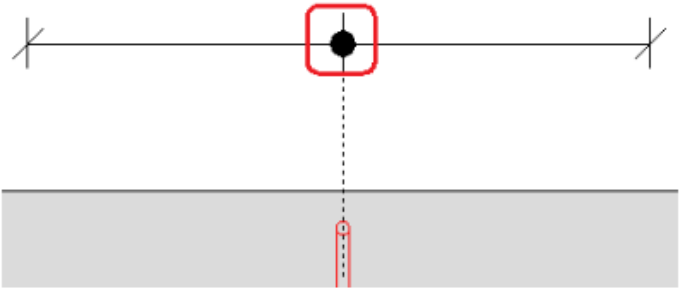
Параметр	Возможные значения и описание
	 <hr/>  

Дополнительные примеры

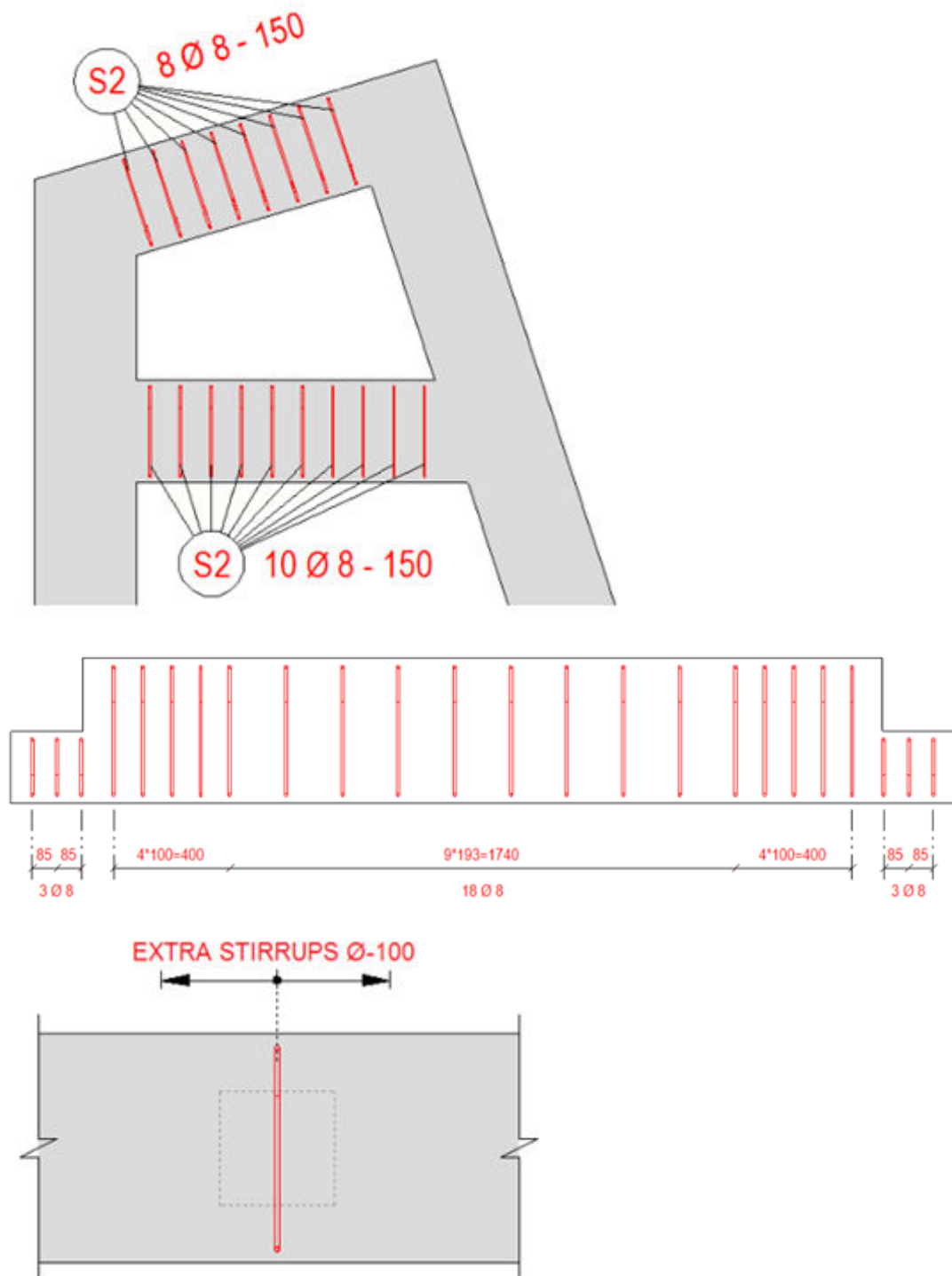

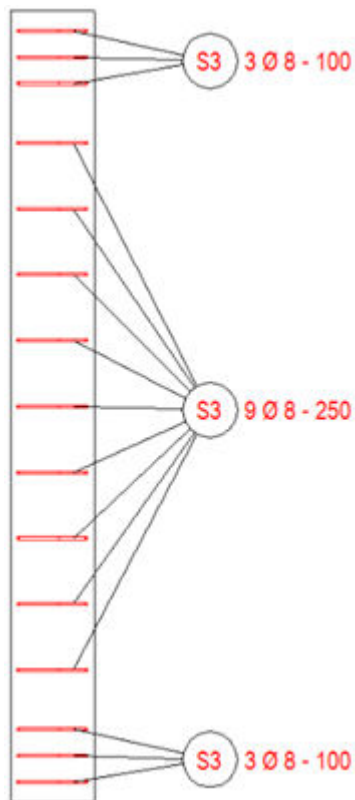

Пример использования параметра «Объединить размеры между арматурными стержнями» на вкладке «Параметры»

- В приведенном ниже примере первый размер от верха показывает группы арматуры (синего цвета) с расстояниями между группами (зеленого цвета) плюс расстояния до торцов детали (серого цвета). Размеры не объединяются.
- Второй размер иллюстрирует ту же ситуацию с явным равенством между шагом (межцентровым расстоянием) в группе арматуры на чертеже и расстояниями между группами.
- В третьем размере применен новый тип объединения **Попробовать использовать одинаковый шаг**. Зеленые расстояния между двумя синими группами арматуры объединены с группой, имеющей шаг (межцентровое расстояние), равный расстоянию между группами.
- Объединение также применено к серому расстоянию до торца детали, потому что расстояние до торца детали совпадает с шагом (межцентровым расстоянием) смежной группы арматуры.

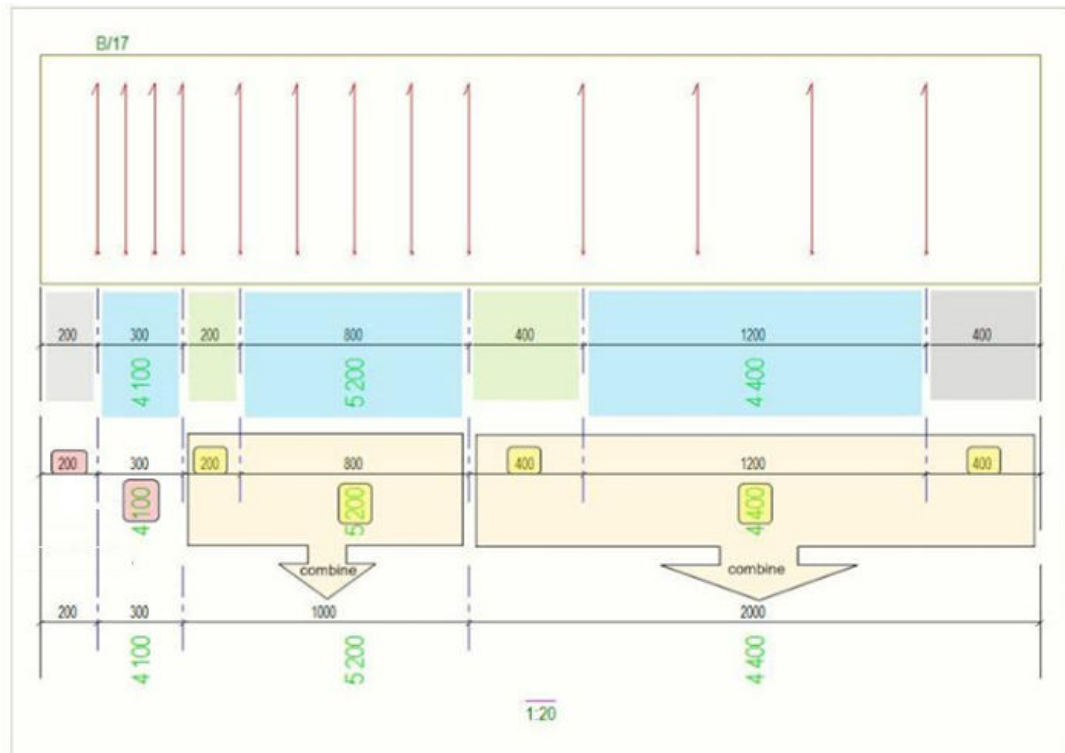

Создание вида чертежа для арматурной сетки

С помощью макроса **Средство создания видов арматурных сеток** можно создавать виды чертежа, каждый из которых содержит одну арматурную сетку. Вид сетки содержит габаритные размеры длины и ширины сетки, а также размерные линии для шага сетки в горизонтальном и вертикальном направлениях. Также отображаются диаметры прутьев. Виды сеток можно создавать на чертежах общего вида и чертежах ЖБ элементов.

1. Откройте чертеж, содержащий сетки.
2. Выберите сетки.

Если требуется создать виды для всех сеток на чертеже, выбирать каждую сетку по отдельности не нужно.

3. Нажмите кнопку **Приложения и компоненты**  на боковой панели, чтобы открыть каталог **Приложения и компоненты**.
4. Нажмите стрелку рядом с пунктом **Приложения**, чтобы открыть список приложений.
5. Дважды щелкните **Средство создания видов арматурных сеток**.

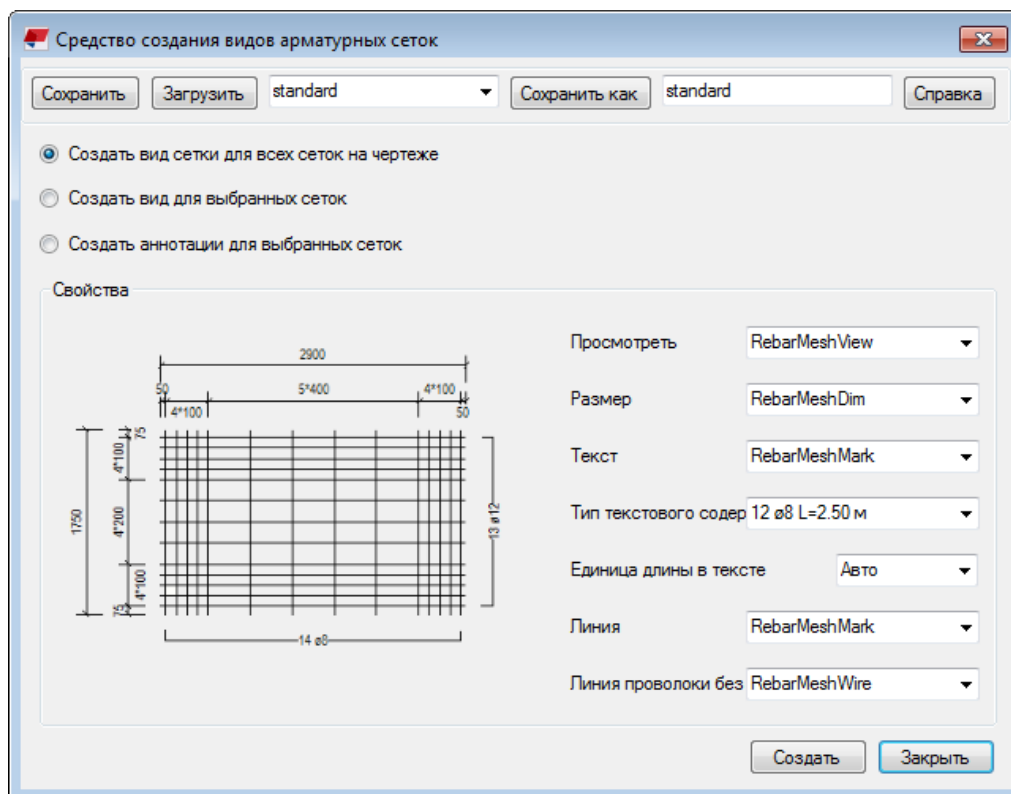

6. Для создания видов сеток предусмотрены следующие варианты:
 - Если требуется создать вид сетки для каждой отдельной сетки на текущем чертеже, выберите **Создать вид сетки для всех сеток на чертеже**.
 - Если требуется создать вид только для выбранных сеток, выберите **Создать вид для выбранных сеток**. В этом случае необходимо выбрать сетки перед запуском макроса.
 - Если виды сеток уже созданы и осталось только добавить на них размерные линии и диаметры, выберите **Создать аннотации для выбранных сеток**. В этом случае необходимо выбрать сетки перед запуском макроса.
7. Выберите файлы свойств вида, размеров, текста, линий и линий проволоки без изгибов, которые будут использоваться в новом виде сетки.
8. Выберите тип аннотаций для прутьев в списке **Тип текстового содержимого**.
Возможные варианты — **12 ø8** и **12 ø8 L=2.50м**.
9. Выберите единицу длины проволоки в списке **Единица длины в тексте**.
Если выбрать **Авто**, при использовании британских единиц измерения в тексте будут использоваться текущие единицы

измерения; в противном случае в тексте будут использоваться метры (m).

10. Нажмите кнопку **Создать**.

Tekla Structures создает или обновляет виды в соответствии с выбранными параметрами и файлами свойств.

Пример

Ниже приведен пример вида сетки.

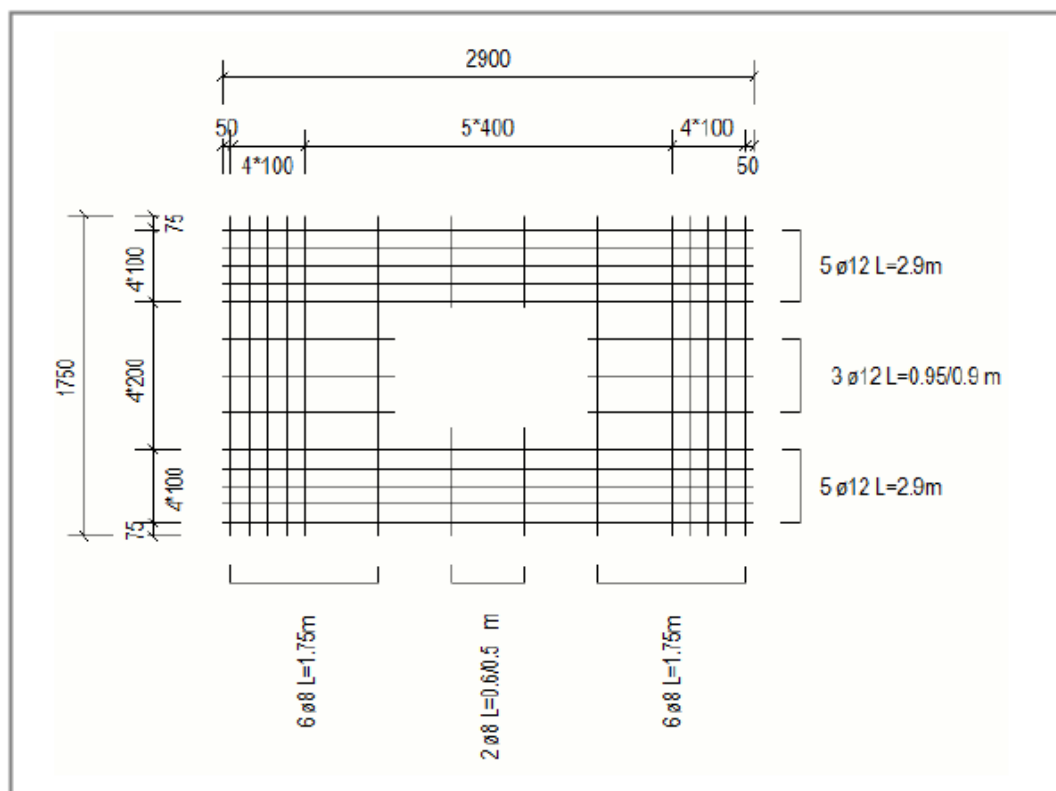

Приведенный ниже чертеж содержит 3D-вид стены с двумя изогнутыми сетками, а также отдельный вид с обеими сетками в разогнутом виде.

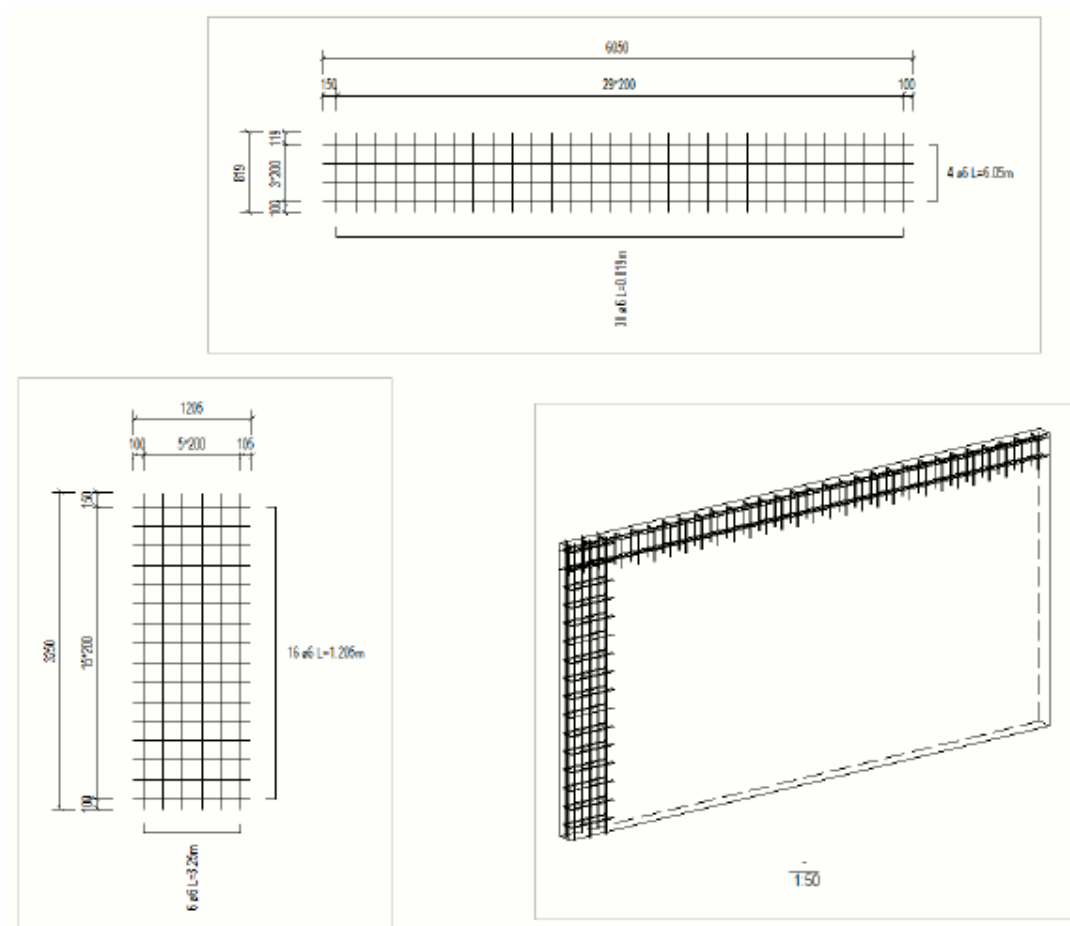

Отображение символов муфт и концевых анкеров арматуры на чертежах

В спецификациях арматуры и на врезках, связанных с метками арматуры, можно отображать графические символы, представляющие муфты для стыковки арматуры и анкеры на конце арматурных стержней. Это делается с помощью графического атрибута PULLOUT.

Необходимо иметь модель конструкций из сборного или монолитного бетона с созданными чертежами детализации арматуры (чертежи общего вида или ЖБ элементов), причем узлы армирования должны быть созданы с использованием какого-либо из инструментов для создания муфт и концевых анкеров арматуры в каталоге **Приложения и компоненты**. Символы работают на основе пользовательских атрибутов арматуры, а эти пользовательские атрибуты задаются инструментами для создания муфт и концевых анкеров арматуры.

Символы считываются из файла, заданного в файле `RebarCoupler.Symbols.dat`. По умолчанию это файл

CouplerSymbols.sym, который находится в папке ..\ProgramData \Tekla Structures\<version>\environments\common\symbols.

В редакторе шаблонов вы можете откорректировать имя шрифта, размер шрифта, цвет шрифта, метку торца, видимость радиуса изгиба и ряд других атрибутов спецификации арматуры для графического атрибута PULLOUT в соответствии со стандартами, принятыми в вашей стране или в вашей компании.

Отображение символов муфт и концевых анкеров в спецификациях арматуры

1. На чертеже, который содержит муфты или концевые анкера, отображаемые в спецификации арматуры, откройте шаблон спецификации арматуры в редакторе шаблонов, дважды щелкнув форму арматурного стержня в спецификации.
2. Дважды щелкните графическое поле, содержащее форму гибки.
3. В диалоговом окне **Свойства графического поля** убедитесь, что в поле **Атрибут** отображается атрибут PULLOUT, и откройте диалоговое окно **Свободные атрибуты**.

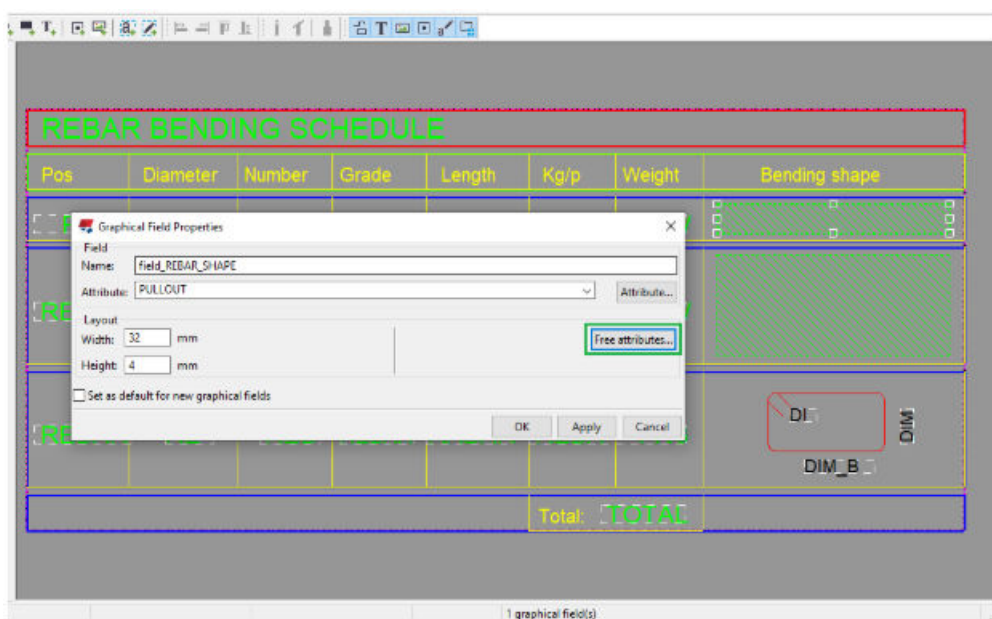

4. Выберите атрибут CouplerSymbols и введите 1 в поле **Значение**. Внесите требуемые изменения в остальные свойства.

Символы муфт отображаются, если свойство CouplerSymbols имеет значение 1, и скрываются, если оно имеет значение 0. Значение по умолчанию — 1.

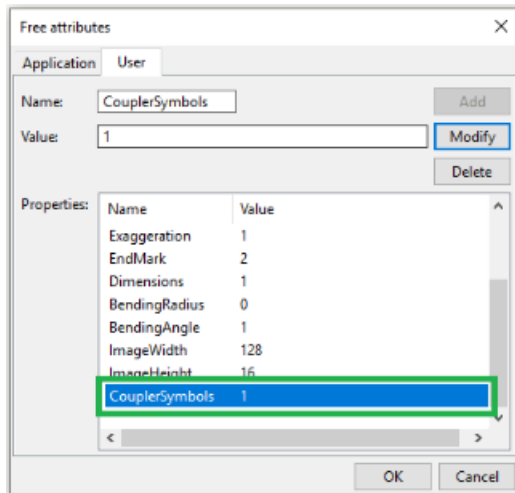

5. Сохраните изменения в шаблоне и закройте редактор шаблонов.
6. Обновите шаблон, щелкнув шаблон на чертеже правой кнопкой мыши и выбрав **Обновить шаблон** в контекстном меню.

ILE				
	Length	Kg/p	Weight	Bending shape
*	7490	6.65	13.3	7490
*	3000	11.56	23.1	3000
*	4490	17.30	34.6	4490
*	2000	7.71	15.4	2000
*	5490	21.15	42.3	5490

СОВЕТ Вы можете настроить символы муфт в редакторе символов, внося изменения в файл *.sym, заданный в файле

RebarCoupler.Symbols.dat. По умолчанию используется файл CouplerSymbols.sym.

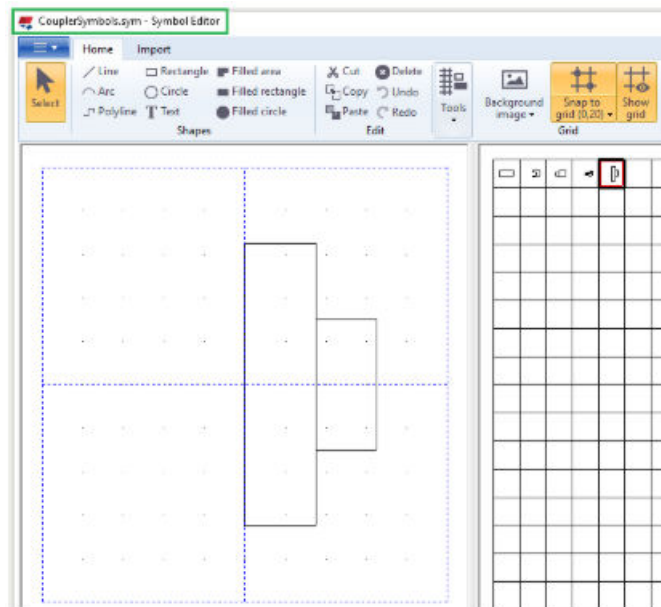

Отображение символов муфт и концевых анкеров на врезках, связанных с метками арматуры

1. На открытой чертеже, содержащем армирование с муфтами или концевыми анкерами, дважды щелкните метку арматурного стержня, для которой вы хотите включить врезку, и дважды щелкните элемент **Врезка**. Появится диалоговое окно **Врезка**.
2. Установите флажок **Символы муфт/концевых анкеров** и задайте нужную шкалу.

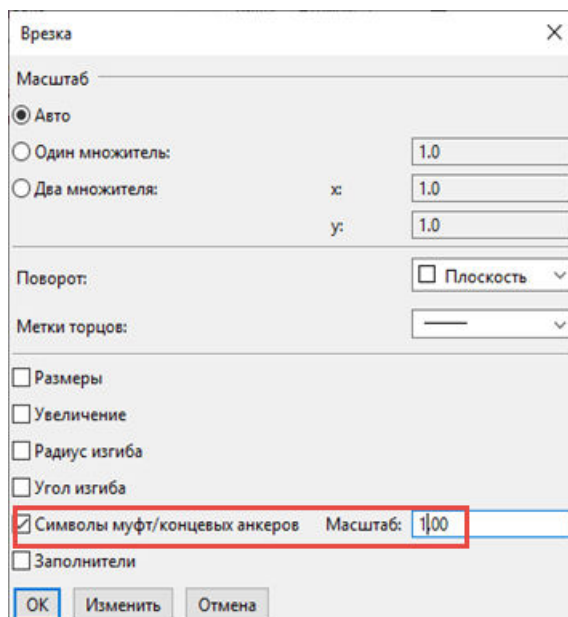

3. Нажмите **ОК**.

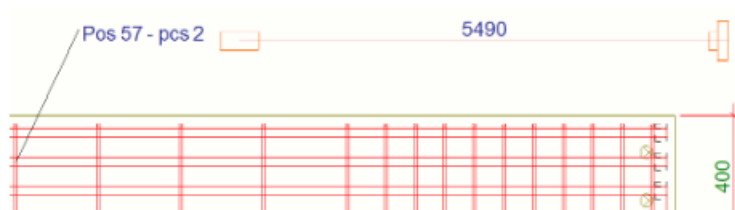

Бетонирование на чертежах

На чертежах общего вида в Tekla Structures можно показывать геометрию захваток бетонирования, а также швы бетонирования. Чертежи бетонирования могут иллюстрировать последовательность захваток, а также свойства захваток и швов бетонирования. К захваткам бетонирования можно добавлять метки, а к швам бетонирования — ассоциативные примечания.

Как включить функциональность для работы с бетонированием

Параметры, связанные с захватками, доступны только при условии, что в модели включена функциональность для работы с бетонированием. Чтобы включить в модели функциональность для работы с бетонированием, установите расширенный параметр `XS_ENABLE_POUR_MANAGEMENT` в значение `TRUE`. В среде по умолчанию функциональность для работы с бетонированием включена только в роли подрядчика (по бетонным работам).

ВНИМАНИЕ Если в модели включена функциональность для работы с бетонированием, не отключайте ее с помощью расширенного параметра `XS_ENABLE_POUR_MANAGEMENT`, особенно в середине проекта. Это может привести к проблемам при наличии чертежей, содержащих бетонирование, а также при совместном использовании модели. Захватки и швы бетонирования в модели и на чертежах могут стать недействительными, и вся проделанная в модели работа, связанная с бетонированием, будет потеряна.

Захватки бетонирования

Геометрия захваток бетонирования изображается в виде монолитного бетона. Захватки бетонирования можно показывать на планах, сечениях и трехмерных видах. Tekla Structures отображает геометрию захватки бетонирования на чертежах общего вида в точности так, как она смоделирована: перекрытия и лишние контуры исчезают, если детали перекрываются, имеют одинаковую марку бетона, их свойство **Тип ЖБ элемента** имеет значение **Монолит** и они имеют одинаковую стадию бетонирования.

Можно указать, требуется отображать захватки бетонирования или нет. Для разных захваток бетонирования можно использовать разные цвета, типы линий и рисунки штриховки. Также можно изменять свойства захваток бетонирования на открытом чертеже на уровне объекта, вида и чертежа. Дополнительные сведения об отображении захваток бетонирования см. в разделе [Отображение на чертежах захваток бетонирования, меток бетонирования и швов бетонирования \(стр 927\)](#).

Метки захваток бетонирования

С помощью меток захваток бетонирования можно наносить на чертежи информацию, связанную с бетонированием, например номер захватки, тип захватки, сорт материала, запланированную дату начала бетонирования и название бригады, выполняющей бетонирование. Можно добавить автоматические метки захваток бетонирования перед созданием чертежа, а также изменить метки захваток на открытом чертеже.

Швы бетонирования

Швы бетонирования изображаются на чертежах общего вида так, как они были смоделированы. Для представления швов бетонирования используются символы. Символ можно изменить с помощью расширенного параметра `XS_POUR_BREAK_SYMBOL`. Масштаб символа и

расстояние между символами автоматически приводится в соответствие с масштабом вида чертежа.

Можно показывать швы бетонирования автоматически, а также изменять свойства швов бетонирования и добавлять ассоциативные примечания к швам бетонирования на открытом чертеже.

Предустановленные свойства и шаблоны чертежей бетонирования

В среде Default роль подрядчика по бетонным работам (Concrete Contractor) содержит несколько предустановленных наборов свойств чертежа, шаблоны традиционных отчетов и шаблон отчета Организатора для захваток бетонирования. В вашей среде также могут содержаться предустановленные свойства чертежей и шаблоны для бетонирования. Примеры чертежей бетонирования и отчетов по бетонированию см. в разделе Examples of pour drawings and pour reports.

Примеры

На рисунке ниже показаны две захватки бетонирования, изображенные разными цветами; каждая из них снабжена меткой захватки бетонирования. Между захватками бетонирования можно видеть шов бетонирования, изображенный в виде символа. Шов бетонирования снабжен ассоциативным примечанием.

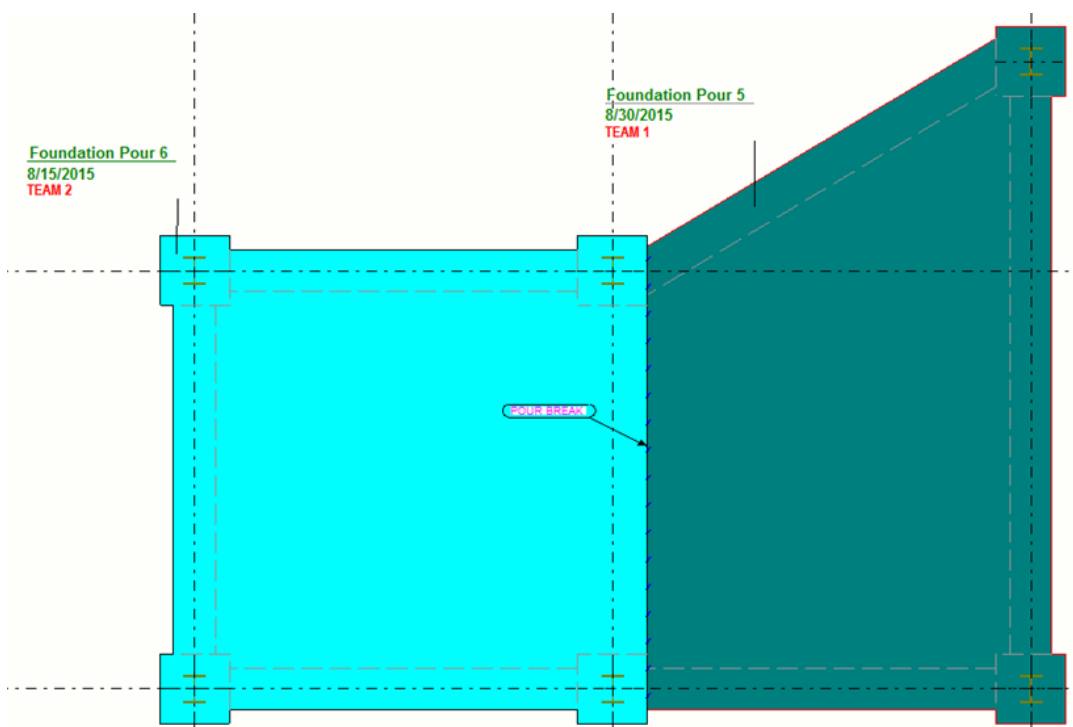

Изменение захваток бетонирования, меток бетонирования и швов бетонирования на чертеже

После создания чертежа заливки можно открыть его и изменить объекты заливки, метки заливки и разделители заливки.

1. Откройте чертеж заливки и дважды щелкните на фоне чертежа, чтобы перейти к свойствам чертежа.
2. Если вы хотите показать на чертеже захватки бетонирования, нажмите кнопку **Вид**, проверьте, что параметр **Показать захватки на чертеже** установлен в значение **Да**, и нажмите кнопку **ОК**.
3. Нажмите кнопку **Захватка бетонирования...**, чтобы изменить свойства:
 - Вкладка **Содержимое**: укажите, требуется ли отображать скрытые линии и собственные скрытые линии, а также фаски кромок, установив флажок **Вкл.** или **Выкл.**
 - Вкладка **Внешний вид**: задайте цвет и тип видимых линий и скрытых линий.
 - Вкладка **Заливка**: выберите штриховку для грани захватки бетонирования и (или) грани сечения захватки бетонирования.
4. Нажмите кнопку **ОК**.
5. Нажмите кнопку **Метка захватки бетонирования...**, выберите содержимое и внешний вид метки, и нажмите **ОК**.
6. Нажмите кнопку **Шов бетонирования...**, проверьте, что параметр **Видимость** установлен в значение **Отображается**, и нажмите кнопку **ОК**.

На вкладке **Содержимое** также можно указать, отображать ли скрытые линии швов бетонирования. На вкладке **Внешний вид** можно изменить цвет и тип видимых и скрытых линий в швах бетонирования.
7. Внесите необходимые изменения в другие свойства. Например, нажмите кнопку **Армирование...** и установите параметр **Видимость всех арматурных стержней** в **Отображается**, чтобы показать армирование на чертеже бетонирования.
8. Нажмите кнопку **Изменить**, чтобы применить изменения к чертежу бетонирования.

Изменение символа разделителя заливки

Если требуется изменить символ шва бетонирования, это можно сделать с помощью расширенного параметра XS_POUR_BREAK_SYMBOL.

1. В меню **Файл** выберите **Настройки** --> **Расширенные параметры** и перейдите в категорию **Свойства чертежа**.

2. Задайте новое значение для расширенного параметра XS_POUR_BREAK_SYMBOL.

Значение по умолчанию — PourBreaks@0. Это значение указывает на файл PourBreaks.sym, где определен символ. Значение символа начинается с имени файла библиотеки символов (PourBreaks) и заканчивается номером символа (0). По умолчанию файл символов находится в папке ..\ProgramData\Trimble\Tekla Structures \<версия>\environments\common\symbols.

Можно также создать новый файл символов, содержащий новый символ, и сохранить его. Затем задайте новый файл .sym в качестве значения расширенного параметра XS_POUR_BREAK_SYMBOL. Если требуется использовать файл символов, который не находится в папках текущей среды, введите в качестве значения этого расширенного параметра полный путь к местоположению файла символов, имя файла символов и номер символа.

3. Нажмите кнопки **Применить** и **ОК**.

Пример

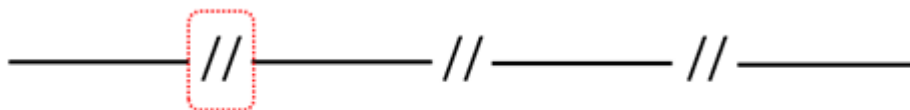

Примеры чертежей бетонирования и отчетов по бетонированию

Роль подрядчика по бетонным работам (Concrete Contractor) в среде по умолчанию содержит несколько предустановленных шаблонов и настроек для чертежей заливки и отчетов по заливке.

Примеры предустановленных свойств чертежей для заливки

В роли подрядчика по бетонным работам в среде по умолчанию содержатся предустановленные наборы свойств чертежей общего вида с именами CIP_Pour_3D, CIP_Pour_Plan и

CIP_Pour_Plan_with_Pour_List. В этих свойствах чертежей используются подробные настройки уровня объекта для окрашивания объектов заливки в разные цвета в зависимости от номера заливки. Кроме того, при использовании файла свойств чертежа CIP_Pour_3D не отрисовываются скрытые линии, а при использовании файла CIP_Pour_Plan_with_Pour_List на чертеж добавляется список объектов заливки.

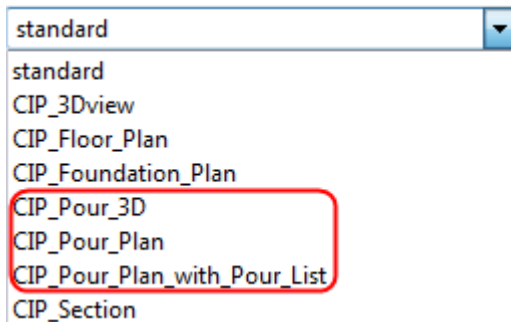

Следующий пример чертежа создан с использованием свойств чертежа CIP_Pour_Plan_with_Pour_List, с применением к 3D-видам свойств уровня вида CIP_Pour_3D. Щелкните следующую ссылку, чтобы открыть чертеж:

[Чертеж заливки](#)

Примеры предустановленных отчетов по заливке

Роль подрядчика по бетонным работам в среде по умолчанию содержит предустановленные отчеты для вывода информации о заливке:

- Два традиционных типа шаблонов отчетов, которые можно создать с помощью команды «Создать отчеты»: `Pour_List` и `Pour_Schedule.csv`.
- Отчет `Pour Organizer` можно экспортировать в формат Excel.

Щелкните ссылки ниже, чтобы увидеть примеры отчетов, созданных с использованием этих шаблонов отчетов:

[Список объектов заливки](#)

[График заливки](#)

[Отчет Организатора по заливкам, экспортированный в Excel](#)

Сварные швы на чертежах

Tekla Structures отображает добавленные в модель сварные швы в виде собственно швов и меток сварных швов на чертежах. На чертежи можно вручную добавлять и метки сварных швов модели, и метки сварных швов чертежа. Метки сварных швов модели относятся к сварным швам, которые были созданы в модели. Метки сварного шва чертежа не имеют связанных с ними физических сварных швов в модели.

Как сварные швы отображаются на чертежах

Tekla Structures отображает добавленные в модель сварные швы в виде собственно швов и меток сварных швов на чертежах. Метки сварных швов также можно вручную добавлять на открытые чертежи.

Понятия, связанные со сварными швами

Сварные швы модели отображаются на чертежах в виде *меток сварных швов* или *сварных швов*. Сварными швами и метками сварных швов можно управлять отдельно. Например, можно отобразить сварные швы на одном виде чертежа, а метки сварных швов — на другом.

Сварные 3D-швы модели являются представлениями сварных швов на практике. *Твердотельные элементы сварных швов* на чертежах — это представления сварных швов в моделях. *Сварной стык* — это часть сварного шва, где вычерчивается твердотельный элемент. *Сварной шов* может состоять из нескольких сварных стыков.

Твердотельные элементы сварных швов отображаются на чертежах в следующих случаях.

- Твердотельные элементы сварных швов отображаются на чертежах для тех типов сварных швов, для которых имеются соответствующие твердотельные объекты. Если у сварного шва нет соответствующего твердотельного объекта, в модели он будет показан в виде шестиугольного местозаполнителя и изображаться на чертежах в виде твердотельного элемента он не будет.
- Сварные швы с пользовательскими поперечными сечениями также поддерживаются.

Твердотельные элементы сварных швов могут отображаться в виде контуров или кривых со скрытыми линиями или без них.

В первом примере сварные швы справа и посередине изображены с контурами и собственными скрытыми линиями. Сварной шов слева изображен в виде траектории сварки со скрытыми линиями:

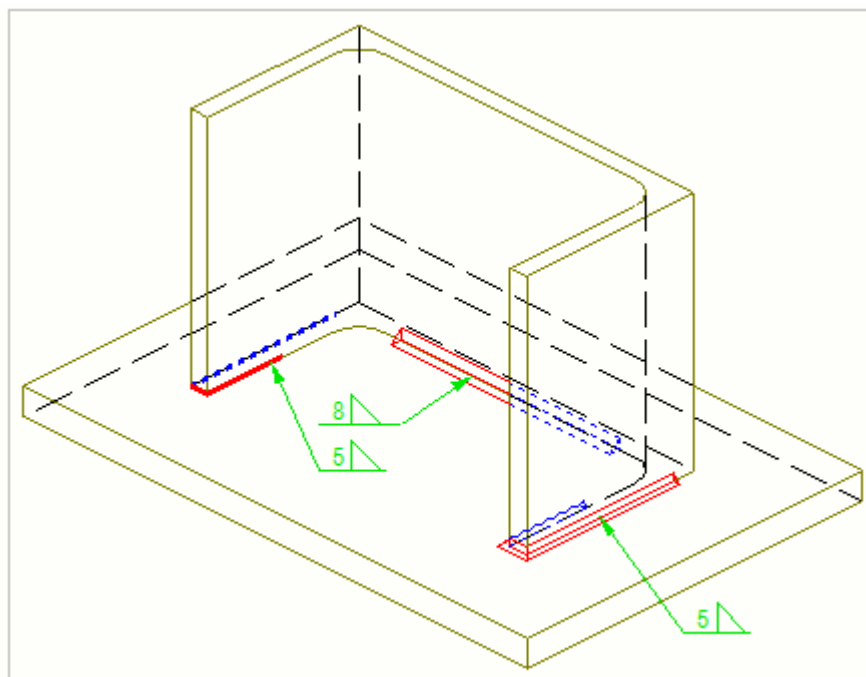

Второй пример — поперечное сечение конструкции. Сварные швы слева и посередине изображены с контурами, а сварной шов справа изображен в виде траектории. Размеры сварных швов добавлены вручную.

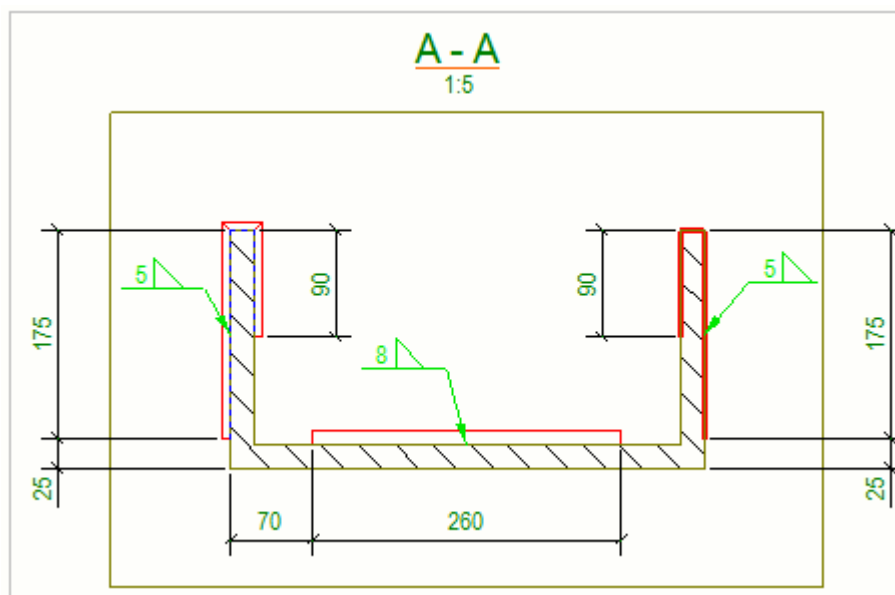

Символы сварки внутри меток сварных швов указывают на свойства, заданные для сварного шва в модели или для метки сварного шва на чертеже. Ниже приведен пример сварного стыка модели (обозначен красным цветом) и метки сварного шва модели (обозначен зеленым цветом) на чертеже.

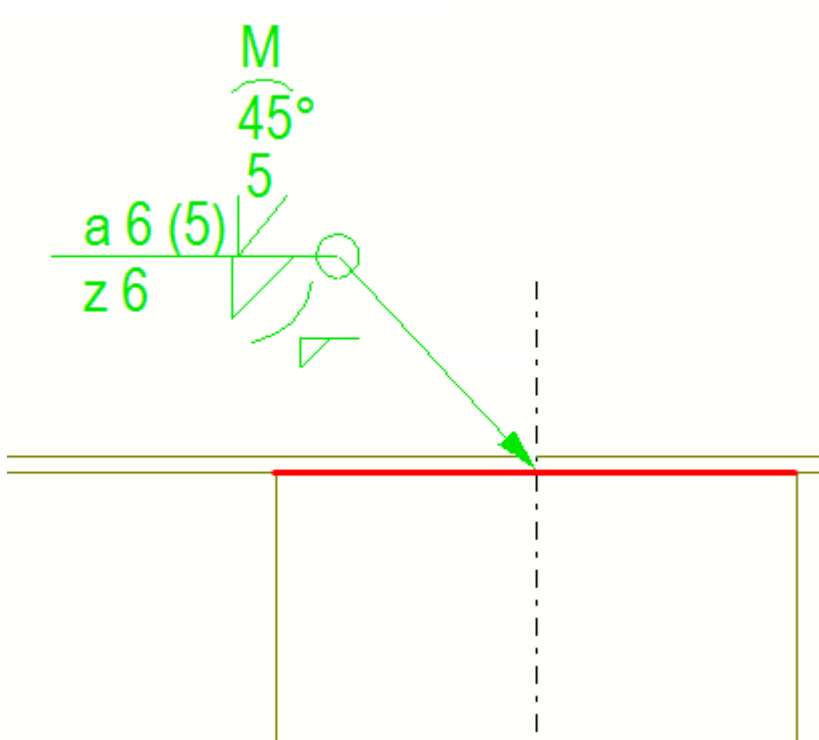

Помимо символов сварки, метка сварного шва также содержит опорную линию и стрелку. Стрелка соединяет опорную линию со *стороной соединения со стрелкой*. Сварные швы на стороне стрелки и на *другой стороне* детали могут иметь разные свойства сварки.

Размещение сварных швов

При сваривании деталей сварные швы можно размещать:

- только на сторонах стрелок;
- только на других сторонах;
- на сторонах стрелок и на других сторонах.

На приведенных ниже рисунках описываются основные принципы размещения сварных швов.

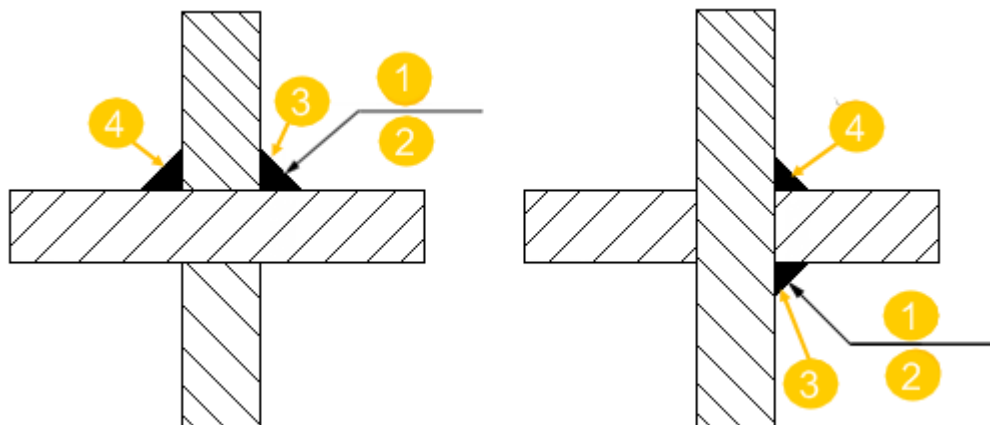

- (1) Над линией
- (2) Под линией
- (3) Сторона стрелки сварного шва
- (4) Другая сторона сварного шва

По умолчанию Tekla Structures помещает сварные швы над линией в соответствии со стандартом ISO. Изменить эту настройку и размещать стрелки под линией в соответствии со стандартом AISC можно с помощью расширенного параметра `XS_AISC_WELD_MARK`.

Свойства сварных швов модели

Для изменения свойств сварных швов модели необходимо изменить сварной шов в модели. При обновлении модели объекты и метки сварных швов обновляются на чертеже в соответствии с изменениями модели. На чертежах можно изменить содержимое и внешний вид меток сварных швов, созданных в модели, а также видимость, представление и внешний вид объектов сварки, созданных в модели.

Твердотельные элементы сварных швов можно отображать на чертежах отдельных деталей, сборок и чертежах общего вида. На чертежах общего вида можно изменять представление сварочных швов только на уровне вида и объекта, но не на уровне чертежа.

Добавленные вручную метки сварных швов

Чтобы добавить метки сварных швов на открытом чертеже:

- Выберите сварные швы и добавьте метку сварного шва, созданного в модели, с помощью команды **Добавить метку сварного шва** в контекстном меню.
- Добавьте метку сварного шва, созданного на чертеже, с помощью команды **Метка сварного шва** на вкладке **Аннотации**.

Добавление меток сварных швов чертежа вручную

На открытый чертеж можно вручную добавить метки сварных швов. Теґла Structures создает метки сварных швов, используя текущие свойства в диалоговом окне **Свойства метки сварного шва**.

1. Удерживая клавишу **SHIFT** на вкладке **Аннотации** нажмите **Метка сварного шва**, чтобы открыть свойства метки сварного шва.
2. Введите или измените содержимое и внешний вид метки сварного шва.
3. Чтобы поместить метку сварного шва точно в указанное место и зафиксировать ее там, нажмите кнопку **Поместить...** и выберите **фиксированная** в списке **Размещение**.
4. Нажмите кнопку **Применить** или **ОК**, чтобы сохранить свойства.
5. Укажите местоположение метки сварного шва.

Созданную метку сварного шва чертежа можно свободно перетащить в более подходящее место за ручку базовой точки выноски.

Пример: метка сварного шва, добавленная на чертеж

На первом рисунке ниже в этом примере показано диалоговое окно **Свойства метки сварного шва** на чертеже. Свойства метки сварного шва в диалоговом окне пронумерованы. На втором рисунке показано, как свойства метки сварного шва отображаются в метке сварного шва на чертеже. Номера элементов в метке сварного шва соответствуют

номерам свойств в диалоговом окне. Под рисунками приведены описания обозначенных номерами свойств.

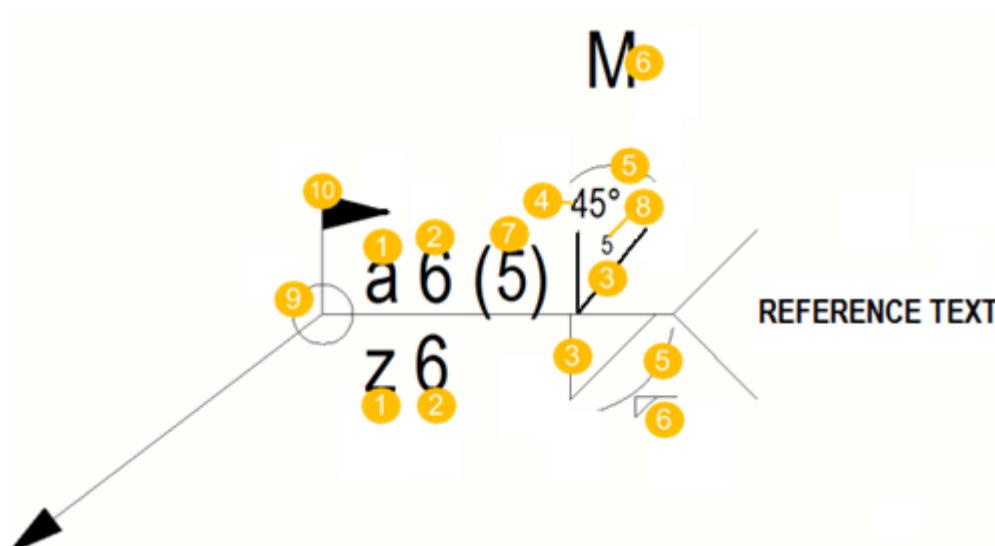
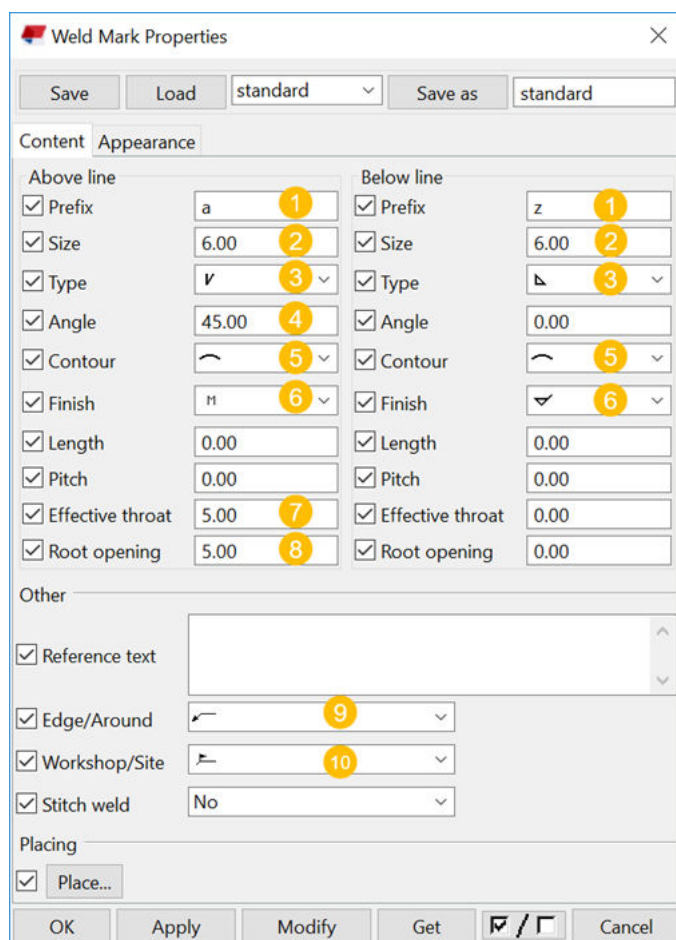

(1) Префикс сварного шва

(2) Размер сварного шва

- (3) Тип сварки
- (4) Угол сварки
- (5) Значок контура сварного шва
- (6) Значок обработки сварного шва
- (7) Эффективная толщина
- (8) Зазор между кромками
- (9) Кромка/периметр; в данном случае обозначение сварки по периметру
- (10) Заводской/монтажный; в данном случае обозначение монтажного сварного шва

Добавление меток сварных швов модели вручную

К созданным в модели сварным швам можно добавить метки на открытом чертеже. Tekla Structures создает метки сварных швов модели, используя свойства, заданные для сварного шва в модели. Вы можете откорректировать настройки видимости и внешнего вида метки сварного шва на чертеже.

1. Откройте чертеж, содержащий сварные швы, созданные в модели.
2. Выполните одно из следующих действий:

- Выберите на чертеже сварной шов, созданный в модели.
- Выберите на чертеже несколько сварных швов, созданных в модели, с помощью переключателя **Выбрать сварные швы** и рамки выбора или с помощью диалогового окна **Диспетчер содержимого чертежа**.

Если вы не видите на чертеже сварных швов, проверьте настройки видимости сварных швов в свойствах вида.

3. Щелкните правой кнопкой мыши и выберите **Добавить метку сварного шва**.
4. Чтобы изменить видимость и внешний вид метки сварного шва модели:
 - Дважды щелкните метку сварного шва на чертеже и откорректируйте свойства.
 - Выберите на чертеже несколько сварных швов, созданных в модели, с помощью переключателя **Выбрать сварные швы** и рамки выбора или с помощью диалогового окна **Диспетчер содержимого чертежа**. Выбрав сварные швы, щелкните правой кнопкой мыши и выберите **Выбрать метки сварных швов** и **С текущего вида чертежа** или **Со всех видов чертежа**. Снова активируйте все переключатели выбора. Затем нажмите клавишу **SHIFT**, дважды щелкните метку сварного шва и откорректируйте свойства.

Обратите внимание, что перетащить метку в сторону от связанного с ней сварного шва нельзя; ее можно перетаскивать только вдоль шва.

Также обратите внимание, что при добавлении метки сварного шва через контекстное меню она теперь отображается, даже если ее размер меньше минимального размера сварного шва, заданного в настройках вида чертежа.

Пример: сварные швы модели на чертежах

Сварные швы модели — это сварные швы, созданные в модели. На чертежах они изображаются в виде собственно швов и меток сварных швов.

Пример 1

В этом примере на первом рисунке ниже показан пример свойств сварного шва в модели. Сварные швы добавляются в модель с помощью команд сварки на вкладке **Сталь** на ленте. Некоторые из свойств сварки на рисунке пронумерованы; на втором рисунке показано, как эти свойства отображаются в метке сварного шва на чертеже. Номера элементов в метке сварного шва соответствуют номерам свойств в диалоговом окне.

▼ Общие атрибуты			
Кромка/по периметру	Вокруг	1	
Заводской/монтажный	Заводской	2	
Положение	+y		
Форма	Непрерывный		✓
Присоединить как	Как второстепенную деталь		
Размещение:	Авто		
Подготовка:	Ничего		
▼ Над линией		▼ Под линией	
Префикс	a	3	z
Тип	Угловой	4	Угловой
Размер	6.00 mm	5	6.00 mm
Угол	45.00	6	0.00
Контурный	Выпуклый	7	Выпуклый
Обработка поверхности	М Мех. обработка	8	Готовый сварной шов
Притупление	8.00 mm		0.00 mm
Эффективная толщина	5.00 mm	9	0.00 mm
Зазор между кромками	5.00 mm	10	0.00 mm
Root face	8.00 mm		0.00 mm
Effective throat	5.00 mm	9	0.00 mm
Root opening	5.00 mm	10	0.00 mm

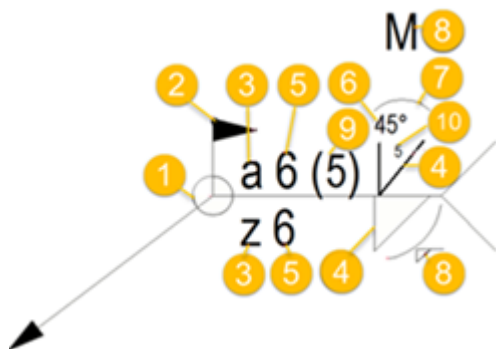

- (1) Кромка/периметр; в данном случае обозначение сварки по периметру
- (2) Заводской/монтажный; в данном случае обозначение монтажного сварного шва
- (3) Префикс сварного шва
- (4) Тип сварки
- (5) Размер сварного шва
- (6) Угол сварки
- (7) Значок контура сварного шва
- (8) Значок обработки сварного шва
- (9) Эффективная толщина
- (10) Зазор между кромками

Пример 2

В примере ниже показан шахматный прерывистый шов. Длина установлена равной 50, а шаг — равным 100.

▼ Общие атрибуты	
Кромка/по периметру	Вокруг
Заводской/монтажный	Заводской
Положение	+y
Форма	Шахматный прерывистый 1
Присоединить как	Как второстепенную деталь
Размещение:	Авто
Подготовка:	Ничего

▼ Над линией		▼ Под линией	
Префикс	a	Префикс	z
Тип	Угловой	Тип	Угловой
Размер	6.00 mm	Размер	6.00 mm
Угол	45.00	Угол	0.00
Контурный	Выпуклый	Контурный	Выпуклый
Обработка поверхности	M Мех. обработка	Обработка поверхности	Готовый сварной шов
Притупление	8.00 mm	Притупление	0.00 mm
Эффективная толщина	5.00 mm	Эффективная толщина	0.00 mm
Зазор между кромками	5.00 mm	Зазор между кромками	1.00 mm
№ приращения	0	№ приращения	0
Длина	50.00 mm 2	Длина	50.00 mm 2
Шаг	100.00 mm 3	Шаг	100.00 mm 3

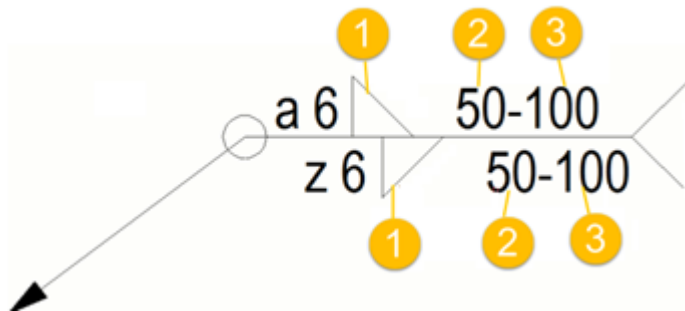

- (1) Шахматный прерывистый шов
- (2) Длина сегмента сварного шва
- (3) Шаг (расстояние между центрами) сегментов сварного шва

Пример 3

В примере ниже показан нешахматный прерывистый шов. Длина установлена равной 50, а шаг — равным 100. Шаг указывается в метке сварного шва, если величина шага больше 0.0.

▼ Общие атрибуты		▼ Над линией		▼ Под линией	
Кромка/по периметру	Вокруг	Префикс	a	Префикс	z
Заводской/монтажный	Заводской	Тип	Угловой	Тип	Угловой
Положение	+y	Размер	6.00 mm	Размер	6.00 mm
Форма	Цепной прерывистый	Угол	45.00	Угол	0.00
Присоединить как	Как второстепенную деталь	Контурный	Выпуклый	Контурный	Выпуклый
Размещение:	Авто	Обработка поверхности	M Мех. обработка	Обработка поверхности	Готовый сварной шов
Подготовка:	Ничего	Притупление	8.00 mm	Притупление	0.00 mm
		Эффективная толщина	5.00 mm	Эффективная толщина	0.00 mm
		Зазор между кромками	5.00 mm	Зазор между кромками	0.00 mm
		№ приращения	0	№ приращения	0
		Длина	50.00 mm	Длина	50.00 mm
		Шаг	100.00 mm	Шаг	100.00 mm

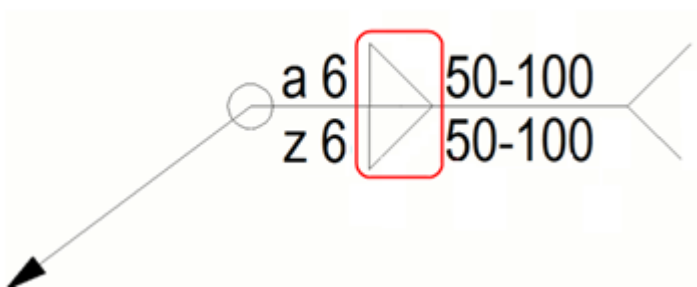

Пример 4

Ниже приведен пример непрерывного сварного шва.

▼ Общие атрибуты		▼ Под линией	
Кромка/по периметру	Вокруг	Префикс	z
Заводской/монтажный	Заводской	Тип	Угловой
Положение	+y	Размер	6.00 mm
Форма	Непрерывный	Угол	0.00
Присоединить как	Как второстепенную деталь	Контурный	Выпуклый
Размещение:	Авто	Обработка поверхности	Готовый сварной шов
Подготовка:	Ничего	Притупление	0.00 mm
▼ Над линией		▼ Под линией	
Префикс	a	Префикс	z
Тип	Угловой	Тип	Угловой
Размер	6.00 mm	Размер	6.00 mm
Угол	45.00	Угол	0.00
Контурный	Выпуклый	Контурный	Выпуклый
Обработка поверхности	M Мех. обработка	Обработка поверхности	Готовый сварной шов
Притупление	8.00 mm	Притупление	0.00 mm
Эффективная толщина	5.00 mm	Эффективная толщина	0.00 mm
Зазор между кромками	5.00 mm	Зазор между кромками	0.00 mm
№ приращеня	0	№ приращеня	0
Длина	100.00 mm	Длина	100.00 mm
Шаг	0.00 mm	Шаг	0.00 mm

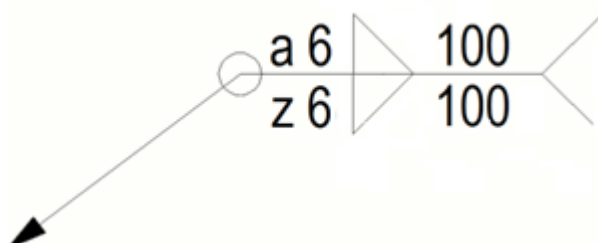

Пример 5

В этом примере выбран шахматный прерывистый шов, а расширенный параметр XS_AISC_WELD_MARK установлен в значение FALSE для создания метки сварного шва по стандарту ISO.

▼ Общие атрибуты			
Кромка/по периметру	Вокруг		
Заводской/монтажный	Заводской		
Положение	+y		
Форма	Шахматный прерывистый		
Присоединить как	Как второстепенную деталь		
Размещение:	Авто		
Подготовка:	Ничего		
▼ Над линией		▼ Под линией	
Префикс	a	Префикс	z
Тип	Угловой	Тип	Угловой
Размер	6.00 mm	Размер	6.00 mm
Угол	45.00	Угол	0.00
Контурный	Выпуклый	Контурный	Выпуклый
Обработка поверхности	M Мех. обработка	Обработка поверхности	Готовый сварной шов
Притупление	8.00 mm	Притупление	0.00 mm
Эффективная толщина	5.00 mm	Эффективная толщина	0.00 mm
Зазор между кромками	5.00 mm	Зазор между кромками	0.00 mm
№ приращения	5	№ приращения	5
Длина	50.00 mm	Длина	50.00 mm
Шаг	100.00 mm	Шаг	100.00 mm

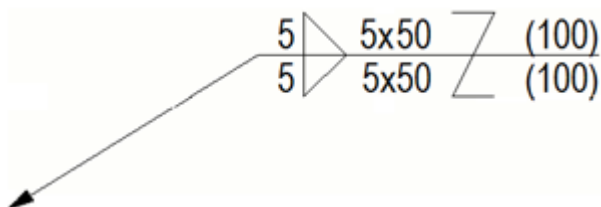

Пример 6

В этом примере выбран шахматный прерывистый шов, как в предыдущем примере, однако расширенный параметр, XS_AISC_WELD_MARK установлен в значение TRUE для создания метки сварного шва по стандарту AISC.

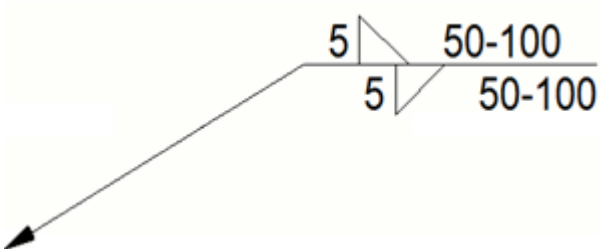

СОВЕТ Инструкции по настройке символов сварки см. в разделе «Пользовательская настройка символов типа сварки» ниже в этой статье справки.

Изменение видимости и внешнего вида метки сварного шва модели на чертеже

Свойства сварного шва задаются в модели. Выбрать свойства сварки, которые должны отображаться в метках сварных швов модели на чертежах, и откорректировать внешний вид этих меток можно в свойствах **Метка сварного шва**.

Чтобы выбрать, какие свойства сварных швов модели должны отображаться, и изменить свойства меток сварных швов на уровне вида чертежа:

1. На открытом чертеже дважды щелкните рамку вида, чтобы открыть диалоговое окно **Свойства вида**.
2. Выберите **Метка сварного шва**, чтобы перейти к свойствам метки сварного шва.
3. Укажите, должен ли отображаться номер сварного шва **Номер сварного шва (Нет/Да)**.
4. В области **Видимость**:
 - В списках **Сварные швы** и **Сварные швы в сборочных узлах** выберите, метки каких сварных швов должны отображаться, или скройте все сварные швы (**Ничего, Монтажный, Заводской, И те и другие**).
 - В списке **Сварные швы в скрытых деталях**, выберите, метки каких сварных швов должны отображаться для скрытых деталей (**Ничего, Монтажный, Заводской, И те и другие**).
 - В поле **Предельный размер сварного шва** введите предельный размер сварного шва, чтобы метки сварных швов этого размера не отображались на чертеже.

Даже если задан предельный размер сварного шва, метки сварных швов всегда отображаются, если у них есть справочный текст.
5. В областях **Над линией, Под линией** и **Прочее** снимите флажки в столбце **Отображается** рядом со свойствами, которые вы хотите скрыть из меток сварных швов. Обратите внимание, что если скрыть свойство **Размер**, будет также скрыто свойство **Префикс**, а если скрыть свойство **Длина**, будет также скрыто свойство **Шаг**.
6. Чтобы откорректировать свойства размещения, нажмите кнопку **Поместить....**
7. Нажмите кнопку **Изменить**.

8. Перейдите на вкладку **Внешний вид** и откорректируйте внешний вид текста и линий меток сварных швов.
9. Нажмите кнопку **Изменить**.

СОВЕТ Изменить свойства отдельных меток сварных швов модели можно на открытом чертеже. Для этого дважды щелкните метку сварного шва модели, чтобы открыть диалоговое окно **Свойства метки сварки**. Чтобы выбрать несколько меток (например, для удаления), щелкните метку сварного шва правой кнопкой мыши и выберите **Выбрать метки сварных швов** и **С текущего вида чертежа** или **Со всех видов чертежа**.

Пример

В первом примере показана метка сварного шва, в которой отображается целый ряд свойств:

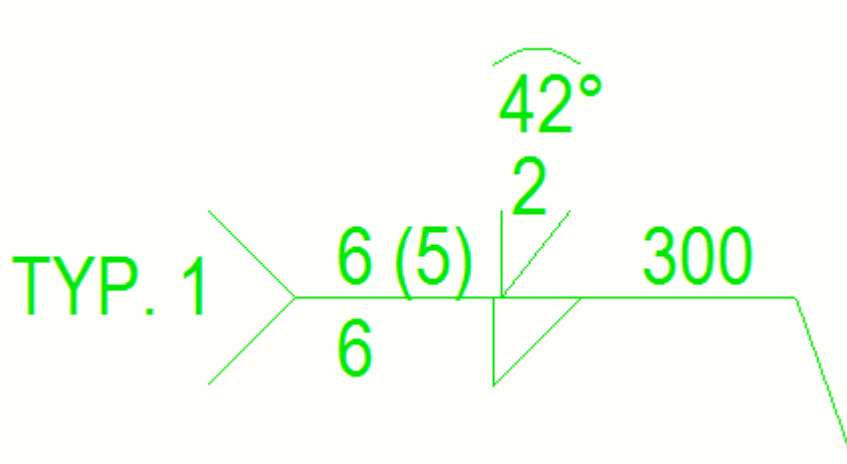

Во втором примере все свойства в метке сварного шва скрыты, за исключением свойства **Тип** из областей **Над линией** и **Под линией**, а также свойства **Примечание** из области **Прочее**.

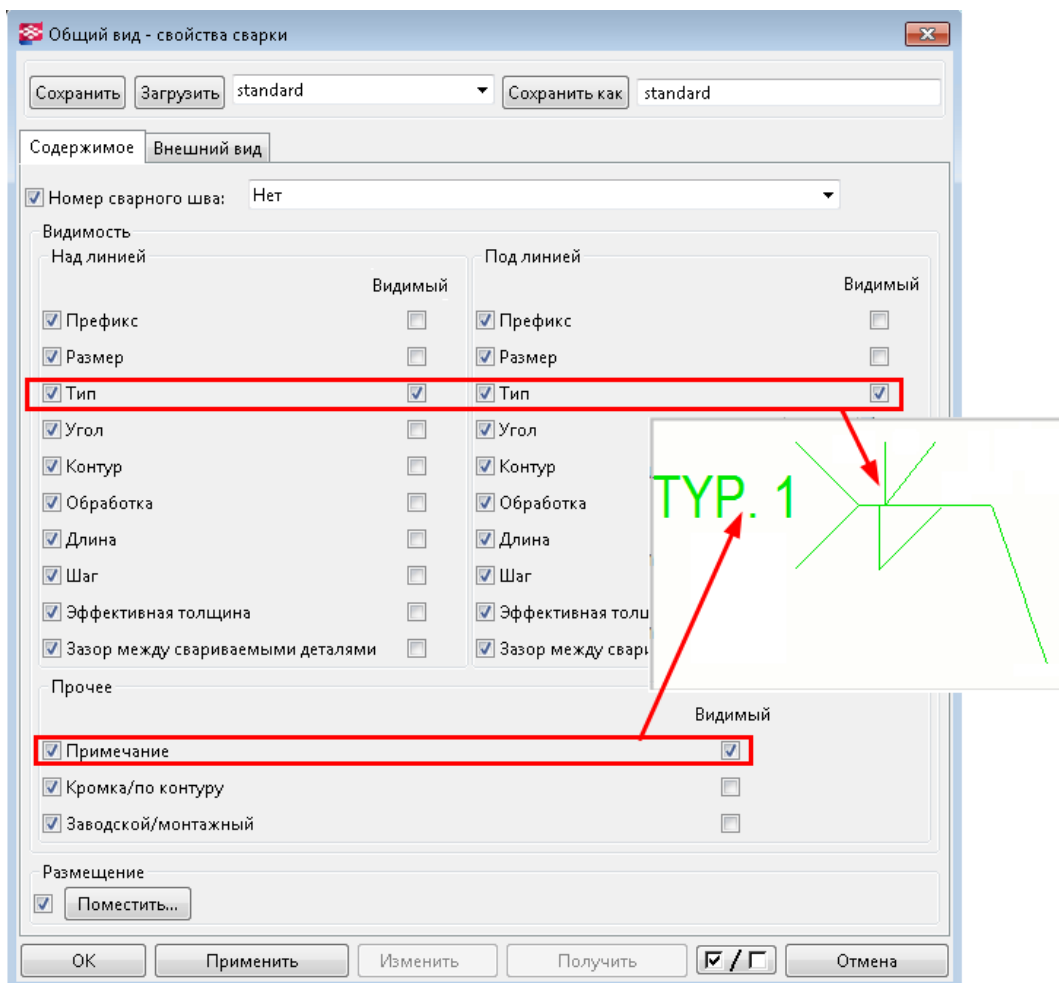

- СОВЕТ** • Также можно исключить сварные швы из чертежей по типу сварного шва; это делается с помощью расширенного параметра XS_OMITTED_WELD_TYPE. В этом случае сначала необходимо задать значение свойства **Предельный размер сварного шва**.
- Некоторые типы символов сварки можно настраивать в соответствии со своими потребностями.

Изменение представления и внешнего вида сварных швов модели на чертеже

Представление и внешний вид объектов «сварной шов модели» можно изменять вручную на уровне объекта.

1. На открытом чертеже дважды щелкните сварной шов модели.
Выбрать сварной шов модели будет легче, если активировать только переключатель выбора **Выбрать сварные швы чертежа** .

2. На вкладке **Содержимое** выберите желаемое **Представление**.
Возможные варианты — **Путь** и **Контур**.
3. Укажите, требуется ли отображать **Скрытые линии** и **Собственные скрытые линии**.
4. На вкладке **Внешний вид** измените цвет и тип линий в областях **Видимые линии** и **Скрытые линии**.
5. Нажмите кнопку **Изменить**.

Примеры

В первом примере ниже сварные швы справа и посередине изображены с контурами и скрытыми линиями. Сварной шов слева отображается как траектория со скрытыми линиями.

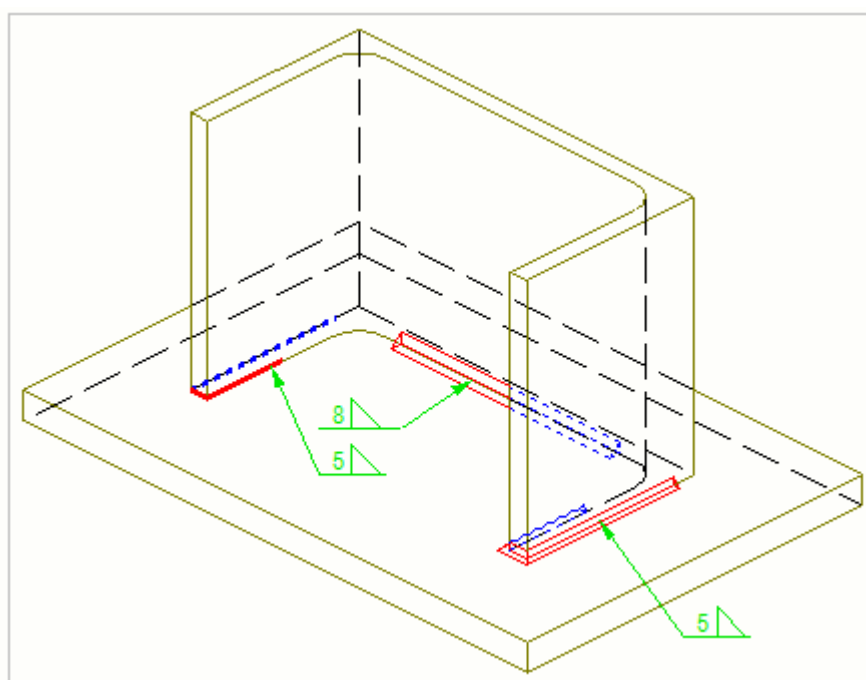

Второй пример — поперечное сечение конструкции. Сварные швы слева и посередине изображены с контурами, а сварной шов справа изображен в виде траектории. Сварные швы справа и слева огибают угол детали. Размеры сварных швов проставлены вручную.

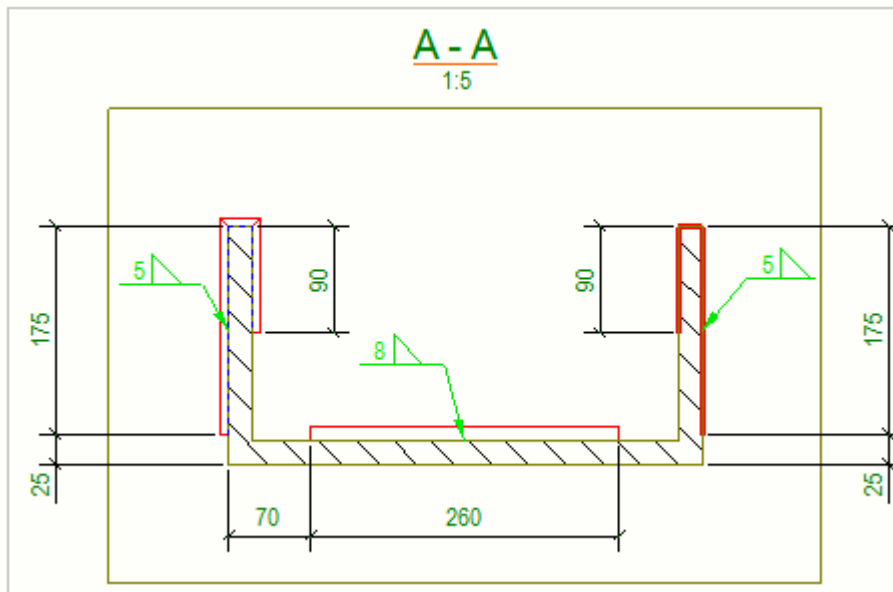

СОВЕТ Перед созданием чертежа можно задать [автоматические свойства сварных швов \(стр 925\)](#) для сварных швов модели. Также можно изменить свойства сварного шва на уровне вида на открытом чертеже. Для этого дважды щелкните рамку вида чертежа, содержащего объекты — сварные швы, и выберите **Сварной шов** в дереве параметров. На уровне чертежа и на уровне вида можно также изменить настройки видимости.

Перетаскивание меток сварных швов

Сварные швы модели можно перетаскивать вдоль шва за базовую точку линии выноски метки сварного шва. Это позволяет оптимально располагать метки сварных швов для повышения читаемости чертежей. Метки сварных швов, добавленные на чертеж вручную и не связанные со сварными швами модели, можно перетаскивать произвольно.

СОВЕТ Если установить флажок **Перетаскивание на чертежах** (меню **Файл --> Настройки**), выбрать базовую точку линии выноски и перетаскивать ее будет гораздо легче.

Ограничение. Перетащить базовую точку линии выноски на заднюю сторону двустороннего сварного шва нельзя.

1. Щелкните метку сварного шва рядом с базовой точкой линии выноски.

Если флажки **Интеллектуальный выбор** и **Перетаскивание на чертежах** установлены, щелкать линию выноски не нужно, достаточно навести на нее указатель.

2. Удерживая левую кнопку мыши, перетащите базовую точку в новое место за ручку базовой точки линии выноски, которая находится на острие стрелки.

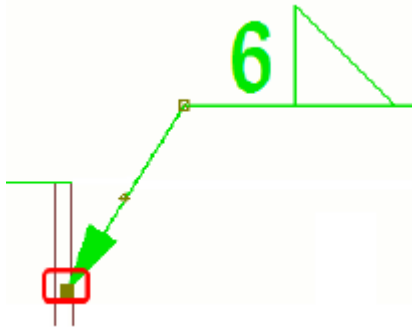

Пример

На первом рисунке ниже показаны сварные швы в модели.

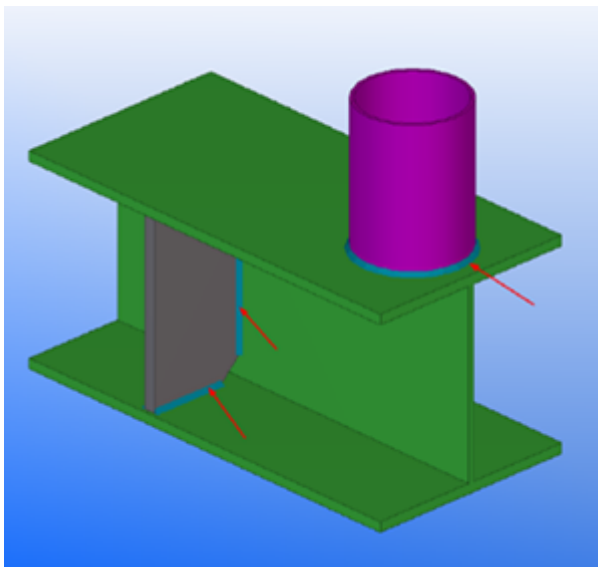

На втором рисунке показаны метки сварного шва модели на чертеже. Темно-зеленым цветом обозначена область, в пределах которой можно перетаскивать базовую точку линии выноски меток сварных швов.

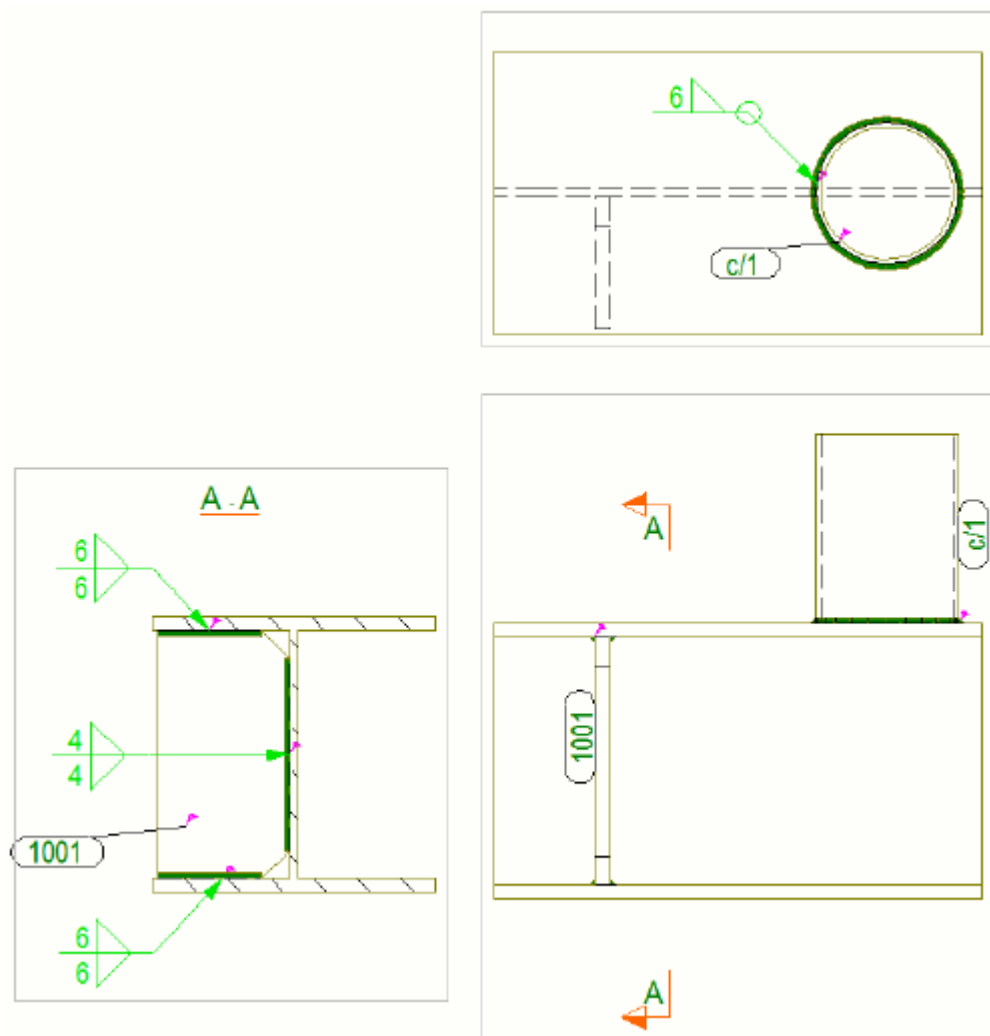

Объединение меток сварных швов

Чтобы на чертеже Tekla Structures для одинаковых сварных швов использовалась одна и та же метка и символ, можно объединить метки сварных швов.

1. Откройте чертеж.
2. Удерживая клавишу **Ctrl**, выберите метки сварных швов для объединения.
3. Щелкните правой кнопкой мыши и выберите **Объединить** в контекстном меню.
Tekla Structures объединяет метки.
4. При необходимости объединенные метки сварных швов можно разделить, щелкнув метку правой кнопкой мыши и выбрав **Разделить** в контекстном меню.

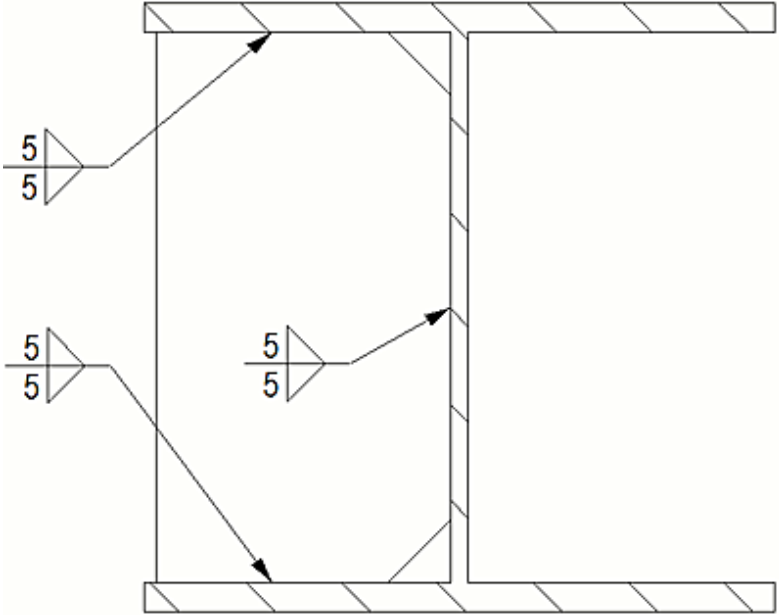
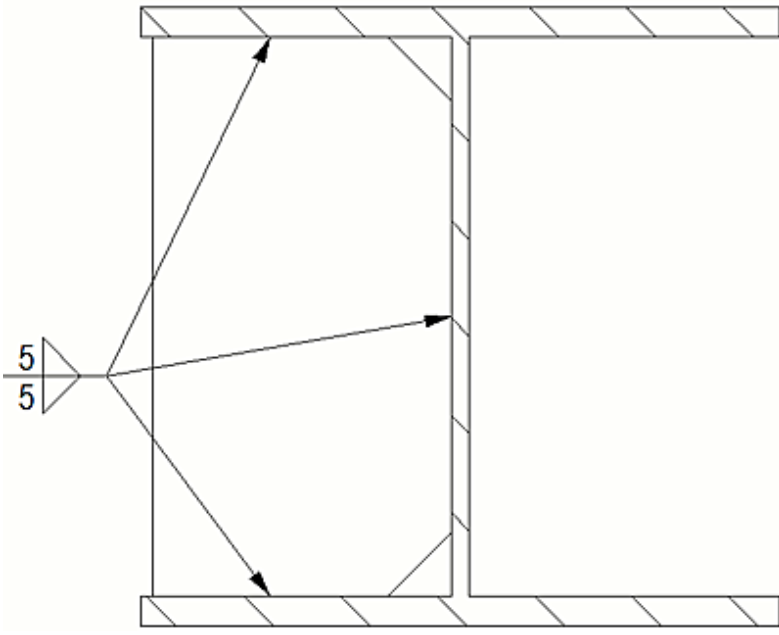
Описание	Пример
Исходный чертеж	
После объединения меток сварных швов	

Пользовательская настройка символов типа сварки

Большинство символов типа сварки жестко закодированы, однако некоторые из них можно редактировать в редакторе символов.

Последние семь символов в списке **Тип** в свойствах объекта **Сварной шов** в модели и в диалоговом окне **Свойства метки сварного шва** на чертеже (см. рисунок ниже) берутся из файла `TS_welds.sym`. Любой из этих семи символов можно отредактировать в редакторе символов,

чтобы создать пользовательский символ сварки. Остальные символы сварки жестко закодированы. Обратите внимание, что символ в списке **Тип** в диалоговом окне при обновлении символа не изменяется.

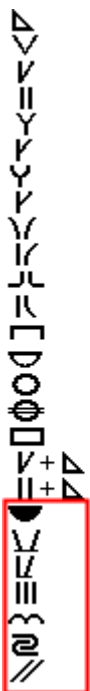

1. Откройте редактор символов от имени администратора.
2. Выберите **Файл** --> **Открыть** и перейдите к папке, в которой находится файл `TS_Welds.sym`.
3. Выберите файл и нажмите **ОК**.
4. Измените требуемый символ.

При изменении символа необходимо, чтобы символ оставался в том же масштабе, что и другие символы. Если символ слишком велик и не помещается в поле, он может выходить за его границы:

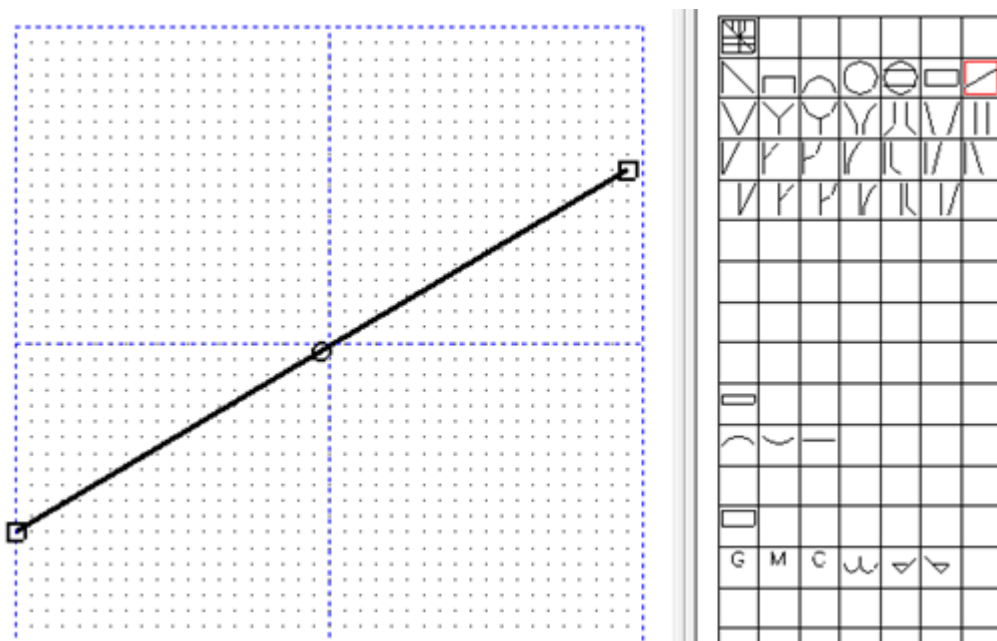

5. Сохраните символ, выбрав **Файл** --> **Сохранить** .

Дополнительные сведения о редакторе символов см. в документе [Symbol Editor User's Guide](#).

3.16 Клонирование выбранных объектов на чертежах

Команда **Клонировать выбранное** позволяет клонировать ранее созданные объекты аннотаций и представления объектов чертежа между сборками или ЖБ элементами одного типа и аналогичной формы на чертежах общего вида.

При редактировании чертежей общего вида часто требуется добавлять примечания, проставлять размеры и задавать стили объектов строительной конструкции. Это может стать монотонной, требующей многократного повторения задач. Новая команда **Клонировать выбранное** позволяет клонировать существующие объекты аннотаций, представления объектов чертежа и стили из выбранных исходных объектов в выбранные целевые объекты на чертежах общего вида. С помощью этой команды можно значительно сократить количество выполняемых вручную повторяющихся операций.

Можно клонировать объекты аннотаций и представления объектов чертежа внутри одного вида чертежа или между разными видами.

Команда **Клонировать выбранное** распознает следующие типы содержимого чертежа:

- Ассоциативные и независимые объекты аннотаций: размеры, метки, текст, символы, текстовые файлы и файлы DWG/DXF
- Эскизные объекты, такие как окружности, прямоугольники и многоугольники
- Представления объектов и стили: цвета линий, типы линий, штриховки

Корректировка настроек клонирования

Прежде чем приступить к клонированию, можно указать, как и что должно клонироваться, в диалоговом окне **Настройки клонирования**. Также можно выполнять клонирование с использованием настроек по умолчанию.

1. На вкладке **Чертеж** выберите **Клонировать выбранное --> Настройки клонирования**.
2. Задайте настройки клонирования:

Объединить	Переопределение всех объектов аннотаций и свойств объектов строительной конструкции в целевом объекте путем клонирования соответствующего содержимого из исходного объекта. Этот режим используется по умолчанию.
Оставить все	Сохранение всех существующих объектов аннотаций и свойств объектов строительной конструкции в целевом объекте и клонирование только недостающих объектов аннотаций и свойств объектов строительной конструкции из исходного объекта.
Отменить все	Удаление всех объектов аннотаций и свойств объектов строительной конструкции в целевом объекте и клонирование всего выбранного содержимого из исходного объекта.
Клонировать свойства и стили объектов строительной конструкции	Клонирование свойств объектов чертежей, таких как цвета и типы линий, стили штриховки и другие свойства представления в свойствах объекта чертежа для деталей, армирования, болтов и сварных швов.
Разместить метки и ассоциативные примечания в соответствии с настройками защиты	Автоматическое выполнение команды Расставить объекты чертежа рядом с текущим местоположением для всех ассоциативных объектов аннотаций, кроме

меток уровня, меток сварных швов, размеров и независимых объектов аннотаций.

Этот вариант позволяет разместить объекты аннотаций в целевом объекте клонирования так, чтобы они не накладывались на другие объекты. Объекты, находящиеся на свободном месте, не перемещаются. Перекрывающиеся объекты перемещаются с минимальным удалением от своего текущего местоположения.

3. Нажмите кнопку **ОК**.

Клонирование выбранных примечаний и свойств объектов

Прежде чем приступить к клонированию, отредактируйте исходный объект так, чтобы он содержал требуемые размеры и примечания, и откорректируйте свойства исходного объекта.

При клонировании размеров не забывайте задавать перед клонированием правила ассоциативности размеров, чтобы избежать ситуаций, когда не ясно, с каким объектом связана размерная точка. Дополнительные сведения см. в разделе [Отображение ассоциативных связей размеров \(стр 248\)](#).

1. На открытом чертеже общего вида выберите **Клонировать выбранное** на вкладке **Чертеж**.

2. Выберите исходные объекты клонирования, щелкая их или с помощью рамки выбора.

Можно также сначала выбрать объекты, а затем вызвать команду **Клонировать выбранное**.

Также можно выбирать объекты с помощью панели **Диспетчер содержимого чертежа** и фильтров выбора.

Чтобы отменить выбор объекта, щелкните выбранный объект, удерживая клавишу **CTRL**.

3. Для завершения выбора нажмите среднюю кнопку мыши.
4. Выберите целевые объекты клонирования, щелкая их или с помощью рамки выбора.
5. Нажмите клавишу **ESC**, чтобы остановить клонирование.

СОВЕТ Также можно выполнить клонирование из последнего выбранного исходного объекта. Чтобы это сделать, выберите **Клонировать из последнего выбранного источника** на вкладке **Чертеж**.

На рисунке ниже слева показан детализированный фундамент, а справа — аналогичный фундамент, который будет целевым объектом клонирования:

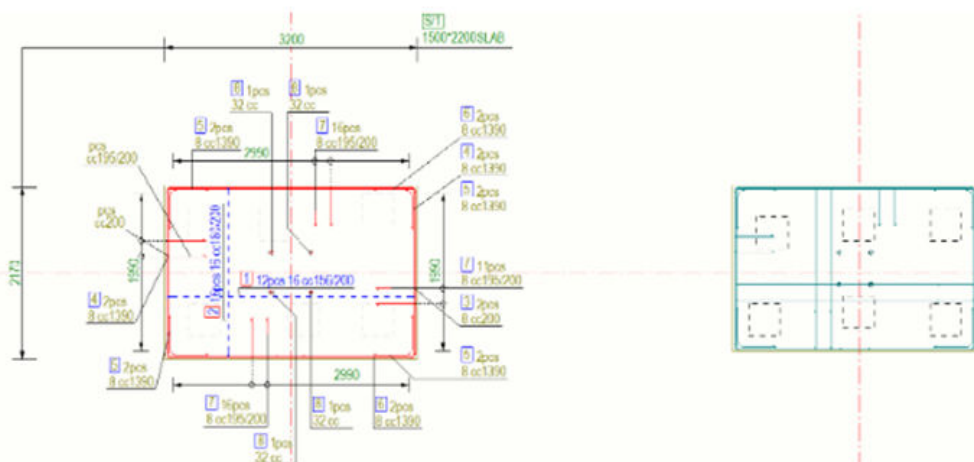

На рисунке ниже детализированный фундамент слева использовался в качестве исходного объекта для целевого объекта справа. Детализировка была клонирована в целевой объект.

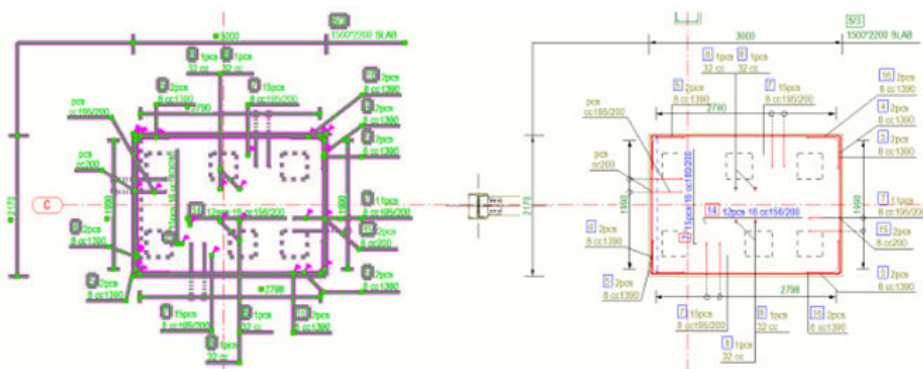

ПРИМ. Клонирование аннотаций в несколько сборок или ЖБ элементов дает хорошие результаты только в случае, когда аннотации и размеры связаны с одной сборкой или ЖБ элементом в исходных выбранных объектах.

Когда исходные выбранные объекты содержат аннотации и размеры, связанные с несколькими сборками, команда «Клонировать выбранное» даст точные результаты только в случае, если соответствующие группы сборок или ЖБ элементов будут выбраны в качестве целей по одной, а не все сразу.

Ограничения

- Некоторые объекты чертежа не могут использоваться в качестве исходных объектов, — например, линии сетки, символы видов сечений, имена видов чертежа, соседние детали и соседние армирование. Объекты этих типов не выделяются при выборе/после выбора рамкой или по одному. Сообщения в строке состояния указывают, что объект нельзя выбрать.
- Команду **Клонировать выбранное** нельзя использовать применительно к единицам бетонирования.
- Для достижения точных результатов клонирования все размеры должны быть связаны с точками пересечения линий сетки или с пересечениями объектов строительной конструкции и линий сетки.

Размерная точка, связанная с пересечением двух перпендикулярных линий сетки:

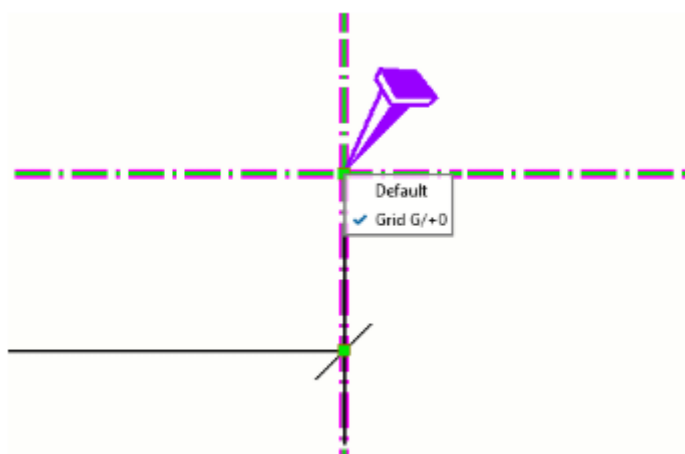

Обратите внимание, что все размерные точки, которые находятся в произвольном положении вдоль линий сетки в исходных объектах, будут клонированы в неправильные координаты в целевых объектах.

Размерная точка, связанная с пересечением стороны детали и линии сетки:

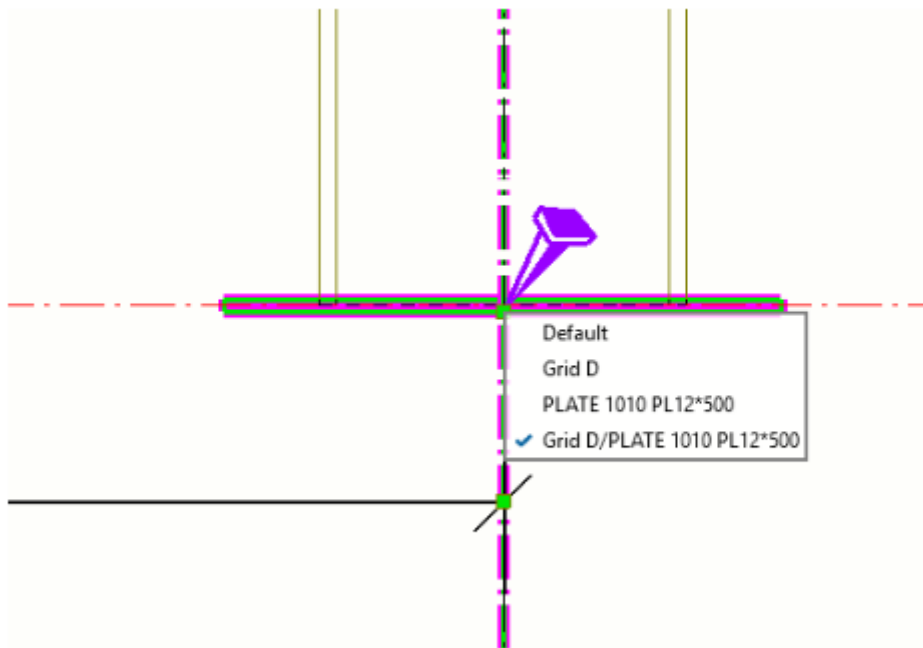

- Команду **Клонировать выбранное** нельзя использовать для клонирования радиальных или криволинейных размеров.
- Клонирование аннотаций на зеркально отраженные объекты, созданные с помощью команды **С зеркальным отражением** в модели, не дает точных результатов.
- Режимы клонирования не влияют на клонирование независимых объектов аннотаций или эскизных объектов. Типы объектов, перечисленные в списке, будут скопированы в целевые объекты столько раз, сколько раз команда «Клонировать выбранное» будет применена к целевым объектам.
- Размеры не клонируются, если направления просмотра исходного и целевого видов чертежа не совпадают. В этом случае в строку состояния выводится соответствующее сообщение.

3.17 2D-библиотека в чертежах

2D-библиотека чертежей позволяет быстро выбирать объекты на любых чертежах и сохранять их в виде двумерных узлов. Узлы можно вставлять на виды чертежей и на чертежи в любой модели. Создавать узлы можно из объектов чертежей разных типов, включая детали, текст, примечания, эскизные объекты на чертежах или DWG-файлы. Помимо узлов, в окне **2D-библиотека чертежей** можно просматривать DWG-файлы и изображения и вставлять их непосредственно на чертежи. Также можно искать узлы в других папках и использовать их на чертеже. Ваша компания может создать коллекцию стандартных узлов, которую можно

поместить в системную папку, папку проекта или папку компании и использовать в различных чертежах и проектах.

Ограничения

- Разноцветные штриховки сечения детали нельзя распознать при создании узла. Вместо этого используется штриховка граней детали.
- При создании узла нельзя захватить шаблоны или изображения.
- При создании узла нельзя захватить добавленные вручную метки сварных швов. Это также относится к некоторым другим добавляемым вручную меткам (например, меткам редакций и уровня).
- Узлы, вставленные в виды-контейнеры (виды вокруг связанных/скопированных видов), могут быть размещены неправильно.
- Вставленные узлы не поворачиваются при повороте вида.
- Вставленные узлы не клонируются вместе с чертежом.
- Для создания 2D-узлов невозможно использовать специальные линии (**Чертеж** --> **Линия** --> **Специальная линия**).

Открытие и просмотр 2D-библиотеки чертежей

Диалоговое окно **2D-библиотека чертежей** находится на боковой панели Tekla Structures. Оно доступно, когда открыт какой-либо чертеж.

1. Откройте чертеж.
2. Откройте окно **2D-библиотека чертежей**, нажав кнопку **2D-библиотека чертежей**  на боковой панели.

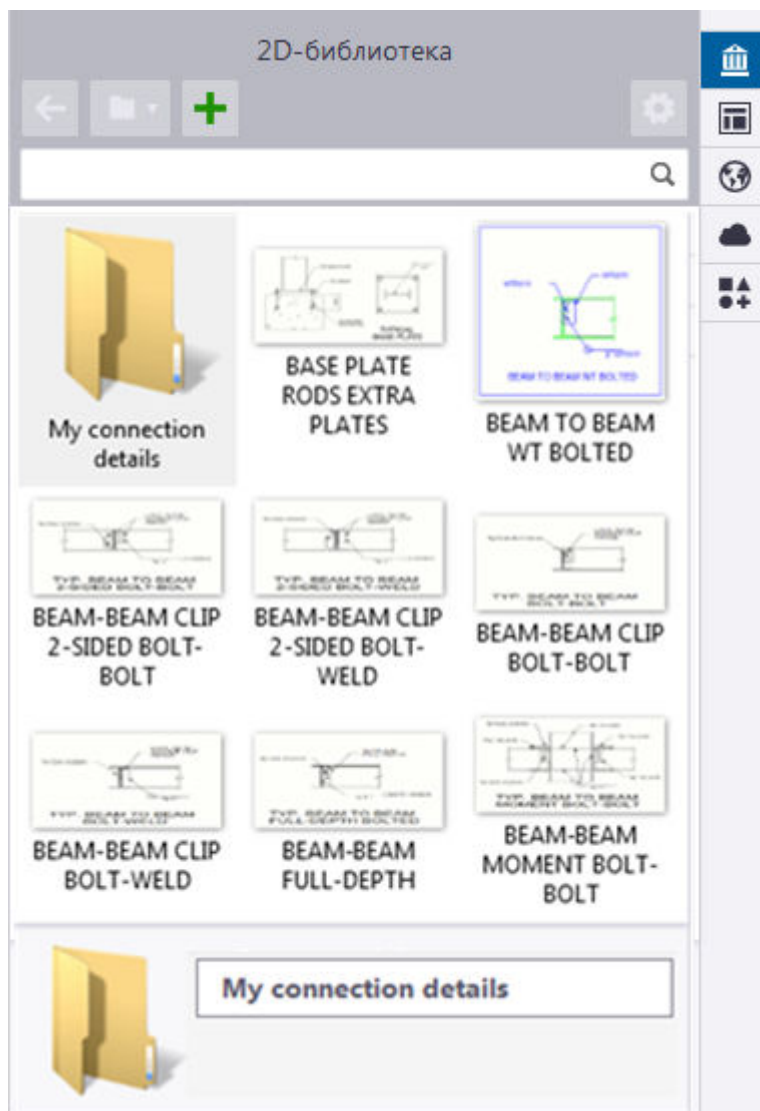

3. Нажмите кнопку **Папка** , чтобы просмотреть содержимое различных папок:
- В папке **Текущая модель** отображаются узлы, которые находятся в папке \Drawing Details внутри папки текущей модели. Создаваемые вами узлы сохраняются здесь; кроме того, здесь можно создавать новые подпапки. Эта папка может быть пустой, если вы не создавали никаких узлов или использовали узлы из других папок.
 - В папках **Проект** и **Компания** отображаются узлы из подпапки \Drawing Details в папке проекта и папке компании, если вы указали пути к этим папкам в качестве значений расширенных параметров XS_PROJECT и XS_FIRM соответственно.

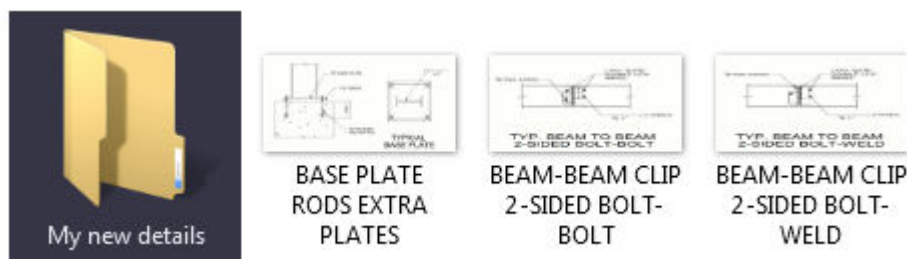

- В папке **Системная** отображаются узлы из подпапки \Drawing Details любой из папок, указанной в качестве значения расширенного параметра XS_SYSTEM.
- **Обзор...** позволяет перейти к любой папке, содержащей узлы.
- Если в папке текущей модели используются узлы из папки проекта, компании, системы или любой другой папки, отличной от \Drawing Details, эти узлы сохраняются в папку текущей модели.
- При обновлении узла (добавлении в него новых объектов или изменении существующих в нем объектов) все экземпляры узла на всех чертежах в текущей модели также будут обновлены. Если вы извлекаете обновляемый узел из папки компании, узел в папке компании не изменится. Глобальные изменения могут вноситься только администраторами папки компании, папки проекта и системной папки.
- Если администратор обновляет узел в папке модели, папке проекта или системной папке, все уже вставленные в проекты экземпляры этого узла автоматически обновлены не будут. Для этого вам понадобится вручную скопировать обновленный файл узла и заменить им соответствующий файл в папке модели.
- **Новая папка** позволяет создать новую папку в папке текущей модели, внутри подпапки \Drawing Details.
- Все подпапки каких-либо папок в окне **2D-библиотека чертежей** отображаются рядом с узлами, которые содержатся в выбранной папке. Дважды щелкните подпапку, чтобы увидеть узлы, которые она содержит.



4. Для поиска узлов можно ввести искомое слово в поле поиска вверху окна **2D-библиотека чертежей**. Tekla Structures отображает в окне узлы, соответствующие поисковому запросу. Узлы можно искать только в отображаемой в настоящий момент папке и ее подпапках.

Вставка узла в чертеж из 2D-библиотеки

2D-библиотека позволяет добавлять узлы, расположенные в системной папке, папках проекта, компании или текущей модели, на любой из чертежей.

1. Откройте чертеж.
2. Нажмите кнопку **2D-библиотека чертежей**  на боковой панели, чтобы открыть окно **2D-библиотека чертежей**. Чтобы перейти к другой папке с узлами, нажмите кнопку **Папка**  и выберите **Текущая модель, Системная, Проект** или **Компания**. Также можно перейти к другим папкам, выбрав **Обзор...**
3. Чтобы узлы всегда вставлялись внутри вида, нажмите кнопку **Параметры**  и установите флажок **Создать вид, если необходимо**.

Создавать вид для узла имеет смысл, если вы размещаете узлы за пределами видов чертежа. Для нового вида будут использоваться примененные в данный момент свойства вида, и он будет иметь тот же масштаб, что и вставляемый узел. Если флажок **Создать вид, если необходимо** не установлен, у вставленного узла не будет своего собственного вида, и простановка размеров на узле будет работать некорректно.

По умолчанию используются свойства вида `standard`. Вы также можете создать новый файл свойств вида, который будет использоваться для видов узлов. Это позволит, например, использовать на видах узлов определенную подпись вида. Выбрать новый файл свойств или любой из существующих файлов свойств

вида можно в меню **Параметры** . Настройки из выбранного файла свойств вида будут применяться к каждому виду, содержащему 2D-узел.

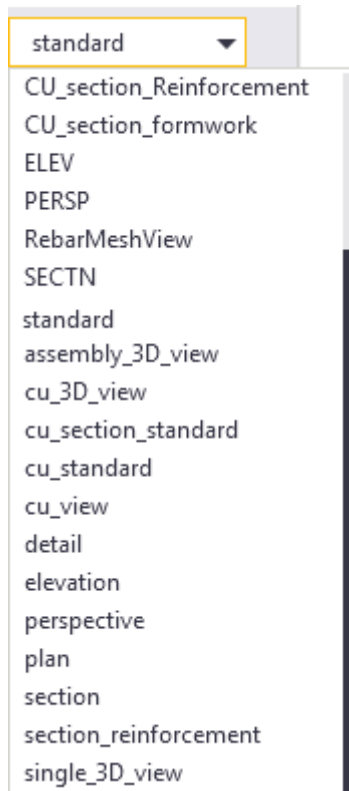

4. Нажмите узел, а затем нажмите вид чертежа или чертеж, чтобы разместить узел. Tekla Structures вставляет узел. Узел вставляется как плагин. Это означает, что объекты узла группируются и остаются вместе в случае выбора или перемещения узла на чертеже.

Создание нового узла в 2D-библиотеке чертежей

В папке текущей модели или ее вложенных папках можно создавать новые узлы.

1. На открытом чертеже добавьте объекты, которые будут формировать узел.

В приведенном ниже примере узел является соединением балки с балкой. Узел содержит текст, окружности, линии, полилинии и

символы, которые были добавлены поверх чертежа и окружены рамкой.

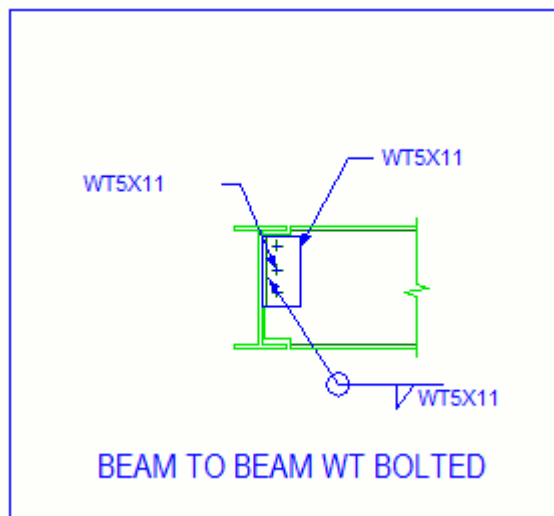

2. Нажмите кнопку **2D-библиотека чертежей**  на боковой панели, чтобы открыть окно **2D-библиотека чертежей**.
3. Выберите в модели объекты для включения в узел.

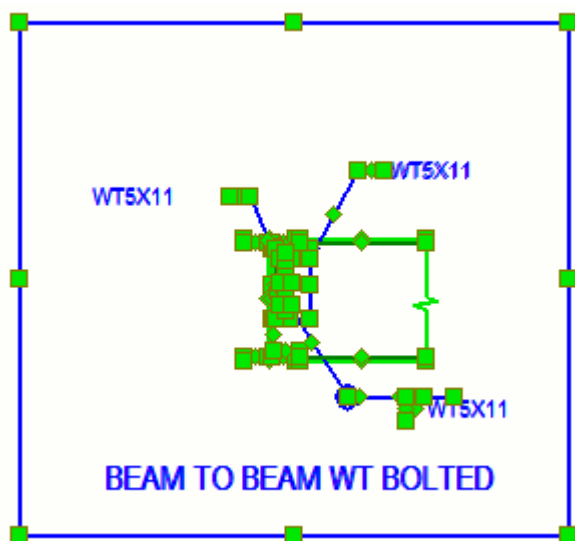

4. Добавьте узел в окно **2D-библиотека чертежей**:
 - а. Если папка текущей модели содержит подпапки, дважды щелкните в окне **2D-библиотека чертежей** подпапку, где вы хотите сохранить новый узел.

- b. Нажмите кнопку **Новый узел из выбранных объектов** 
вверху окна **2D-библиотека чертежей**.
- Внизу окна **2D-библиотека чертежей** появится сообщение с
просьбой указать опорную точку.
- c. Укажите опорную точку на чертеже.

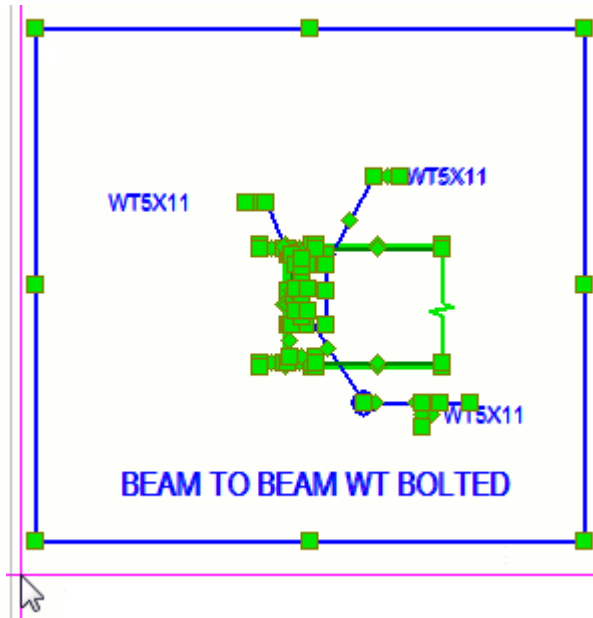

- Внизу окна **2D-библиотека чертежей** появится сообщение с
просьбой захватить изображение-образец путем указания двух
точек.
- d. Укажите две точки, чтобы захватить изображение узла.

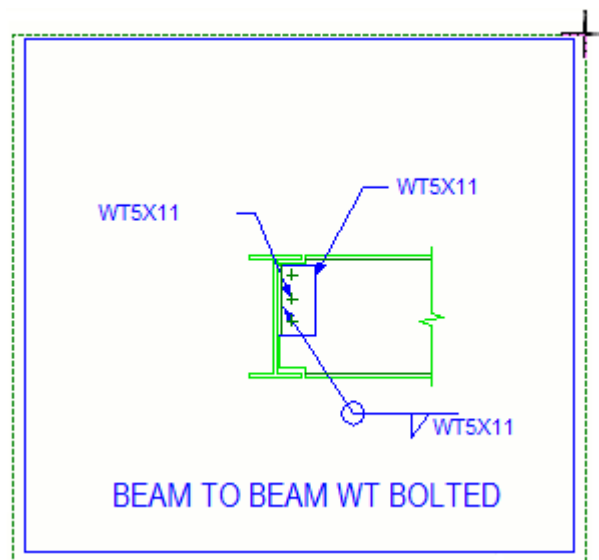

Tekla Structures создает узел и добавляет его в окно **2D-библиотека чертежей**, т. е. в папку \Drawing Details внутри папки текущей модели. Эта папка автоматически создается при первом создании узла в текущей модели. Tekla Structures сохраняет узел и его метаданные (имя, описание) в виде файла с расширением .ddf. Метаданные используются при поиске узлов в окне **2D-библиотека чертежей**. Захваченное изображение сохраняется в виде файла с расширением .png.

Создание новой папки в 2D-библиотеке чертежей и копирование/перемещение в папку

Можно создавать узлы в новой папке или копировать либо перемещать узлы в новую папку внутри папки текущей модели.

1. В окне **2D-библиотека чертежей** нажмите кнопку **Папка**  и выберите **Новая папка**. Новую папку можно переименовать, щелкнув папку и введя имя внизу боковой панели.
2. Щелкните узел, который вы хотите скопировать или переместить, правой кнопкой мыши и выберите **Вырезать** или **Копировать**.
3. Щелкните новую папку правой кнопкой мыши и выберите **Вставить**. Tekla Structures копирует или перемещает выбранный узел.
4. Чтобы добавить некоторые узлы в папку системы, создайте в ней вложенную папку (обозначается как XS_SYSTEM) и переименуйте ее в Drawing Details. Затем скопируйте узлы из папки модели в новую папку системы \Drawing Details с помощью проводника Windows. Тем же образом можно скопировать или переместить узлы в папку проекта и компании.

Изменение свойств узлов в 2D-библиотеке чертежей

Можно изменять свойства узлов в папке текущей модели. Невозможно изменять объекты узла, например, текст, метки или линии, так как узлы сгруппированы. Вначале необходимо расчленить узел, а затем обновить его.

1. При открытом чертеже перейдите к необходимой папке и выберите узел в окне **2D-библиотека чертежей**. До редактирования свойств новый узел в окне **2D-библиотека чертежей** выглядит так:



2. Измените свойства узла внизу боковой панели:

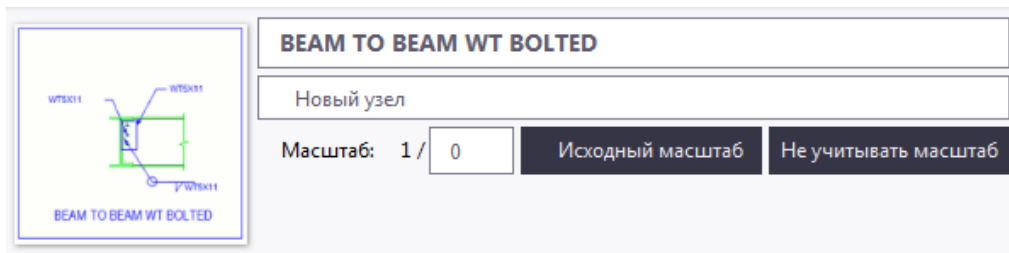

- Отредактируйте имя и описание узла.
- Выберите исходный масштаб, введите масштаб или укажите, что масштаб можно не учитывать.

Значение в поле **Масштаб** — это масштаб вида, где изначально создавался узел. Обычно **Масштаб** трогать не следует. Это значение используется при вставке узла для его приведения к масштабу целевого вида, — чтобы, например, простановка размеров работала корректно.

Пример:

Мы создали узел А из объектов на виде в масштабе 1/10. Соответственно, в окне **2D-библиотека чертежей** новый узел будет иметь масштаб 1/10. После этого мы вставляем узел А (который имеет масштаб 1/10) в вид W с масштабом 1/50. Узел будет выглядеть в пять раз меньше, чем на исходном виде, однако при простановке размеров результаты на обоих видах будут одинаковыми.

Создадим еще один узел — узел В из объектов на виде в масштабе 1/5. Соответственно, в окне **2D-библиотека чертежей** новый узел будет иметь масштаб 1/5. После этого мы вставляем этот узел (который имеет масштаб 1/5) в вид W с масштабом 1/50. Узел будет выглядеть в 10 раз меньше, чем на исходном виде, однако при простановке размеров результаты на обоих видах будут одинаковыми.

Теперь изменим масштаб узла А на виде W с 1/10 на 1/5. При этом Tekla Structures рассчитывает размер узла так, как если бы исходный вид имел масштаб 1/5. Поэтому, как и узел В, узел А теперь будет выглядеть в 10 раз меньше, чем на исходном виде. Однако в том случае при простановке размеров результаты будут

вдвое меньше ожидаемых ($1/2$ — это соотношение между введенным нами масштабом и фактическим исходным масштабом).

Если нажать кнопку **Не учитывать масштаб**, узел будет иметь один и тот же визуальный размер вне зависимости от масштаба вида, соответствующий его визуальному размеру на момент создания. На это указывает значение масштаба $1/0$.

Следовательно, при использовании варианта **Не учитывать масштаб** простановка размеров будет некорректной.

- с. Чтобы изменить изображение-образец, наведите указатель мыши на изображение слева, нажмите кнопку **Захватить новое**, а затем укажите две точки на чертеже.
3. Чтобы просмотреть и изменить свойства узла на чертеже, дважды нажмите вставленный узел.

Расчленение узла

Вставленный узел можно расчленить, например, на линии и текст, чтобы добавить новые объекты.

Например, вы можете счесть созданный узел неудачным. Можно расчленить узел, внести в него изменения и обновить.

Другим примером может быть использование набора специальных узлов компании, из которого вставляются узлы. Можно расчленить узел и редактировать его, а затем создать на его основе новый узел.

- На чертеже щелкните вставленный узел правой кнопкой мыши и выберите **Расчленить**.

Узел будет расчленен на линии и текст. Теперь можно редактировать узел, а затем обновить его.

Обновление объектов в узле

Можно изменить все экземпляры узла, обновив его новыми или измененными объектами.

1. Вставьте узел в чертеж и расчлените его, щелкнув узел правой кнопкой мыши и выбрав **Расчленить**.
2. Измените объекты расчлененного узла либо добавьте новые.
3. Выберите все объекты узла, включая новые.
4. Щелкните узел в окне **2D-библиотека чертежей** правой кнопкой мыши и выберите **Обновить узел по выбранным объектам**. Вам будет предложено указать новую опорную точку. При обновлении

узла на исходном виде выбирать новую опорную точку не требуется; в других случаях необходимо указать новую опорную точку.

Узел обновляется. При добавлении в узел новых объектов он обновляется на всех чертежах, где он используется.

Расчленение символов, включенных в узел

Символы, включенные в узел, можно расчленить и сделать их независимыми от локальных файлов символов.

2D-библиотека чертежей сохраняет символы на чертежах в виде символов. Это значит, что впоследствии при добавлении узла должны присутствовать необходимые файлы символов. Этого можно избежать путем расчленения символов.

1. В окне **2D-библиотека чертежей** нажмите кнопку **Параметры**  и выберите **Расчленить оригинальные символы**.
2. Вставьте узел, содержащий символы, в чертеж.
3. Щелкните вставленный узел правой кнопкой мыши и выберите **Расчленить**. Узел и входящие в него символы расчленяются на линии и текст.

Вставка файла .dwg в чертеж из 2D-библиотеки чертежей

Можно вставлять файлы .dwg из **2D-библиотека** в чертежи в качестве опорных файлов.

1. Откройте чертеж.
2. Нажмите кнопку **2D-библиотека чертежей**  на боковой панели, чтобы открыть окно **2D-библиотека чертежей**.
3. В окне **2D-библиотека чертежей** перейдите к папке, содержащей файлы .dwg. Также можно переместить опорные файлы в папку \Drawing Details внутри текущей папки модели.
4. Чтобы узлы всегда вставлялись внутри вида, нажмите кнопку **Параметры**  и установите флажок **Создать вид, если необходимо**.
5. Нажмите на файл .dwg, а затем нажмите на вид чертежа или чертеж, чтобы разместить файл .dwg. Tekla Structures вставляет файл .dwg как опорный объект в чертеж, а не как объект чертежа. Если файл

вставляется не из папки модели, файл сначала будет скопирован в папку модели, и путь вставки будет ссылаться на него.

Невозможно обновить файл .dwg на основе новых объектов, однако можно выбрать вставленный файл .dwg вместе со всеми прочими объектами и создать новый узел.

Вставка изображения в чертеж из 2D-библиотеки чертежей

Из окна **2D-библиотека чертежей** можно вставлять на чертежи изображения.

1. Откройте чертеж.
2. Нажмите кнопку **2D-библиотека чертежей**  на боковой панели, чтобы открыть окно **2D-библиотека чертежей**.
3. В окне **2D-библиотека чертежей** перейдите к папке, содержащей файлы изображений. Также можно переместить файлы изображений в папку \Drawing Details внутри текущей папки модели.
4. Чтобы узлы всегда вставлялись внутри вида, нажмите кнопку

Параметры  и установите флажок **Создать вид, если необходимо**.

5. Щелкните файл изображения, а затем щелкните вид чертежа или чертеж, куда требуется вставить изображение.

Изображение вставляется. Если файл вставляется не из папки модели, файл сначала будет скопирован в папку модели, и путь вставки будет представлять собой путь относительно папки модели.

Обратите внимание, что эскиз для узла-изображения создается автоматически.

3.18 Пользовательские представления на чертежах

Внешний вид многих объектов на чертежах можно изменять, используя пользовательские представления. Пользовательские представления публикуются в Tekla Warehouse в качестве расширений. Управлять представлениями можно на уровне вида и на уровне объекта.

После загрузки пользовательского представления для какого-либо типа объектов в диалоговом окне свойств чертежа для этого объекта появится вкладка **Пользовательское представление**. В списке будут присутствовать только пользовательские представления, доступные для данного типа объектов — детали, сварного шва, метки и т. п.

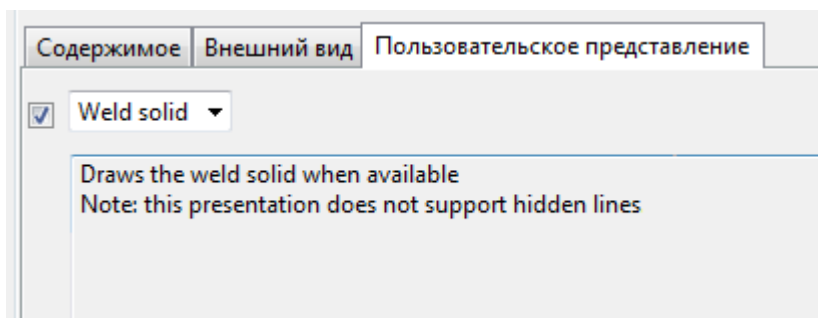

Следующие типы объектов поддерживают пользовательские представления:

- сварные швы и метки сварных швов;
- детали и метки деталей;
- соседние детали и метки деталей;
- линии сетки;
- текст;
- ассоциативные примечания.

Примеры

В примере ниже для изображения геометрии сварных швов используется пользовательское представление **Weld solid**.

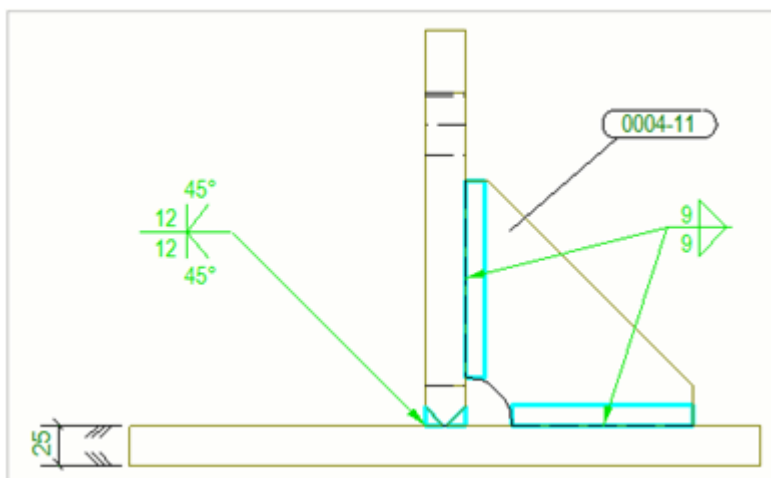

В следующем примере пользовательское представление **Corners Only** используется для лазерной проекционной разметки. Нанесение всех линий детали замедляет лазер, снижая яркость луча на разметочном столе.

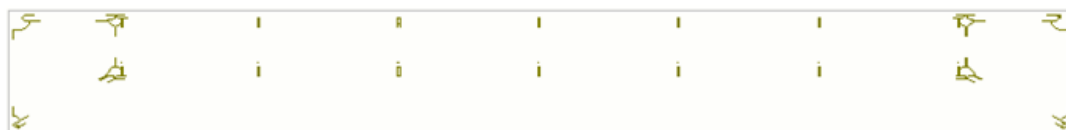

Пользовательские представления в Tekla Warehouse

[Центр тяжести](#)

[GA schedules](#)

См. также

[Редактирование чертежей \(стр 140\)](#)

3.19 Символы соединений, нагруженных изгибающим моментом, на чертежах Tekla Structures (Drawing tools)

Соединениями, нагруженными изгибающим моментом, изображают балки, которые жестко соединены с колоннами.

Для отображения на чертежах детали символов соединений, нагруженных изгибающим моментом, необходимо установить в значение **Да** параметр **Изгибающий момент** на вкладке **Условия на концах** в пользовательских атрибутах детали в модели.

С помощью чертежных инструментов можно создавать, обновлять и удалять символы соединений, нагруженных изгибающим моментом.

Дополнительные сведения о других инструментах и макросах см. в разделе Applications.

Создание символов соединений, нагруженных изгибающим моментом (Drawing tools)

На чертежах общего вида можно создавать символы соединений, нагруженных изгибающим моментом, чтобы показать балки, жестко соединенные с колоннами. Символы создаются в соответствии с закреплениями концов деталей. Символы соединений, нагруженных изгибающим моментом, можно автоматически создать для всех деталей на виде чертежа или только для выбранных деталей.

Ограничения: символы соединений, нагруженных изгибающим моментом, создаются на опорных линиях. Это означает, что смещения не используются.

1. Откройте чертеж.

2. Нажмите кнопку **Приложения и компоненты**  на боковой панели, чтобы открыть каталог **Приложения и компоненты**.

3. Нажмите стрелку рядом с пунктом **Приложения**, чтобы открыть список приложений.
4. Дважды щелкните **Drawing tools**, чтобы отобразить панель инструментов **Чертежные инструменты**.
5. Щелкните значок **Создать символы соединений, нагруженных изгибающим моментом** .
6. В диалоговом окне **Создать символы соединений, нагруженных изгибающим моментом** выберите цвет символов в списке цветов.
7. Введите масштаб символов в поле рядом со списком цветов.
8. Выполните одно из следующих действий:
 - Чтобы создать символы соединений, нагруженных изгибающим моментом, для всех деталей на виде чертежа, выберите вид.
 - Чтобы создать символы соединений, нагруженных изгибающим моментом, для выбранных деталей, выберите детали.
9. Нажмите кнопку **Создать**.

Символы соединений, нагруженных изгибающим моментом, создаются в соответствии со свойствами закрепления расчетной детали и соединения:

 - если соединение существует, данные о закреплении начала и закреплении конца считываются с вкладок **Закрепление начала** и **Закрепление конца** в свойствах расчетной детали;
 - при отсутствии соединения данные о закреплении считываются с вкладки **Условия на концах** в пользовательских атрибутах детали.

Пример

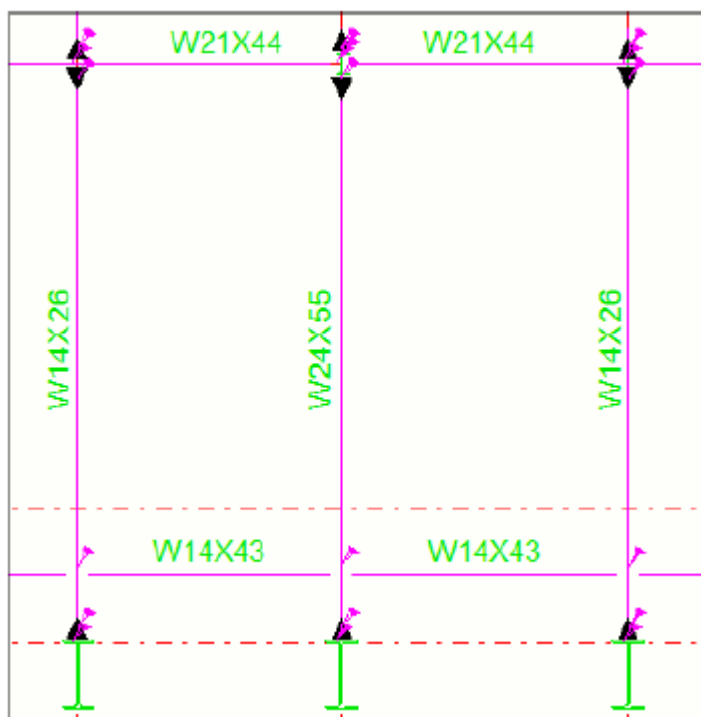

СОВЕТ Используемый символ соединения, нагруженного изгибающим моментом, зависит от того, куда он указывает: вправо, влево, вниз или вверх. Символы по умолчанию извлекаются из файла символов `xsteel.sym`. Если требуется использовать другие символы, можно изменить их в редакторе символов: откройте файл символов `xsteel.sym`, измените символы 87 (вправо), 86 (влево), 85 (вниз) или 84 (вверх) и сохраните изменения.

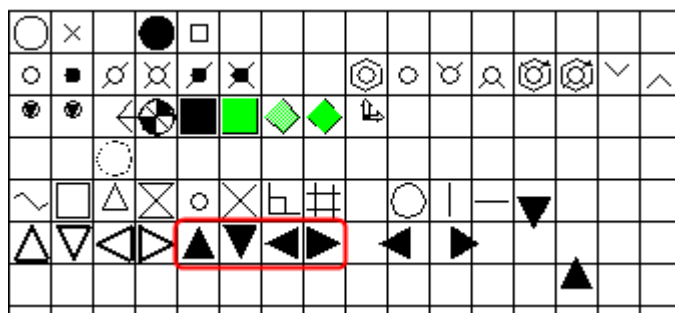

Обновление символов соединений, нагруженных изгибающим моментом (Drawing tools)



Если требуется удалить все ранее созданные символы соединений, нагруженных изгибающим моментом, и создать новые, соответствующие текущему моменту, можно обновить символы соединений.

1. Нажмите кнопку **Приложения и компоненты**  на боковой панели, чтобы открыть каталог **Приложения и компоненты**.
2. Нажмите стрелку рядом с пунктом **Приложения**, чтобы открыть список приложений.
3. Дважды щелкните **Drawing tools**, чтобы отобразить панель инструментов **Чертежные инструменты**.
4. Щелкните значок **Создать символы соединений, нагруженных изгибающим моментом**  на панели инструментов **Инструменты чертежа**.
5. Выполните одно из следующих действий:
 - Чтобы обновить символы соединений, нагруженных изгибающим моментом, для всех деталей на виде, выберите вид.
 - Чтобы обновить символы соединений, нагруженных изгибающим моментом, для выбранных деталей, выберите детали.
6. Нажмите кнопку **Создать**.

При этом Tekla Structures удаляет все ранее созданные символы и создает новые, соответствующие текущему состоянию модели.

Удаление символов соединений, нагруженных изгибающим моментом (Drawing tools)

Можно удалить символы нагруженных изгибающим моментом соединений всех деталей на виде или выбранных деталей.

1. Нажмите кнопку **Приложения и компоненты**  на боковой панели, чтобы открыть каталог **Приложения и компоненты**.
2. Нажмите стрелку рядом с пунктом **Приложения**, чтобы открыть список приложений.
3. Дважды щелкните **Drawing tools**, чтобы отобразить панель инструментов **Чертежные инструменты**.
4. Щелкните значок **Создать символы соединений, нагруженных изгибающим моментом** .
5. Выполните одно из следующих действий:
 - Чтобы удалить символы соединений, нагруженных изгибающим моментом, со всех деталей на виде, выберите вид.
 - Чтобы удалить символы соединений, нагруженных изгибающим моментом, с выбранных деталей, выберите детали.

- Нажмите **Удалить**.

3.20 Сетки на чертежах



На чертежах отдельных деталей, отлитых элементов, сборок и чертежах общего вида можно отображать сетки и метки линий сетки. Можно задать автоматические свойства сетки, а также вручную изменить свойства на открытом чертеже.

Задача	Ссылка
Изменить свойства сетки и свойства отдельных линий сетки вручную	Изменение свойств сетки и линий сетки на чертежах (стр 533) Свойства сеток (стр 1062)
Скрыть сетки и отдельные линии сетки вручную	Скрытие сеток или линий сетки (стр 546)
Перетащить метки сетки, если метка закрывает важную область на чертеже	Перетаскивание меток сетки (стр 545)
Задать автоматические свойства сетки перед созданием чертежа	Задание автоматических свойств сеток (стр 896)
Настройка метки сеток на чертежах путем включения дополнительного текста и символов	Настроить метки сетки чертежа (стр 534)

Изменение свойств сетки и линий сетки на чертежах

Свойства сетки можно изменять на уровне чертежа и на уровне вида; кроме того, на открытом чертеже можно изменять свойства отдельных сеток и линий сетки.

Чтобы изменить свойства сетки или линии сетки на уровне объекта на открытом чертеже, выполните следующие действия.

- Убедитесь, что активен соответствующий переключатель выбора. Для изменения сеток следует использовать переключатель выбора , а для изменения линий сетки — переключатель выбора .
- Дважды щелкните сетку или линию сетки. Tekla Structures открывает диалоговое окно **Свойства сетки** или **Свойства линии сетки**.
- При выборе варианта **Отображается** линии сетки отображаются на чертеже. Если вы хотите видеть только метки, выберите **Отображать только метки сетки**.

4. При необходимости измените размещение текста меток, настройки линий сетки и текста.
5. Нажмите кнопку **Изменить**.

ПРИМ. Также можно задать фиксированную ширину для рамок меток сетки и коэффициент ширины для рамок меток сетки:

XS_DRAWING_GRID_LABEL_FRAME_FIXED_WIDTH

XS_DRAWING_GRID_LABEL_FRAME_LINE_WIDTH_FACTOR

См. также

[Свойства сеток \(стр 1062\)](#)

Настроить метки сетки чертежа

На чертежах общего вида можно настраивать метки сетки, включая в метки дополнительный текст и символы. Также можно задать текст метки, смещения и префиксы смещений в определенных пользователем атрибутах сетки в модели и отображать текст меток сетки на чертежах. Задать префиксы также можно на открытом чертеже. Вы можете использовать и традиционные, и пользовательские метки сетки одновременно или только пользовательские.

Прежде чем настраивать метки сетки, необходимо изменить определенные пользователем свойства сетки в модели, а также другие свойства сетки в зависимости от ваших нужд. Текст префикса можно также изменить на чертеже.

Изменение свойств модели сетки

1. В модели дважды щелкните сетку, чтобы открыть свойства сетки.
2. Внесите необходимые изменения в свойства сетки.

В этом примере мы создадим метки сетки для отметок высоты, поэтому нам понадобится изменить **Подписи** для оси Z.

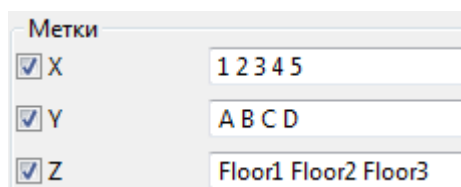

3. Нажмите кнопку **Пользовательские атрибуты....**
4. Введите необходимую информацию в пользовательские атрибуты.

Обратите внимание, что нельзя оставлять поле **Смещение по оси Z** пустым, даже если смещение равно 0. Если смещение равно нулю, необходимо все равно ввести 0.

В этом примере должны быть заданы атрибуты **Текст меток сетки**, **Смещение по оси Z** и **Префикс смещения по оси Z**. Можно также задать префиксы и текст меток в диалоговом окне **Расширенные свойства меток сетки** на чертеже.

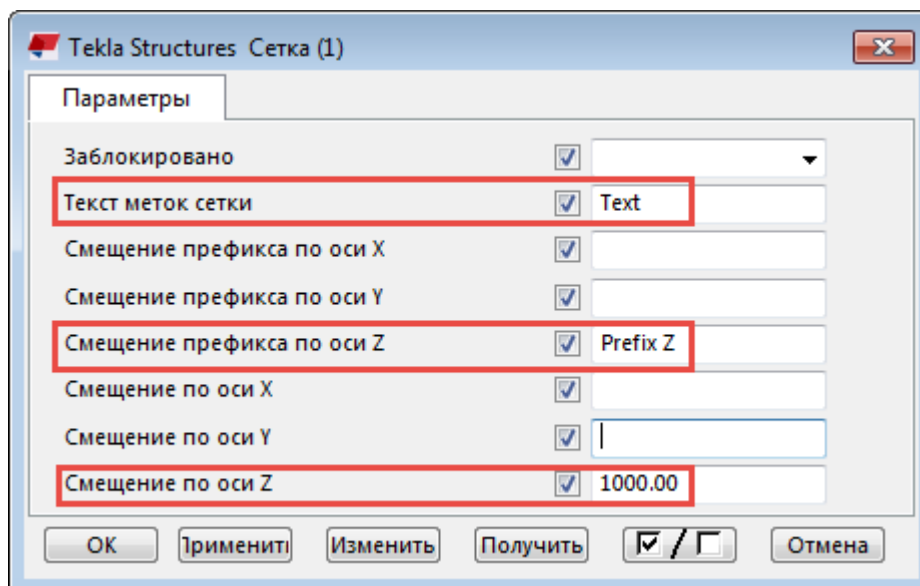

Обратите внимание, что **Уровень отсчета** в диалоговом окне **Свойства вида** на чертеже — не то же самое, что **Смещение по оси Z**. Если задать **Смещение по оси Z** в пользовательских атрибутах сетки равным 1000.00, результат будет таким же, как если бы вы задали **Уровень отсчета** равным -1000.00. Изменение параметра **Уровень отсчета** для вида приводит к перемещению системы координат, а в метках уровня значения указываются относительно системы координат. При задании параметра **Уровень отсчета** содержимое вида не перемещается; оно просто относительно сдвигается в противоположном направлении.

5. Нажмите кнопку **ОК**, выберите сетку и выберите **Изменить**.

Итак, мы создали необходимые текстовые надписи меток сетки и отрегулировали необходимые значения. Теперь можно настроить метки сеток для чертежей.



Настроить метки сетки чертежа

1. Откройте чертеж общего вида.

2. На вкладке **Аннотации**, удерживая клавишу **SHIFT**, выберите **Метки сетки**.

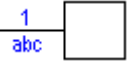
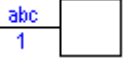

3. Задайте свойства для пользовательских меток сетки:

Размещение меток сетки	Выберите, какие метки сетки должны отображаться, установив соответствующие флажки.
Использовать настройки из	<p>Укажите, откуда берутся свойства меток сетки:</p> <ul style="list-style-type: none"> • Сетка: свойства наследуются от сетки. Обратите внимание, что если вы задали настройки для цвета, высоты и шрифта текста в стандартном диалоговом окне Свойства сетки, соответствующие настройки в диалоговом окне Расширенные свойства меток сетки изменятся соответствующим образом, когда вы нажмете кнопку Изменить. • диалоговое окно: используются настройки, заданные в диалоговом окне Расширенные свойства меток сетки.
Тип рамки	<p>Выберите тип рамки:</p> <p>Любой символ, текст метки сетки внутри внизу  .</p> <p>Любой символ, текст метки сетки внутри вверху  .</p> <p>Любой символ с линией выноски, текст метки сетки под линией выноски за пределами символа  .</p> <p>Любой символ с линией выноски, текст метки сетки над линией выноски за пределами символа  .</p> <p>Обратите внимание, что можно задать фиксированный размер для рамки метки сетки, установив расширенный параметр XS_DRAWING_GRID_LABEL_FRAME_FIXED_WIDTH на заданное значение. Если требуется автоматический расчет размера рамки метки сетки, оставьте поле значения пустым.</p>
Файл	Выберите файл символов из списка.
Число	Нажмите кнопку ... и дважды щелкните символ. Например, используемый по умолчанию

	символ отметки высоты — это символ номер 35 в файле символов <code>xsteel.sym</code> .
Цвет	Выберите цвет и тип линии для символа рамки меток сетки.
Высота	<p>Задайте высоту символа рамки меток сетки:</p> <p>Ввести высоту: введите высоту в поле Высота.</p> <p>Авторазмер: высота символа регулируется автоматически.</p> <p>Ввести мин. высоту для авторазмера: задайте минимальную высоту символа.</p>
Выровнять по линии	Выберите Да , чтобы повернуть метки вертикальных и наклонных линий сетки и выровнять метки по линиям сетки.
Сетка: Число	Задайте значения параметров Префикс , Цвет , Высота и Шрифт для номеров сетки. Если вы задали префикс в определенных пользователем атрибутах сетки, здесь этого делать не нужно.
Сетка: Текст	Задайте значения параметров Префикс , Цвет , Высота и Шрифт для текста в метках сетки. Если вы задали префикс в определенных пользователем атрибутах сетки, здесь этого делать не нужно.
Создать текст для оси	Выберите Да или Нет . При выборе варианта «Да» становятся доступны перечисленные ниже параметры. Значение по умолчанию — Нет . Если вы задали префиксы и текст для осей сетки в определенных пользователем атрибутах сетки, здесь этого делать не нужно.
Префикс для оси X	Задайте префикс для оси X.
Префикс для оси Y	Задайте префикс для оси Y.
Префикс для оси Z	Задайте префикс для оси Z.
Цвет	Задайте цвет текста для осей сетки.
Высота	Задайте высоту текста для осей сетки.
Шрифт	Задайте шрифт текста для осей сетки.

4. Сохраните свойства для использования в дальнейшем, введя уникальное имя в поле **Сохранить как** и нажав кнопку **Сохранить как**.
5. Нажмите кнопку **ОК** и укажите сетку.

Tekla Structures корректирует метки сетки и текст в метках сетки в соответствии с изменениями, внесенными в пользовательские атрибуты

сетки в модели, а также в диалоговом окне **Расширенные свойства меток сетки** на чертеже.

Обратите внимание, что если метки сетки (стандартные и нестандартные) дублируются, то необходимо дважды нажать на сетку чертежа и установить флажок для двойных меток сетки в свойствах сетки.

В приведенном ниже примере следующие свойства были определены в свойствах сетки и определенных пользователем атрибутах сетки в модели:

Подписи: Z = Floor1 Floor2 Floor3

Текст меток сетки = Text



Префикс смещения по оси Z = Prefix Z

Смещение по оси Z = 1000.00

В диалоговом окне **Расширенные свойства меток сетки** в списке **Тип рамки** был выбран вариант .



Настройте метку сетки на одной линии сетки

1. Убедитесь, что переключатель выбора **Выбрать линию сетки**  активен.
2. На открытом чертеже на вкладке **Аннотации**, удерживая клавишу **SHIFT**, выберите  **Метки сетки**.
3. Задайте свойства для меток сетки (см. раздел с инструкциями выше).
4. Нажмите кнопку **ОК** и укажите линию сетки. Можно также выбрать несколько линий сетки путем выбора рамкой.

Tekla Structures подгоняет метки сетки и текст меток на выбранной линии сетки в соответствии с внесенными изменениями.

Изменение нестандартных меток сетки



Можно изменить нестандартные метки сетки, выбрав метки сетки.

1. Убедитесь, что переключатель выбора **Выбрать сетку**  активен.

2. На открытом чертеже на вкладке **Аннотации**, удерживая клавишу **SHIFT**, выберите  **Метки сетки**.
3. Установите флажок только для метки сетки, которую требуется настроить.
4. Определение свойств для нестандартных меток сетки.
5. Нажмите кнопку **Изменить** и выберите метку сетки.

Настройте метки сетки только на одном конце линии сетки

На различных концах линии сетки могут присутствовать как обычные, так и нестандартные метки.

1. Убедитесь, что переключатель выбора **Выбрать сетку**  активен.
2. На открытом чертеже общего вида на вкладке **Аннотации**, удерживая клавишу **SHIFT**, выберите  **Метки сетки**.
3. Установите флажок только для метки сетки, которую требуется настроить.

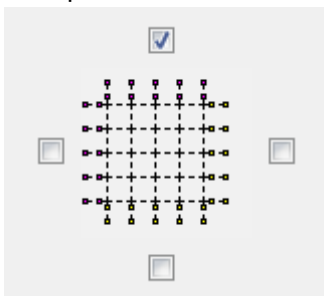

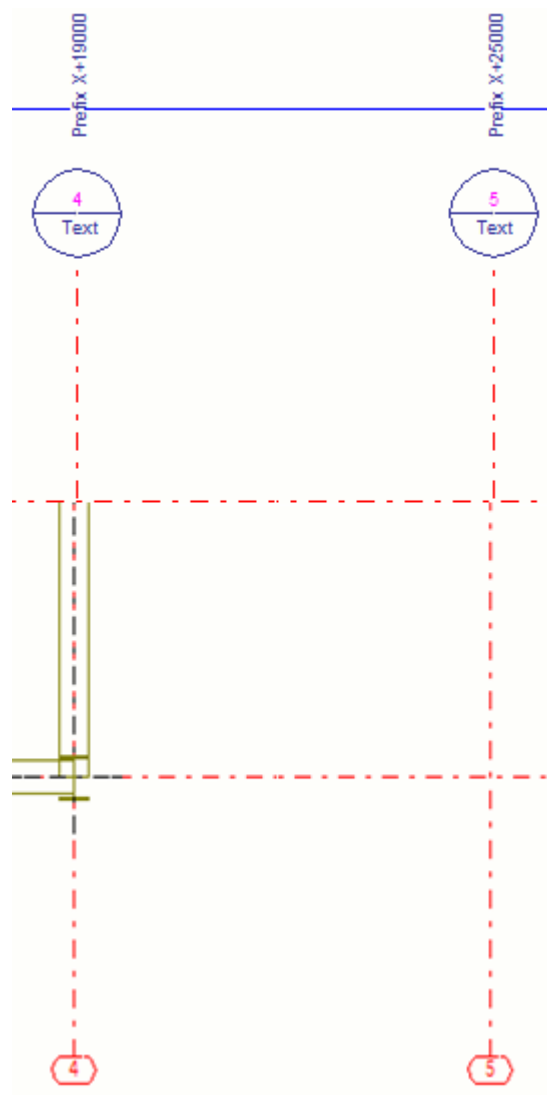

4. Определение свойств для нестандартных меток сетки.
5. Нажмите кнопку **OK** и выберите сетку.
6. Активируйте переключатель выбора .
7. Выберите требуемые линии сетки, щелкните правой кнопкой мыши, выберите **Свойства...** и установите только флажок на противоположном конце линии сетки. При выборе линий сетки удобно использовать выбор рамкой.
8. Нажмите кнопку **Изменить**. Пользовательская метка сетки отображается на одном конце линии сетки, а стандартная метка сетки — на другом конце.



Добавьте различные нестандартные метки сетки на горизонтальных и вертикальных линиях сетки

Можно использовать различные нестандартные метки для горизонтальных и вертикальных меток линий сетки.

1. Убедитесь, что переключатель выбора **Выбрать сетку**  активен.
2. На открытом чертеже на вкладке **Аннотации**, удерживая клавишу **SHIFT**, выберите  **Метки сетки**.

3. В диалоговом окне **Расширенные свойства меток сетки** установите флажок только для правых горизонтальных меток сетки.

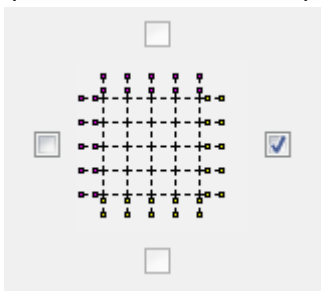

4. Задайте свойства для горизонтальных меток сетки. Например, для метки сетки, соответствующей уровням высоты, настройте символ отметки высоты.
5. Нажмите кнопку **OK** и выберите сетку.

Нестандартные метки сетки добавились на горизонтальных линиях сетки. На вертикальных линиях сетки отсутствуют метки.

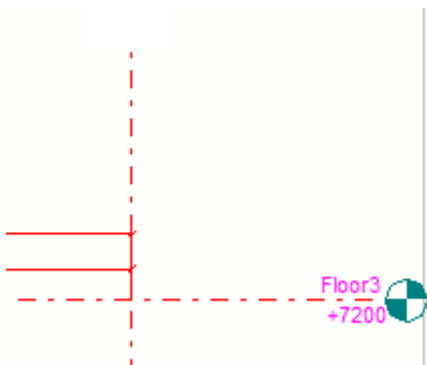

6. Удерживая клавишу **SHIFT**, выберите  **Метки сетки**.
7. В диалоговом окне **Расширенные свойства меток сетки** установите флажок только для верхних вертикальных меток сетки.

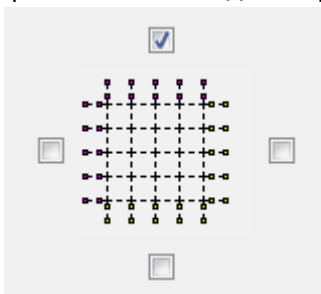

8. Определение свойств для вертикальных меток сетки. Например, выберите требуемый тип рамки метки.
9. Нажмите кнопку **OK** и выберите линию сетки.

Пользовательские метки сетки добавляются на выбранные вертикальные линии выбранной сетки. Горизонтальные линии сетки имеют метки, которые вы добавили ранее.

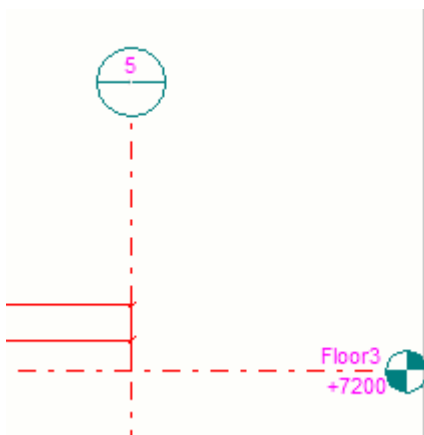

Использование координат и префикса сетки модели в качестве текста на оси сетки на чертеже

1. На вкладке **Аннотации**, удерживая клавишу **SHIFT**, выберите  **Метки сетки**.
2. Выполните любое из следующих действий:
 - Задайте следующие настройки для автоматического отображения координат сетки на линиях сетки:

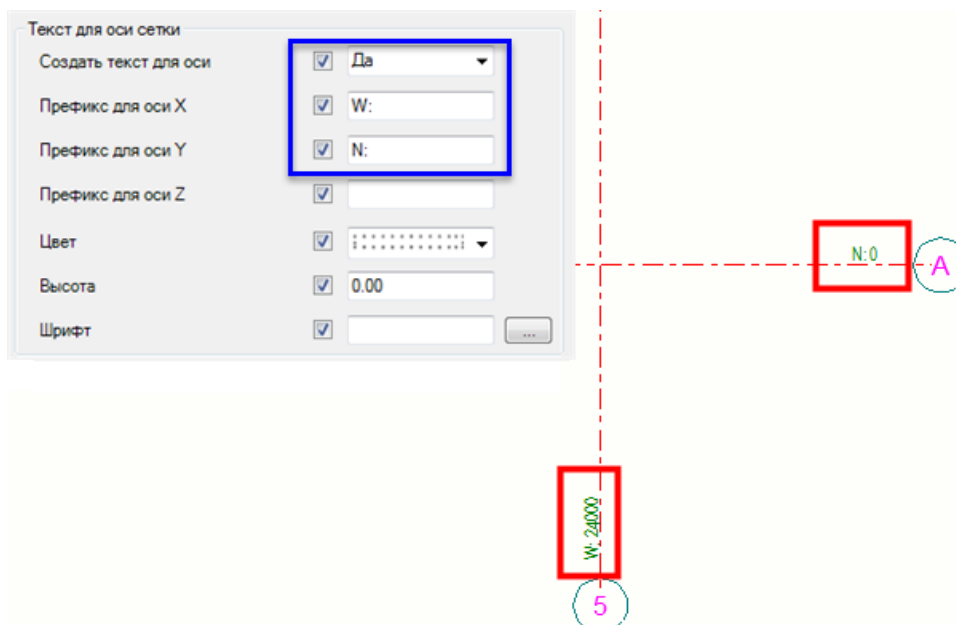

- Это можно также сделать другим способом и использовать другие префиксы:

- a. Сначала в определенных пользователем атрибутах сетки в модели добавьте в полях **Префикс смещения по оси X** и **Префикс смещения по оси Y** значения W: и N: следующим образом:

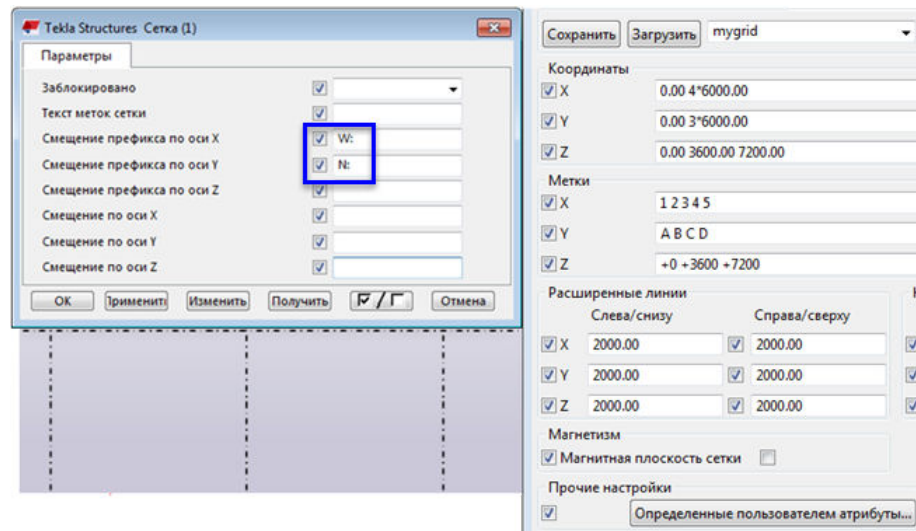

- b. Затем на чертеже в диалоговом окне **Расширенные свойства меток сетки** установите параметр **Создать текст для оси** в значение **Да**:

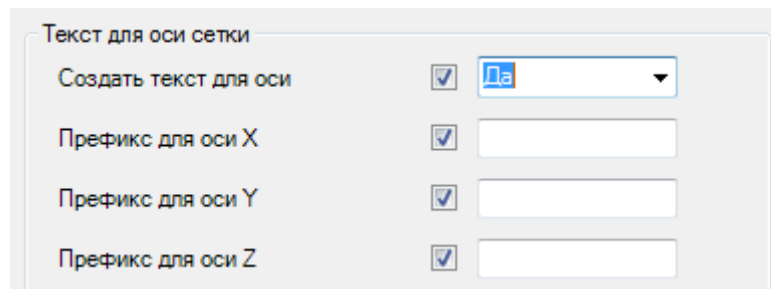

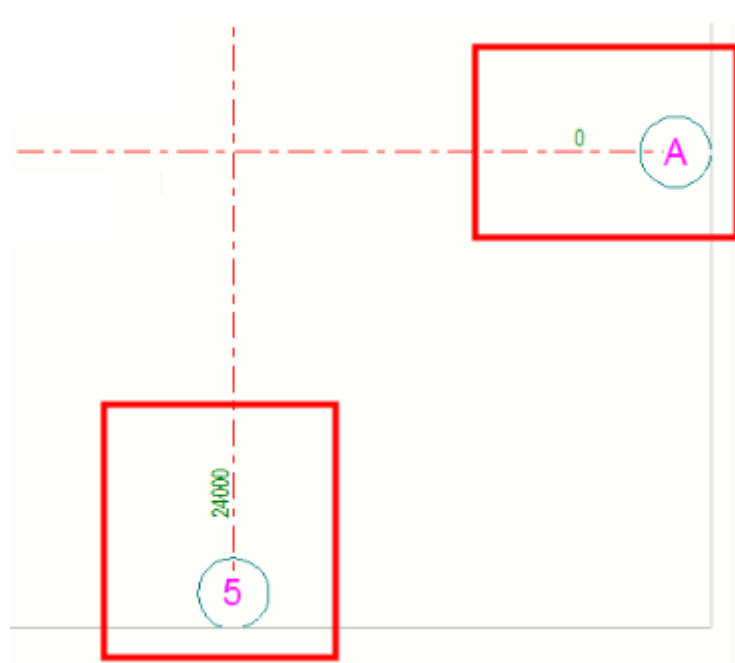

Если вы хотите добавить префиксы к этим значениям, в диалоговом окне **Расширенные свойства меток сетки** введите необходимую информацию в полях **Префикс для оси X** и **Префикс для оси Y**.

- с. Чтобы координаты сетки модели автоматически отображались в метках сетки на чертеже, в модели откройте пользователем атрибуты сетки и измените значения смещений на 0.

После этого перейдите в диалоговое окно **Расширенные свойства меток сетки** на чертеже и установите

расширенный параметр **Создать текст для оси** в значение **Нет**.

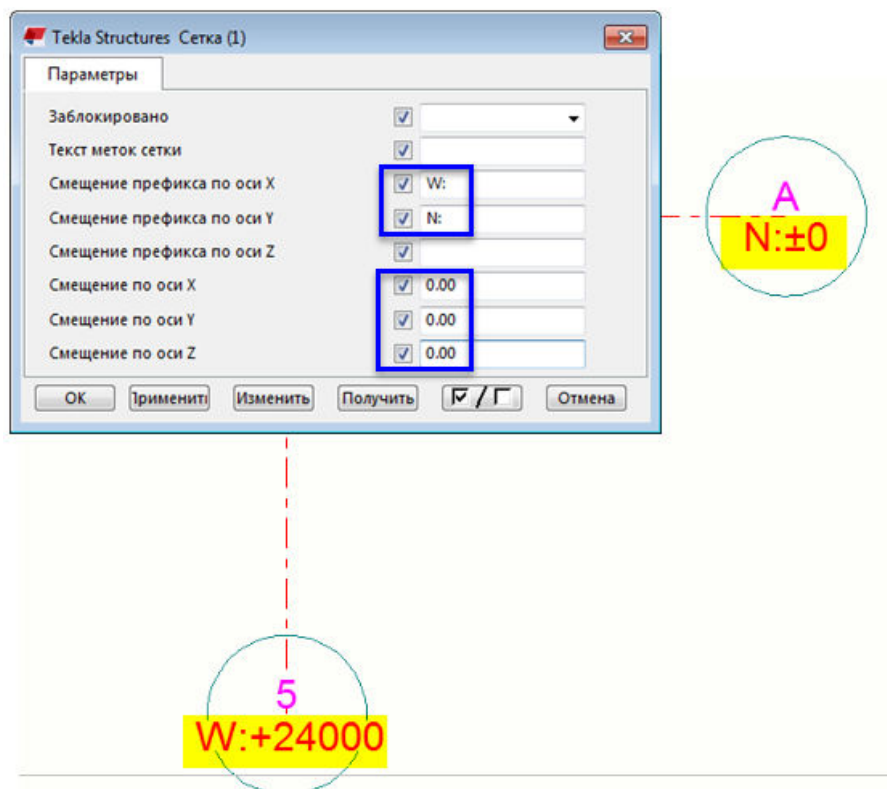

Ограничения

- Линии сетки не обновляются автоматически.
- Если вы скрыли линии сетки или иным образом изменили их, необходимо нажать кнопку **Изменить** в диалоговом окне **Расширенные свойства меток сетки**, чтобы обновить метки сетки.
- При перетаскивании ручек линии сетки пользовательские метки сетки не перемещаются вместе с ручкой до тех пор, пока вы не нажмете кнопку **Изменить** в диалоговом окне **Расширенные свойства меток сетки**.
- Расширенные метки сетки не поддерживаются на комплексных чертежах и компоновочных планах, а также при клонировании и перемещении видов на другой чертеж.
- Не все типы рамок могут использоваться по всем осям.

Перетаскивание меток сетки

Отдельные метки сеток на чертежах можно перемещать путем перетаскивания. Это удобно делать, если метка сетки закрывает собой важную область на чертеже.

1. Убедитесь, что переключатель выбора линий сетки  активен.
2. Щелкните метку сетки.
3. Удерживая левую кнопку мыши, перетащите метку за ручку в новое место.

Скрытие сеток или линий сетки

Чтобы сетки или линии сеток не отображались на чертеже, их можно скрыть.

1. Убедитесь, что активен соответствующий переключатель выбора:

Для скрытия сеток следует использовать переключатель выбора ,

а для скрытия линий сетки — переключатель выбора .

2. Щелкните сетку или линию сетки.
3. Щелкните сетку или линию сетки правой кнопкой мыши и выберите **Скрыть/Показать --> Скрыть на виде чертежа** .

СОВЕТ Если требуется отобразить сетки или линии сеток, нажимайте клавишу **В** до тех пор, пока цветовой режим не сменится на **Цветной**, затем щелкните сетку или линию сетки правой кнопкой мыши и выберите **Скрыть/Показать --> Показать на виде чертежа** . Просматривать и выбирать скрытые сетки и линии сеток можно только в режиме **Цветной**.

3.21 Цвета на чертежах

Существует три основных цветовых режима, от которых зависят цвета линий на чертежах: **Черно-белый**, **Оттенки серого** и **Цветной**. По умолчанию чертежи черно-белые.

Помимо трех основных цветовых режимов, чертежи могут отображаться в виде цветных линий на черном фоне (расширенный параметр XS_BLACK_DRAWING_BACKGROUND).

В дополнение к фактическим цветам можно [задать специальный цвет \(стр 552\)](#), который не преобразуется в черный цвет на распечатках.











































При выводе на печать можно также изменить [толщины линий, соответствующие различным цветам \(стр 612\)](#). Помимо распечаток, эти настройки также влияют на толщины линий на цветных чертежах на экране, если в меню **Файл --> Настройки** установлен флажок **Ширина линий принтера**.















Цвета и оттенки серого

В таблице ниже перечислены основные цвета, используемые на чертежах Tekla Structures, с указанием того, как эти цвета отображаются на черно-белых чертежах и на чертежах в оттенках серого. Номера перьев, соответствующие толщинам линий на напечатанных чертежах, приведены в столбце **Перо**.

Некоторые из оттенков серого являются истинными цветами, т. е. сохраняют свой цвет вне зависимости от цветового режима чертежа вплоть до вывода чертежа на печать.

Цвет для линии можно выбрать в свойствах детали и свойствах фигуры.

Название	Перо	Цвет Tekla Structures	Черно-белый	Оттенки серого	Яркость
Невидимый	9				Невидимый
Черный	7				0%
Красный	1				0%
Зеленый	3				0%
Синий	5				0%
Голубой	4				0%
Желтый	2				0%
Пурпурный	6				0%
Коричневый	15				30%
Темно-зеленый	110				50%
Темно-синий	141				70%
Сине-зеленый	111				90%
Оранжевый	31				100% белый
Серый	8				60%

Название	Перо	Цвет Tekla Structures	Черно-белый	Оттенки серого	Яркость
Серый 30	251				30%
Серый 50	252				50%
Серый 70	253				70%
Серый 90	254				90%
Специальный	-				-

Цвета штриховки на чертежах

Цвет для штриховки можно выбрать в свойствах детали и фигуры на вкладке **Заливка** после выбора типа заливки из списка **Тип**.

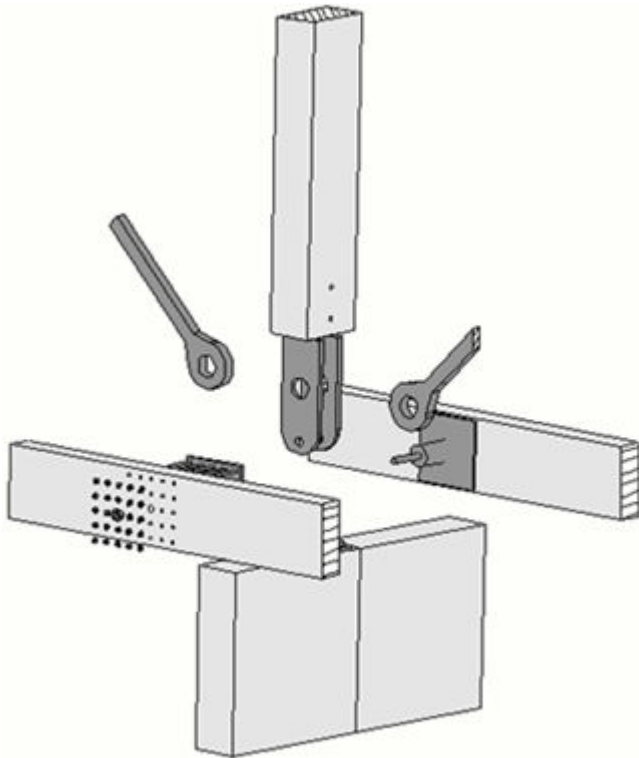
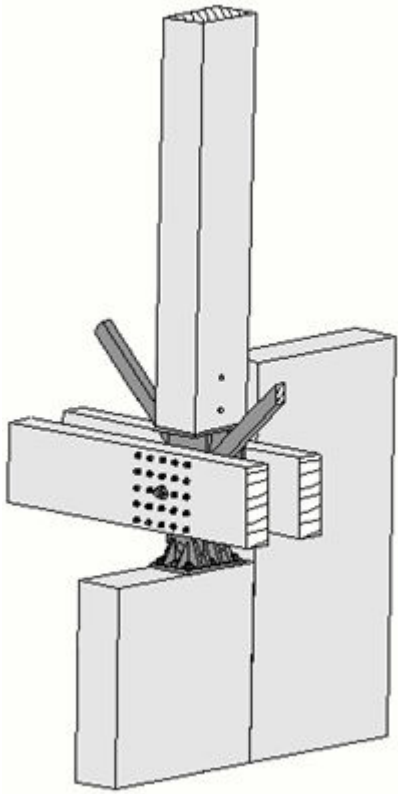

Истинные оттенки серого отмечены красным цветом на рисунке ниже.



Оттенки серого (130–133) также доступны для автоматически наносимых рисунков штриховки.

См. также

[Смена цветового режима чертежа \(стр 550\)](#)

Смена цветового режима чертежа

Цветовой режим чертежей можно менять.

1. Откройте чертеж.
2. В меню **Файл** выберите **Настройки** и выберите **Черно-белый**, **Оттенки серого** или **Цветной**.

Для переключения между цветовыми режимами можно нажимать клавишу **В**.

Пример

Ниже приведен пример цветного чертежа.

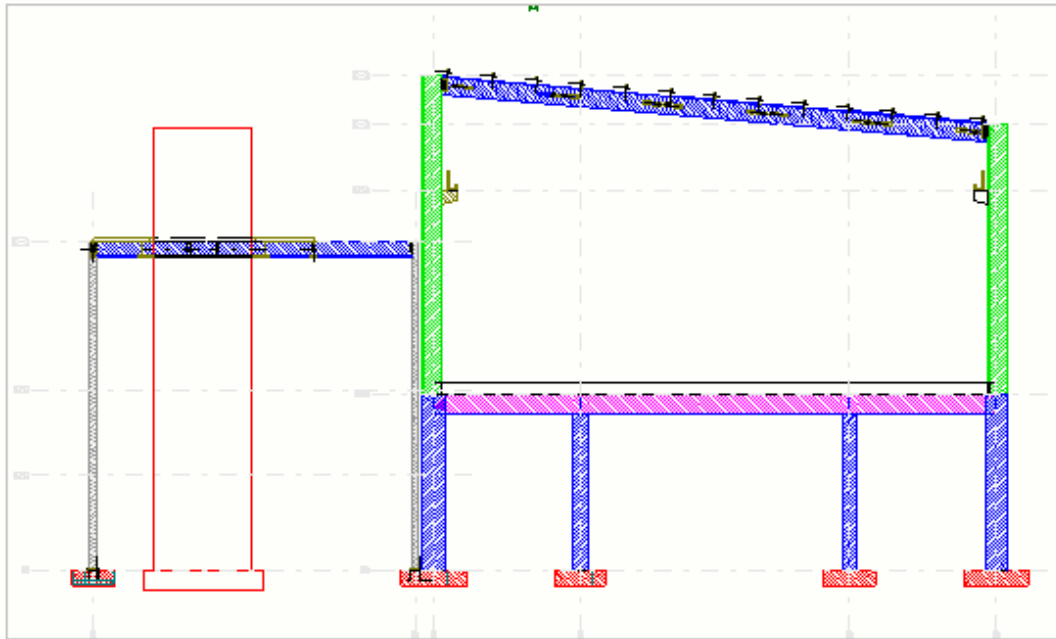

В режиме шкалы яркости цвета с первого по седьмой (черный, красный, зеленый, синий, голубой, желтый, пурпурный) отображаются черным, а цвета с восьмого по четырнадцатый (коричневый, темно-зеленый, темно-синий, сине-зеленый, оранжевый, серый) отображаются разными оттенками серого цвета. Ниже приведен пример чертежа в шкале яркостей.

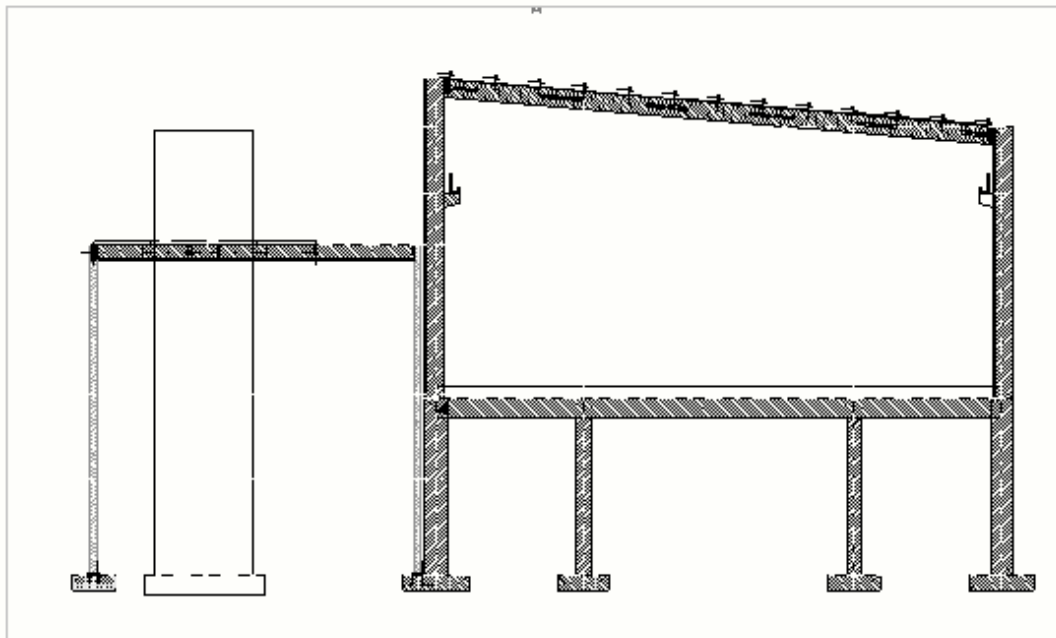

Ниже приведен пример черно-белого чертежа.

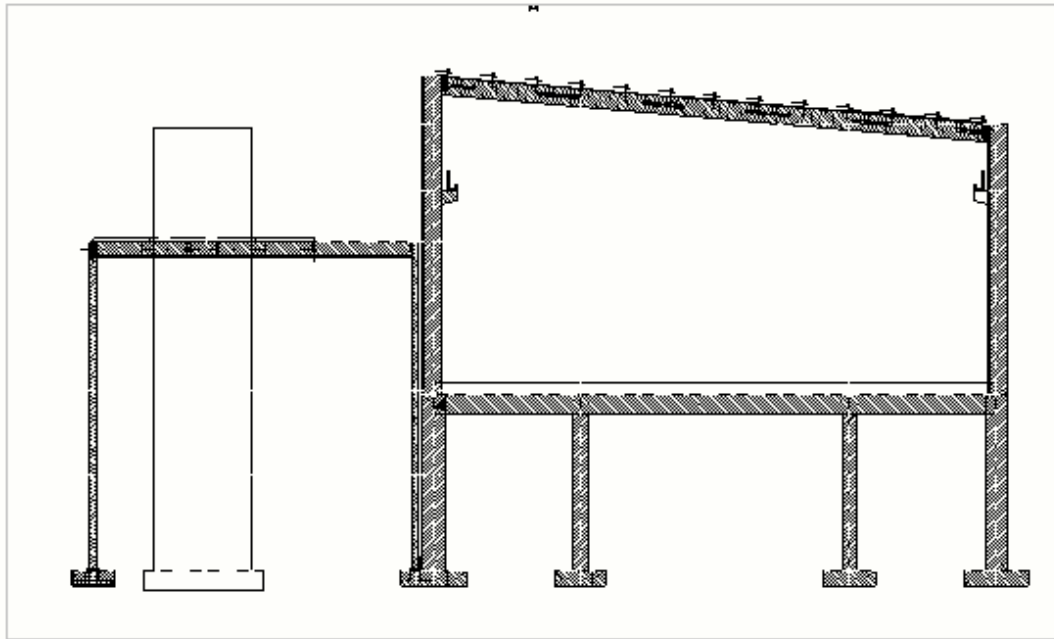

См. также

[Цвета на чертежах \(стр 546\)](#)

Задание специального цвета на чертежах

Можно задать специальный цвет, который не будет преобразовываться в черный при выводе на печать. На печати этот цвет будет передаваться в виде цвета или оттенка серого, в зависимости от настроек принтера. Специальный цвет задается в виде RGB-значений (красный, зеленый, синий) по шкале от 0 до 255. Специальный цвет применяется к деталям в качестве штриховки.

Специальный цвет можно задать для объекта строительной конструкции (детали, болта) перед созданием чертежа, а также использовать его на готовом чертеже для фигуры или объекта строительной конструкции.

1. В меню **Файл** выберите **Настройки** --> **Расширенные параметры** и перейдите в категорию **Штриховка**.
2. Задайте цвет, используя следующие расширенные параметры:
 - XS_HATCH_SPECIAL_COLOR_R
 - XS_HATCH_SPECIAL_COLOR_G
 - XS_HATCH_SPECIAL_COLOR_B

Значение по умолчанию — черный (0,0,0).

Чем меньше будут значения, тем темнее окажется этот тон.

3. Нажмите кнопку **ОК** или **Применить**.
4. Откройте чертеж.
5. Дважды щелкните объект чертежа, чтобы открыть его свойства. Например, щелкните объект строительной конструкции или прямоугольник.
6. Выберите тип заливки.
7. Выберите цвет заливки **Специальный**.
8. Нажмите кнопку **Изменить**.

Выбранный объект приобретает указанный цвет.

3.22 Опорные модели на чертежах

Опорные модели можно показывать на чертежах общего вида, чертежах сборок и ЖБ элементов. Например, в качестве опорных моделей можно использовать трехмерные модели производственных объектов или архитектурные чертежи. Указать, должна ли опорная модель отображаться, а также изменить внешний вид опорной модели можно в свойствах вида чертежа на открытом чертеже. Вы можете выбрать, как будет отображаться опорная модель (в виде контуров или в виде каркаса), задать параметры скрытых линий и собственных скрытых линий, а также задать цвет и тип линий. Армирование в опорных моделях также отображается.

Параметры внешнего вида можно также изменить в свойствах чертежа перед созданием чертежа; параметры видимости, однако, можно изменять только когда чертеж открыт.

Дополнительные сведения об опорных моделях см. в разделах Reference models and compatible formats и Import a reference model.

Чтобы отобразить опорные модели на чертежах и изменить свойства опорных моделей:

1. На открытом чертеже дважды щелкните рамку вида чертежа, чтобы открыть диалоговое окно свойств вида.
На чертежах общего вида можно также откорректировать настройки видимости на уровне чертежа, дважды щелкнув на фоне чертежа.
2. Выберите **Опорный объект** в дереве параметров.
На вкладке **Содержимое** перечислены все опорные модели, входящие в данную модель.
Обратите внимание, что в списке отображаются только те опорные модели, в которых есть объекты, расположенные в области вида.

3. Чтобы отобразить опорную модель на чертеже, щелкните строку опорной модели и выберите значение **Видимость** в столбце **Отображается**.

4. Перейдите на вкладку **Внешний вид** и выберите представление опорной модели:

Каркас: опорная модель отображается в виде каркаса. Для быстрого открытия чертежей используйте каркасный режим.

Контур: опорная модель отрисовывается так же, как и оригинальные детали Tekla Structures. Отображается контур опорной модели. При выборе этого варианта становятся доступными параметры **Скрытые линии** и **Собственные скрытые линии**.

Скрытые линии: в опорной модели отображаются линии, скрытые за другими опорными моделями или деталями.

Собственные скрытые линии: в опорной модели отображаются линии, скрытые за самой опорной моделью.

5. Откорректируйте цвет и тип линий в областях **Видимые линии** и **Скрытые линии**.

6. Нажмите кнопку **Изменить**, чтобы изменить опорную модель на выбранном виде в соответствии с новыми настройками.

Также можно изменить настройки видимости и внешнего вида на открытом чертеже, дважды щелкнув опорную модель и изменив настройки в диалоговом окне **Свойства опорной модели**.

Обратите внимание, что при изменении внешнего вида опорных моделей на уровне объекта внешний вид нельзя изменить на уровне вида.

Примеры представления опорной модели

Ниже приведен пример представления **Каркас**:

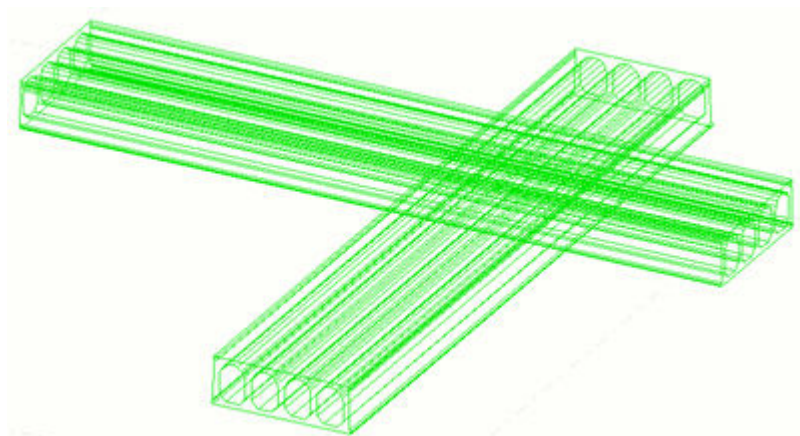

Ниже приведен пример представления **Контур. Скрытые линии** и **Собственные скрытые линии** находятся в положении **Выкл.**:

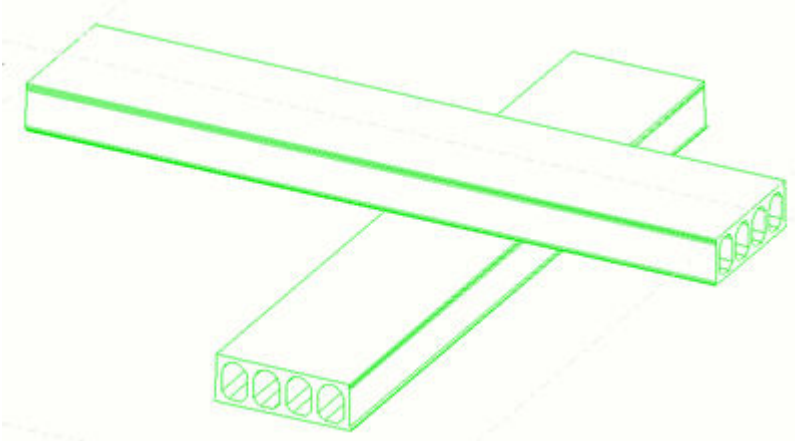

Ниже приведен пример представления **Контур. Скрытые линии** находятся в положении **Вкл.** и отображаются красным цветом.

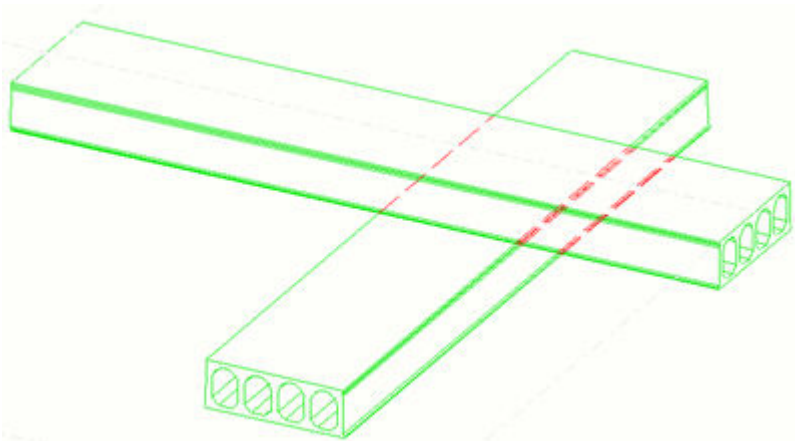

Ниже приведен пример представления **Контур. И Скрытые линии**, и **Собственные скрытые линии** находятся в положении **Вкл.** и отображаются красным цветом.

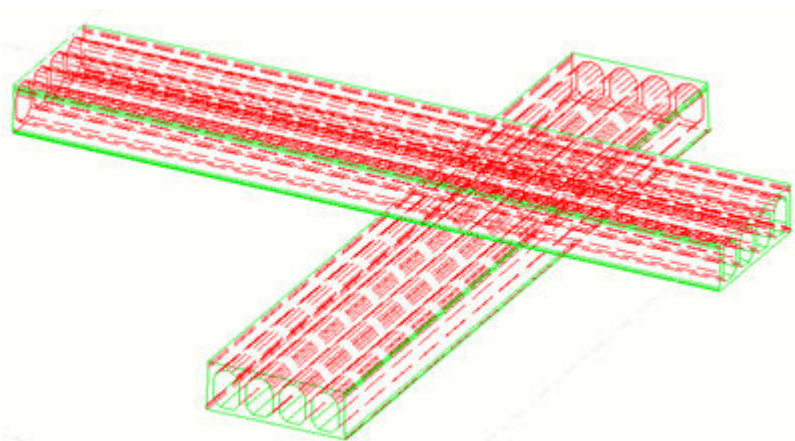

Ниже приведен пример отображения деталей с опорными моделями. Видимые линии опорной модели отображаются зеленым цветом, а

скрытые линии — красным. Видимые линии детали отображаются синим цветом, а скрытые линии — голубым.

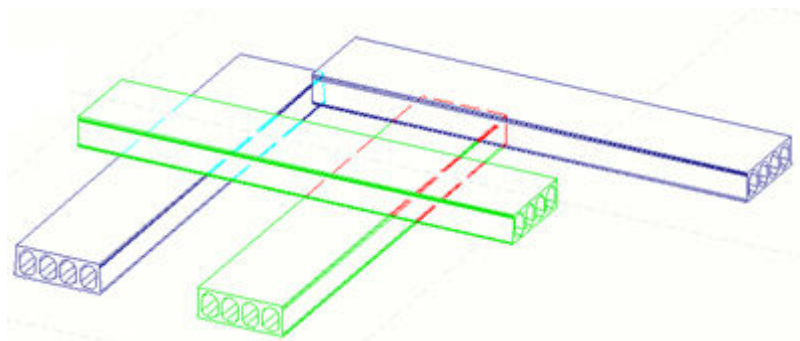

3.23 Пользовательская система координат (ПСК)

ПСК — это локальная пользовательская система координат, которую можно использовать на виде чертежа. ПСК облегчает размещение объектов на виде, поскольку в этом случае они размещаются относительно определенной пользователем точки начала координат, иначе называемой базовой точкой вида чертежа.

Tekla Structures отображает символ ПСК на текущем виде чертежа при создании, копировании, перемещении или изменении графических объектов.

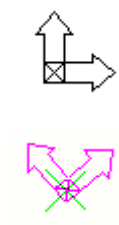

Для каждого вида чертежа можно задать свою начальную точку ПСК и изменять эту начальную точку так часто, как нужно.

В следующем примере показано несколько видов, каждый из которых имеет свою собственную ПСК.

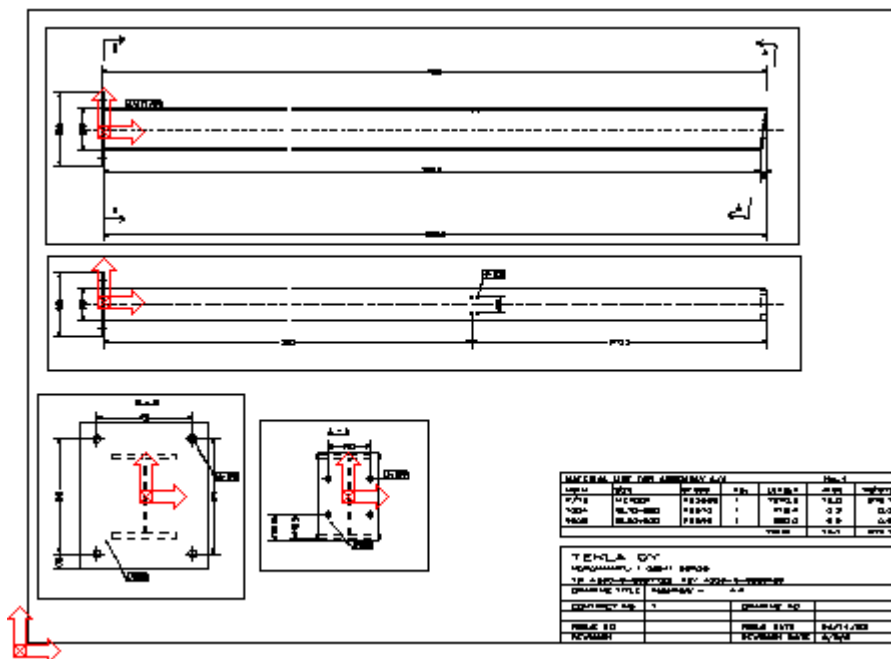

ПРИМ. Для размещения объекта с использованием глобальной системы координат необходимо рассчитать его координаты относительно начала координат чертежа, а не вида чертежа.

Задание новой ПСК

Задать новую ПСК (пользовательскую систему координат) можно по одной точке или по двум точкам.

1. Откройте чертёж.
2. На вкладке **Виды** выберите **ПСК** и затем одну из следующих команд:
 - **Задать начало**, чтобы задать новую ПСК по одной точке.
 - **Задать начало по двум точкам**, чтобы задать новую ПСК по двум точкам.

Tekla Structures отображает символ ПСК с перекрестием, обозначающим центральную точку.

3. Щелкните вид, на который требуется поместить начало координат.
4. Если ПСК задается по двум точкам, укажите точку для задания направления оси X.

Переключение между двумя пользовательскими системами координат

Можно переключаться между двумя пользовательскими системами координат, имеющими одну и ту же точку начала координат: ПСК, следующей осям вида чертежа, и созданной вами ориентированной ПСК.

- Для переключения между системами координат откройте чертеж, перейдите на вкладку **Виды** и выберите **ПСК --> Переключить ориентацию (CTRL+T)**.

Сброс ПСК

ПСК можно сбросить в ее первоначальное положение на текущем виде чертежа или на всех видах чертежа.

Для этого предусмотрены следующие способы.

Задача	Действие
Сбросить ПСК на текущем виде чертежа	На открытом чертеже перейдите на вкладку Виды и выберите ПСК --> Сбросить текущую (CTRL+1) .
Сбросить ПСК на всех видах чертежа	На открытом чертеже перейдите на вкладку Виды и выберите ПСК --> Сбросить все (CTRL+0) .

4 Управление чертежами

Для управления чертежами предназначено диалоговое окно **Диспетчер документов**. В зависимости от этапа рабочего процесса существует несколько способов управления чертежами. Вы можете обновлять чертежи при изменении модели, блокировать, замораживать, выпускать, проверять и исправлять чертежи, а также удалять их.

Задача	Перейдите по ссылке ниже:
Узнать, как настроить Диспетчер документов и использовать его для поиска чертежей, например	Document manager (стр 560)
Обновить сохраненные чертежи в связи с изменениями в модели	Update drawings when the model changes (стр 582)
Указать, что чертеж недоступен для редактирования, путем его блокировки	Lock drawings (стр 584)
Разрешить или запретить Tekla Structures обновлять все ассоциативные объекты поверх видов чертежа	Freeze drawings (стр 585)
Обозначение чертежей как готовых к выпуску	Mark drawings ready for issuing (стр 586)
Пометить чертеж как опубликованный при его выпуске в производство	Issue drawings (стр 587)
Удалить чертеж, который больше не нужен	Delete drawings and file documents (стр 597)
Перенумеровать все чертежи общего вида	Delete drawings and file documents (стр 597)
Удалить ненужные файлы чертежей, не дожидаясь, пока Tekla Structures удалит их автоматически	Delete unnecessary drawing files in single-user mode (стр 596)

Задача	Перейдите по ссылке ниже:
Исправить чертежи и прикрепить информацию о внесенных изменениях	Revise drawings (стр 588)
Управление версиями чертежей	Управление версиями для чертежей (стр 592)
Вернуться к использованию старого Списка чертежей	Список чертежей (стр 599)

4.1 Диспетчер документов

Диспетчер документов представляет собой список ваших чертежей и документов других типов и позволяет эффективно ими управлять. Вы можете изменять порядок столбцов, замораживать, отображать и скрывать их, редактировать некоторые данные в списке непосредственно, а также распределять документы и чертежи по категориям, например. Можно открывать чертежи и, если у вас установлены соответствующие приложения, открывать файлы других типов, такие как файлы PDF, файлы ЧПУ и DWG. **Диспетчер документов** снабжен мощным механизмом поиска, который поддерживает подстановочные знаки и большинство распространенных операторов поиска. Результаты поиска можно сохранять в категориях на основе поиска, а также создавать категории вручную.

Открытие Диспетчера документов





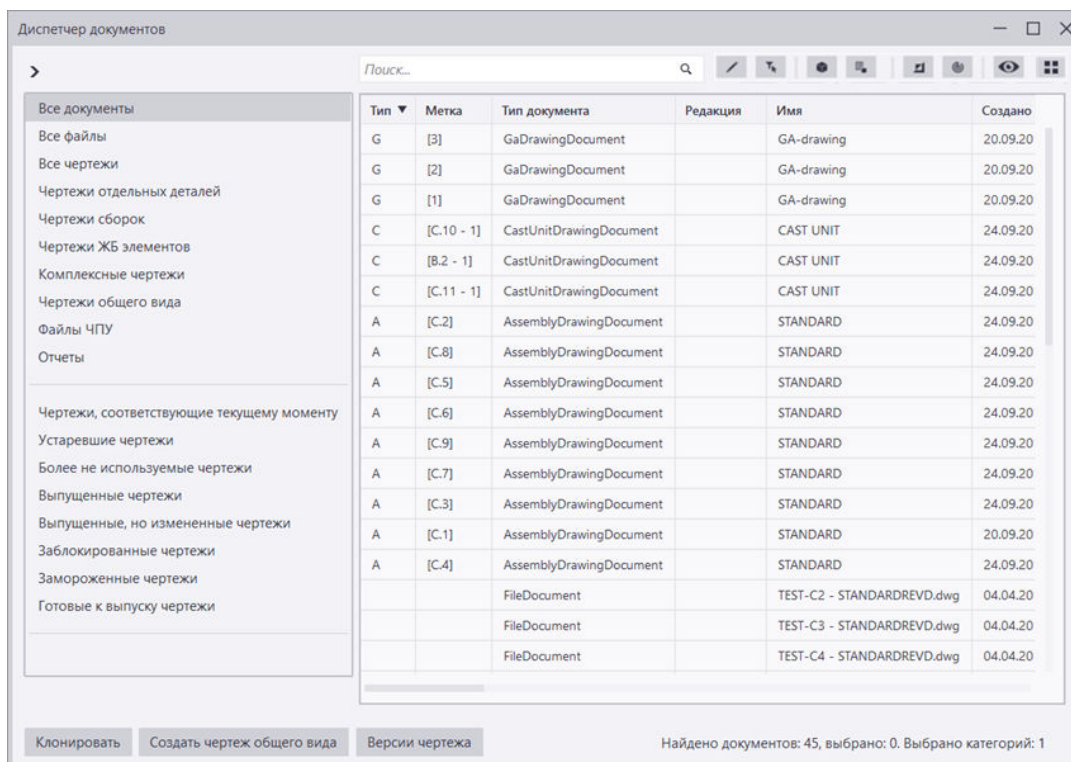

Открыть **Диспетчер документов** можно одним из следующих способов:



- На вкладке **Чертежи и отчеты** на ленте нажмите кнопку **Диспетчер документов**.
- Введите **Диспетчер документов** в поле **Быстрый запуск**. Также можно ввести `drawing list`.
- Нажмите **CTRL+O**, если открыт какой-либо чертеж, или нажмите **CTRL+L**, если вы находитесь в модели. Сочетание клавиш также можно изменить на свое усмотрение. Найти его можно в диалоговом окне **Сочетания клавиш** путем поиска по словам `document manager` или `drawing list`.





Фильтрация, сортировка и корректировка содержимого Диспетчера документов

Задача	Действие
Отобразить документы из определенной категории	<ul style="list-style-type: none"> Щелкните категорию слева. Можно также выбрать несколько категорий, удерживая клавишу CTRL или SHIFT. Чтобы показать/скрыть список категорий, щелкните стрелку в верхнем левом углу диалогового окна. Чтобы исключить документы в какой-либо категории из диалогового окна Диспетчер документов или наоборот, включить их, щелкните категорию правой кнопкой мыши и выберите Исключить/Включить. Например, если вы хотите видеть только чертежи, но не какие-либо другие документы, щелкните правой кнопкой мыши категорию Все файлы и выберите Исключить.

Задача	Действие
Отобразить все документы, имеющиеся в модели (и чертежи, и файловые документы)	<ul style="list-style-type: none"> Щелкните категорию Все документы. <p>Файл DocumentManager\File\DocumentSettings.txt в папке модели, проекта, компании или системной папке определяет, какие другие типы документов отображаются в дополнение к чертежам.</p>
Отобразить все файловые документы, имеющиеся в модели, т. е. документы, не являющиеся чертежами	<ul style="list-style-type: none"> Щелкните категорию Все файлы.
Отобразить все чертежи, имеющиеся в модели	<ul style="list-style-type: none"> Щелкните категорию Все чертежи.
Отобразить только чертежи, соответствующие текущему моменту	<ul style="list-style-type: none"> Щелкните категорию Чертежи, соответствующие текущему моменту.
Отобразить чертежи, требующие обновления	<ol style="list-style-type: none"> Щелкните категорию Чертежи, соответствующие текущему моменту. Нажмите переключатель  Обратить видимость документов.
Отобразить только документы, выбранные в списке	<ul style="list-style-type: none"> Активируйте переключатель  Показать только выбранные документы. Когда этот переключатель активен, он синего цвета: .
Скрыть видимые в данный момент документы и отобразить все остальные документы	<ul style="list-style-type: none"> Активируйте переключатель  Обратить видимость документов. Когда этот переключатель активен, он синего цвета: . Когда этот переключатель активен, он синего цвета: . Название переключателя меняется на Сбросить видимость документов, что говорит о том, что при повторном нажатии кнопки видимость будет сброшена, а не обращена во второй раз.

Задача	Действие
	<ul style="list-style-type: none"> • Если щелкнуть какую-либо категорию или вручную ввести строку для поиска, этот переключатель будет деактивирован. • Все документы, исключенные из диалогового окна Диспетчер документов с помощью команды Исключить, командой Обратить видимость документов игнорируются и, следовательно, не отображаются.
Показывать изменения, внесенные с данного момента	<ul style="list-style-type: none"> • Активируйте переключатель  Показывать изменения после контрольной точки, установленной при активации кнопки. Когда этот переключатель активен, отображаются документы, которые изменились с момента активации переключателя. • Если был активирован переключатель Показывать изменения после контрольной точки, установленной при активации кнопки в диалоговом окне Диспетчер документов, при деактивации этого переключателя появится следующее сообщение: При отключении функции 'Показывать изменения' контрольная точка изменений будет сброшена, и история того, какие документы были изменены с момента установки контрольной точки, будет потеряна. Продолжить?. Выберите Создать новую категорию. • Если этот переключатель активен и вы запускаете нумерацию, все документы, статус которых в результате этого изменится (если были изменены детали, например), будут автоматически отображены в списке.
Сбросить список документов	<ul style="list-style-type: none"> • Нажмите кнопку  Показывать все документы. Список документов будет сброшен, т. е. станут видны все документы, а все поиски и фильтры будут сняты. Исключенные категории остаются исключенными. Эта функция также представляет собой удобный способ восстановить список документов до

Задача	Действие
	состояния по умолчанию при записи макросов.
Изменить порядок столбцов	<ul style="list-style-type: none"> • Чтобы изменить порядок столбцов, перетащите столбцы на новые места.
Отсортировать список по столбцу	<ul style="list-style-type: none"> • Чтобы отсортировать список по какому-либо столбцу, щелкните заголовок столбца. Появится стрелочка, которая показывает, что столбец используется для сортировки, а также порядок сортировки. • Для сортировки списка по нескольким столбцам щелкните заголовки этих столбцов, удерживая клавишу SHIFT.
Заморозить столбцы	<ul style="list-style-type: none"> • Чтобы заморозить один или несколько столбцов, т. е. чтобы столбцы слева от выбранного столбца не прокручивались по горизонтали, щелкните столбец правой кнопкой мыши и выберите Заморозить на этом столбце. • Чтобы разморозить столбцы, щелкните правой кнопкой мыши и выберите Разморозить столбцы.
Показать или скрыть столбцы	<ul style="list-style-type: none"> • Чтобы скрыть столбец, щелкните столбец правой кнопкой мыши и выберите Скрыть столбец. • Чтобы отобразить скрытые столбцы, щелкните какой-либо столбец правой кнопкой мыши и выберите Показать все столбцы или выберите Показать столбец и затем скрытый столбец, который вы хотите отобразить. • Порядок столбцов, их видимость и направление сортировки сохраняются в папке модели в файле <code>DocumentManagerDataGridSettings_<пользователь>.xml</code>. При отсутствии файла настроек для данного пользователя значения для использования по умолчанию считываются из файла <code>DocumentManagerDataGridSettings.xml</code>, который находится в системной папке, заданной расширенным параметром <code>XS_SYSTEM</code>. Файл пользовательских настроек может находиться во всех стандартных местах (папках модели,

Задача	Действие																																																										
	<p>проекта, компании, среды). Дополнительные сведения о порядке поиска в папках см. в разделе .</p>																																																										
Отобразить время	<ul style="list-style-type: none"> Щелкните правой кнопкой мыши столбец с датами, выберите Формат времени и один из следующих вариантов: <ul style="list-style-type: none"> Без указания времени Часы и минуты Часы, минуты и секунды <p>Если свойство поддерживает только дату, но не время, эти варианты доступны не будут.</p>																																																										
Отредактировать данные непосредственно в списке в диалоговом окне Диспетчер документов	<ol style="list-style-type: none"> Сначала убедитесь, что переключатель редактирования  активен. Затем щелкните ячейку с данными, которую вы хотите отредактировать, например Имя, Заголовок 1 - Заголовок 3, Заморозить, Блокировать, Готово к выпуску, или ячейку с данными, которые берутся из пользовательских атрибутов чертежа, например ячейку с датой. <div data-bbox="735 1128 1375 1778" style="border: 1px solid #ccc; padding: 5px; margin: 10px 0;"> <p>Поиск...</p> <table border="1" style="width: 100%; border-collapse: collapse;"> <thead> <tr> <th>Создано</th> <th>Тип документа</th> <th>Имя</th> </tr> </thead> <tbody> <tr> <td>18.11.2016</td> <td>AssemblyDrawingDocument</td> <td>Главная сборка</td> </tr> <tr> <td>18.11.2016</td> <td>SinglePartDrawingDocument</td> <td>STANDARD</td> </tr> </tbody> </table> <p>Отправлено на утверждение</p> <div style="border: 1px solid #ccc; padding: 2px; margin-bottom: 5px;">27</div> <div style="border: 1px solid #ccc; padding: 5px;"> <p style="text-align: center;">← Август 2018 →</p> <table style="width: 100%; text-align: center; border-collapse: collapse;"> <tr> <td>Пн</td><td>Вт</td><td>Ср</td><td>Чт</td><td>Пт</td><td>Сб</td><td>Вс</td> </tr> <tr> <td>30</td><td>31</td><td>1</td><td>2</td><td>3</td><td>4</td><td>5</td> </tr> <tr> <td>6</td><td>7</td><td>8</td><td>9</td><td>10</td><td>11</td><td>12</td> </tr> <tr> <td>13</td><td>14</td><td>15</td><td>16</td><td>17</td><td>18</td><td>19</td> </tr> <tr> <td>20</td><td>21</td><td>22</td><td>23</td><td>24</td><td>25</td><td>26</td> </tr> <tr> <td style="background-color: #e0e0e0;">27</td><td>28</td><td>29</td><td>30</td><td>31</td><td>1</td><td>2</td> </tr> <tr> <td>3</td><td>4</td><td>5</td><td>6</td><td>7</td><td>8</td><td>9</td> </tr> </table> </div> </div> <p>Когда переключатель редактирования  в диалоговом окне Диспетчер документов</p>	Создано	Тип документа	Имя	18.11.2016	AssemblyDrawingDocument	Главная сборка	18.11.2016	SinglePartDrawingDocument	STANDARD	Пн	Вт	Ср	Чт	Пт	Сб	Вс	30	31	1	2	3	4	5	6	7	8	9	10	11	12	13	14	15	16	17	18	19	20	21	22	23	24	25	26	27	28	29	30	31	1	2	3	4	5	6	7	8	9
Создано	Тип документа	Имя																																																									
18.11.2016	AssemblyDrawingDocument	Главная сборка																																																									
18.11.2016	SinglePartDrawingDocument	STANDARD																																																									
Пн	Вт	Ср	Чт	Пт	Сб	Вс																																																					
30	31	1	2	3	4	5																																																					
6	7	8	9	10	11	12																																																					
13	14	15	16	17	18	19																																																					
20	21	22	23	24	25	26																																																					
27	28	29	30	31	1	2																																																					
3	4	5	6	7	8	9																																																					

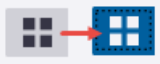
Задача	Действие
	<p>активен, при наведении указателя мыши на нередактируемую ячейку курсор меняет форму, что дает понять, что изменить содержимое ячейки невозможно:</p> 
Показать виды чертежа в модели	<ol style="list-style-type: none"> 1. Выберите в списке документов один или несколько чертежей. 2. Нажмите кнопку Отображение видов чертежа в модели в верхнем правом углу окна Диспетчер документов. Будучи активированной, эта кнопка меняет цвет:  <p>Виды с выбранных чертежей теперь отображаются в модели. Вы можете использовать прямое изменение для работы с пределами вида и плоскостью вида каждого вида, содержащегося на каждом выбранном чертеже на открытых в данный момент видах модели.</p>

Поиск документов

- Поле поиска вверху диалогового окна позволяет искать необходимые документы. Поиск производится только в документах, в данный момент отображаемых в списке.
- Можно использовать подстановочные знаки *, ? и [], а также операторы AND, OR, NOT (!), скобки (), кавычки " ".
- Можно искать документы в пределах определенного диапазона дат или за конкретную дату, а также вводить несколько строк для поиска.

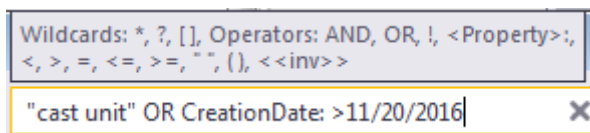

- Вводить оператор AND не обязательно; можно просто отставить пробел между словами.
- Регистр при поиске не учитывается; частичные совпадения выводятся. Например, при поиске по строке бет в результатах будет присутствовать бетон.

- Для поиска точных совпадений используется знак равенства (=); в этом случае, например, свойство столбца должно точно соответствовать введенной строке.
- Исключить строку из поиска можно с помощью восклицательного знака (!); например, !сталь означает, что в результатах поиска не будет документов, которые включают в себя строку сталь.
- Для создания более сложных выражений можно использовать круглые скобки, например: (сталь AND бетон) OR дерево.
- Для задания фразы, включающей пробелы, используются двойные кавычки ". Например, если ввести Метка: "2 - 1", будут отображены чертежи, которые содержат [B.2 - 1] и [C.2 - 1], например.
- Можно искать документы по внутреннему имени свойства (имени для поиска). Имя для поиска отображается во всплывающих подсказках при наведении указателя мыши на заголовок столбца. В именах для поиска учитывается регистр.

Создано	Тип документа
18.11.2016	AssemblyDrawingDocument
22.11.2016	AssemblyDrawingDocument

- При поиске по имени свойства используйте двоеточие, например: CreationDate: > 20.11.2016. В данном случае будут найдены чертежи, созданные после 20 ноября 2016 года.
- Существует два варианта поиска по дате и времени в зависимости от того, какой формат даты и времени используется в Tekla Structures:
 - дд.мм.гггг или мм/дд/гггг для дат, например 30.11.2018 или 11/30/2018.
 - чч:мм:сс или чч:мм:ссpm и чч:мм:ссam для времени, например 17:34:45 или 05:34:45pm.
- То, какой формат даты и времени активен, зависит от расширенных параметров XS_IMPERIAL_DATE и XS_IMPERIAL_TIME. Используется только активный формат, т. е. если активным форматом даты является американский, дата, записанная не в американском формате, будет проигнорирована.
- Также можно вводить частичные даты и диапазоны дат:
 - 2018: любая дата и время в течение года.
 - 6.2018 (или 6/2018): любая дата и время в течение указанного месяца.
 - 24.06.2018 (или 06/24/2018): любое время в указанный день.

- "06.06.2018 14" : любое время в диапазоне с 14:00 по 14:59 06.06.2018. Обратите внимание, что необходимо использовать кавычки потому что в противном случае пробел рассматривается как конец искомого выражения.
- Результаты поиска можно сохранять в пользовательских категориях и выбирать по несколько категорий одновременно, тем самым объединяя их. Чтобы сохранить результаты поиска, щелкните правой кнопкой мыши в области категорий и выберите **Создать**.
Дополнительные сведения о категориях см. в разделе «Создание категорий документов на основе поиска» ниже.

Инвариантный поиск

Синтаксис <<inv>>(…) позволяет искать документы и создавать категории, которые работают одинаково вне зависимости от используемого языка.

Значения, которые можно использовать при инвариантном поиске <<inv>>(…), перечислены ниже.

- **Имя свойства:** IssuedStatus (состояние выпуска)
 - NotIssued (не выпущен)
 - Issued (выпущен)
 - IssuedButModified (выпущен, но изменен)
- **Имя свойства:** DrawingUpToDateStatus (состояние актуальности чертежа)
 - DrawingIsUpToDate (чертеж соответствует текущему моменту)
 - PartsWereModified (детали были изменены)
 - DrawingIsUpToDateButMayNeedChecking (чертеж соответствует текущему моменту, но может требовать проверки)
 - IncludedDrawingModified (включенный чертеж изменен)
 - OriginalPartDeleted (исходная деталь удалена)
 - AllPartsDeleted (все детали удалены)
 - NumberOfPartsInNumberingSeriesIncreased (количество деталей в серии нумерации увеличилось)
 - NumberOfPartsInNumberingSeriesDecreased (количество деталей в серии нумерации уменьшилось)
 - DrawingWasCloned (чертеж был клонирован)
 - DrawingWasUpdated (чертеж был обновлен)
 - CopiedViewChanged (скопированный вид изменен)

- DrawingWasSplitted (чертеж был разделен)
- MovedViewDeleted (перемещенный вид удален)
- MovedViewLabelChanged (подпись перемещенного вида изменена)
- **Имя свойства:** Changes (изменения)
 - Те же значения, что и для DrawingUpToDateStatus и IssuedButModified
- При поиске по дате и времени можно использовать только неамериканские форматы (дд.мм.гггг и чч:мм:сс):
 - <<inv>> (10.5.2017)
 - При инвариантном поиске расширенные параметры XS_IMPERIAL_DATE и XS_IMPERIAL_TIME игнорируются.

Что касается свойств **Заморозить**, **Блокировать**, **Готово к выпуску** и **Чертеж-прототип**, можно выполнять поиск по следующим значениям, как при инвариантном, так и при обычном поиске:

- True (истина)
- False (ложь)

Создание категорий документов на основе поиска

В диалоговом окне **Диспетчер документов** существуют предусмотренные по умолчанию категории; также можно создавать свои собственные категории путем сохранения строк поиска.

Чтобы создать категорию на основе поиска:

1. Введите строку поиска, по которой будут найдены документы, относимые к этой категории.

Дополнительные сведения о подстановочных знаках и операторах, которые вы можете использовать, см. в инструкциях по поиску выше.
2. Щелкните правой кнопкой мыши в списке категорий слева и выберите **Создать**.
3. Задайте свойства категории:
 - **Имя:** введите имя, которое будет отображаться в списке категорий. Если указать здесь ключ перевода, который начинается с префикса `abl_`, имя будет переводиться — при условии, что перевод удастся найти в файле `DocumentManager.ail` (в папке `\messages\DotAppsStrings\`). При использовании действительного ключа перевода в диалоговом окне будет отображаться перевод.
 - **Строка поиска:** введите здесь строку поиска, которая позволяет получить желаемый список документов. По умолчанию для новой

категории используется активная строка поиска. Строку можно протестировать, нажав кнопку **Проверить**. Не оставляйте поле строки поиска пустым.

- **Всплывающая подсказка (необязательная):** Текст, отображаемый при наведении указателя мыши на категорию. Если указать здесь ключ перевода, который начинается с префикса `albl_`, всплывающая подсказка будет переводиться — при условии, что перевод удастся найти в файле `DocumentManager.a11`. При использовании действительного ключа перевода в диалоговом окне будет отображаться перевод.
- **Группа:** введите номер, который определяет группу категории. В списке категорий между группами присутствуют разделители. Значение по умолчанию для новой категории — 0. Допускаются отрицательные значения.
- **Индекс сортировки:** введите номер, который определяет местоположение категории в списке категорий. Чем меньше номер, тем выше в списке находится категория. Категории сортируются сначала по значению **Группа**, затем по значению **Индекс сортировки**, а затем по значению **Имя**. Значение по умолчанию для новой категории — 0. Допускаются отрицательные значения.
- **Оператор объединения:** введите AND или OR. При одновременном выборе нескольких категорий сначала объединяются категории с правилом OR, а затем категории с правилом AND.
- **Тип связи:** измените тип связи категорий. Возможные варианты — **Только поиск**, **Только вручную** и **Вручную и поиск**. Дополнительные сведения об изменении типа категорий см. в разделе «Изменение типа связи категорий» ниже.
- **Разрешить удаление:** Если установить этот флажок, для данной категории будет доступна команда **Удалить** (при щелчке на категории в списке категорий правой кнопкой мыши).

Все изменения, вносимые в категории, сохраняются в файле `DocumentManagerCategories_<пользователь>.xml` в папке текущей модели. Файл можно переименовать в `DocumentManagerCategories.xml` и переместить в папку, заданную расширенным параметром `XS_PROJECT`, `XS_FIRM` или `XS_SYSTEM`, либо оставить в папке текущей модели. Категории по умолчанию определены в файле `DocumentManagerCategories.xml`, который находится в системной папке, заданной расширенным параметром `XS_SYSTEM`. Дополнительные сведения о порядке поиска в папках см. в разделе .

4. Нажмите кнопку **Сохранить**.

Ниже приведен пример категории, куда входят все чертежи сборок, в метке которых присутствует символ B:

Создание категорий документов вручную

Иногда возникает необходимость создать в диалоговом окне **Диспетчер документов** категорию для документов, которые сложно классифицировать с помощью поиска. Можно просто выбрать документы, создать категорию вручную и добавить в нее эти документы. Также можно добавлять документы в существующие созданные вручную категории, удалять документы из таких категорий и объединять категории — как основанные на поиске, так и созданные вручную. Созданная вручную категория может содержать и чертежи, и файловые документы.

Например, перед включением функции **Показывать изменения после контрольной точки, установленной при активации кнопки** в диалоговом окне **Диспетчер документов** имеет смысл создать категорию вручную, чтобы затем, после того как какие-либо документы изменятся и появятся в списке, добавить их в эту категорию.

Задача	Действие
Создать новую категорию вручную и добавить в нее документы	<p>Выберите документы из списка, щелкните правой кнопкой мыши и выберите Созданная вручную категория --> Добавить в новую. Затем введите имя для категории, всплывающую подсказку (необязательно) и задайте другие необходимые настройки. Затем нажмите Сохранить.</p> <p>При наличии связанных документов доступны те же параметры, что и при создании категорий</p>

Задача	Действие
	<p>на основе поиска, за исключением функциональности, связанной со строками поиска, и кнопки Проверить. Если связанных документов нет, отображаются элементы управления для поиска, и категорию можно сделать как категорией на основе поиска, так и созданной вручную категорией.</p> <p>Вновь созданные или измененные созданные вручную категории сохраняются в файле <code>DocumentManagerCategories_<пользователь>.xml</code> в папке текущей модели.</p>
<p>Сохранить недавно измененные документы в новую созданную вручную категорию</p>	<p>Если был активирован переключатель Показывать изменения после контрольной точки, установленной при активации кнопки в диалоговом окне Диспетчер документов, при деактивации этого переключателя появится следующее сообщение: При отключении функции 'Показывать изменения' контрольная точка изменений будет сброшена, и история того, какие документы были изменены с момента установки контрольной точки, будет потеряна. Продолжить? Выберите Создать новую категорию.</p> <p>Также можно деактивировать переключатель и потерять всю историю.</p>
<p>Отредактировать созданную вручную категорию</p>	<p>Щелкните категорию в списке категорий правой кнопкой мыши и выберите Изменить.</p>
<p>Добавить документы в существующую созданную вручную категорию</p>	<p>Выберите документы из списка, щелкните правой кнопкой мыши и выберите Созданная вручную категория --> Добавить в существующую, а затем выберите требуемую категорию.</p> <p>В списке присутствуют все совместимые созданные вручную категории. Выбранные документы можно добавить в несколько категорий.</p>
<p>Удалить документы из созданной вручную категории</p>	<p>Выберите документы из списка, щелкните правой кнопкой мыши, выберите Созданная вручную категория --> Удалить из, а затем выберите категорию, из которой вы хотите удалить документы.</p> <p>Также можно сначала выбрать созданные вручную категории, чтобы увидеть список всех</p>

Задача	Действие
	документов в этих категориях, щелкнуть список правой кнопкой мыши и выбрать Созданная вручную категория --> Удалить из выбранных.
Удалить созданную вручную категорию	Щелкните категорию в списке категорий правой кнопкой мыши и выберите Удалить.

Обратите внимание, что если при загрузке ранее сохраненных созданных вручную категорий не удастся найти какой-либо из входящих в категорию документов, в журнал диалогового окна **Диспетчер документов** будет добавлена запись с указанием категории и идентификатора отсутствующего документа. Такая ситуация может возникнуть, если чертеж или файловый документ, на который ссылается созданная вручную категория, был удален, пока диалоговое окно **Диспетчер документов** было закрыто.

Изменение типа связи категорий

С помощью параметра **Тип связи** в диалоговых окнах **Редактировать категорию** и **Новая категория** можно указать, как создается категория: на основе поиска, вручную или обоими способами.

- Если категория имеет тип **Только поиск** или **Вручную и поиск**, в диалоговом окне необходимо ввести поисковый запрос в поле **Строка поиска**.
- Если для создания категории вы сначала выбрали документы из списка документов, в качестве типа связи по умолчанию устанавливается **Только вручную**.
- При создании категории из списка категорий в качестве типа связи по умолчанию устанавливается **Только поиск**.
- Тип связи можно изменить впоследствии. Если изменить тип с **Только поиск** на **Только вручную**, появится сообщение о том, что **Строка поиска** для данной категории будет удалена. При изменении типа с **Только вручную** на **Только поиск** или **Вручную и поиск** нужно будет ввести поисковый запрос в поле **Строка поиска**.

Поиск объектов модели, у которых есть связанные чертежи в Диспетчере документов

Диспетчер документов можно использовать для поиска объектов в модели, у которых есть связанные чертежи.

Прежде чем приступить, убедитесь, что активен только переключатель

выбора  **Выбрать детали**. В противном случае при работе с большой моделью выбор деталей может занять длительное время.

1. Откройте вид модели, на котором четко видны все объекты.
2. Выполните одно из следующих действий:
 - Выделите объекты, связанные с отдельными чертежами, выбрав отдельные чертежи в диалоговом окне **Диспетчер документов** и нажав  **Выбрать объекты в модели для выбранных чертежей**.
 - Выделите все объекты, у которых есть связанные чертежи, выбрав все чертежи в диалоговом окне **Диспетчер документов (CTRL+A)** и нажав  **Выбрать объекты в модели для выбранных чертежей**.

-
- СОВЕТ** • Чтобы легче было увидеть найденные объекты в модели, щелкните в модели правой кнопкой мыши и выберите **Показывать только выбранное**, чтобы отобразить только детали, найденные командой **Выбрать объекты в модели для выбранных чертежей**, а все остальные скрыть.
- Выполнив предыдущее действие, можно выделить объекты, не имеющие чертежей: удерживая клавишу **CTRL**, выберите всю модель целиком (удерживая левую кнопку мыши, перетаскивайте указатель слева направо через все окно).
-

Поиск чертежей, связанных с выбранными в модели объектами

Можно отобразить только чертежи, связанные с выбранными в модели объектами. Это позволяет легко идентифицировать чертежи, связанные с конкретной деталью, сборкой или ЖБ элементом.

1. Откройте вид модели, на котором четко видны все объекты.
2. Выберите требуемые объекты в модели.

3. В диалоговом окне **Диспетчер документов** нажмите  **Выбрать и показать только чертежи, содержащие выбранные в модели детали.**

Tekla Structures выбирает и отображает только чертежи, связанные с объектами, которые вы выбрали в модели. Результат также зависит от выбранной категории; это значит, что если у вас выбрана категория «Чертежи общего вида», в списке присутствуют только чертежи из этой категории.

Открытие документов

Чтобы открыть чертеж, выполните одно из следующих действий:

- Дважды щелкните чертеж.
- Выберите чертеж из списка и нажмите кнопку **Открыть** внизу.
- Щелкните чертеж в списке правой кнопкой мыши и выберите **Открыть**.

Также можно закрыть и снова открыть обновленный чертеж:

- Если у вас открыт чертеж и вы отредактировали его вручную, откройте **Диспетчер документов** и откройте этот же чертеж еще раз.

Если у вас установлено соответствующее программное обеспечение, можно также открывать другие документы, например файлы ЧПУ, файлы DWG или файлы PDF. Выполните одно из следующих действий:

- Дважды щелкните документ.
- Выберите документ из списка и нажмите кнопку **Открыть** внизу.
- Щелкните документ в списке правой кнопкой мыши и выберите **Открыть**.

Чтобы открыть папку с выбранным файловым документом в проводнике Windows, щелкните документ правой кнопкой мыши и выберите **Открыть папку**.

Выпуск, блокировка, замораживание и пометка чертежей как готовых к выпуску

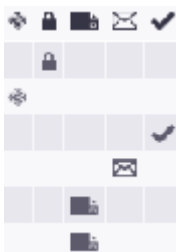

- Чертеж можно заблокировать, заморозить или пометить как готовый к выпуску, выбрав чертеж из списка и щелкнув в соответствующем столбце напротив чертежа. Сначала убедитесь, что переключатель

редактирования списка  активен. Также можно щелкать чертежи правой кнопкой мыши и выбирать команды в контекстном меню.

- Чтобы выпустить чертеж, выберите его, щелкните правой кнопкой мыши и выберите **Выпустить** --> **Выпустить**.

Если отредактировать или другим образом изменить выпущенный

чертеж, цвет флага меняется на , и в столбце **Выпущенный чертеж изменен** напротив чертежа появляется сообщение **Изменения**. Вы можете выпустить чертеж повторно, щелкнув его правой кнопкой мыши и выбрав **Выпустить** --> **Выпустить**.

Чтобы отменить выпуск чертежа, выберите его, щелкните правой кнопкой мыши и выберите **Выпустить** --> **Отменить выпуск**.

Дополнительные сведения об этих функциональных возможностях см. в следующих разделах:

[Обозначение чертежей как готовых к выпуску \(стр 586\)](#)

[Публикация \(выпуск\) чертежей \(стр 587\)](#)

[Замораживание чертежей \(стр 585\)](#)

[Блокирование чертежей \(стр 584\)](#)

Проверка и исправление чертежей

- Чтобы проверить и исправить (отредактировать) чертеж, выберите его и нажмите кнопку **Редакция**. При внесении в чертеж исправлений можно прикрепить к нему информацию о сделанных изменениях. Tekla Structures отображает эту информацию вместе с номером или меткой редакции. Дата проверки и редактирования указывается в таблице редакций. Номер или метка редакции отображается в

диалоговом окне **Диспетчер документов**. Информацию о редакции можно включать в отчеты.

Дополнительные сведения о проверке и исправлении чертежей см. в разделе [Исправление чертежей \(стр 588\)](#).

Копирование строк из Диспетчера документов в буфер обмена

Данные из списка в диалоговом окне **Диспетчер документов** можно копировать и вставлять в другое приложение, например в приложение для работы с электронными таблицами:

1. Выберите несколько документов в списке в диалоговом окне **Диспетчер документов**.
2. Щелкните правой кнопкой мыши и выберите **Копировать строки в буфер обмена**.
3. Откройте другое приложение и вставьте скопированные в него строки с данными.

Создание чертежей общего вида

Диспетчер документов позволяет легко и быстро создавать чертежи общего вида:

1. В диалоговом окне **Диспетчер документов** нажмите кнопку **Создать чертеж общего вида**. Появится диалоговое окно **Создать чертеж общего вида**.
2. Выберите виды модели, чертежи общего вида из которых вам нужны, а затем создайте чертежи, нажав кнопку **Создать**.

Настройка файловых документов для включения в Диспетчер документов

Файл конфигурации `DocumentManagerFileDocumentSettings.txt` определяет, какие файловые документы включаются в список в диалоговом окне **Диспетчер документов**. Также в этом файле указаны папки, в которых производится поиск. Этот файл может находиться в любом из стандартных мест поиска (папке модели, проекта, компании и системной папке). По умолчанию этот файл находится в системной папке, заданной расширенным параметром `XS_SYSTEM`, откуда его можно скопировать в папку модели, проекта или компании для внесения

изменений. Дополнительные сведения о порядке поиска в папках см. в разделе .

Каждая строка имеет формат <путь_к_папке>*.<расширение_файла>|<включить_подпапки>, где:

- <путь_к_папке> — это относительный или абсолютный путь. Задать подпапку относительно папки модели можно с помощью точки в начале пути (.);
- *.<расширение_файла> указывает принимаемые типы файлов. Можно использовать стандартные подстановочные символы ? и *;
- <включить_подпапки> определяет, включаются ли подпапки. Укажите true, чтобы подпапки включались, или false, чтобы подпапки не включались.

Примеры:

```
.\Plotfiles\*.dxf|false
```

```
.\DSTV_Profiles\*.nc1|false
```

```
.\DSTV_Plates\*.nc1|false
```

Настройка пользовательских атрибутов чертежей для отображения в столбцах Диспетчера документов

Файлы DocumentManagerUDAs*.txt определяют пользовательские атрибуты чертежей, отображаемые в столбцах в диалоговом окне **Диспетчер документов**. Файл может называться DocumentManagerUDAs.txt или DocumentManagerUDAs_<суффикс>.txt, где <суффикс> — произвольная строка. Эти файлы можно поместить в папку, заданную расширенным параметром XS_FIRM, XS_PROJECT, XS_SYSTEM или XS_INP, а также в папку модели. По умолчанию файл DocumentManagerUDAs.txt находится в папке \inp, заданной расширенным параметром XS_INP, откуда его можно скопировать в папку модели, проекта, компании или системную папку для внесения изменений. Содержимое всех найденных файлов объединяется. Дополнительные сведения о порядке поиска в папках см. в разделе .

В этот файл включаются все необходимые пользовательские атрибуты чертежей, по одному пользовательскому атрибуту на каждой строке. В именах пользовательских атрибутов учитывается регистр символов. Все пользовательские атрибуты должны присутствовать в файле objects.inp.

Ниже приведен пример файла DocumentManagerUDAs.txt в среде Common:

```
DR_APPROVAL_DATE (дата утверждения чертежа)
```

```
DR_APPROVAL_SENT (чертеж отправлен на утверждение)
```

DR_APPROVED_BY (кем утвержден чертеж)
DR_ASSIGNED_BY (кем поручен чертеж)
DR_ASSIGNED_TO (кому поручен чертеж)
DR_CHECKED_BY (кто проверил чертеж)
DR_CHECKED_DATE (дата проверки чертежа)
DR_DRAWN_BY (кто выполнил чертеж)
comment (комментарий)

Дополнительные сведения о пользовательских атрибутах чертежей см. в разделе [Определенные пользователем атрибуты на чертежах \(стр 936\)](#).

Журнал Диспетчера документов

Все ошибки, происходящие в диалоговом окне **Диспетчер документов**, записываются в файл журнала диалогового окна **Диспетчер документов** — файл `\logs\DocumentManager_<пользователь>.log` в папке текущей модели. В этом файле журнала также указаны полные пути ко всем загруженным файлам настроек (`DocumentManagerUDAs*.txt`, `DocumentManagerFileDocumentSettings.txt`, `DocumentManagerDataGridSettings*.xml` и `DocumentManagerCategories*.xml`), что позволяет увидеть, какие файлы настроек **Диспетчер документов** находит. Если какой-либо файл настроек найти не удастся, в журнале сообщается об этом.















Размер файла журнала ограничен, и по достижении максимального размера он архивируется в виде файла `\logs\DocumentManager_<пользователь>.bak.log`.



Пример:

```
Loading UDA settings file C:\TeklaStructuresModels\New model
3\DocumentManagerUDAs.txt
Loaded column layout settings from file: C:\TeklaStructuresModels\New
model 3\DocumentManagerDataGridSettings_user.xml
Loaded frozen column name: Title1 from file: C:\TeklaStructuresModels\New
model 3\DocumentManagerDataGridSettings_user.xml
Loaded the column sort order settings from file: C:\TeklaStructuresModels
\New model 3\DocumentManagerDataGridSettings_user.xml
Loaded 16 document categories from file: C:\TeklaStructuresModels\New
model 3\DocumentManagerCategories_user.xml
No DocumentManagerFileDocumentSettings.txt file found. File documents
will not be shown.
```

Флаги состояния чертежей и связанные с ними сообщения о состоянии

Флаг	Столбец, в котором отображается флаг	Что отображается в столбце «Изменения»	Описание
		Измененные детали	Изменены детали чертежа (например, добавлены или удалены детали либо изменены свойства деталей).
 		Количество увеличено или Количество уменьшено	Сам по себе чертеж соответствует текущему моменту, но изменилось количество идентичных деталей.
		Все детали удалены	Все детали, связанные с чертежом, удалены из модели.
			Чертеж заблокирован, и открыть его для редактирования нельзя. Узнать, кто пометил чертеж как готовый к выпуску, можно из столбца Заблокировал .
			Чертеж заморожен. Изменения, вносимые в объекты модели, с которыми

Флаг	Столбец, в котором отображается флаг	Что отображается в столбце «Изменения»	Описание
			связаны объекты чертежа, больше не отражаются на чертеже.
			Чертеж добавлен в качестве чертежа-прототипа в Каталог чертежей-прототипов.
		Чертеж был обновлен	Чертеж помечен как готовый к выпуску. Узнать, кто пометил чертеж как готовый к выпуску, можно из столбца Пометил как готовый к выпуску.
		Чертеж был обновлен	Чертеж обновлен.
		Связанный чертеж изменен	На этом чертеже есть связанный чертеж, и в связанный чертеж внесены изменения.
		Скопированный вид изменен	Скопированный вид изменен.
		Чертеж был клонирован	Чертеж является клонированным. При сохранении и закрытии чертежа этот флаг исчезает.
			Чертеж выпущен. Чертежи, отправленные на

Флаг	Столбец, в котором отображается флаг	Что отображается в столбце «Изменения»	Описание
			площадку, иногда требуют перевыпуска.
		Выпущенный чертеж изменен	Выпущенный чертеж отредактирован или изменен иным образом.

Другие функции, доступные в Диспетчере документов

В окне **Диспетчер документов** доступны также следующие функциональные возможности:

- [Печать в PDF-файл, в файл печати \(.plt\) или на принтере \(стр 612\)](#)
- [Создание комплексных чертежей \(стр 82\)](#)
- [Копирование чертежа на новый лист \(стр 138\)](#)
- [Добавление шаблона клонирования в Каталог чертежей-прототипов \(стр 111\)](#)
- [Удаление чертежей и файловых документов \(стр 597\)](#)
- [Управление версиями для чертежей \(стр 592\)](#)
- [Обновление меток деталей и сварных швов на чертежах \(стр 285\)](#)
- [Изменение свойств чертежа для существующего чертежа \(стр 37\)](#)
- [Определенные пользователем атрибуты на чертежах \(стр 936\)](#)
- [Снимки чертежей \(стр 144\)](#)

4.2 Обновление чертежей при изменении модели

Сохраняемые чертежи необходимо обновлять при внесении изменений в модель. На чертежах отлитых элементов, сборок, отдельных деталей и комплексных чертежах номера позиций используются в качестве идентификаторов. Многие изменения влияют на нумерацию, поэтому во многих случаях модель требуется перенумеровать. Прежде чем обновлять чертежи, необходимо убедиться, что нумерация верна.

В диалоговом окне **Диспетчер документов** требующие обновления чертежи помечаются флагами. Перенумерация объектов модели после создания чертежей может также привести к появлению флагов.

- ПРИМ.**
- Для чертежей общего вида обновление нумерации модели не требуется. При использовании номеров позиций деталей в метках деталей необходимо пронумеровать модель, чтобы получить обновленные метки; устаревшие метки содержат вместо номеров вопросительные знаки. Если вы не используете нумерацию, вносить изменения в чертежи общего вида можно без нумерации. В этом случае, например, измененные профили помечаются символами изменения.
 - При обновлении комплексных чертежей обновляются также связанные чертежи.

После внесения изменений в модель выполните следующие действия.

1. Проверьте настройки нумерации, перейдя на вкладку **Чертежи и отчеты** и выбрав **Настройки нумерации --> Настройки нумерации**.
2. Выберите **Сравнить со старым** и для новых, и для измененных деталей.
3. Пронумеруйте все объекты модели с одинаковыми настройками серии нумерации, выбрав **Выполнить нумерацию --> Нумеровать серию выбранных объектов** на вкладке **Чертежи и отчеты**, или пронумеруйте только новые или измененные объекты модели, выбрав **Выполнить нумерацию --> Нумеровать измененные объекты**.
4. Проверьте диалоговое окно **Диспетчер документов** на предмет флагов состояния.
5. Чтобы найти детали, затронутые перенумерацией, выберите в диалоговом окне **Диспетчер документов** каждый из чертежей,

помеченных флагом , и нажмите кнопку **Выбрать объекты**.

Tekla Structures выделяет затронутые детали в модели.

Выполните следующие действия.

- a. Проверьте журнал нумерации на предмет перенумерованных деталей: в меню **Файл** выберите **Журналы --> Журнал истории нумерации**.

Наличие в начале строки журнала нумерации слов `Part` или `Assembly` указывает на то, что детали или сборки были

перенумерованы Tekla Structures, как показано в следующем примере.

```
Part   guid: ID56CC370F-0000-027E-3134-353633303233  series:MC/1  MC/0 -> MC/1
Part   guid: ID56CC370F-0000-0282-3134-353633303233  series:MC/1  MC/0 -> MC/2
Part   guid: ID56CC370F-0000-0286-3134-353633303233  series:MC/1  MC/0 -> MC/3
Part   guid: ID56CC370F-0000-028A-3134-353633303233  series:MC/1  MC/0 -> MC/2

Assembly guid: ID56CC370F-0000-027D-3134-353633303233  series:C/1   C/0 -> C/1
Assembly guid: ID56CC370F-0000-0281-3134-353633303233  series:C/1   C/0 -> C/2
Assembly guid: ID56CC370F-0000-0289-3134-353633303233  series:C/1   C/0 -> C/2
Assembly guid: ID56CC370F-0000-0285-3134-353633303233  series:C/1   C/0 -> C/3
Assembly guid: ID56C42A49-0000-0022-3134-353536393636  series:C/1   C/0 -> C/4
```

- b. Чтобы найти перенумерованные детали в модели, выберите нужные записи в журнале нумерации. Tekla Structures выделяет соответствующие детали в модели.
6. Выберите затронутые чертежи в диалоговом окне **Диспетчер документов** и нажмите кнопку **Обновить**.
7. Если в модели появились новые детали, создайте для них чертежи.

См. также

[Управление чертежами \(стр 559\)](#)



[Диспетчер документов \(стр 560\)](#)

[Повторное создание чертежей \(стр 50\)](#)

4.3 Блокирование чертежей

Можно указать, что чертеж недоступен для редактирования, заблокировав его. Блокирование чертежа позволяет предотвратить его случайное изменение. При изменении модели геометрия заблокированного чертежа все равно изменяется.

При изменении модели Tekla Structures помечает заблокированные чертежи флагами как требующие обновления.

1. В диалоговом окне **Диспетчер документов** выберите чертеж, который вы хотите заблокировать.
2. Убедитесь, что переключатель редактирования  активен.
3. Щелкните в столбце  **Блокировать** напротив выбранного чертежа.

Можно также выбрать эту команду в контекстном меню. При использовании команды контекстного меню можно заблокировать сразу несколько чертежей.

В столбце **Заблокировал** диалогового окна **Диспетчер документов** указано, кто заблокировал чертеж. Если вы вошли в свою учетную запись Trimble Identity, в нем содержится имя вашей учетной записи. В противном случае в нем содержится ваше имя пользователя.

4. Чтобы разблокировать чертежи, щелкните в столбце **Блокировать** еще раз.



См. также

[Диспетчер документов \(стр 560\)](#)

4.4 Замораживание чертежей

Можно разрешить или запретить Tekla Structures обновлять все ассоциативные объекты, находящиеся поверх видов на чертеже. Геометрия модели обновляется всегда, однако замораживание позволяет отключить интеллектуальность (ассоциативность) объектов чертежа, нанесенных поверх видов модели, тем самым предотвращая их обновление. Например, детали будут обновляться, однако размеры, метки, виды и фигуры — нет. Используйте замораживание, чтобы запретить изменения в чертежах на время внесения изменений в модель, а не просто в качестве флага того, что чертеж был отредактирован. Можно заморозить/разморозить сразу несколько чертежей.



Как замораживание влияет на чертежи

Замораживание влияет на чертежи следующим образом:

- Ассоциативные связи не удаляются с замороженного чертежа. После размораживания чертежа ассоциативные связи снова будут функционировать.
- Замораживание никак не влияет на результат клонирования. Если вы редактируете чертеж, не имеет значения, до или после редактирования он будет заморожен.
- Если чертеж заморожен, ассоциативные объекты на чертеже не обновляются при обновлении чертежа. Это означает, что размеры и виды не обновляются, и метки не следуют за деталями при их перемещении.
- Если чертеж заморожен и деталь в модели изменяется, геометрия детали на замороженном чертеже обновляется при обновлении чертежа.

- Размораживание чертежа перед клонированием никак не влияет на результат клонирования. Это значит, например, что не важно, будет ли чертеж все время заморожен или временно разморожен перед клонированием.
- Если разморозить чертеж перед обновлением, чертеж будет обновлен как обычно.

Заморозка чертежей общего вида

1. Если чертеж общего вида открыт, закройте его без сохранения.
2. В диалоговом окне **Диспетчер документов** выберите чертеж, который вы хотите заморозить.
3. Убедитесь, что переключатель редактирования  активен.
4. Щелкните в столбце  **Заморозить** напротив выбранного чертежа. Можно также выбрать эту команду в контекстном меню. При использовании команды контекстного меню можно заморозить сразу несколько чертежей.
5. Когда замораживание больше не требуется, выберите замороженные чертежи и щелкните в столбце **Заморозить** еще раз.

Заморозка чертежей отдельных деталей, ЖБ элементов или сборок

1. Сохраните модель.
2. Откройте чертеж.
3. Если чертеж выглядит не так, как вам хотелось бы, закройте его без сохранения.
4. Снова откройте модель. Не сохраняйте ее.
5. В диалоговом окне **Диспетчер документов** выберите чертеж, который вы хотите заморозить.
6. Щелкните в столбце **Заморозить** напротив выбранного чертежа.
7. Откройте чертеж.
8. Когда замораживание больше не требуется, выберите замороженный чертеж и щелкните в столбце **Заморозить** еще раз.

4.5 Обозначение чертежей как готовых к выпуску

Когда чертеж готов к выпуску в производство, его можно пометить его как готовый к выпуску с помощью параметра **Готово к выпуску** в диалоговом окне **Диспетчер документов**. При изменениях в модели геометрия чертежей, помеченных как готовые к выпуску, обновляется.

Также можно редактировать помеченные чертежи точно так же, как любые другие чертежи.

1. В диалоговом окне **Диспетчер документов** выберите чертеж, который вы хотите пометить как готовый к выпуску.

2. Убедитесь, что переключатель редактирования  активен.

3. Щелкните в столбце  **Готово к выпуску** напротив чертежа, который вы хотите пометить.

Можно также выбрать эту команду в контекстном меню. При использовании команды контекстного меню можно пометить сразу несколько чертежей.

Чертежи помечаются как готовые к выпуску и снабжаются флажком



в столбце **Готово к выпуску** в диалоговом окне **Диспетчер документов**. Узнать, кто пометил чертеж как готовый к выпуску, можно из столбца **Пометил как готовый к выпуску**.

СОВЕТ Пометить чертеж как готовый к выпуску также можно, установив флажок **Пометить чертеж как готовый к выпуску** в диалоговом окне подтверждения сохранения, которое появляется при сохранении несохраненного чертежа.

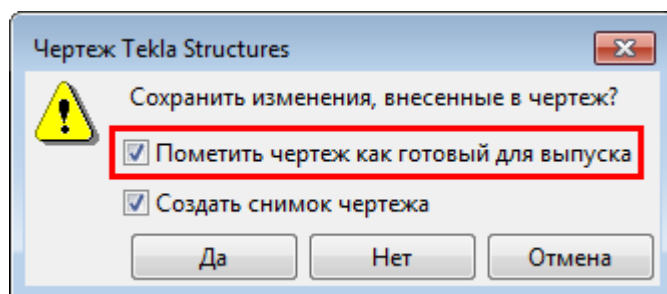

Добавить в отчеты информацию о том, помечен ли чертеж как готовый к выпуску, а также кто пометил его как готовый к выпуску, можно с помощью атрибутов шаблона IS_READY_FOR_ISSUE и READY_FOR_ISSUE_BY

См. также

[Диспетчер документов \(стр 560\)](#)

4.6 Публикация (выпуск) чертежей

При выпуске чертежа в производство он должен быть помечен как выпущенный в диалоговом окне **Диспетчер документов**. Геометрия выпущенных чертежей при изменении модели обновляется. Тем не менее при обновлении выпущенный чертеж не создается заново.

Информацию о выпуске можно использовать для фильтрации содержимого диалогового окна **Диспетчер документов**, а также в шаблонах.

1. В диалоговом окне **Диспетчер документов** выберите чертежи, которые вы хотите выпустить.
2. Щелкните правой кнопкой мыши и выберите **Выпустить --> Выпустить** .

Tekla Structures помечает опубликованные чертежи флагом 

Если отредактировать или другим образом изменить выпущенный

чертеж, цвет флага меняется на , и в строке чертежа в диалоговом окне **Диспетчер документов** появляется сообщение **Выпущенный чертеж изменен**. Вы можете выпустить чертеж повторно, щелкнув правой кнопкой мыши и выбрав **Выпустить --> Выпустить** .

Чтобы отменить выпуск чертежа, выберите чертеж, щелкните правой кнопкой мыши и выберите **Выпустить --> Отменить выпуск** .

СОВЕТ Для включения даты публикации в отчет добавьте в соответствующий шаблон отчета поле шаблона .

См. также

[Управление чертежами \(стр 559\)](#)

[Диспетчер документов \(стр 560\)](#)

4.7 Исправление чертежей

При проверке и исправлении чертежей к ним можно прикреплять информацию о сделанных изменениях. Tekla Structures отображает эту информацию вместе с номером или меткой редакции. Дата проверки и исправления указывается в таблице редакций. Номер или метка редакции отображаются в диалоговом окне **Диспетчер документов**. Информацию о редакциях можно включать в отчеты. На открытый чертеж также можно добавить метки редакций вручную.

СОВЕТ Один из примеров отчета, где используется информация о редакциях, — это `drawing_issue_rev.xsr`, в котором отображаются даты внесения последних исправлений в чертеж.

Дополнительные сведения о добавлении меток редакций вручную см. в разделе [Add revision marks in drawings \(стр 315\)](#).

Создание редакций чертежей

Создать редакции для отслеживания изменений на чертеже можно с помощью команды **Редакция** в диалоговом окне **Диспетчер документов**.

1. В диалоговом окне **Диспетчер документов** выберите чертежи, которые вы хотите исправить.
2. Нажмите кнопку **Редакция**.
Появится диалоговое окно **Управление редакциями**.
3. Введите метку в поле **Метка**.
Метки могут быть числовыми или алфавитными, такими как 1, 2, 3... или А, В, С...
4. Заполните поле **Выполнил** и выберите дату создания из календаря, который открывается, если щелкнуть стрелку вниз рядом с полем **Дата**.
5. Если требуется ввести информацию о том, кто проверил и утвердил чертеж, введите эту информацию в соответствующих полях и выберите соответствующие даты.
6. Введите описание редакции в поле **Описание**.
7. Введите количество измененных участков **Кол.уч.**.
8. При необходимости введите дополнительную информацию в полях **Лист** и **№ Док.**
9. Нажмите кнопку **Создать**.

В диалоговом окне **Диспетчер документов** теперь появляется номер редакции или метка редакции. При открытии чертежа информацию о редакциях можно увидеть в таблице редакций, если она имеется на чертеже.

СОВЕТ Каждому чертежу присваивается уникальный номер редакции, однако разные чертежи могут иметь одинаковые метку, дату и другую информацию о редакции. Чтобы прикрепить одну и ту же информацию о редакции сразу к нескольким чертежам, выберите в диалоговом окне

Диспетчер документов несколько чертежей и нажмите кнопку **Редакция**.

Чтобы вместо номеров редакций в диалоговом окне **Диспетчер документов** отображались метки редакций, установите расширенный параметр в значение TRUE.

Изменение редакций чертежа

Можно изменить информацию о редакции в существующей редакции.

1. Откройте диалоговое окно **Диспетчер документов** и выберите исправленный чертеж.
2. Нажмите кнопку **Редакция**.
3. В диалоговом окне **Управление редакциями** выберите номер редакции, которую вы хотите изменить, из списка **№ ред..**
4. Внесите требуемые изменения в информацию о редакции.
5. Нажмите кнопку **Изменить**.
6. Закройте диалоговое окно **Управление редакциями**.

Удаление редакций чертежа

Ненужные редакции чертежа можно удалить.

1. Откройте диалоговое окно **Диспетчер документов** и выберите исправленный чертеж.
2. Нажмите кнопку **Редакция....**
3. В диалоговом окне **Управление редакциями** выберите номер редакции в списке рядом с полем **Метка**.
4. Нажмите кнопку **Удалить**.

При удалении редакции Tekla Structures автоматически корректирует оставшиеся номера редакций для этого чертежа. Метки редакций остаются без изменений.

Атрибуты, используемые при создании редакций чертежей

Атрибуты, связанные с редакциями чертежей, можно использовать в шаблонах чертежей и шаблонах отчетов.

Все связанные с редакциями атрибуты и соответствующие им параметры в диалоговом окне **Управление редакциями** перечислены ниже.

Атрибут управления редакциями	Параметр в диалоговом окне «Управление исправлениями»
MARK	Метка редакции в поле Метка .
NUMBER	Номер редакции в поле № ред.
CREATED_BY	Информация в поле Выполнил редакции.
DATE_CREATE	Дата рядом с полем Выполнил .
CHECKED_BY	Информация в поле Проверил редакции.
DATE_CHECKED	Дата рядом с полем Проверил .
APPROVED_BY	Информация в поле Утвердил редакции.
DELIVERY	Информация в поле Кол.уч. редакции.
DESCRIPTION	Описание редакции.
DATE_APPROVED	Дата рядом с полем Утвердил .
INFO1	Текст в поле Лист .
INFO2	Текст в поле № Док.
LAST	Номер последней редакции в поле № ред. .
LAST_CREATED_BY	Информация в поле Выполнил последней редакции.
LAST_CHECKED_BY	Информация в поле Проверил последней редакции.
LAST_DATE_CHECKED	Дата рядом с полем Проверил последней редакции.
LAST_DATE_APPROVED	Дата утверждения последней редакции.
LAST_DELIVERY	Информация в поле Кол.уч. последней редакции.
LAST_MARK	Метка последней редакции в поле Метка .
LAST_DESCRIPTION	Описание последней редакции.

Атрибут управления редакциями	Параметр в диалоговом окне «Управление исправлениями»
LAST_DATE_CREATE	Дата рядом с полем Выполнил последней редакции.
LAST_APPROVED_BY	Информация в поле Утвердил последней редакции.
LAST_INFO1	Текст в поле Лист последней редакции.
LAST_INFO2	Текст в поле № Док последней редакции.

4.8 Управление версиями для чертежей

Управление версиями доступно для всех типов чертежей. Вы можете открыть список версий одного и того же чертежа, просмотреть снимки этих версий и сменить текущую версию (т. е. выбрать в качестве текущей другую версию). В окне **Диспетчер документов** можно просмотреть список версий чертежа в других моделях, а также удаленных версий чертежа. Также можно открыть удаленный чертеж общего вида в качестве нового чертежа.

Просматривать список версий чертежа удобно, когда вам по какой-либо причине требуется вернуться к более старой версии чертежа.

Управление версиями также доступно в Tekla Model Sharing, так что вы можете управлять непреднамеренными изменениями, внесенными в чертежи, и возвращаться к той версии, которая имеет нужное содержимое.

- При каждом сохранении чертежа сохраняется его новая версия.
Расширенный параметр `XS_DELETE_UNNECESSARY_DG_FILES` отвечает за удаление файлов чертежей, которые старше семи дней (значение по умолчанию расширенного параметра `XS_DELETE_UNNECESSARY_DG_FILES_SAFETY_PERIOD`).
- Обратите внимание, что использование команды **Сохранить как** не всегда обеспечивает наличие необходимых данных истории чертежа, из-за чего обновить чертеж не удастся.

Открытие списка версий чертежей

- Чтобы отобразить список версий чертежа в текущей модели, выберите **Диспетчер документов** на вкладке **Чертежи и отчеты**,

выберите чертеж из списка и нажмите кнопку **Версии чертежа** внизу диалогового окна.

Текущая версия чертежа в списке выделена полужирным шрифтом.

В отдельном окне отображается снимок чертежа. Когда вы сохраняете чертеж, программа по умолчанию делает его снимок. Для управления автоматическим сохранением снимков служит расширенный параметр `XS_DRAWING_SNAPSHOT_CREATION`.

Если расширенный параметр `XS_CREATE_SNAPSHOT_ON_DRAWING_CREATION` установлен в значение `FALSE`, снимки при создании чертежей не создаются. Если открыть чертеж и сохранить его, снимок создается в случае, если расширенный параметр `XS_DRAWING_SNAPSHOT_CREATION` установлен в значение `TRUE`.

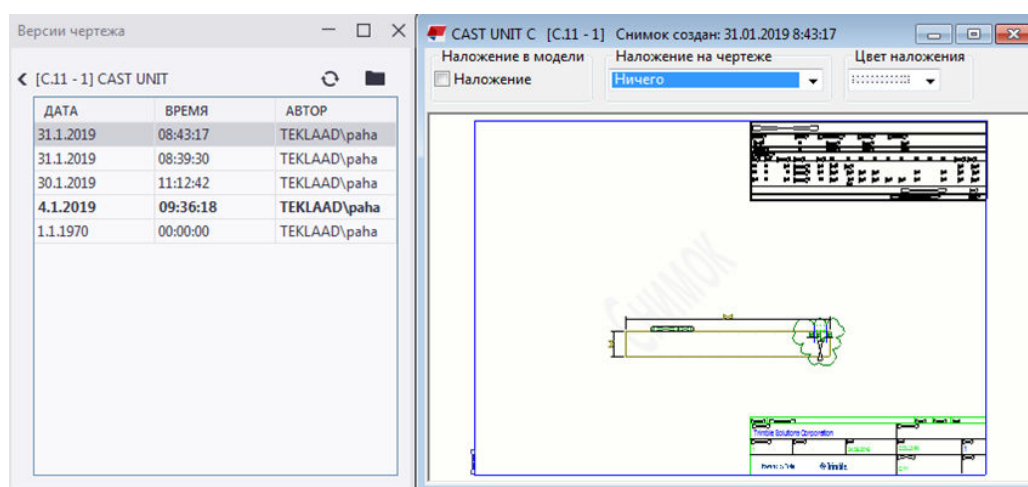

- Теперь можно выбрать более раннюю версию чертежа и отобразить ее снимок или открыть ее.

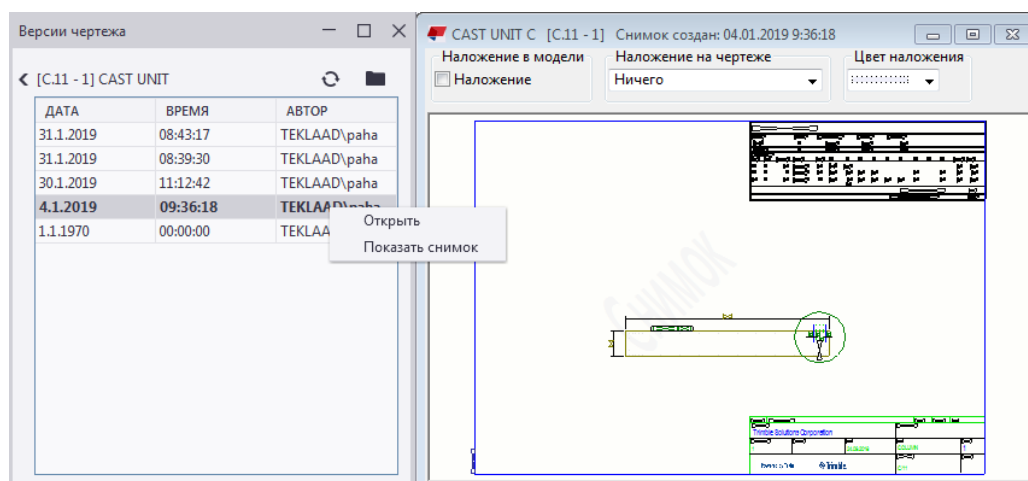

- Чтобы отобразить все чертежи и их версии, связанные с моделью — даже удаленные чертежи — в диалоговом окне **Диспетчер**

документов нажмите кнопку **Версии чертежа**, не выбирая предварительно чертеж в списке диалогового окна **Диспетчер документов**. В открывшемся диалоговом окне **Версии чертежа** содержится список версий чертежей. Из него можно открывать различные версии и просматривать их снимки, а также открывать удаленные версии чертежей общего вида в качестве новых чертежей общего вида. Также можно сравнивать чертежи в двух разных моделях: из текущей модели и из модели, выбранной в левом верхнем углу диалогового окна **Версии чертежа**. В диалоговом окне четко видно, какие чертежи находятся в какой модели. Список версий чертежа отображается в правой части диалогового окна.

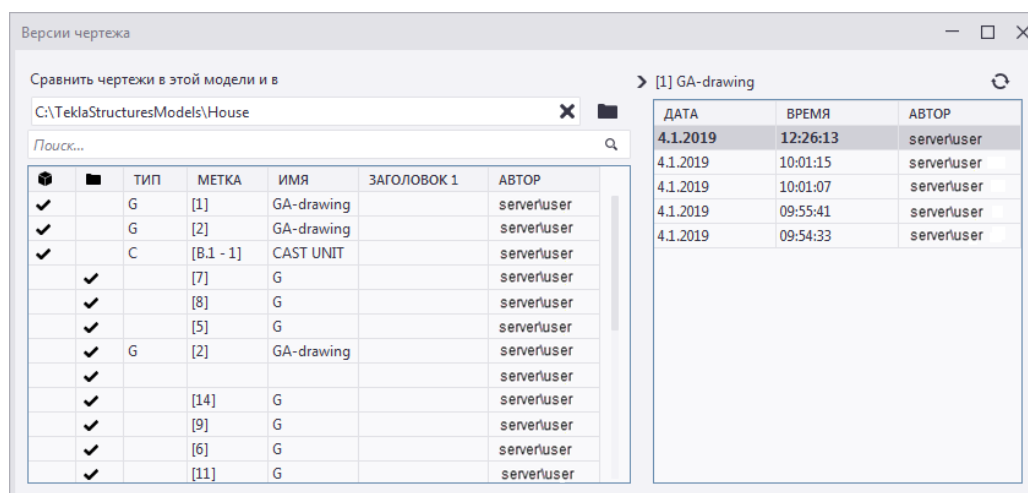

Управление версиями для чертежей

Управление версиями доступно для всех типов чертежей. Вы можете открыть список версий одного и того же чертежа, просмотреть снимки этих версий и сменить текущую версию (т. е. выбрать в качестве текущей другую версию). В окне **Диспетчер документов** можно просмотреть список версий чертежа в других моделях, а также удаленных версий чертежа. Также можно открыть удаленный чертеж общего вида в качестве нового чертежа.

Просматривать список версий чертежа удобно, когда вам по какой-либо причине требуется вернуться к более старой версии чертежа.

Управление версиями также доступно в Tekla Model Sharing, так что вы можете управлять непреднамеренными изменениями, внесенными в чертежи, и возвращаться к той версии, которая имеет нужное содержимое.

- При каждом сохранении чертежа сохраняется его новая версия.

Расширенный параметр `XS_DELETE_UNNECESSARY_DG_FILES` отвечает за удаление файлов чертежей, которые старше семи дней (значение

по умолчанию расширенного параметра
XS_DELETE_UNNECESSARY_DG_FILES_SAFETY_PERIOD).

- Обратите внимание, что использование команды **Сохранить как** не всегда обеспечивает наличие необходимых данных истории чертежа, из-за чего обновить чертеж не удастся.

Что можно делать с версиями чертежей

Задача	Действие
Сохранить другую версию чертежа в качестве текущей версии	<ol style="list-style-type: none"> 1. В списке диалогового окна Диспетчер документов выберите чертеж и нажмите кнопку Версии чертежа внизу диалогового окна. 2. Откройте другую версию чертежа. 3. Закройте версию чертежа. 4. В появившемся запросе Сохранить изменения, внесенные в чертеж? нажмите кнопку Да. <p>Закрытая версия чертежа станет его текущей версией.</p>
Открыть удаленную версию чертежа общего вида в качестве нового чертежа общего вида	<ol style="list-style-type: none"> 1. Нажмите кнопку Версии чертежа, не выбирая предварительно чертеж в списке диалогового окна Диспетчер документов. 2. Выберите удаленную версию чертежа общего вида в списке в правой части диалогового окна Версии чертежа, щелкните правой кнопкой мыши и выберите Открыть как новый.
Отобразить версии чертежа в другой модели	<ol style="list-style-type: none"> 1. Нажмите кнопку Версии чертежа, не выбирая предварительно чертеж в списке диалогового окна Диспетчер документов. <p>Откроется список чертежей в текущей модели.</p>

Задача	Действие
	<p>2. В верхнем левом углу найдите папку другой модели и нажмите кнопку Выбрать папку.</p> <p>В левой части диалогового окна появится список чертежей в другой модели, а в правой части — их версии.</p>

Версии чертежей в Tekla Model Sharing

- В моделях Tekla Model Sharing можно просматривать списки существующих версий чертежа при возникновении конфликтных ситуаций. Когда пользователи вносят изменения в один и тот же чертеж в своей локальной версии модели и один из пользователей записывает свои изменения, при считывании изменений у других пользователей на панели **Список изменений** появится конфликт в локальной версии.
- Диалоговое окно **Версии чертежа** можно открыть с панели **Список изменений**. Выберите измененный чертеж, щелкните правой кнопкой мыши и выберите **Открыть версии**, чтобы просмотреть версии чертежа и изменения, внесенные в чертеж.

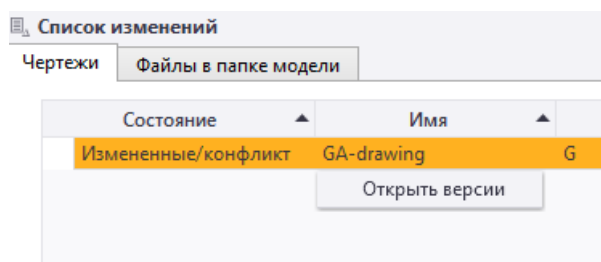

4.9 Удаление ненужных файлов чертежей в однопользовательском режиме

По умолчанию все ненужные файлы чертежей автоматически удаляются через семь дней. В однопользовательском режиме можно удалить все ненужные файлы чертежей с помощью команды **Удалить ненужные**

файлы чертежей, не дожидаясь, пока Tekla Structures удалит их автоматически.

Для удаления файлов необходимо иметь полные полномочия. Найти команду **Удалить ненужные файлы чертежей** можно через **Быстрый запуск**.

ПРИМ. Если вы работали с чертежами (редактировали или удаляли их) после последнего сохранения, не забудьте выполнить сохранение, прежде чем вызывать команду **Удалить ненужные файлы чертежей**.

1. Выполните поиск команды **Удалить ненужные файлы чертежей** в поле **Быстрый запуск**.
2. Когда Tekla Structures найдет команду, выберите ее и нажмите клавишу **Enter**.

Tekla Structures удаляет все чертежи, не имеющие соответствующего чертежа в базе данных.

СОВЕТ По умолчанию полномочия пользователя являются полными. Чтобы ограничить использование этой команды, добавьте в файл `privileges.inp` следующую строку:

```
action:RemoveUnnecessaryDrawingFiles [who] [access]
```

где [who] — это everyone либо <Windows_logon_name> или <domain_name>,

a [access] может быть none/view/full.

В следующем примере использовать команду **Удалить ненужные файлы чертежей** может только администратор:

```
action:RemoveUnnecessaryDrawingFiles everyone none
```

```
action:RemoveUnnecessaryDrawingFiles ORGANIZATION\admin  
full
```

4.10 Удаление чертежей и файловых документов

Чертежи и файловые документы, которые больше не нужны, можно удалить из диалогового окна **Диспетчер документов**.

ПРИМ. В некоторых конфигурациях удаление чертежей или других файловых документов из диалогового окна **Диспетчер документов**.

1. В диалоговом окне **Диспетчер документов** выберите чертежи и другие файловые документы, которые вы хотите удалить.
2. Щелкните правой кнопкой мыши и выберите **Удалить**.
Если при выборе команды **SHIFT** удерживать клавишу **Удалить**, Tekla Structures не просит подтвердить удаление.
3. Когда Tekla Structures попросит подтвердить удаление, нажмите кнопку **Да**.
Если вы выбрали и чертежи, и файловые документы, вы увидите отдельные сообщения с просьбой подтвердить удаление для чертежей и для документов.

Файлы документов удаляются из папок, где они находятся, сразу же. Файлы `.dg` удаляются из папки `\drawings` не сразу, а через семь дней (по умолчанию). Если вы хотите удалить их сразу же (в однопользовательском режиме), введите **Удалить ненужные файлы чертежей** в поле **Быстрый запуск**.

Расширенный параметр, который определяет, удаляются ли файлы чертежей, называется `XS_DELETE_UNNECESSARY_DG_FILES`. Расширенный параметр, который определяет, с какой периодичностью будут удаляться файлы чертежей, называется `XS_DELETE_UNNECESSARY_DG_FILES_SAFETY_PERIOD`.

Если вы работаете в многопользовательском режиме, см. раздел `Delete unnecessary drawing files in multi-user mode`.

СОВЕТ Если вы удалили некоторые чертежи общего вида и хотите перенумеровать оставшиеся, в режиме моделирования введите **Перенумеровать все чертежи общего вида** в поле **Быстрый запуск** и нажмите клавишу **ВВОД**. Эта команда перенумеровывает все чертежи общего вида, начиная с номера 1 в том порядке, в котором они были изначально созданы. Используйте эту команду только в однопользовательском режиме.

Список в диалоговом окне **Диспетчер документов** перед выполнением команды **Перенумеровать все чертежи общего вида**:

G	[9]	GA-drawing	24.09.2018 08:45:49
G	[6]	GA-drawing	24.09.2018 07:54:06
G	[5]	GA-drawing	24.09.2018 07:54:00
G	[4]	GA-drawing	24.09.2018 07:53:48
G	[2]	GA-drawing	24.09.2018 07:53:27
G	[1]	GA-drawing	24.09.2018 07:53:22

Список в диалоговом окне **Диспетчер документов** после выполнения команды **Перенумеровать все чертежи общего вида**:

G	[6]		GA-drawing	24.09.2018 08:45:49
G	[5]		GA-drawing	24.09.2018 07:54:06
G	[4]		GA-drawing	24.09.2018 07:54:00
G	[3]		GA-drawing	24.09.2018 07:53:48
G	[2]		GA-drawing	24.09.2018 07:53:27
G	[1]		GA-drawing	24.09.2018 07:53:22

См. также

[Управление чертежами \(стр 559\)](#)

[Диспетчер документов \(стр 560\)](#)

4.11 Список чертежей

Все чертежи, созданные в модели Tekla Structures, отображаются в диалоговом окне **Список чертежей**. Можно искать, сортировать, выбирать и отображать чертежи по различным критериям, а также открывать чертежи, присутствующие в списке. Можно делать снимки чертежей и находить изображенные на чертеже детали в модели, а также проверять, включена ли деталь в какой-либо из чертежей.

По умолчанию вместо окна **Список чертежей** используется окно **Диспетчер документов**. Все команды и кнопки, которые открывали окно **Список чертежей** в более ранних версиях Tekla Structures, начиная с версии 2018i будут открывать **Диспетчер документов**. Если вы хотите пользоваться старым окном **Список чертежей**, установите расширенный параметр `XS_USE_OLD_DRAWING_LIST_DIALOG` в значение `TRUE` (в категории **Свойства чертежа** диалогового окна **Расширенные параметры**). В этом случае **Диспетчер документов** будет отключен.

Дополнительные сведения об окне **Диспетчер документов** см. в разделе [Диспетчер документов \(стр 560\)](#).

О том, как выпускать, замораживать, блокировать и редактировать чертежи, см. в разделе [Управление чертежами \(стр 559\)](#).

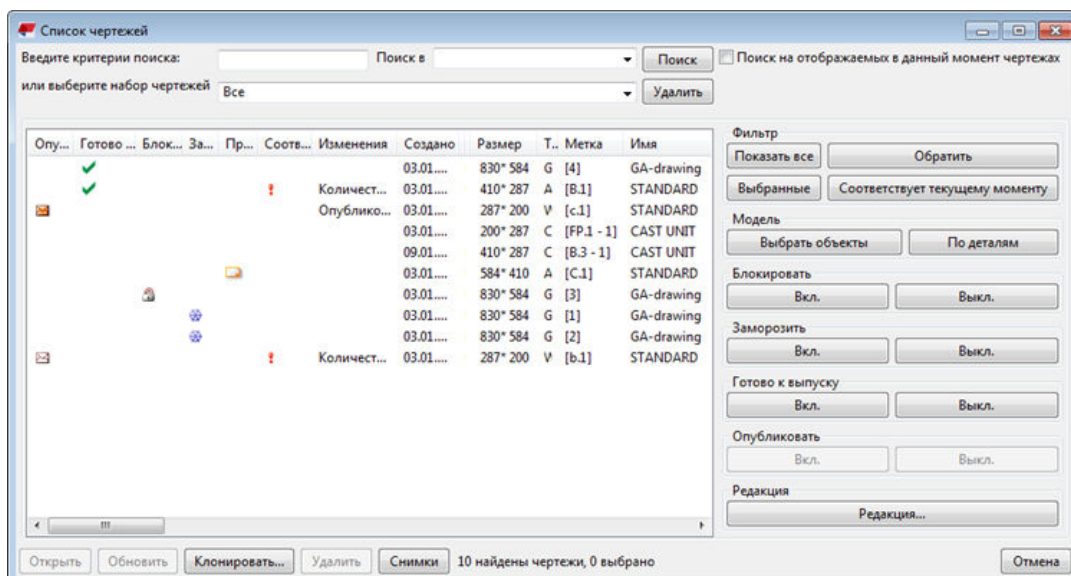

Открытие Списка чертежей

Чтобы открыть диалоговое окно **Список чертежей** выполните одно из следующих действий:

- В модели на вкладке **Чертежи и отчеты** нажмите **Диспетчер документов (CTRL+L)**.
- При открытом чертеже на вкладке **Чертеж** нажмите **Диспетчер документов (CTRL+O)**.
- Введите Диспетчер документов в поле **Быстрый запуск**. Также можно ввести drawing list.
- Сочетание клавиш также можно изменить на свое усмотрение. Найти его можно в диалоговом окне **Сочетания клавиш** путем поиска по словам document manager или drawing list.

Что отображается в Списке чертежей

Параметр	Описание	Дополнительные сведения
Выпустить, Готово к выпуску, Блокировать, Заморозить, Прототип и Соответствует текущему моменту	Эти столбцы содержат флаги, характеризующие состояние чертежа.	Управление чертежами (стр 559)
Изменения	Текстовая информация об изменениях на чертеже. Например, если чертеж был	

Параметр	Описание	Дополнительные сведения
	клонирован, в этом столбце содержится значение Клонировано.	
Создано	Дата создания чертежа.	
Измененные	Дата последнего изменения чертежа.	
Редакция	<p>Номер или метка редакции чертежа.</p> <p>По умолчанию Tekla Structures отображает номера редакций. Чтобы вместо номеров отображались метки редакций, установите расширенный параметр XS_SHOW_REVISION_MARK_ON_DRAWING_LIST в значение TRUE.</p>	<p>Проверка и исправление чертежей (стр 588)</p>
Тип	<p>Типы чертежей обозначаются следующими буквами:</p> <ul style="list-style-type: none"> • W — чертежи отдельных деталей. • A — чертежи сборок. • C — чертежи ЖБ элементов. • G — чертежи общего вида. • M — комплексные чертежи. <p>U (unknown — неизвестно) означает, что произошла ошибка, и чертеж необходимо удалить.</p>	<p>Типы чертежей (стр 51)</p>
Размер	Формат бумаги чертежа.	

Параметр	Описание	Дополнительные сведения
Метка	<p>На чертежах отдельных деталей метка — это позиция детали, а на чертежах сборки — марка сборки, из которой создан чертеж. Изменить метку чертежа нельзя.</p> <p>Метка содержит также номер листа, если он не равен нулю.</p> <p>Tekla Structures можно настроить таким образом, чтобы метки чертежей ЖБ элементов основывались на номере позиции или идентификаторе (GUID) ЖБ элемента.</p>	XS_SHOW_REVISION_MARK_ON_DRAWING_LIST
Имя	Имя, присвоенное чертежу в диалоговом окне свойств чертежа.	Переименование чертежей (стр 141)
Заголовок 1, Заголовок 2 и Заголовок 3	Дополнительные заголовки чертежа, добавленные в диалоговом окне свойств чертежа.	Присвоение заголовков чертежам (стр 141)
Пометил как готовый к выпуску	Указывает, кто пометил чертеж как готовый к выпуску.	Обозначение чертежей как готовых к выпуску (стр 586)
Заблокировал	В этом столбце в диалоговом окне Список чертежей указано, кто заблокировал чертеж. Если вы вошли в свою учетную запись Trimble Identity, в нем содержится имя вашей учетной записи. В противном случае в	Блокирование чертежей (стр 584)

Параметр	Описание	Дополнительные сведения
	нем содержится ваше имя пользователя.	
Пользовательские атрибуты	В диалоговом окне Список чертежей можно отображать до 20 пользовательских атрибутов. Эти пользовательские атрибуты должны быть добавлены в диалоговом окне Пользовательские атрибуты или одноименной панели в свойствах чертежа. Чтобы пользовательский атрибут включался в списки чертежей, параметр <code>special_flag</code> этого атрибута в файле <code>objects.inp</code> должен быть установлен в значение <code>yes</code> .	Пользовательские атрибуты для чертежей (стр 936)

Флаги состояния чертежа

Для обозначения состояния чертежа в Tekla Structures используются определенные символы, называемые *флагами*. Столбцы **Выпустить**, **Готово к выпуску**, **Блокировать**, **Заморозить**, **Прототип** и **Соответствует текущему моменту** содержат флаги, а дополнительная информация, если она есть, отображается в столбце **Изменения**. Если у чертежа нет ни одного флага, он соответствует текущему моменту.

Опу...	Готово ...	Блок...	За...	Пр...	Соотв...	Изменения	Создано	Размер
	✓						03.01....	830* 584
	✓						03.01....	410* 287
✉					!	Количество увеличено	03.01....	287* 200
						Опубликованный чертеж изменен	03.01....	200* 287
					•	Чертеж обновлен	09.01....	410* 287
							03.01....	584* 410
		🔒					03.01....	830* 584
			❄️				03.01....	830* 584
			❄️				03.01....	830* 584
✉					!	Количество увеличено	03.01....	287* 200

Как интерпретировать информацию о состоянии чертежа

В таблице ниже поясняется значение флагов состояния и информации о состоянии чертежа в диалоговом окне **Список чертежей**.

Флаг	Столбец, в котором отображается флаг	Информация в столбце Изменения	Описание
	Соответствует текущему моменту	Измененные детали	Изменены детали чертежа (например, добавлены или удалены детали либо изменены свойства деталей).
		Количество увеличено или Количество уменьшено	Сам по себе чертеж соответствует текущему моменту, но изменилось количество идентичных деталей.
X	Соответствует текущему моменту	Все детали удалены	Все детали, связанные с чертежом, удалены.
	Блокировать		Чертеж заблокирован, и открыть его для редактирования нельзя.
	Заморозить		Чертеж заморожен. Изменения, вносимые в объекты модели, с которыми связаны объекты чертежа, больше не отражаются на чертеже.
	Прототип		Чертеж добавлен в качестве чертежа-

Флаг	Столбец, в котором отображается флаг	Информация в столбце Изменения	Описание
			прототипа в Каталог чертежей-прототипов.
✓	Готово к выпуску	Чертеж обновлен	Чертеж помечен как готовый к выпуску. Узнать, кто пометил чертеж как готовый к выпуску, можно из нового столбца Пометил как готовый к выпуску.
	Соответствует текущему моменту	Связанный чертеж изменен	На этом чертеже есть связанный чертеж, и в связанный чертеж внесены изменения.
	Соответствует текущему моменту	Скопированный вид изменен	Скопированный чертеж изменен.
	Соответствует текущему моменту	Чертеж обновлен	Замороженный чертеж обновлен.
	Соответствует текущему моменту	Чертеж обновлен	Чертеж, помеченный как готовый к выпуску, изменен.
	Соответствует текущему моменту	Клонировано	Чертеж является клонированным. При сохранении и закрытии чертежа этот флаг исчезает.
	Выпустить		Чертеж выпущен. Например,

Флаг	Столбец, в котором отображается флаг	Информация в столбце Изменения	Описание
			отправленные на площадку чертежи могут быть выпущены повторно.
	Выпустить	Выпущенный чертеж изменен	Выпущенный чертеж отредактирован или изменен иным образом.

Фильтрация содержимого Списка чертежей

Отфильтровать содержимое диалогового окна **Список чертежей** можно одним из следующих способов.

Задача	Действие
Отобразить предварительно заданный набор чертежей	Выберите набор чертежей из списка или выберите набор чертежей . В этом списке также присутствуют сохраненные результаты поиска.
Отобразить все чертежи	Нажмите кнопку Показать все .
Инвертировать содержимое текущего списка	Нажмите кнопку Обратить . Эта функция позволяет отобразить содержимое, обратное текущему. Например, если отображаются Заблокированные чертежи , при нажатии кнопки Обратить будут отображены все чертежи, за исключением заблокированных.
Отобразить только выбранные чертежи	Выберите чертежи и нажмите кнопку Выбранные .
Отобразить только чертежи, соответствующие текущему моменту	Нажмите кнопку Соответствует текущему моменту .
Отобразить чертежи, требующие обновления	1. Нажмите кнопку Соответствует текущему моменту . 2. Нажмите кнопку Обратить .
Отобразить только чертежи, связанные с выбранными в модели объектами	1. Выберите объекты в модели.

Задача	Действие
	2. Нажмите кнопку По деталям . Это позволяет легко идентифицировать чертежи, связанные с конкретной деталью, сборкой или ЖБ элементом. Этот способ работает также для объектов на чертежах общего вида.
Отсортировать список по какому-либо столбцу	Щелкните заголовок столбца.

Поиск чертежей и сохранение результатов поиска

В диалоговом окне **Список чертежей** можно выполнять поиск чертежей.

Чтобы найти чертежи и сохранить результаты поиска:

1. В диалоговом окне **Список чертежей** введите критерии поиска в поле **Введите критерии поиска**.
2. При необходимости можно ограничить область поиска определенным столбцом, выбрав имя столбца в списке **Поиск в**.
3. При необходимости можно также ограничить поиск видимыми в данный момент чертежами, установив флажок **Поиск на отображаемых в данный момент чертежах**.
4. Нажмите кнопку **Поиск**.
5. Нажмите кнопку **Запомнить**, чтобы сохранить результаты поиска.
6. В диалоговом окне **Запомнить результат поиска** введите имя для сохраняемого набора результатов и нажмите кнопку **ОК**.

Результаты поиска сохраняются в папке `DrawingListSearches`, которая создается в папке модели.

Сохраненные результаты поиска можно переместить в папку среды, компании или проекта. После сохранения результатов поиска они будут присутствовать в списке предустановленных наборов чертежей в диалоговом окне **Список чертежей**.

Пример

В следующем примере требуется найти все чертежи ЖБ элементов, порученные пользователю по имени `Dean Detailer`:

1. В списке наборов чертежей выберите **Чертежи ЖБ элементов**. В списке останутся только чертежи ЖБ элементов.
2. В поле **Введите критерии поиска** введите `Dean Detailer`.
3. В списке **Поиск в** выберите **Поручено**.
4. Нажмите кнопку **Поиск**.

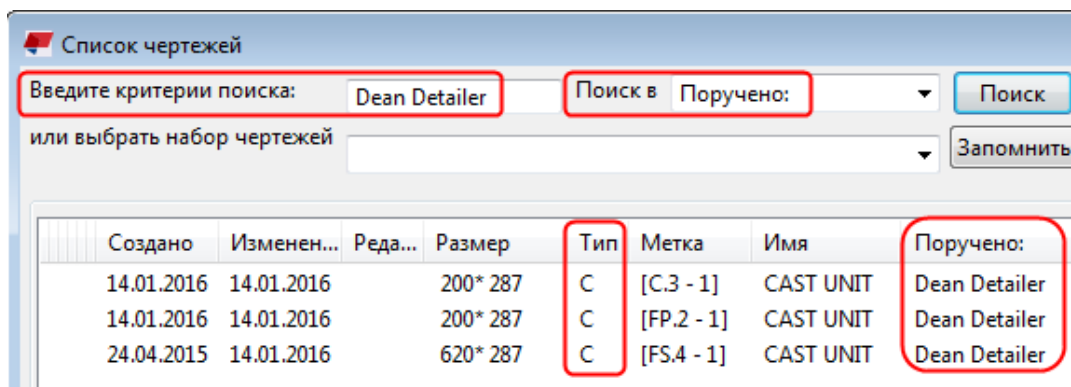

Выбор чертежей в Списке чертежей

Диалоговое окно **Список чертежей** позволяет выбрать один или несколько чертежей одновременно. Выбирать несколько чертежей удобно, например, если требуется заблокировать, заморозить или напечатать сразу несколько чертежей.

Чтобы выбрать чертежи в диалоговом окне **Список чертежей**:

Задача	Действие
Выбрать один чертеж	Щелкните чертеж в списке.
Выбрать несколько чертежей подряд	Щелкните первый чертеж, нажмите клавишу SHIFT и, удерживая ее, щелкните последний чертеж.
Выбрать несколько чертежей в разных местах списка	Щелкните первый чертеж, нажмите клавишу CTRL и, удерживая ее, щелкайте другие чертежи, которые вы хотите выбрать.
Выбрать все чертежи в списке	Нажмите CTRL+A .

Проверка наличия чертежей у деталей

С помощью диалогового окна **Список чертежей** можно найти в модели детали, у которых есть связанные с ними чертежи.

Прежде чем приступить, убедитесь, что на панели инструментов **Выбор**

активирован только переключатель выбора **Выбрать детали** . В противном случае при работе с большими моделями это может занимать длительное время.

1. Откройте вид модели, на котором четко видны все детали.
2. В диалоговом окне **Список чертежей** нажмите **CTRL+A**, чтобы выбрать все чертежи.

3. Чтобы выделить детали, **у которых есть чертежи**, нажмите кнопку **Выбрать объекты**.

Этот способ работает также для чертежей общего вида.

Чтобы быстрее увидеть найденные детали, щелкните в модели правой кнопкой мыши и выберите **Показывать только выбранное**, чтобы отобразить только детали, найденные командой **Выбрать объекты**, а все остальные скрыть.

4. Выполнив предыдущее действие, можно выделить детали, **не имеющие чертежей**: удерживая клавишу **CTRL**, выберите всю модель целиком (удерживая левую кнопку мыши, перетаскивайте указатель слева направо через все окно).

Открытие чертежа при открытом Списке чертежей

Выполните одно из следующих действий:

- Дважды щелкните чертеж.
- Щелкните чертеж в списке правой кнопкой мыши и выберите **Открыть**.
- Выберите чертеж из списка и нажмите кнопку **Открыть** внизу.

При открытии чертежа появляется окно сообщения, которое иллюстрирует ход выполнения операции, а также содержит снимок чертежа. Можно нажать кнопку **Отмена**, чтобы отменить открытие.

Создание и просмотр снимков чертежей

Снимки чертежей позволяют быстро просмотреть любой чертеж, не открывая его. Это удобно делать, когда вам нужно только проверить чертеж, но не редактировать его, или просмотреть несколько чертежей, чтобы найти нужный (например, определенную редакцию чертежа). Можно делать снимки чертежей всех типов.

По умолчанию снимок создается при открытии и сохранении чертежа. Снимок представляет собой ситуацию на момент последнего сохранения чертежа, поэтому все изменения, внесенные в модель с этого момента, на снимке отражены не будут.

Если вы внесли в чертеж изменения, при его закрытии путем нажатия кнопки **Закрыть** в верхнем правом углу появится окно сообщения, где можно указать, требуется ли сохранять чертеж, а также требуется ли создать снимок чертежа при его сохранении.

1. Выберите чертеж в диалоговом окне **Список чертежей** и откройте его.
2. Сохраните чертеж, перейдя в меню **Файл** и выбрав **Сохранить чертеж**.
Снимок сохраняется в папке `..\<model>\drawings\Snapshots`.
3. Выберите этот же чертеж в диалоговом окне **Список чертежей**.

4. Нажмите кнопку **Снимки** внизу диалогового окна **Список чертежей**, чтобы отобразить снимок.

Ниже приведен пример снимка.

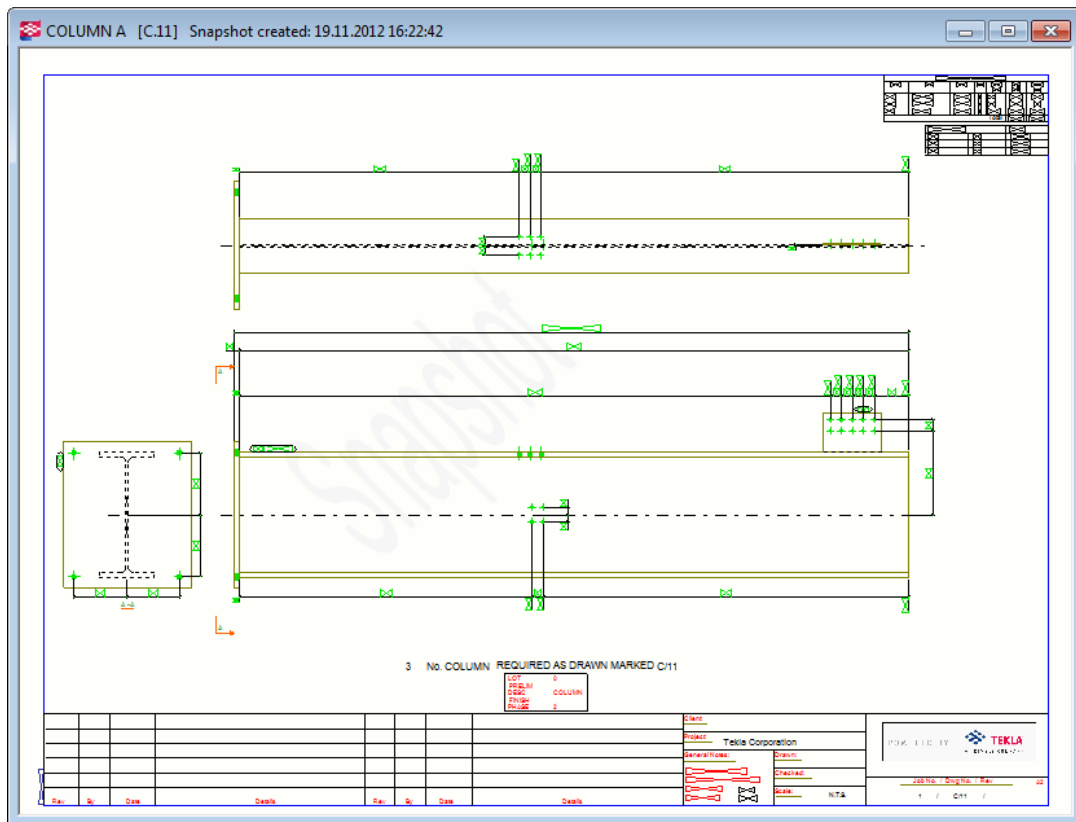

Если вы выбрали чертеж, у которого нет снимка, при нажатии кнопки **Снимки** откроется окно, в котором вам будет предложено открыть чертеж и сохранить его, чтобы создать снимок.

Для автоматического создания снимков чертежей при создании чертежа установите расширенный параметр `XS_DRAWING_CREATE_SNAPSHOT_ON_DRAWING_CREATION` в значение `TRUE` (в категории **Свойства чертежа** диалогового окна **Расширенные параметры**).

5 Печать чертежей

Чертежи можно печатать в PDF-файлы, сохраняя их в виде файлов печати (.plt) для печати на принтере/плоттере, а также выводить на печать на выбранный принтер. Также можно изменить толщину линий, соответствующую различным цветам. Tekla Structures позволяет предварительно просматривать чертежи в реальном времени в диалоговом окне **Печать чертежей**.

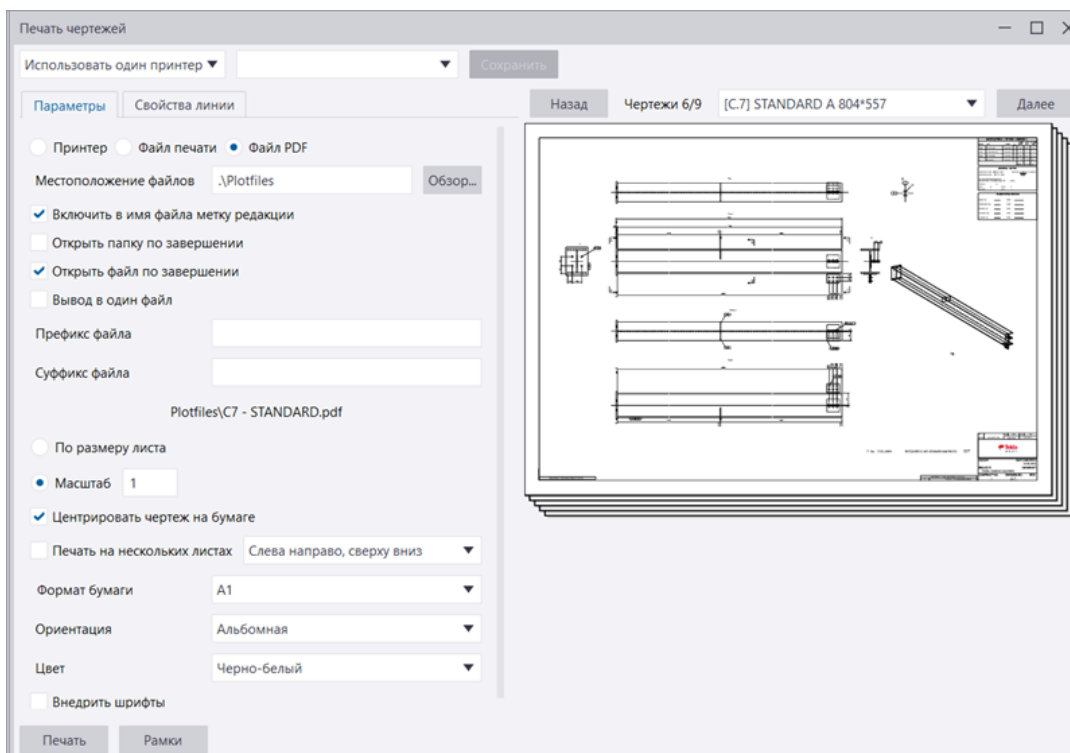

Ограничения, связанные с печатью

- Диалоговое окно **Печать чертежей** не позволяет выводить чертежи на печать на бумагу нескольких форматов одновременно. Чтобы печатать чертежи на нескольких форматах, необходимо внести изменения в файл [drawingsizes.dat](#) (стр 628).

- При предварительном просмотре чертежи отображаются в цвете, даже если в меню **Файл** --> **Настройки** выбран цветовой режим **Оттенки серого** или **Черно-белый**.
- При наличии открытого чертежа предварительно просмотреть и напечатать можно только этот чертеж. Кроме того, при открытии другого чертежа (например, двойным нажатием другого чертежа в диалоговом окне **Диспетчер документов**) содержимое предварительного просмотра может не обновиться. Еще раз выберите чертеж (одним щелчком) в диалоговом окне **Диспетчер документов**, и содержимое предварительного просмотра обновится в соответствии с выбранным чертежом.

ПРИМ. Можно также работать с так называемой «старой» функциональностью печати, которая предполагает использование диалогового окна **Каталог принтеров** и экземпляров принтеров Tekla Structures. Соответствующие инструкции см. в разделе [Print drawings using Printer Catalog printer instances \(old printing\) \(стр 633\)](#).

См. также

[Печать в PDF-файл, в файл печати \(.plt\) или на принтере \(стр 612\)](#)

[Создание и редактирование компоновок чертежей \(стр 669\)](#)

[Файлы конфигурации, используемые при печати \(стр 628\)](#)

[Настройка имен выходных файлов печати \(стр 630\)](#)

[Печать чертежей с использованием экземпляров принтеров из Каталога принтеров \(старая функциональность печати\) \(стр 633\)](#)

5.1 Печать в PDF-файл, в файл печати (.plt) или на принтере

Чертежи и выбранные на чертежах области можно печатать в файлы .pdf, файлы печати (.plt) для вывода на плоттер/принтер, а также выводить на принтер. Также можно изменять цвета и соответствующие толщины линий (номера перьев) на печатаемых чертежах. Можно печатать на одном принтере или на нескольких принтерах.

Печать на одном принтере

1. В меню **Файл** выберите **Печать** --> **Печать чертежей** .

Также можно запустить печать из диалогового окна **Диспетчер документов**: выбрать чертежи, щелкнуть правой кнопкой мыши и

выбрать **Печать**, или выбрать **Файл --> Печать чертежей** при наличии открытого чертежа.

2. В верхнем левом углу выберите **Использовать один принтер**.
3. Загрузите требуемые настройки печати из списка настроек.

Также можно дать настройкам новое имя. В данном случае это необходимо делать до внесения каких-либо изменений в настройки; в противном случае изменения будут потеряны. Дополнительные сведения о настройках печати см. в разделе [Настройки печати и порядок поиска \(стр 627\)](#).

4. В открывшемся диалоговом окне **Диспетчер документов** выберите чертежи, которые вы хотите напечатать.

Если какие-либо из выбранных чертежей не соответствуют текущему моменту, появится запрос о том, выводить их на печать или нет.

Выводить на печать можно также заблокированные чертежи, соответствующие текущему моменту. Если заблокированный чертеж не соответствует текущему моменту, его нельзя ни открыть, ни напечатать, о чем будет выведено сообщение. Можно напечатать любой незаблокированный чертеж, кроме случаев, когда чертеж находится в состоянии **Исходная деталь удалена**.

5. Для предварительного просмотра чертежа выберите его в списке чертежей вверху диалогового окна **Печать чертежей** и щелкните в области **Щелкните здесь, чтобы загрузить предварительный просмотр**.

Чертежи отображаются (по одному) в области предварительного просмотра. Отображаемые в области предварительного просмотра

чертежи всегда соответствуют текущему моменту. Для перемещения по набору выбранных чертежей нажимайте кнопки **Далее** и **Назад**.

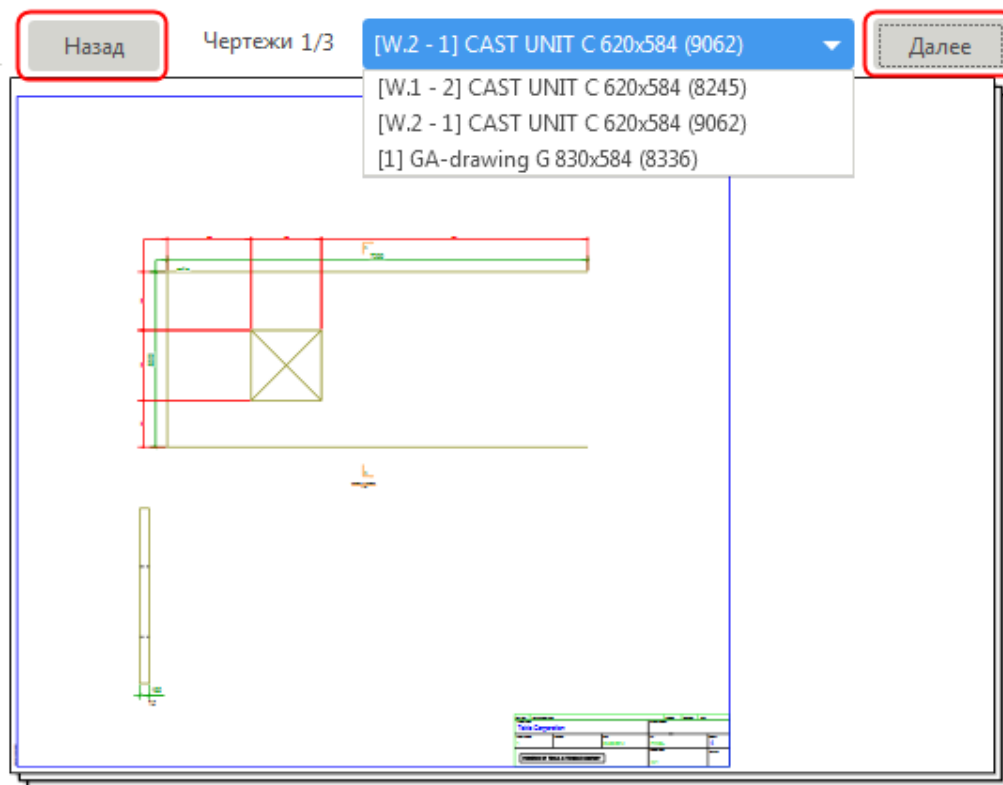

6. Выберите способ печати:
 - **Файл PDF:** чертежи преобразуются в формат PDF.
 - **Принтер:** чертежи отправляются на выбранный принтер.
 - **Файл печати:** чертежи преобразуются в файлы печати, пригодные для печати на выбранном принтере, и сохраняются в указанном месте.
7. Задайте настройки печати на вкладке **Параметры**. Доступные настройки зависят от выбранного способа печати.

Параметр	Описание
Местоположение файлов	<p>Введите расположение для файла .pdf или файла печати или нажмите кнопку Обзор..., чтобы перейти к требуемой папке.</p> <p>По умолчанию используется папка \Plotfiles внутри папки модели.</p>

Параметр	Описание
Включить в имя файла метку редакции	<p>Добавляет в имя файла чертежа номер или метку последней редакции напечатанного чертежа.</p> <p>По умолчанию используется номер редакции. Если вы хотите всегда использовать метку редакции, установите расширенный параметр XS_SHOW_REVISION_MARK_ON_DRAWING_LIST в значение TRUE.</p>
Открыть папку по завершении	Позволяет автоматически открыть папку с файлом .pdf или файлом печати в проводнике Windows после создания отпечатка.
Открыть папку по завершении	Позволяет автоматически открыть файл .pdf после его создания.
Вывод в один файл	<p>Выбранные чертежи печатаются в один файл .pdf.</p> <p>Если этот флажок не установлен, каждый чертеж будет печататься в отдельный файл .pdf.</p>
Имя файла	Введите имя для файла PDF. При печати в один файл имя файла является обязательным.
Расширение файла	Укажите расширение для файла печати. По умолчанию это plt.
Префикс файла Суффикс файла	<p>Введите префикс и/или суффикс для имени файла.</p> <p>При вводе префикса или суффикса предварительное имя файла печати под полями Префикс файла и Суффикс файла сразу же изменится соответствующим образом.</p> <div style="border: 1px solid black; padding: 5px; margin: 10px 0;"> <p>File suffix <input style="width: 100px;" type="text" value="#1"/></p> <p style="text-align: center;">C3 - 1 - CAST UNIT#1.pdf</p> </div> <p>Имя файла печати также можно определять с помощью нескольких переключателей в расширенных параметрах, предназначенных для настройки имен файлов печати (стр 630). Эти переключатели не подходят для одного файла .pdf, содержащего несколько чертежей.</p>
По размеру листа	Чертеж подгоняется под лист бумаги конкретного формата.

Параметр	Описание
Масштаб	<p>Распечатка приводится к конкретному масштабу.</p> <p>Если чертеж не помещается на листе выбранного формата, значение в поле Масштаб станет красного цвета.</p>
Центрировать чертеж на бумаге	<p>Чертеж центрируется на листе (или листах).</p>
Печать на нескольких листах	<p>Чертеж печатается на нескольких листах, с указанием направления печати листов. Выберите Слева направо, сверху вниз или Снизу вверх, справа налево.</p> <p>Если установлен флажок Печать на нескольких листах, выберите конкретный формат бумаги.</p>
Формат бумаги	<p>Задайте формат бумаги или укажите, что следует использовать автоматически выбранный формат.</p> <p>При использовании варианта Авто Tekla Structures выбирает формат бумаги, на котором после подгонки отмасштабированной распечатки к запечатываемой области листа остается минимум пустого места.</p> <p>Часто принтеры не могут печатать на всей площади листа, поэтому на листе остаются поля. <i>Запечатываемая область</i> определяется для выбранного принтера при установке переключателя способа печати в положение Принтер или Файл печати. Для файлов .pdf принтер неизвестен, поэтому распечатка имеет размер целого листа. Однако при печати файла .pdf возникает аналогичная проблема, и содержимое чертежа подгоняется к запечатываемой области используемого принтера. На рисунке ниже запечатываемая область имеет белый фон, а непечатаемое поле показано серым цветом.</p>

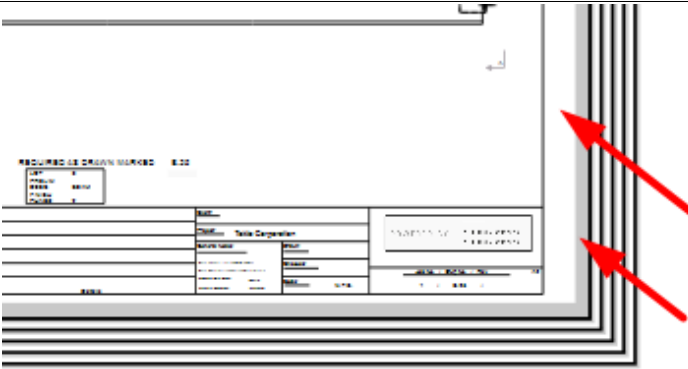
Параметр	Описание
	 <p>На форматы бумаги и форматы чертежей влияют два файла конфигурации: PaperSizesForDrawings.dat и DrawingSizes.dat. Дополнительные сведения см. в разделе Файлы конфигурации, используемые при печати (стр 628).</p>
Ориентация	<p>Задайте ориентацию или укажите, что следует использовать автоматически выбранную ориентацию.</p> <p>При выборе варианта Авто автоматически выбирается ориентация, при которой на листе остается минимум пустого места.</p>
Цвет	<p>Выберите цветовую схему печати: Цветной, Черно-белый или Оттенки серого.</p>
Число копий	<p>Задайте число копий файла печати или бумажных распечаток.</p>
Разобрать по копиям	<p>Позволяет разобрать листы по копиям, если вы печатаете несколько копий.</p>
Внедрить шрифты	<p>Позволяет внедрить шрифты в файл .pdf.</p> <p>Это гарантирует их воспроизведение на компьютере, на котором они не установлены, однако размер файла при этом увеличивается. В некоторых случаях шрифты могут быть внедрены автоматически. При использовании нелатинских шрифтов рекомендуется всегда внедрять шрифты; в противном случае файлы .pdf могут отображаться некорректно.</p>
Выбрать область	<p>Позволяет выбрать на открытом чертеже прямоугольную область и напечатать только эту область. Это можно сделать только при наличии открытого чертежа.</p> <p>При использовании этого варианта все остальные настройки в диалоговом окне</p>

Параметр	Описание
	остаются доступными, позволяя изменить, например, ориентацию, толщины линий и формат бумаги.
Показать весь чертеж	После выбора области с помощью кнопки Выбрать область появляется кнопка Показать весь чертеж , с помощью которой можно снова отобразить чертеж полностью.

8. Перейдите на вкладку **Свойства линии**, чтобы сопоставить цвета с толщинами линий (номера перьев) и задать цвета на печати:

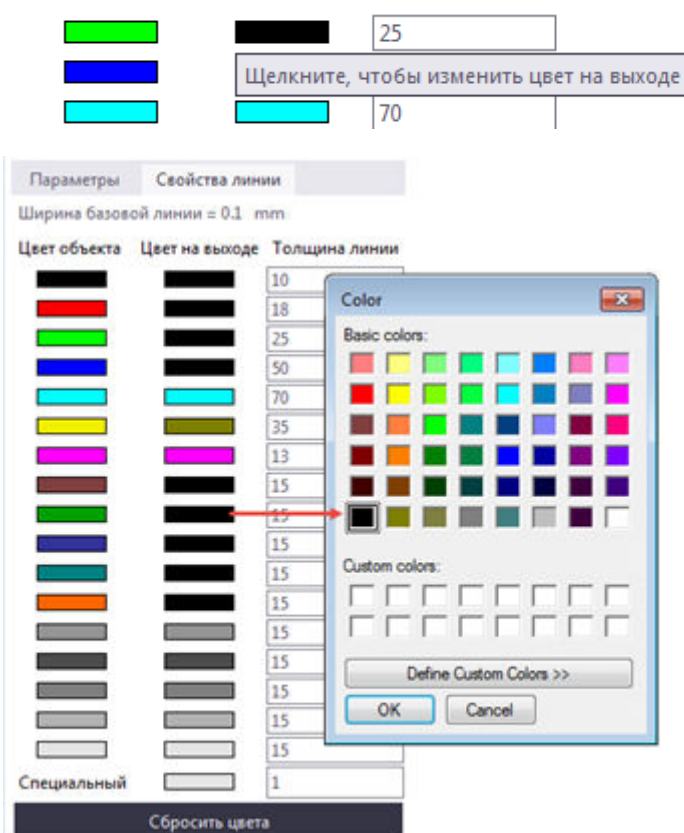
Параметр	Описание
Цвет объекта	Базовый набор цветов объектов.
Цвет на выходе	<ul style="list-style-type: none"> Задайте цвет на печати для каждой строки, щелкая поля цветов в области Цвет на выходе и выбирая новые цвета из появившегося списка. Также можно определить пользовательские цвета.  <p>Разные цвета на выходе часто используют, когда необходимо напечатать одну или две линии в цвете, а остальные — черным цветом. Цвета на выходе используются со всеми</p>

Параметр	Описание
	<p>способами печати (принтер, файл печати и файл PDF). Цвета на выходе сохраняются в файлах настроек печати и загружаются из них.</p> <p>Если выбрать Цвета линий принтера в меню Файл --> Настройки и изменить цвет линии, это изменение сразу же отразится на чертеже.</p> <p>Цвет на выходе используется только в случае, если параметр Цвет на вкладке Цвет диалогового окна Параметры установлен в значение Печать чертежей.</p> <p>Инструкции о том, как корректно отобразить толщины линий в режиме Черно-белый, см. в разделе Толщина линий на чертежах (стр 624).</p>
Толщина линии	<ul style="list-style-type: none"> Для каждого цвета введите в соответствующем поле толщину линий. <p>Толщины линий выражаются как кратное значения расширенного параметра XS_BASE_LINE_WIDTH. По умолчанию этот расширенный параметр имеет значение 0.01 мм. Это значит, что номеру пера 25 будет соответствовать вес линии, равный 0.25 мм.</p> <p>На цветных чертежах линии отображаются с разными толщинами на экране и на распечатках, если переключатель Ширина линий принтера активен (меню Файл --> Настройки).</p> <p>Можно определить Невидимый цвет для деталей и фигур на чертежах в свойствах детали или фигуры. Невидимый цвет не отображается на распечатках — ни на бумаге, ни в файлах .pdf.</p> <p>Инструкции о том, как корректно отобразить толщины линий на чертеже в режиме Черно-белый, см. в разделе Толщина линий на чертежах (стр 624).</p>
Сбросить цвета	<p>Цвета на печати можно сбросить:</p> <ul style="list-style-type: none"> Чтобы сбросить какой-либо цвет на выходе, щелкните соответствующее поле цвета в

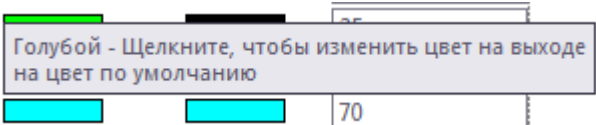
Параметр	Описание
	<p>столбце Цвет объекта. Поле цвета в столбце Цвет на выходе примет тот же цвет.</p>  <ul style="list-style-type: none"> Для сброса всех цветов на выходе, чтобы они соответствовали цветам объектов, нажмите кнопку Сбросить цвета.

9. Если требуется изменить настройки печати Windows для принтера или для файла печати, нажмите кнопку **Свойства...** и измените необходимые настройки.

10. Сохраните настройки печати с помощью кнопки **Сохранить** в верхнем левом углу.

Дополнительные сведения о параметрах печати и порядке поиска см. в разделе [Настройки печати и порядок поиска \(стр 627\)](#).

Также можно добавить на распечатки [рамки и метки линий сгиба \(стр 669\)](#).

11. Нажмите кнопку **Печать**, чтобы напечатать чертежи в формат .pdf или в файлы печати либо отправить их на принтер в соответствии с настройками, заданными в диалоговом окне.

Каждый чертеж отправляется на печать как отдельное задание печати.

Все ошибки печати записываются в файл журнала в папке модели: `logs\DPMPrinter_<имя_пользователя>.log` .

Пример: Печать на нескольких листах

В примере ниже выбран вариант **Снизу вверх, справа налево**. Цифры соответствуют порядку печати листов.

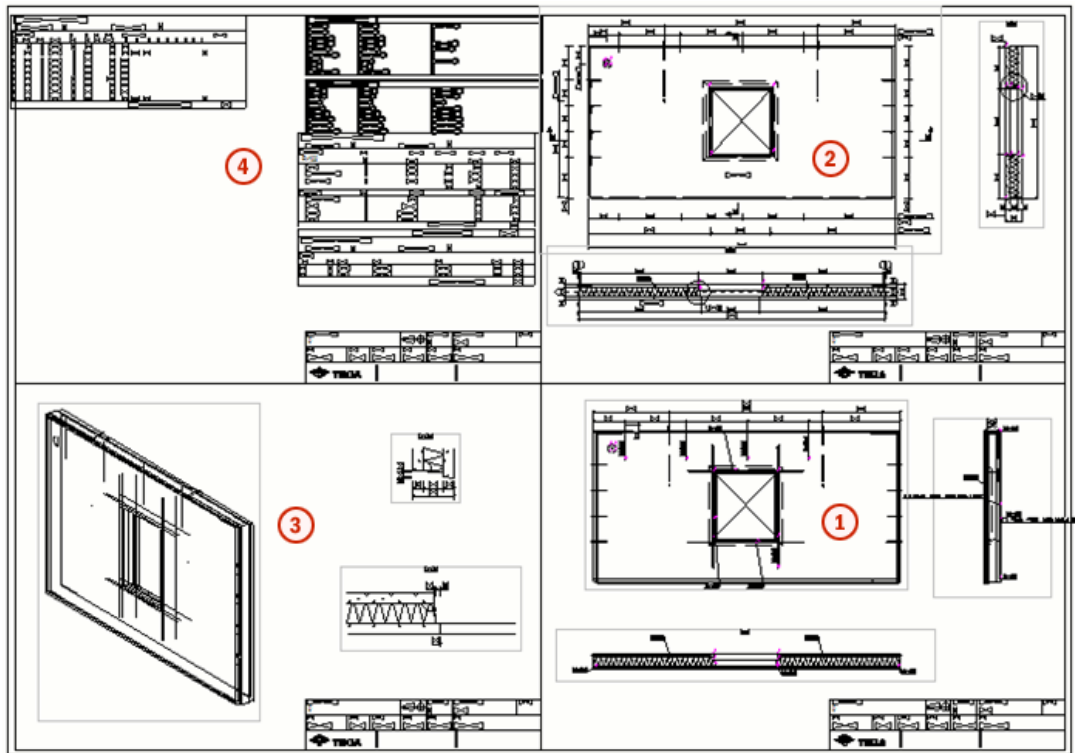

В следующем примере выбран вариант **Слева направо, сверху вниз.**

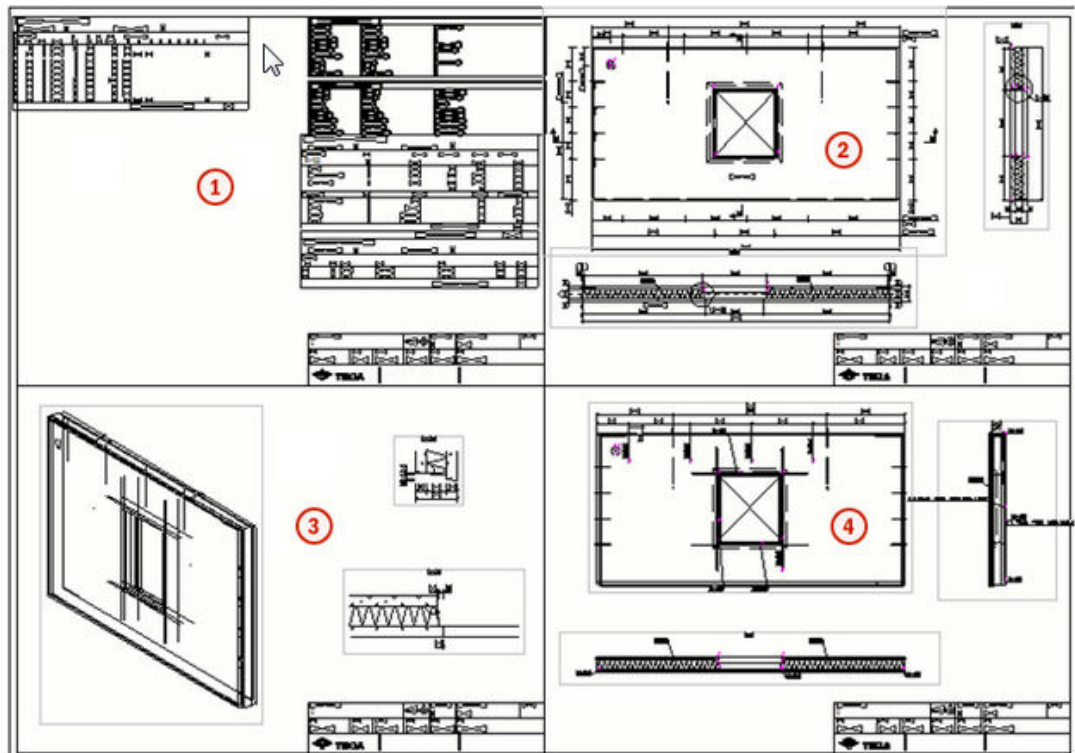

Печать на нескольких принтерах

Чертежи можно выводить на печать сразу на несколько принтеров, в зависимости от формата бумаги каждого выбранного чертежа. Печать на нескольких принтерах обычно предполагает наличие разных принтеров для разных форматов бумаги. Tekla Structures автоматически выбирает подходящий принтер для каждого чертежа.

Создание отдельных настроек печати

Для печати на нескольких принтерах сначала необходимо создать отдельные настройки печати для каждого из принтеров, на которых вы собираетесь печатать:

1. В меню **Файл** выберите **Печать** --> **Печать чертежей** .
2. Выберите **Использовать один принтер**.
3. Задайте требуемые свойства печати на вкладке **Параметры** и на вкладке **Свойства линии**. Выберите тип вывода и принтер, а также задайте формат бумаги, на котором этот принтер будет печатать в режиме **Использовать несколько принтеров**.
4. Сохраните настройки с желаемым именем, нажав кнопку **Сохранить**.
5. Повторите эту процедуру для каждого формата бумаги. Не используйте размер **Авто**.

Например, можно создать следующие файлы настроек отдельных принтеров с типом вывода **Файл PDF**:

- PDF A4: Формат бумаги — A4, префикс файла — A4_
- PDF A3: Формат бумаги — A3, префикс файла — A3_
- PDF A2: Формат бумаги — A2, префикс файла — A2_

При печати набора чертежей в режиме нескольких принтеров с использованием приведенных выше файлов настроек отдельных принтеров для всех чертежей формата A4 будут создаваться файлы .pdf с префиксом A4_, для всех чертежей формата A3 — с префиксом A3_, а для всех чертежей формата A2 — с префиксом A2_.

Если вы планируете печатать на нескольких форматах бумаги на одном и том же принтере в режиме **Использовать несколько принтеров**, создайте по файлу настроек отдельного принтера для каждого формата бумаги и укажите во всех этих файлах один и тот же принтер.

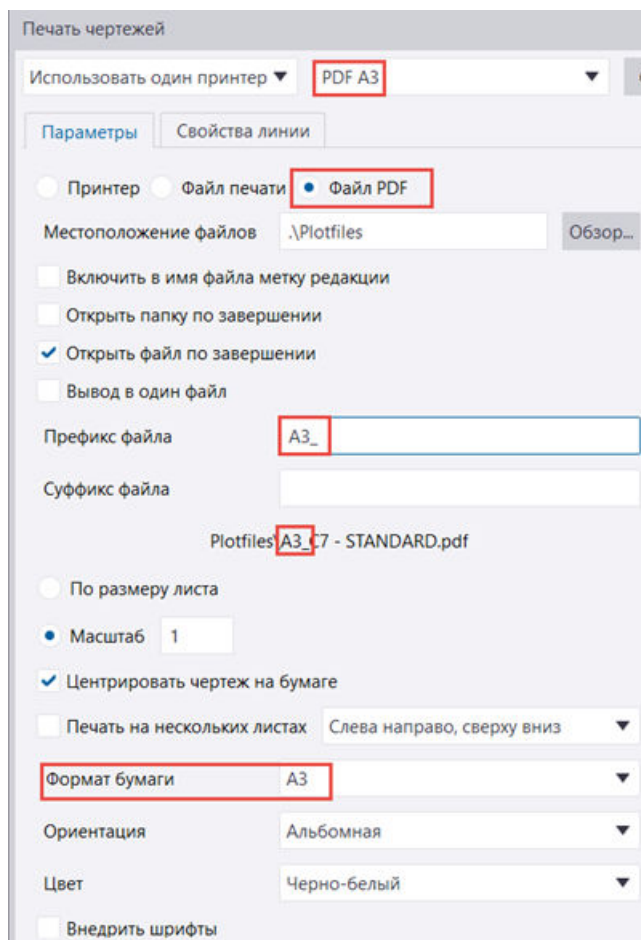

Печать на нескольких принтерах

1. В меню **Файл** выберите **Печать** --> **Печать чертежей** .
2. В верхнем левом углу выберите режим **Использовать несколько принтеров**.
3. В списке **Выбранные файлы настроек отдельных принтеров** выберите файлы настроек для использования при печати. Можно выбрать все файлы настроек отдельных принтеров или только некоторые.

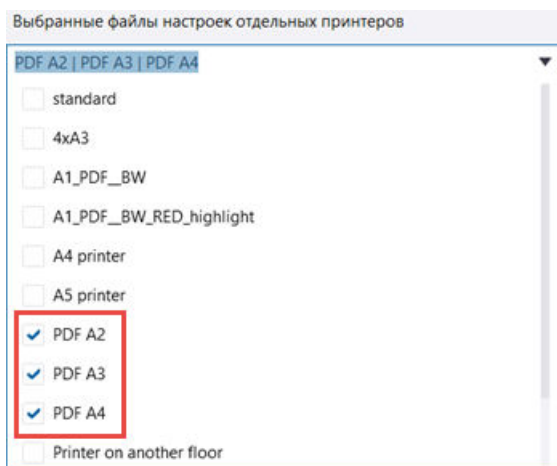

Тип вывода (принтер, файл печати, PDF-файл) определяется каждым выбранным файлом настроек отдельного принтера. Обычно выбираются файлы настроек с одним и тем же типом вывода. В списке **Типы вывода** перечислены типы вывода, указанные в выбранных файлах настроек отдельных принтеров.

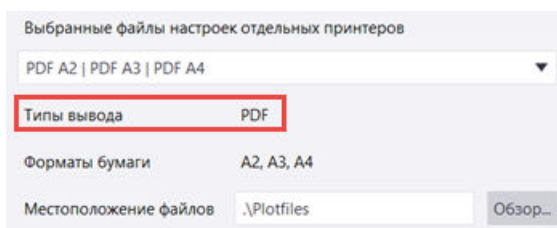

4. Измените другие необходимые настройки на вкладке **Параметры**. Доступные настройки зависят от выбранного типа вывода. Эти настройки описаны в разделе «Печать на одном принтере» выше.
5. В открывшемся диалоговом окне **Диспетчер документов** выберите чертежи, которые вы хотите напечатать.

Толщина линий на чертежах

Толщину линий на печати (номер пера) можно задать в диалоговом окне **Печать чертежей**, однако с корректным отображением линий на экране могут возникнуть трудности. Решить проблему можно путем корректировки ширины линий принтера или с помощью некоторых предустановленных настроек печати в файле определений принтеров `plotdev.bin`.

Изменение толщины линий (ширины пера/номера пера/ширины линий) на печатаемых чертежах

Ширину линий при выводе на печать можно изменить. Чтобы это сделать, откройте диалоговое окно **Печать чертежей** и перейдите на вкладку **Свойства линии**:

Параметры		Свойства линии	
Ширина базовой линии = 0.01 mm			
Цвет объекта	Цвет на выходе	Толщина линии	
		<input type="text" value="10"/>	
		<input type="text" value="18"/>	
		<input type="text" value="25"/>	
		<input type="text" value="50"/>	
		<input type="text" value="70"/>	
		<input type="text" value="35"/>	
		<input type="text" value="13"/>	
		<input type="text" value="15"/>	
		<input type="text" value="15"/>	
		<input type="text" value="15"/>	
		<input type="text" value="15"/>	
		<input type="text" value="15"/>	
		<input type="text" value="15"/>	
		<input type="text" value="15"/>	
		<input type="text" value="15"/>	
		<input type="text" value="15"/>	
		<input type="text" value="15"/>	
Специальный		<input type="text" value="1"/>	

По умолчанию базовая ширина линий составляет 0.01; это значение можно изменить с помощью расширенного параметра `XS_BASE_LINE_WIDTH`. Например, чтобы получить толщину линий 0.25 мм, введите 25.

Задание толщины линий на экране

Толщина линий, которую вы видите на чертеже, не соответствует реальной толщине линий на напечатанном чертеже. Существует возможность повлиять на то, как линии отображаются на чертеже.

Чтобы задать ширину пера для чертежей в модели Tekla Structures:

1. Активируйте старую функциональность печати, установив расширенный параметр `XS_USE_OLD_PLOT_DIALOG` в значение `TRUE`.
2. Задайте настройки линий для первого принтера в списке.

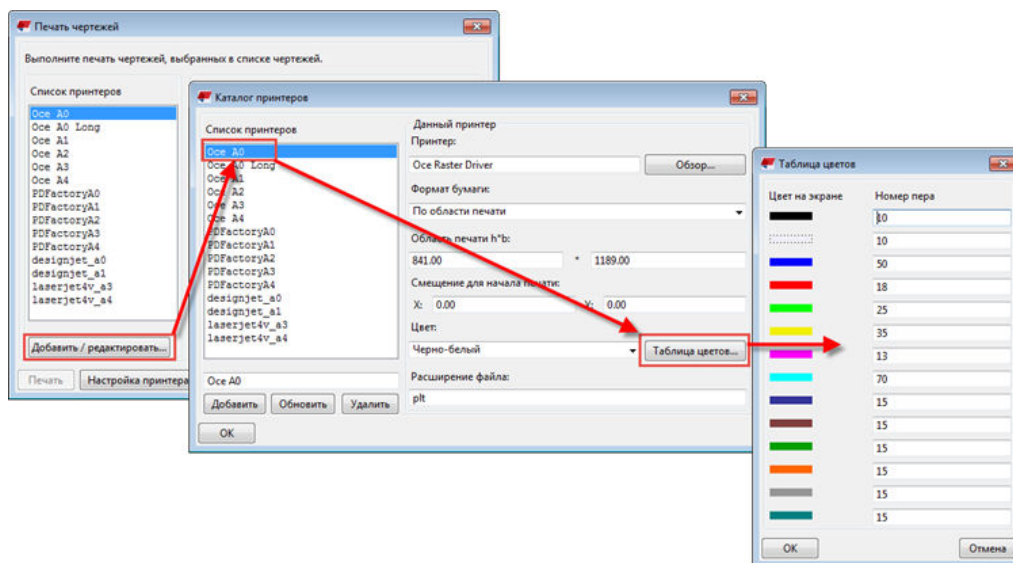





3. Активируйте новую функциональность печати, установив расширенный параметр `XS_USE_OLD_PLOT_DIALOG` в значение `FALSE`.
4. Перейдите в меню **Файл** и проверьте, активен ли переключатель **Ширина линий принтера**. Значение этого переключателя берется из настроек в старом диалоговом окне принтеров. Если переключатель не активен, ширины линий отображаются только в черно-белом режиме; если он активен, ширины линий отображаются во всех цветовых режимах.

Для переключения между цветовыми режимами нажимайте клавишу **В**.

Файл `plotdev.bin` в папке `..\ProgramData\Trimble\Tekla Structures\ содержит некоторые предустановленные толщины линий для первого экземпляра принтера. Это не те толщины, которые используются на печати (кроме случаев, когда вы используете значения по умолчанию в диалоговом окне Печать чертежей).`

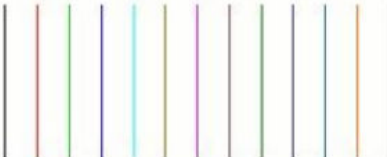
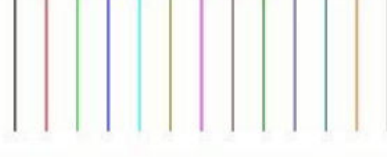
Вы можете сохранить файл определений принтеров `plotdev.bin` в папке текущей модели или в папках проекта или компании, а также в папке, заданной расширенным параметром `XS_DRIVE`. Tekla Structures сначала ищет файл `plotdev.bin` в папках модели, проекта и компании, а затем в папке, заданной этим расширенным параметром.

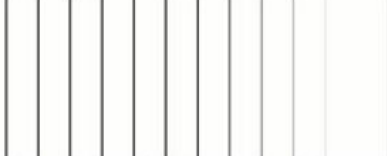
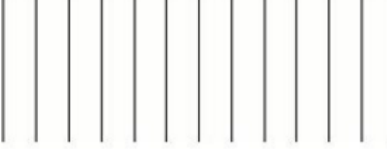
	Без задания толщины линий (номер пера) в <code>plotdev.bin</code>	Когда для первого принтера в <code>plotdev.bin</code> задана толщина линий
--	--	---

Цвет		
Оттенки серого		
Черно-белый		

См. также

[Изменение номеров перьев \(толщины линий\) для цветов \(стр 658\)](#)

5.2 Настройки печати и порядок поиска

Настройки печати Tekla Structures, заданные в диалоговом окне **Печать чертежей**, хранятся в двух файлах: `<пользователь>_PdfPrintOptions.xml` и `PdfPrintOptions.xml`. При открытии новой модели загружается файл `PdfPrintOptions.xml`. Изменения, вносимые в настройки печати, автоматически сохраняются в файле `<пользователь>_PdfPrintOptions.xml` и загружаются при повторном открытии этой модели. Параметры PDF-отчетов считываются из файлов настроек с именем `report.PdfPrintOptions.xml` (в диалоговом окне печати этот файл настроек отображается как `report`).

Вы можете создавать файлы настроек печати для различных целей и впоследствии их загружать их. Также можно создать общие настройки для всей организации и передать их другим пользователям.

Можно загрузить существующие настройки печати или сохранить текущие настройки печати либо в существующий файл настроек печати, либо в новый файл. Первым файлом настроек в списке будет файл `standard`; все остальные файлы настроек будут идти после него в алфавитном порядке. При закрытии диалогового окна последние используемые настройки автоматически сохраняются в файл `<модель>\attributes\<пользователь>_PdfPrintOptions.xml` (где

<пользователь> — текущий пользователь Windows). Настройки печати, сохраняемые с помощью кнопки **Сохранить**, сохраняются в папке <модель>\attributes\ под следующими именами:

- Файл standard сохраняется как PdfPrintOptions.xml.
- Файл для отчетов сохраняется как report.PdfPrintOptions.xml.
- Все остальные файлы настроек печати получают имя <имя_настроек>.PdfPrintOptions.xml. Например, если вы назовете настройки MyPrintingSettings, они будут сохранены в виде файла с именем MyPrintingSettings.PdfPrintOptions.xml.
- Если файл с таким именем уже существует, он будет перезаписан.
- Файлы сохраненных настроек печати можно перенести в следующие папки, чтобы к ним можно было обращаться из других моделей или чтобы к ним имели доступ другие пользователи:
 - XS_PROJECT
 - XS_FIRM
 - XS_DRIVER
 - XS_SYSTEM
 - XS_USER_SETTINGS_DIRECTORY
- При открытии диалогового окна Tekla Structures выполняет поиск в этих местах в том порядке, в котором они указаны, и добавляет все найденные файлы настроек в список настроек.
- При этом загружаются настройки из того из следующих файлов настроек, который будет найден первым:
 - <модель>\attributes\<пользователь>_PdfPrintOptions.xml;
 - <модель>\attributes\PdfPrintOptions.xml;
 - PdfPrintOptions.xml из стандартных мест поиска, перечисленных выше.

См. также

[Печать чертежей \(стр 611\)](#)

5.3 Файлы конфигурации, используемые при печати

Для печати необходимо два файла конфигурации. Эти файлы влияют на форматы бумаги и форматы чертежей: PaperSizesForDrawings.dat и DrawingSizes.dat.

- Файл PaperSizesForDrawings.dat определяет список названий форматов бумаги, которые можно использовать, и размеры этих

форматов. По умолчанию файл PaperSizesForDrawings.dat находится в папке ..\ProgramData\Trimble\Tekla Structures \<version>\environments\common\system.

- В файле DrawingSizes.dat содержится список свойств, которые должны быть настроены в соответствии с форматами чертежей, заданными в определениях компоновок чертежей Tekla Structures. Он используется для связывания этих чертежей с названием формата бумаги, для которого был настроен каждый из чертежей, и содержит информацию о размерах чертежей и полей вокруг них. Файл DrawingSizes.dat находится в папке ..\ProgramData\Trimble \Tekla Structures\<version>\environments\common\system.
- Точное местоположение файла зависит от структуры папок в вашей среде.

В этих файлах, устанавливаемых вместе с функциональностью печати, содержатся значения по умолчанию. Эти значения подходят для большинства случаев. Оптимальные значения, однако, зависят от особенностей существующих определений компоновок чертежей. Если печатаемую область чертежа необходимо переместить или если выбираются неправильные форматы, в этих двух файлах содержатся инструкции, как внести корректировки.

Если требуется изменить настройки в этих файлах конфигурации, создайте копии исходных файлов и поместите эти копии в соответствующие папки. На компьютере может быть несколько копий файлов конфигурации. При необходимости поиск этих файлов производится в следующем порядке, и используется первый найденный файл:

- папка модели;
- папка проекта, заданная расширенным параметром XS_PROJECT;
- папка компании, заданная расширенным параметром XS_FIRM;
- системная папка, заданная расширенным параметром XS_SYSTEM.

Если файлы не найдены, используются значения по умолчанию.

СОВЕТ При создании копий файлов конфигурации сначала поместите их в папку тестовой модели. Проверьте результаты, прежде чем использовать их в папке проекта, компании или среды. Кроме того, храните резервные копии файлов конфигурации в безопасном месте, поскольку при установке более новых версий Tekla Structures ваши настройки могут быть перезаписаны.

См. также

[Печать чертежей \(стр 611\)](#)

5.4 Настройка имен выходных файлов печати

С помощью некоторых расширенных параметров, связанных с конкретными типами чертежей, можно управлять тем, как Tekla Structures автоматически именуется файлы .pdf и файлы печати.

1. В меню **Файл** выберите **Настройки** --> **Расширенные параметры** и перейдите в категорию **Печать**.
2. Введите значения для какого-либо (или всех) из расширенных параметров XS_DRAWING_PLOT_FILE_NAME_A, XS_DRAWING_PLOT_FILE_NAME_W, XS_DRAWING_PLOT_FILE_NAME_G, XS_DRAWING_PLOT_FILE_NAME_M или XS_DRAWING_PLOT_FILE_NAME_C.
Буква в конце означает тип чертежа. Также можно сочетать несколько значений. Регистр символов в значениях не учитывается.
3. Нажмите кнопку **ОК**.

Пример.

Заключайте значения в одиночные знаки процента %.

При использовании приведенного ниже примера файл .pdf чертежа сборки будет иметь имя E_P1_PLATE_Revision=2.pdf:

```
XS_DRAWING_PLOT_FILE_NAME_A=E_%NAME.%_%TITLE%%REV?
_Revision=%%REV%.pdf
```

Возможные значения

Значение	Пример результата	Описание
%NAME% %DRAWING_NAME%	P_1	Позиция детали, сборки или отлитого элемента с использованием формата имени файла prefix_number.
%NAME.-% %DRAWING_NAME.-%	P-1	Позиция детали, сборки или отлитого элемента с использованием формата имени файла prefix-number.
%NAME.% %DRAWING_NAME.%	P1	Позиция детали, сборки или отлитого элемента с использованием формата имени файла prefixnumber.
%REV% %REVISION% %DRAWING_REVISION%	2	Номер редакции чертежа.

Значение	Пример результата	Описание
%REV_MARK% %REVISION_MARK% %DRAWING_REVISION_MARK%	В	Метка редакции чертежа.
%TITLE% %DRAWING_TITLE%	ПЛАСТИНА	Имя чертежа из диалогового окна свойств чертежа.
%UDA:<drawing user-defined attribute>%	Окрашено	Значение определенного пользователем атрибута чертежа. Определенные пользователем атрибуты определяются в файле <code>objects.inp</code> . Фактические значения этих атрибутов вводятся в диалоговом окне определенных пользователем атрибутов для соответствующего типа чертежа.
%REV? - <text>%	2 - Испр.	Добавляет условные префиксы. В этом примере, если REV существует, Tekla Structures добавит текст между знаками ? и % к имени файла.
%TPL:<template attribute>%	Опорная пластина	Можно использовать атрибуты шаблонов из редактора шаблонов. Фактические значения этих атрибутов вводятся в диалоговом окне свойств чертежа. Примеры: <ul style="list-style-type: none"> • %TPL:TITLE1% • %TPL:TITLE2% • %TPL:TITLE3% • %TPL:DR_DEFAULT_HOLE_SIZE% • %TPL:DATE% • %TPL:TIME% • %TPL:DR_DEFAULT_WELD_SIZE%

ПРИМ. Переключатели имен выходных файлов печати %DRAWING_NAME% и %NAME%, при использовании которых в имя файла печати должен вставляться символ подчеркивания (P_1), не работают, если в

расширенном параметре

`XS_ASSEMBLY_POSITION_NUMBER_FORMAT_STRING` нет разделителя между значениями (например, `%ASSEMBLY_PREFIX%%ASSEMBLY_POS%`) или если задан расширенный параметр `XS_USE_ASSEMBLY_NUMBER_FOR`.

Чтобы эти переключатели заработали, выполните следующие действия.

- Если требуется использовать расширенный параметр `XS_ASSEMBLY_POSITION_NUMBER_FORMAT_STRING`, используйте между значениями точку (.), косую черту (/) или тире (-), например: `%ASSEMBLY_PREFIX%.%ASSEMBLY_POS%`.
 - Оставьте поле значения `XS_USE_ASSEMBLY_NUMBER_FOR` пустым.
-

6 Печать чертежей с использованием экземпляров принтеров из Каталога принтеров (старая функциональность печати)

Для печати чертежей также можно использовать собственные экземпляры принтеров Tekla Structures в диалоговом окне **Каталог принтеров**. Для этого необходимо установить расширенный параметр `XS_USE_OLD_PLOT_DIALOG` в значение `TRUE`.

Когда расширенный параметр XS_USE_OLD_PLOT_DIALOG установлен в значение TRUE, для печати используется диалоговое окно **Каталог принтеров**, т. е. необходимо настроить экземпляры принтеров.

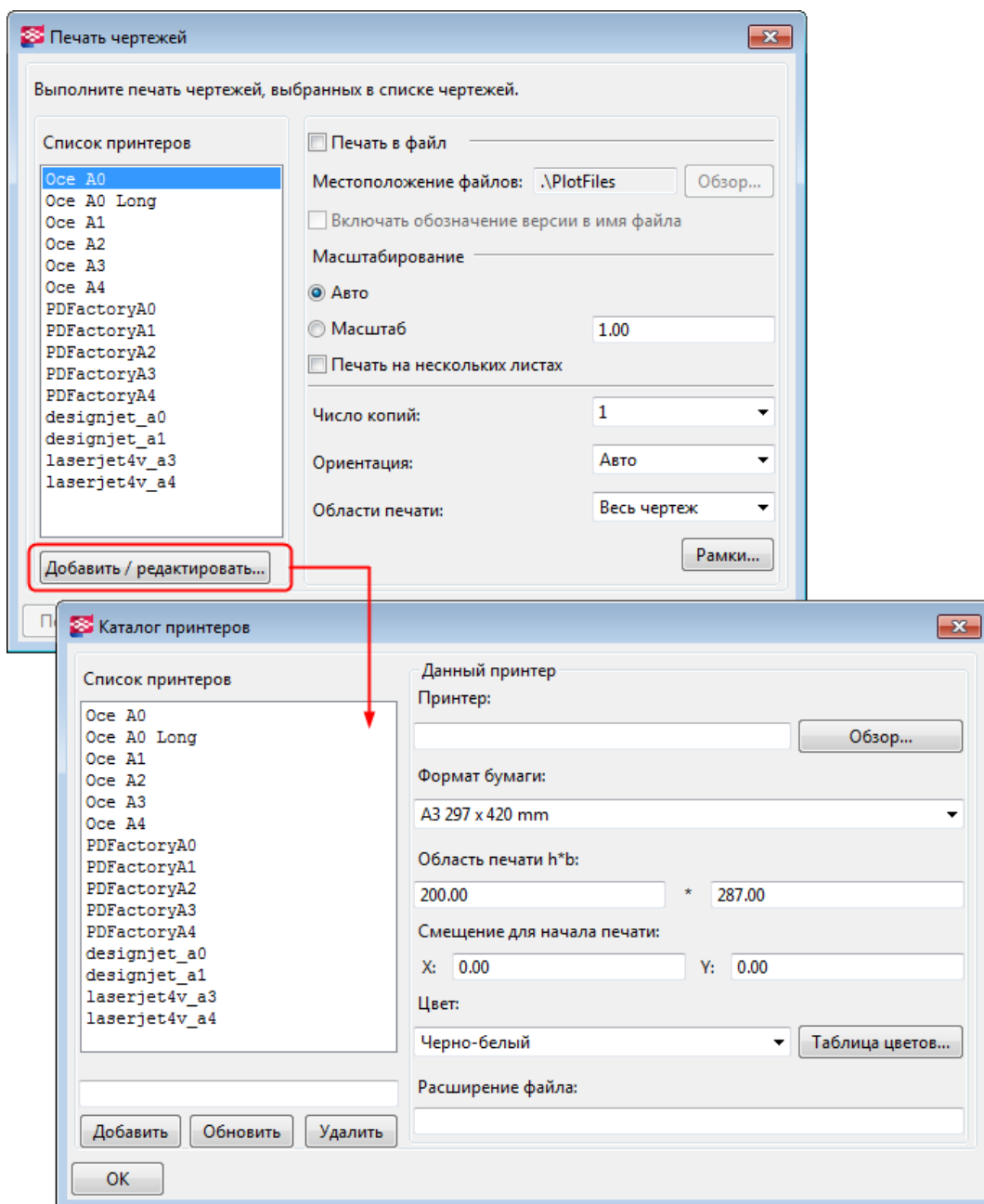

Настройка принтеров в среде Microsoft Windows в этой документации не рассматривается. Предполагается, что принтеры настроены и протестированы. За дальнейшей информацией о настройке принтеров обратитесь к своему системному администратору.

Если вы предпочитаете использовать «новую» функциональность печати, см. раздел [Печать в PDF-файл, в файл печати \(.plt\) или на принтере](#) (стр 612).

См. ссылки ниже:

- [Печать отдельных чертежей \(старая функциональность печати\) \(стр 635\)](#)
- [Печать нескольких чертежей разных форматов за один раз \(старая функциональность печати\) \(стр 639\)](#)
- [Создание PDF-файлов \(старая функциональность печати\) \(стр 640\)](#)
- [Печать в файл \(старая функциональность печати\) \(стр 641\)](#)
- [Печать на нескольких листах \(старая функциональность печати\) \(стр 645\)](#)
- [Рамки и метки линий сгиба на чертежах \(старая функциональность печати\) \(стр 649\)](#)
- [Настройка экземпляров принтеров в Каталоге принтеров \(старая функциональность печати\) \(стр 652\)](#)
- [Настройки печати в диалоговом окне «Печать чертежей» \(старая функциональность печати\) \(стр 647\)](#)
- [Советы по печати \(старая функциональность печати\) \(стр 659\)](#)

6.1 Печать отдельных чертежей (старая функциональность печати)

Инструкции ниже относятся к печати с использованием принтеров из **Каталога принтеров**, т. е. когда расширенный параметр `XS_USE_OLD_PLOT_DIALOG` установлен в значение `TRUE` (меню **Файл** --> **Настройки** --> **Расширенные параметры** --> **Печать**).

Прежде чем печатать чертеж, проверьте, правильны ли настройки принтера и содержит ли компоновка правильные настройки размера чертежа.

1. Откройте чертеж.
2. В меню **Файл** выберите **Напечатать чертеж**.
3. В диалоговом окне **Печать чертежей** выберите используемый экземпляр принтера.
4. При необходимости измените настройки печати и добавьте на отпечаток рамки и метки линий сгиба.
5. Нажмите кнопку **Печать**.

СОВЕТ Сочетание клавиш для открытия диалогового окна **Печать чертежей**: **SHIFT+P**.

Примеры

Несколько примеров печати отдельных чертежей можно найти по ссылкам ниже:

[Example: Printing on A4 in landscape \(стр 636\)](#)

[Example: Printing on A3 in portrait \(стр 637\)](#)

[Example: Printing A3 drawing on A4 paper \(стр 638\)](#)

См. также

[Рамки и метки линий сгиба на чертежах \(старая функциональность печати\) \(стр 649\)](#)

[Печать чертежей с использованием экземпляров принтеров из Каталога принтеров \(старая функциональность печати\) \(стр 633\)](#)

[Настройки печати в диалоговом окне «Печать чертежей» \(старая функциональность печати\) \(стр 647\)](#)

[Настройка экземпляров принтеров в Каталоге принтеров \(старая функциональность печати\) \(стр 652\)](#)

Пример: печать на листе формата A4 альбомной ориентации

Инструкции ниже относятся к печати с использованием принтеров из **Каталога принтеров**, т. е. когда расширенный параметр `XS_USE_OLD_PLOT_DIALOG` установлен в значение `TRUE` (меню **Файл** --> **Настройки** --> **Расширенные параметры** --> **Печать**).

В этом примере рассматривается печать чертежа в черно-белом режиме на листе формата A4 альбомной ориентации.

ПРИМ. В этом примере предполагается, что в области печати, выраженной как $h*b$, значение h соответствует длинной стороне листа бумаги, а b — короткой стороне. При использовании другого драйвера принтера, возможно, понадобится поменять значения h и b местами, если обнаружится, что в драйвере принтера h — короткая сторона листа.

1. Откройте чертеж и дважды щелкните на фоне чертежа.
2. В диалоговом окне свойств чертежа нажмите кнопку **компоновка**.
3. Задайте следующие настройки:
 - Установите **Режим определения формата** в значение **Заданный размер**.
 - Установите **Формат чертежа** равным $287 * 200$.

- Также можно использовать **Авторазмер**. В этом случае необходимо убедиться, что у вас определены соответствующие **Вычисляемые форматы** или **Фиксированные форматы**.
4. Нажмите кнопки **Изменить** и **ОК**.
 5. В меню **Файл** выберите **Напечатать чертёж**.
 6. В диалоговом окне **Печать чертежей** выберите используемый экземпляр принтера.
 7. Нажмите кнопку **Добавить / редактировать...** и проверьте правильность настроек принтера:
 - **Формат бумаги: A4 210 x 297 mm**
 - **Область печати h*b: 287 x 200**
 - **Цвет: Черно-белый**
 8. Нажмите кнопку **Обновить**.
 9. Нажмите кнопку **ОК**.
 10. Установите переключатель **Масштабирование** в положение **Масштаб** и введите 1.

В данном случае при установке переключателя **Масштабирование** в положение **Авто** будет получена аналогичная распечатка, поскольку формат чертежа и h*b совпадают.
 11. В списке **Ориентация** выберите **Альбомная** (или **Авто**).
 12. В списке **Область печати** выберите **Весь чертёж**.
 13. Нажмите кнопку **Печать**.

Пример: печать на листе формата А3 книжной ориентации

Инструкции ниже относятся к печати с использованием принтеров из **Каталога принтеров**, т. е. когда расширенный параметр `XS_USE_OLD_PLOT_DIALOG` установлен в значение `TRUE` (меню **Файл** --> **Настройки** --> **Расширенные параметры** --> **Печать**).

В этом примере рассматривается печать чертежа в черно-белом режиме на листе формата А3 книжной ориентации.

1. Откройте чертёж и дважды щелкните на фоне.
2. В диалоговом окне свойств чертежа нажмите кнопку **компоновка**.
3. Задайте следующие настройки:
 - Установите **Режим определения формата** в значение **Заданный размер**.

- Установите **Формат чертежа** равным 287 * 410.
 - Также можно использовать **Авторазмер**. В этом случае необходимо убедиться, что у вас определены соответствующие **Вычисляемые форматы** или **Фиксированные форматы**.
4. Нажмите кнопки **Изменить** и **ОК**.
 5. В меню **Файл** выберите **Напечатать чертеж**.
 6. В диалоговом окне **Печать чертежей** выберите используемый экземпляр принтера.
 7. Нажмите кнопку **Добавить / редактировать...** и проверьте правильность настроек принтера:
 - **Формат бумаги: A3 297 x 420 mm.**
 - **Область печати h*b: 410 x 287**
 - **Цвет: Черно-белый**
 8. Нажмите кнопку **Обновить**.
 9. Нажмите кнопку **ОК**.
 10. Установите переключатель **Масштабирование** в положение **Масштаб** и введите 1.
 11. В списке **Ориентация** выберите **Книжная** (или **Авто**).
 12. В списке **Область печати** выберите **Весь чертеж**.
 13. Нажмите кнопку **Печать**.

Пример: печать чертежа формата A3 на листе формата A4

Инструкции ниже относятся к печати с использованием принтеров из **Каталога принтеров**, т. е. когда расширенный параметр `XS_USE_OLD_PLOT_DIALOG` установлен в значение TRUE (меню **Файл** --> **Настройки** --> **Расширенные параметры** --> **Печать**).

В этом примере рассматривается, как напечатать чертеж формата A3 на листе формата A4. Это удобно делать, например, для печати черновых чертежей, где не требуется соблюдение масштаба.

1. Откройте чертеж формата A3.
2. В меню **Файл** выберите **Напечатать чертеж**.
3. В диалоговом окне **Печать чертежей** выберите используемый экземпляр принтера.
4. Нажмите кнопку **Добавить / редактировать...**, щелкните требуемый экземпляр принтера и убедитесь, что:

- Он способен печатать на листах формата А4.
 - Значения в полях **Область печати h*b** заданы с учетом полей принтера. В этом случае **Область печати h*b** может быть равна 287*200.
5. Если вы изменили какие-либо настройки, нажмите кнопку **Обновить** и затем **ОК**.
Если вы не изменяли никакие настройки в диалоговом окне **Каталог принтеров**, нажмите кнопку **ОК**, чтобы вернуться в диалоговое окно **Печать чертежей**.
 6. В списке **Масштабирование** выберите **Авто**.
При использовании варианта **Авто**, если чертеж больше листа бумаги, чертеж уменьшается так, чтобы он поместился на листе.
 7. Нажмите кнопку **Печать**. **Печать**

6.2 Печать нескольких чертежей разных форматов за один раз (старая функциональность печати)

Из диалогового окна **Диспетчер документов** можно напечатать сразу несколько чертежей, причем разных форматов.

Инструкции ниже относятся к печати с использованием принтеров из **Каталога принтеров**, т. е. когда расширенный параметр `XS_USE_OLD_PLOT_DIALOG` установлен в значение `TRUE` (меню **Файл** --> **Настройки** --> **Расширенные параметры** --> **Печать**).

1. В диалоговом окне **Диспетчер документов** выберите чертежи, которые вы хотите напечатать.
2. Щелкните выбранные чертежи правой кнопкой мыши и выберите **Печать**.
3. В диалоговом окне **Печать чертежей** укажите используемые экземпляры принтеров.

Чтобы выбрать несколько экземпляров принтеров, удерживайте при выборе клавишу **Ctrl**.

При выборе чертежей нескольких размеров и нескольких экземпляров принтеров Tekla Structures отправляет каждый из чертежей на экземпляр принтера, печатающий на наименьшем формате бумаги, на котором поместится чертеж. Например, если выбрано два экземпляра принтеров — А4 и А3 — Tekla Structures будет отправлять чертежи формата А4 на принтер А4, а чертежи формата А3 — на принтер А3.

4. Установите **Масштаб** равным **1**.
Так Tekla Structures сможет выбрать и использовать экземпляр принтера, печатающий на соответствующем формате бумаги.
5. При необходимости измените другие настройки печати и добавьте на отпечаток рамки и метки линий сгиба.
6. Нажмите кнопку **Печать**.

См. также

[Настройка экземпляров принтеров в Каталоге принтеров \(старая функциональность печати\) \(стр 652\)](#)

[Рамки и метки линий сгиба на чертежах \(старая функциональность печати\) \(стр 649\)](#)

[Печать чертежей с использованием экземпляров принтеров из Каталога принтеров \(старая функциональность печати\) \(стр 633\)](#)

[Печать отдельных чертежей \(старая функциональность печати\) \(стр 635\)](#)

6.3 Создание PDF-файлов (старая функциональность печати)

Для создания PDF-файлов можно использовать любой стандартный PDF-принтер, например pdfFactory, Win2PDF или Adobe Acrobat. Можно напечатать несколько чертежей одновременно, а также использовать несколько экземпляров принтеров.

Инструкции ниже относятся к печати с использованием принтеров из **Каталога принтеров**, т. е. когда расширенный параметр `XS_USE_OLD_PLOT_DIALOG` установлен в значение TRUE (меню **Файл --> Настройки --> Расширенные параметры --> Печать**).

Прежде чем приступить к созданию PDF-файлов с помощью Adobe Acrobat, убедитесь, что программы Adobe Acrobat и Adobe Distiller установлены и настроены, а драйвер принтера Adobe PostScript настроен для печати в файл. Подробнее см. документацию Adobe.

Кроме того, убедитесь, что в каталоге принтеров Tekla Structures присутствует принтер Adobe PostScript.

1. В диалоговом окне **Диспетчер документов** выберите чертежи, из которых требуется создать PDF-файлы.
2. Щелкните выбранные чертежи правой кнопкой мыши и выберите **Печать чертежей...**

3. В диалоговом окне **Печать чертежей** выберите используемые экземпляры PDF-принтеров.

При выборе нескольких экземпляров принтеров Tekla Structures отправляет каждый чертеж на экземпляр принтера с наименьшим форматом бумаги, на котором поместится чертеж. Например, если выбрано два экземпляра принтеров — A4 и A3 — Tekla Structures будет отправлять чертежи формата A4 на принтер A4, а чертежи формата A3 — на принтер A3.

4. При необходимости измените настройки печати и добавьте в файл PDF рамки и метки линий сгиба.
5. Нажмите кнопку **Печать**.

Tekla Structures создает PDF-файлы и сохраняет их в папке, указанной при определении принтера. Файл будет иметь имя, отображаемое в диалоговом окне **Диспетчер документов**, и расширение ps.

Ограничения

Устанавливать флажок **Печать в файл** при создании PDF-файлов не нужно.

См. также

[Настройки печати в диалоговом окне «Печать чертежей» \(старая функциональность печати\) \(стр 647\)](#)

[Добавление экземпляра принтера Adobe PostScript \(стр 655\)](#)

[Рамки и метки линий сгиба на чертежах \(старая функциональность печати\) \(стр 649\)](#)

[Печать чертежей с использованием экземпляров принтеров из Каталога принтеров \(старая функциональность печати\) \(стр 633\)](#)

6.4 Печать в файл (старая функциональность печати)

Чертежи можно печатать в файл, используя для этого экземпляр принтера, предназначенный для печати в файл. По умолчанию файл печатается в папку `\Plotfiles` внутри папки модели, однако папку можно изменить.

Инструкции ниже относятся к печати с использованием принтеров из **Каталога принтеров**, т. е. когда расширенный параметр `XS_USE_OLD_PLOT_DIALOG` установлен в значение `TRUE` (меню **Файл** --> **Настройки** --> **Расширенные параметры** --> **Печать**).

Прежде чем приступить, убедитесь в наличии настроенного драйвера принтера для печати в файл.

1. В диалоговом окне **Диспетчер документов** выберите все чертежи, которые вы хотите напечатать.
2. Щелкните выбранные чертежи правой кнопкой мыши и выберите **Печать чертежей...**
3. Выберите драйвер принтера, настроенный для печати в файл.
4. Установите флажок **Печать в файл**.
Укажите папку. Можно использовать папку, указанную при настройке экземпляра принтера, или нажать кнопку **Обзор...**, чтобы найти целевую папку в диалоговом окне **Обзор папок**.
Если не ввести папку, Tekla Structures создает файлы в папке текущей модели или в папке, заданной расширенным параметром `XS_DRAWING_PLOT_FILE_DIRECTORY`.
5. При необходимости измените другие настройки печати и добавьте на отпечаток рамки и метки линий сгиба.
6. Нажмите кнопку **Печать**.

Tekla Structures печатает выбранные чертежи в файлы в указанной папке, присваивая файлам имена чертежей.

См. также

[Настройки печати в диалоговом окне «Печать чертежей» \(старая функциональность печати\) \(стр 647\)](#)

[Добавление экземпляра для печати в файл \(стр 654\)](#)

[Рамки и метки линий сгиба на чертежах \(старая функциональность печати\) \(стр 649\)](#)

[Печать чертежей с использованием экземпляров принтеров из Каталога принтеров \(старая функциональность печати\) \(стр 633\)](#)

6.5 Настройка имен файлов печати (старая функциональность печати)

По умолчанию Tekla Structures использует в качестве имен файлов печати имена чертежей. Эти имена файлов можно настроить, введя переключатели для задания формата имени файла печати в качестве значений расширенных параметров, соответствующих типу чертежа.

Чтобы настроить имена файлов, выполните следующие действия.

1. В меню **Файл** выберите **Настройки** --> **Расширенные параметры** и перейдите в категорию **Печать**.

- Введите переключатели в качестве значений расширенных параметров XS_DRAWING_PLOT_FILE_NAME_A, XS_DRAWING_PLOT_FILE_NAME_W, XS_DRAWING_PLOT_FILE_NAME_G, XS_DRAWING_PLOT_FILE_NAME_M и XS_DRAWING_PLOT_FILE_NAME_C.

Также можно совместить несколько переключателей. В переключателях не учитывается регистр символов.

- Нажмите кнопку **ОК**.

Пример

В результате приведенного ниже примера получится имя файла

E_P1_PLATE_Revision=2.dxf:

```
XS_DRAWING_PLOT_FILE_NAME_A=E_%NAME.%_%TITLE%%REV?_Revision=%
%REV%.dxf
```

См. также

[Переключатели для задания имен файлов печати \(старая функциональность печати\) \(стр 643\)](#)

Переключатели для задания имен файлов печати (старая функциональность печати)

Для задания формата имен файлов печати используются следующие переключатели. При задании этих переключателей в файле .ini их необходимо заключать в двойные знаки процентов (%%). В диалоговом окне **Расширенные параметры** используются одинарные знаки процентов (%).

Переключатель	Пример результата	Описание
%NAME% %DRAWING_NAME%	P_1	Позиция детали, сборки или отлитого элемента с использованием формата имени файла prefix_number.
%NAME .-% %DRAWING_NAME .-%	P-1	Позиция детали, сборки или отлитого элемента с использованием формата имени файла prefix-number.
%NAME .% %DRAWING_NAME .%	P1	Позиция детали, сборки или отлитого элемента с использованием формата имени файла prefixnumber.

Переключатель	Пример результата	Описание
%REV% %REVISION% %DRAWING_REVISION%	2	Номер редакции чертежа, если в диалоговом окне Печать чертежей установлен флажок Включить в имя файла метку редакции .
%REV_MARK% %REVISION_MARK% %DRAWING_REVISION_MARK%	B	Метка редакции чертежа, если в диалоговом окне Печать чертежей установлен флажок Включить в имя файла метку редакции .
%TITLE% %DRAWING_TITLE%	ПЛАСТИНА	Имя чертежа из диалогового окна свойств чертежа.
%UDA:<определенный пользователем атрибут чертежа>%	Окрашено	Значение определенного пользователем атрибута чертежа. Определенные пользователем атрибуты чертежей задаются в файле <code>objects.inp</code> . Фактические значения этих атрибутов вводятся в диалоговом окне определенных пользователем атрибутов для соответствующего типа чертежа.
%REV? - <текст>%	2 - Испр.	Добавляет условные префиксы. В этом примере, если <code>REV</code> существует, Tekla Structures добавит текст между ? и % к имени файла.
%TPL:<атрибут шаблона>%	Опорная пластина	Здесь можно использовать атрибуты шаблонов из редактора шаблонов. Фактические значения этих атрибутов вводятся в диалоговом окне свойств чертежа. Примеры: <ul style="list-style-type: none"> • %TPL:TITLE1% • %TPL:TITLE2% • %TPL:TITLE3% • %TPL:DR_DEFAULT_HOLE_SIZE% • %TPL:DATE% • %TPL:TIME% • %TPL:DR_DEFAULT_WELD_SIZE%

ПРИМ. Переключатели имен выходных файлов печати `%DRAWING_NAME%` и `%NAME%`, при использовании которых в имя файла печати должен вставляться символ подчеркивания (`P_1`), не работают, если в расширенном параметре `XS_ASSEMBLY_POSITION_NUMBER_FORMAT_STRING` нет разделителя между значениями (например, `%ASSEMBLY_PREFIX% %ASSEMBLY_POS%`), или если задан расширенный параметр `XS_USE_ASSEMBLY_NUMBER_FOR`.

Чтобы эти переключатели заработали, выполните следующие действия.

- Если требуется использовать расширенный параметр `XS_ASSEMBLY_POSITION_NUMBER_FORMAT_STRING`, используйте между значениями точку (`.`), косую черту (`/`) или тире (`-`), например: `%ASSEMBLY_PREFIX%. %ASSEMBLY_POS%`.
- Оставьте поле значения `XS_USE_ASSEMBLY_NUMBER_FOR` пустым.

См. также

[Настройка имен файлов печати \(старая функциональность печати\) \(стр 642\)](#)

6.6 Печать на нескольких листах (старая функциональность печати)

Если чертеж слишком большой, его можно напечатать на нескольких листах. При правильных настройках масштабирования Tekla Structures автоматически вычисляет необходимое количество листов.

Инструкции ниже относятся к печати с использованием принтеров из **Каталога принтеров**, т. е. когда расширенный параметр `XS_USE_OLD_PLOT_DIALOG` установлен в значение `TRUE` (меню **Файл** --> **Настройки** --> **Расширенные параметры** --> **Печать**).

Прежде чем печатать чертеж на нескольких листах, убедитесь, что компоновка чертежа поддерживает печать на нескольких листах меньшего формата. Следует помнить, что Tekla Structures автоматически добавляет в выводимые на печать чертежи поля шириной 5 мм.

Кроме того, убедитесь, что экземпляр принтера правильно настроен для печати на нескольких местах.

1. Откройте чертеж.
2. В меню **Файл** выберите **Напечатать чертеж**.
3. В диалоговом окне **Печать чертежей** выберите используемый экземпляр принтера.
4. Выберите одно из значений в списке **Печать на нескольких листах**.
5. В области **Масштабирование** установите **Масштаб** равным 1. Это позволяет сохранить масштаб. Количество листов округляется в большую сторону.

При печати на нескольких листах не следует использовать вариант **Авто**.

Tekla Structures вычисляет количество листов, необходимое для печати чертежа.

6. При необходимости измените другие настройки печати и добавьте на отпечаток рамки и метки линий сгиба.

При выборе в списке **Ориентация** варианта **Авто** Tekla Structures выбирает ориентацию, при которой получится меньше печатных листов.

Tekla Structures печатает чертеж на нескольких листах так, чтобы в первую очередь был напечатан нижний правый угол, а в последнюю очередь — верхний левый (см. нумерованные листы в примере ниже).

Если требуется, чтобы на всех листах меньшего формата были рамки и/или штампы, необходимо использовать соответствующую компоновку таблиц, как показано в примере ниже.

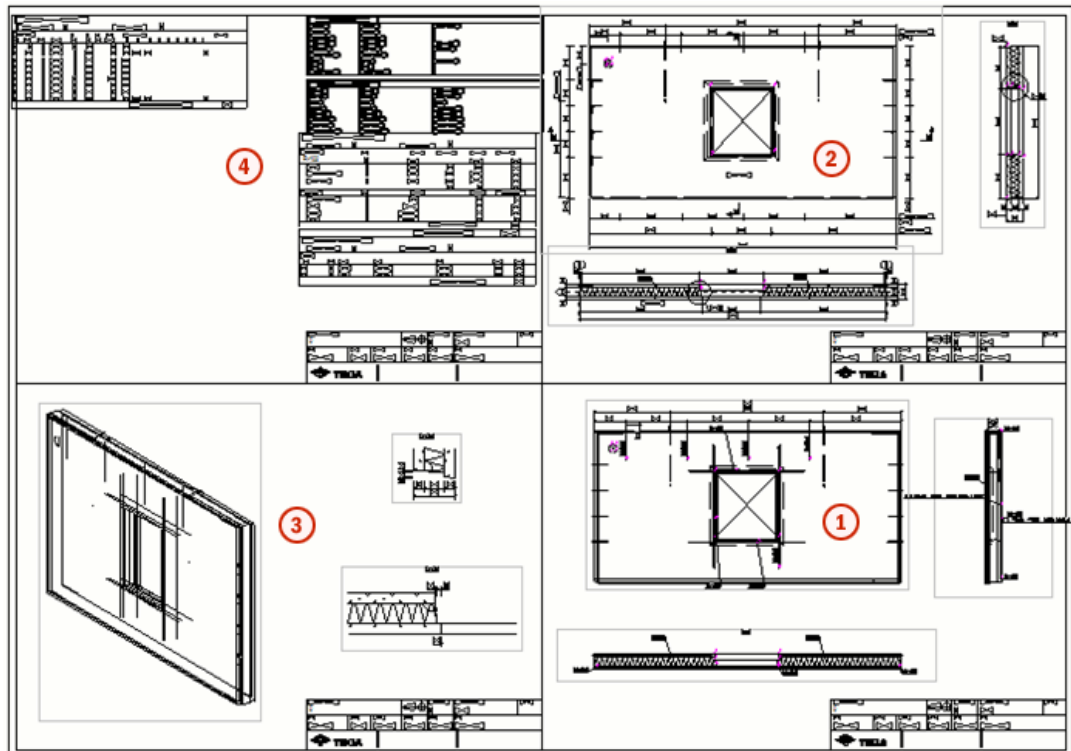

СОВЕТ Для задания границ, оставляемых на листах меньшего формата, используется расширенный параметр `XS_PRINT_MULTISHEET_BORDER`.

См. также

[Настройки печати в диалоговом окне «Печать чертежей» \(старая функциональность печати\) \(стр 647\)](#)

[Печать чертежей с использованием экземпляров принтеров из Каталога принтеров \(старая функциональность печати\) \(стр 633\)](#)

6.7 Настройки печати в диалоговом окне «Печать чертежей» (старая функциональность печати)

Диалоговое окно **Печать чертежей** содержит параметры для настройки печати. Это диалоговое окно отображается, только если расширенный параметр `XS_USE_OLD_PLOT_DIALOG` установлен в значение `TRUE` (меню **Файл --> Настройки --> Расширенные параметры --> Печать**).

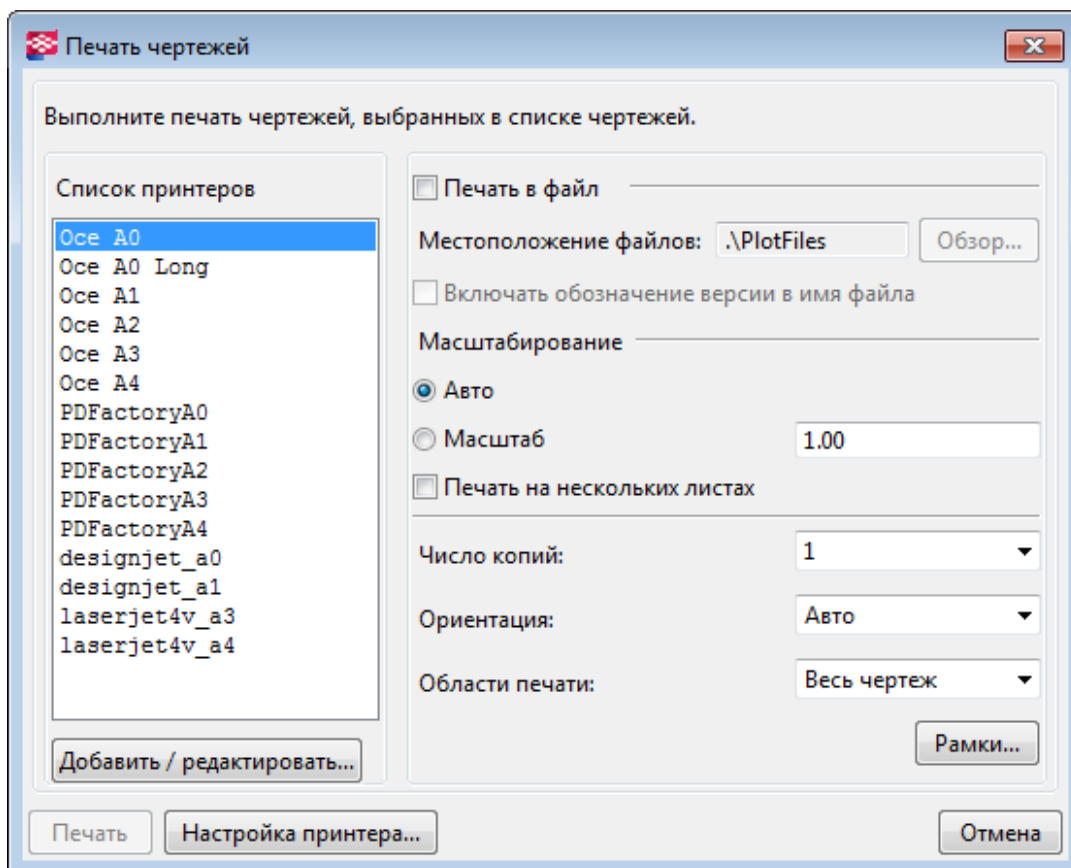

Значение	Описание
Печать в файл	Печатает чертеж в файл.
Включить в имя файла метку редакции	Добавляет в имя файла чертежа запись о последней редакции. По умолчанию используется номер редакции. Однако если расширенный параметр установлен в значение TRUE, используется метка редакции.
Масштабирование	При выборе варианта Авто чертеж подгоняется к значениям в полях Область печати h*b , т. е. к формату бумаги. Этим удобно пользоваться, например, при печати черновых чертежей на листах формата А4. Этот вариант позволяет включить в распечатку все содержимое чертежа, однако масштаб чертежа может отличаться от исходного, поскольку чертеж подгоняется к значениям в полях Область печати h*b . При использовании варианта Авто , если формат чертежа меньше формата бумаги, чертеж увеличивается в соответствии со

Значение	Описание
	<p>значениями в полях Область печати h*b, с сохранением соотношения сторон.</p> <p>При вводе точного масштаба в поле Масштаб чертеж приводится к заданному масштабу.</p> <p>Примеры значений в поле Масштаб: 1.0 = 100%, 0.9 = 90%</p>
Печать на нескольких листах	Печатает чертеж на нескольких листах малого формата.
Число копий	Определяет количество копий.
Ориентация	<p>Авто: ориентация чертежа соответствует ориентации листа бумаги.</p> <p>Альбомная: чертеж печатается в горизонтальной ориентации — так, как он отображается на экране.</p> <p>Книжная: чертеж печатается в вертикальной ориентации.</p>
Область печати	<p>Весь чертеж: печатается весь чертеж целиком.</p> <p>Видимая область: печатается область, видимая в текущем окне чертежа.</p>
Добавить / редактировать...	Позволяет добавить (стр 653) или удалить экземпляры принтеров, а также изменить их настройки.
Рамки...	Открывает диалоговое окно, в котором можно выбрать для печати рамки и метки линий сгиба (стр 649) .
Настройка принтера...	Открывает диалоговое окно настройки печати Windows, в котором можно изменить настройки печати только для текущего сеанса Tekla Structures. Внесенные изменения не сохраняются для данного принтера.

6.8 Рамки и метки линий сгиба на чертежах (старая функциональность печати)

Содержимое чертежа можно заключить в одну или в две рамки. Можно использовать стандартные рамки Tekla Structures или использовать в качестве рамок файлы DWG/DXF в компоновках таблиц.

Добавлять рамки и метки линий сгиба можно, только если расширенный параметр `XS_USE_OLD_PLOT_DIALOG` установлен в значение `TRUE` (старая функциональность печати).

Для указания мест сгиба напечатанных чертежей можно создать метки линий сгиба. Метки линий сгиба представляют собой короткие линии, расположенные между рамками чертежа перпендикулярно к ним.

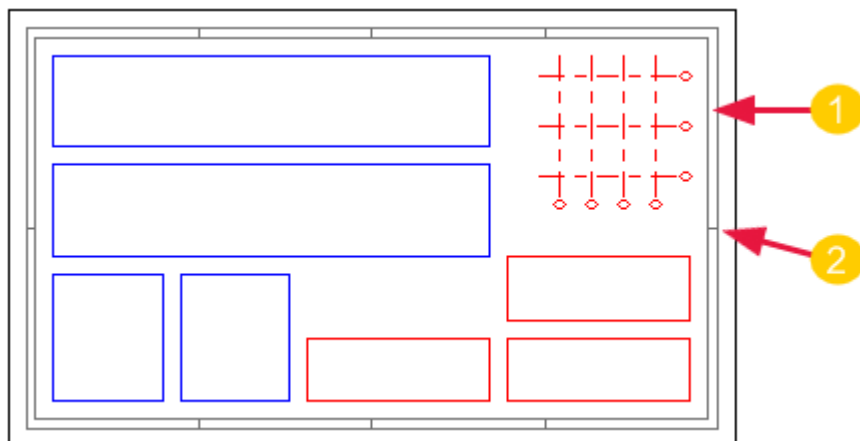

1. Рама
2. Метка линии сгиба

См. также

[Добавление рамок и меток линий сгиба на распечатки \(старая функциональность печати\) \(стр 650\)](#)

[Создание и редактирование компоновок чертежей \(стр 669\)](#)

Добавление рамок и меток линий сгиба на распечатки (старая функциональность печати)

Вокруг выводимых на печать чертежей можно добавлять рамки, а также метки линий сгиба, чтобы указать место сгиба чертежа. Для рамок и для меток линий сгиба можно выбрать цвет.

Инструкции ниже относятся к печати с использованием принтеров из **Каталога принтеров**, т. е. когда расширенный параметр `XS_USE_OLD_PLOT_DIALOG` установлен в значение `TRUE` (меню **Файл** --> **Настройки** --> **Расширенные параметры** --> **Печать**). Если этот расширенный параметр установлен в значение `FALSE`, вы пользуетесь новой функциональностью печати, при работе с которой задать рамки и метки линий сгиба через диалоговое окно **Печать чертежей** нельзя.

Печатаемые рамки чертежей определяются в файле `standard.fms`, который находится в системной папке. В диалоговом окне **Свойства рамки чертежа** нет механизма для сохранения свойств, поэтому

значения по умолчанию содержатся в стандартном файле. Вы можете сохранить стандартный файл в папке модели, а затем скопировать его в папку проекта или компании, если необходимо. О том, как сохранить набор стандартных файлов в текущей папке модели, см. в разделе .

1. В меню **Файл** выберите **Печать** --> **Печать чертежей** .
2. В диалоговом окне **Печать чертежей** нажмите кнопку **Рамки....**
3. В диалоговом окне **Свойства рамки чертежа** установите флажки рамок, которые вы хотите печатать.
4. В области **Поля** введите расстояния в миллиметрах от каждой рамки до левого, правого, нижнего и верхнего края листа.
5. Выберите цвет для каждой рамки.
6. Для печати меток линий сгиба установите флажок **Метки линий сгиба**.
7. Введите расстояния по горизонтали и вертикали от нижнего правого угла внешней рамки до первых меток линии сгиба, а также расстояния между метками (в миллиметрах).
8. Выберите цвет для меток линий сгиба.
9. Нажмите кнопку **ОК**.

Ниже приведен пример содержимого диалогового окна свойств и стандартного файла.

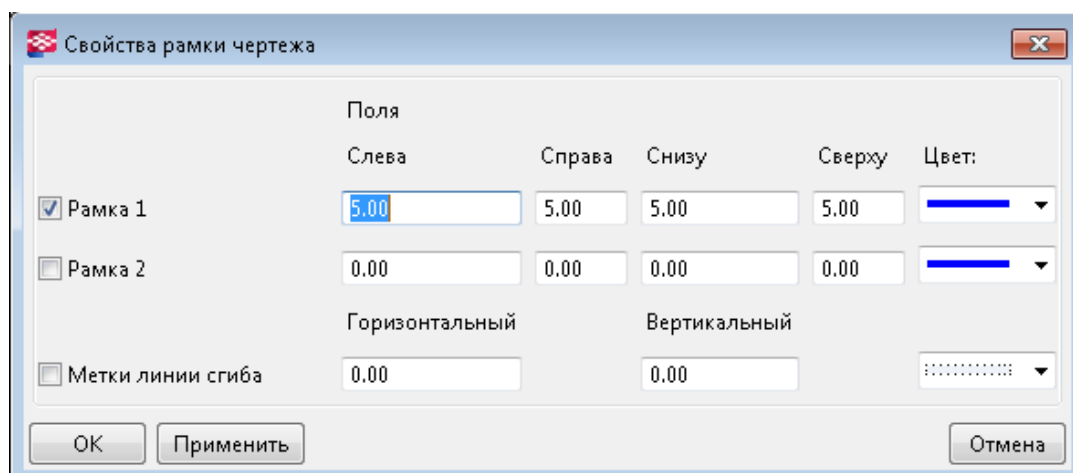

```
dia_drframe.drframe1_en 1
dia_drframe.drframe2_en 0
dia_drframe.fold_en 0
dia_drframe.x1 5.000000
dia_drframe.y1 5.000000
dia_drframe.x2 5.000000
dia_drframe.y2 5.000000
dia_drframe.pen 4
dia_drframe.x1_2 0.000000
dia_drframe.y1_2 0.000000
dia_drframe.x2_2 0.000000
dia_drframe.y2_2 0.000000
dia_drframe.pen_2 4
dia_drframe.fold_width 0.000000
dia_drframe.fold_height 0.000000
dia_drframe.fold_pen 0
```

См. также

[Наборы таблиц \(стр 681\)](#)

6.9 Настройка экземпляров принтеров в Каталоге принтеров (старая функциональность печати)

В диалоговом окне **Каталог принтеров** необходимо настроить экземпляры принтеров для различных целей: для печати в PDF-файлы, в файлы печати или на различных принтерах, а также для печати на листах разного формата.

Настраивать экземпляры принтеров Tekla Structures в диалоговом окне **Каталог принтеров** можно только при условии, что расширенный параметр `XS_USE_OLD_PLOT_DIALOG` установлен в значение `TRUE` (меню **Файл** --> **Настройки** --> **Расширенные параметры** --> **Печать**). Если этот расширенный параметр установлен в значение `FALSE`, используется новая функциональность печати, в которой **Каталог принтеров** не предусмотрен.

Tekla Structures использует драйверы принтеров Microsoft Windows для записи данных печати непосредственно на принтер, в файл печати или в PDF-файл.

Настройка экземпляров принтеров Tekla Structures предполагает два этапа:

- Сначала необходимо [добавить экземпляр принтера \(стр 653\)](#) в **Каталог принтеров**. По умолчанию в нем уже определено несколько экземпляров принтеров.

- Затем необходимо связать экземпляры принтера с драйверами принтеров и откорректировать настройки экземпляров принтеров, такие как [формат бумаги и область печати \(стр 656\)](#). Также можно связать один драйвер принтера с несколькими экземплярами, например для печати на листах разного формата на одном и том же принтере.

См. также

[Добавление экземпляра для печати в файл \(стр 654\)](#)

[Добавление экземпляра принтера Adobe PostScript \(стр 655\)](#)

[Толщина линий \(номера перьев\) в Таблице цветов \(стр 658\)](#)

Добавление экземпляра принтера

Чтобы можно было выводить чертежи на печать, необходимо добавить в **Каталог принтеров** экземпляры принтеров. Это относится к старой функциональности печати (когда расширенный параметр XS_USE_OLD_PLOT_DIALOG установлен в значение TRUE).

Инструкции ниже относятся к печати с использованием принтеров из **Каталога принтеров**, т. е. когда расширенный параметр XS_USE_OLD_PLOT_DIALOG установлен в значение TRUE (меню **Файл** --> **Настройки** --> **Расширенные параметры** --> **Печать**).

1. В меню **Файл** выберите **Печать** --> **Выбрать принтер**.
2. В диалоговом окне **Каталог принтеров** щелкните существующий экземпляр принтера, настройки которого близки к настройкам добавляемого экземпляра.
3. Введите имя для нового экземпляра принтера в поле под списком **Список принтеров**.
4. Нажмите кнопку **Добавить**.
5. Нажмите кнопку **Обзор...**, чтобы открыть диалоговое окно **Выбрать принтер** со списком драйверов принтеров Microsoft Windows, в настоящее время установленных на компьютере.
6. Щелкните драйвер принтера и нажмите кнопку **ОК**.
7. Выберите [формат бумаги \(стр 656\)](#).
8. Введите [область печати \(стр 656\)](#) в полях **Область печати h*b** (высоту и ширину).
9. При необходимости введите **Смещение для начала печати**, чтобы переместить точку начала печати.

10. Выберите **Черно-белый, Оттенки серого** или **Цвет**.
При выборе варианта **Цвет** Tekla Structures печатает линии цветами, заданными в свойствах чертежа.
11. Нажмите кнопку **Таблица цветов...**, чтобы сопоставить размер пера цвету на экране. Цвет фона не печатается.
12. Нажмите кнопку **Обновить**.
13. Нажмите кнопку **ОК**.
14. Подтвердите сохранение изменений в папке модели.

См. также

[Печать чертежей с использованием экземпляров принтеров из Каталога принтеров \(старая функциональность печати\) \(стр 633\)](#)

[Задание формата бумаги и области печати h*b \(стр 656\)](#)

[Толщина линий \(номера перьев\) в Таблице цветов \(стр 658\)](#)

Добавление экземпляра для печати в файл

Для печати в файл необходимо добавить в **Каталог принтеров** экземпляр принтера, предназначенный для печати в файл. Это относится к старой функциональности печати (когда расширенный параметр XS_USE_OLD_PLOT_DIALOG установлен в значение TRUE).

1. В меню **Файл** выберите **Печать --> Выбрать принтер**.
2. В диалоговом окне **Каталог принтеров** нажмите кнопку **Добавить**.
3. Введите имя экземпляра принтера для драйвера принтера и сразу после имени (без пробелов) введите путь к папке: @путь\папка\
Папка должна быть существующей. Например: 11X17@d:\small\.

Папку также можно не указывать. В этом случае Tekla Structures сохраняет файл печати в папке текущей модели или в папке, заданной расширенным параметром XS_DRAWING_PLOT_FILE_DIRECTORY.

ВНИМАНИЕ Расширенный параметр XS_DRAWING_PLOT_FILE_DIRECTORY переопределяет папку, заданную в диалоговом окне **Каталог принтеров**.

4. Нажмите кнопку **Добавить**.
5. Нажмите кнопку **Обзор...**, чтобы открыть диалоговое окно **Выбрать принтер**, щелкните драйвер принтера, настроенный для печати в файл, и нажмите кнопку **ОК**.

6. В списке **Формат бумаги** выберите **По области печати**.
7. Введите **область печати (стр 656)** в полях **Область печати h*b** (высоту и ширину).
8. Введите расширение для файла печати, например `plt`.
9. Выберите **Цвет, Оттенки серого** или **Черно-белый** в качестве цвета.
10. Нажмите кнопку **Таблица цветов...**, чтобы изменить размеры перьев, соответствующих различным цветам, если необходимо.
11. Нажмите кнопку **Обновить**.
12. Нажмите кнопку **ОК**.
13. Подтвердите сохранение изменений в папке модели.

СОВЕТ Одним из способов отправки чертежей разных форматов в разные папки является настройка для каждого используемого формата бумаги отдельного принтера Microsoft Windows для печати в файл. Для этого в списке **Список принтеров** в Tekla Structures введите для каждого формата бумаги свою папку для сохранения файлов.

См. также

[Печать чертежей с использованием экземпляров принтеров из Каталога принтеров \(старая функциональность печати\) \(стр 633\)](#)

[Задание формата бумаги и области печати h*b \(стр 656\)](#)

[Толщина линий \(номера перьев\) в Таблице цветов \(стр 658\)](#)

[Печать в файл \(старая функциональность печати\) \(стр 641\)](#)

Добавление экземпляра принтера Adobe PostScript

Для печати в PDF-файлы необходимо добавить в **Каталог принтеров** экземпляр принтера Adobe PostScript. Это относится к старой функциональности печати (когда расширенный параметр `XS_USE_OLD_PLOT_DIALOG` установлен в значение `TRUE`).

Инструкции ниже относятся к печати с использованием принтеров из **Каталога принтеров**, т. е. когда расширенный параметр `XS_USE_OLD_PLOT_DIALOG` установлен в значение `TRUE` (меню **Файл** --> **Настройки** --> **Расширенные параметры** --> **Печать**).

1. В меню **Файл** выберите **Печать** --> **Выбрать принтер**.
2. В диалоговом окне **Каталог принтеров** нажмите кнопку **Добавить**.
3. Введите имя нового экземпляра принтера и сразу после него (без пробелов) символ @ и путь к папке, в которой программа Adobe Distiller будет искать файлы. Например: `A4_PDF@c:\plots\pdf\in\`.

4. Нажмите кнопку **Добавить**.
5. Нажмите кнопку **Обзор...**, чтобы открыть диалоговое окно **Выбрать принтер**. Щелкните драйвер принтера Adobe PostScript и нажмите кнопку **ОК**.
6. В списке **Формат бумаги** выберите По области печати.
7. Введите **область печати (стр 656)** в полях **Область печати h*b** (высоту и ширину).
8. Введите расширение имени файла ps.
9. Выберите **Черно-белый, Оттенки серого** или **Цвет** в качестве цвета.
10. Нажмите кнопку **Таблица цветов...**, чтобы изменить размеры перьев, соответствующих различным цветам, если необходимо.
11. Нажмите кнопку **Обновить**.
12. Нажмите кнопку **ОК**.
13. Подтвердите сохранение изменений в папке модели.

См. также

[Печать чертежей с использованием экземпляров принтеров из Каталога принтеров \(старая функциональность печати\) \(стр 633\)](#)

[Задание формата бумаги и области печати h*b \(стр 656\)](#)

[Толщина линий \(номера перьев\) в Таблице цветов \(стр 658\)](#)

[Создание PDF-файлов \(старая функциональность печати\) \(стр 640\)](#)

Задание формата бумаги и области печати h*b

Для каждого из экземпляров принтеров, добавленных в **Каталог принтеров**, необходимо задать формат бумаги и область печати h*b. Это относится к старой функциональности печати (когда расширенный параметр XS_USE_OLD_PLOT_DIALOG установлен в значение TRUE).

Инструкции ниже относятся к печати с использованием принтеров из **Каталога принтеров**, т. е. когда расширенный параметр XS_USE_OLD_PLOT_DIALOG установлен в значение TRUE (меню **Файл --> Настройки --> Расширенные параметры --> Печать**).

1. В меню **Файл** выберите **Печать --> Выбрать принтер**.
2. В диалоговом окне **Каталог принтеров** выберите требуемый экземпляр принтера.
3. В списке **Формат бумаги** выберите размер листов бумаги, используемых для печати:
 - Именованный формат бумаги: В Tekla Structures имеется список именованных форматов бумаги для большинства размеров листа,

эквивалентных A3 и меньше. Для принтеров, печатающих на бумаге формата A3 и меньше, рекомендуется выбирать один из форматов из этого списка.

- **По области печати:** принтер выбирает формат бумаги по области печати чертежа. Этот вариант рекомендуется использовать для принтеров формата A2 и больше. При использовании именованного формата бумаги на принтере формата большего, чем A3, чертежи, размер которых больше области печати, будут обрезаться до ее размеров.
- **Нет:** на принтер не отправляется информация о формате бумаги. Этот параметр нужен для поддержки Xsteel 5.0; использовать в других обстоятельствах его не рекомендуется.

4. Введите **Область печати h*b:**

- Tekla Structures использует значения высоты и ширины (h*b) области печати для позиционирования отпечатка на бумаге. Убедитесь, что значения **h** и **b** соответствуют требуемому формату бумаги.

Обычно значения представляют собой формат бумаги за вычетом полей принтера для зажима бумаги. Например, если формат бумаги — 297*420, размеры области печати могут составлять 407 * 284. Сведения о полях принтера для зажима бумаги см. в документации принтера.

- Для принтеров с рулонной подачей бумаги параметр **h** обычно соответствует направлению ширины рулона, а параметр **b** — направлению подачи рулона. Для принтеров с листовой подачей параметр **h** обычно соответствует направлению подачи листа, а параметр **b** — направлению ширины листа. Введите значения и проверьте, как работает печать. Если направление окажется неправильным, поменяйте местами значения **h** и **b**.
- При печати из Tekla Structures используются значения, заданные для принтера в настройках экземпляра принтера Tekla Structures в диалоговом окне **Каталог принтеров**; эти значения переопределяют настройки принтера, заданные в Windows.

5. Нажмите кнопку **ОК** и подтвердите изменение.

СОВЕТ Для печати на листах разного формата можно определить несколько экземпляров принтера, связанных с одним и тем же физическим принтером, но каждый из которых настроен на свой формат. Подробнее о настройке устройств печати в Microsoft Windows см. в документации к операционной системе.

См. также

[Добавление экземпляра принтера \(стр 653\)](#)

Толщина линий (номера перьев) в Таблице цветов

Задать номера перьев Tekla Structures в диалоговом окне **Таблица цветов**, которое открывается из диалогового окна **Каталог принтеров**, можно только при условии, что расширенный параметр `XS_USE_OLD_PLOT_DIALOG` установлен в значение `TRUE` (меню **Файл** --> **Настройки** --> **Расширенные параметры** --> **Печать**). Если этот расширенный параметр установлен в значение `FALSE`, вы используете новую функциональность печати, в которой **Каталог принтеров** не предусмотрен.

Под номерами перьев в диалоговом окне **Таблица цветов** понимаются веса линий, используемые на напечатанных чертежах. По умолчанию перо 0 соответствует линии с весом 0.01 мм. Окончательный вес линии на напечатанном чертеже равен произведению толщины пера по умолчанию на номер пера. Например, для пера номер 25 вес линии составит 0.25 мм.

- Толщина линий, отображаемых на экране, берется из параметров первого экземпляра принтера в списке **Список принтеров** в диалоговом окне **Каталог принтеров**. При печати чертежа толщина линий берется из параметров принтера, на котором печатается чертеж.
- На цветных чертежах линии отображаются с разными толщинами только при условии, что в меню **Файл** --> **Настройки** установлен флажок **Ширина линий принтера**.
- На черно-белых чертежах Tekla Structures отображает черные линии на экране с толщинами, соответствующими номерам перьев, заданным для цвета в диалоговом окне **Таблица цветов**.
- Изменить толщину линий по умолчанию можно с помощью расширенного параметра .

См. также

[Изменение номеров перьев \(толщины линий\) для цветов \(стр 658\)](#)

Изменение номеров перьев (толщины линий) для цветов

В **Каталоге принтеров** можно изменить номера перьев для цветов, чтобы отображать и печатать линии с разными толщинами. Это относится к старой функциональности печати (когда расширенный параметр установлен `XS_USE_OLD_PLOT_DIALOG` в значение `TRUE`).

Инструкции ниже относятся к печати с использованием принтеров из **Каталога принтеров**, т. е. когда расширенный параметр

XS_USE_OLD_PLOT_DIALOG установлен в значение TRUE (меню **Файл** --> **Настройки** --> **Расширенные параметры** --> **Печать**).

1. Откройте чертеж.
2. В меню **Файл** выберите **Печать** --> **Каталог принтеров** и выберите экземпляр принтера.
3. Нажмите кнопку **Таблица цветов**.
4. Введите или измените номер пера.
Например, чтобы получить линию с весом 0.25 мм, введите 25.
Изменить толщину линий по умолчанию (0.01) можно с помощью расширенного параметра .
5. Нажмите **ОК**.
6. На цветном чертеже в меню **Файл** выберите **Настройки** и установите флажок **Ширина линий принтера**; в противном случае увидеть изменения на экране будет невозможно.

См. также

[Смена цветового режима чертежа \(стр 550\)](#)

[Цвета на чертежах \(стр 546\)](#)

[Толщина линий \(номера перьев\) в Таблице цветов \(стр 658\)](#)

6.10 Советы по печати (старая функциональность печати)

Ниже приведено несколько советов, которые могут пригодиться при печати чертежей.





- При печати чертежа на более маленьком листе, вес линий будет масштабирован соответствующим образом. Это значит, что на чертеж не будут нанесены слишком толстые линии, что позволит сохранить читаемость чертежа.
- Можно принудительно распечатать чертеж одного формата на бумаге другого формата: откройте чертеж и откройте **Свойства чертежа** --> **Компоновка** . В списке **Режим определения формата** выберите **Заданный размер**. Введите требуемый формат листа в поле **Формат чертежа**.
- Если чертеж не помещается на бумаге или выводится на печать в неправильном месте, с помощью полей **Смещение для начала**

печати в диалоговом окне **Каталог принтеров** переместите точку начала печати чертежа для выбранного экземпляра принтера.

Расширенные параметры `XS_PLOT_ORIGIN_MOVE_X` и `XS_PLOT_ORIGIN_MOVE_Y` позволяют переместить точку начала печати по оси X или Y для всех экземпляров принтеров. Если для этих расширенных параметров заданы значения, используются именно они, а не значения в полях **Смещение для начала печати**.

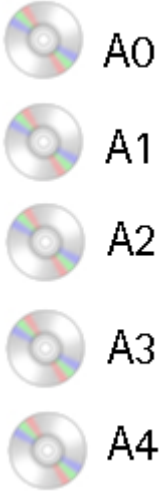
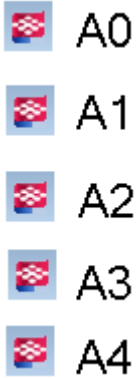
- В целях предотвращения потери информации при работе с многопользовательскими моделями информацию о дате печати можно отключить. Это может быть полезно в случае, когда один пользователь изменяет чертежи в то время, как второй пользователь распечатывает эти же чертежи. Для отключения даты печати используется расширенный параметр `XS_DISABLE_DRAWING_PLOT_DATE`.
- Для одного и того же физического принтера можно добавить несколько драйверов принтера Windows и задать для каждого драйвера точный формат бумаги в настройках параметров печати или используемых по умолчанию параметрах печати Windows. Затем в Tekla Structures можно настраивать экземпляры принтера, выбирая драйверы принтера, соответствующие требуемым форматам бумаги. См. таблицу в конце раздела.
- Если одному физическому принтеру соответствует только один драйвер принтера Windows, задайте в настройках параметров печати или используемых по умолчанию параметрах печати Windows наибольший формат бумаги, который будет использоваться для данного драйвера, например A0. В этом случае в Tekla Structures можно настроить для этого единственного драйвера принтера несколько экземпляров принтера, используя для каждого экземпляра необходимый формат бумаги. См. таблицу ниже.

Физический принтер	Драйверы принтера Windows	Экземпляры принтера Tekla Structures
<p>Один принтер.</p> 	<p>Отдельные драйверы принтера Windows для</p>	<p>Для каждого необходимого формата определяются отдельные экземпляры принтера Tekla Structures; для каждого экземпляра принтера используется драйвер</p>

Физический принтер	Драйверы принтера Windows	Экземпляры принтера Tekla Structures
	<p>каждого необходимого формата.</p>  <p>A0 A1 A2 A3 A4</p>	<p>принтера с соответствующим форматом бумаги.</p>  <p>A0 A1 A2 A3 A4</p>
<p>Один принтер.</p> 	<p>Один драйвер принтера Windows. Для драйвера принтера установлен максимальный необходимый формат бумаги.</p>  <p>A0</p>	<p>Для каждого необходимого формата определяются отдельные экземпляры принтера Tekla Structures, причем для каждого из экземпляров принтера используется один и тот же драйвер принтера.</p>  <p>A0 A1 A2 A3 A4</p>

См. также

[Печать чертежей с использованием экземпляров принтеров из Каталога принтеров \(старая функциональность печати\) \(стр 633\)](#)

[Настройка экземпляров принтеров в Каталоге принтеров \(старая функциональность печати\) \(стр 652\)](#)

7

Задание автоматических настроек чертежа

Настройки чертежа сообщают Tekla Structures, как должен выглядеть чертеж и что следует в него включить. Автоматические настройки чертежа задаются перед созданием чертежей.

Автоматические настройки чертежей

Автоматические настройки чертежей — это настройки, которые определяются посредством:

- свойств чертежа, вида и объектов для различных видов чертежей. Эти свойства хранятся в файлах свойств. Свойства можно задавать отдельно для каждого создаваемого чертежа, однако рекомендуется сохранить чаще всего используемые настройки в файлах свойств для использования в дальнейшем, — например, в диалоговом окне **Каталог чертежей-прототипов**. При создании нового чертежа необходимо всегда начинать с загрузки автоматических свойств чертежа, которые, по вашему мнению, содержат наиболее подходящие настройки для создаваемого чертежа, а затем вносить в них необходимые корректировки, прежде чем создать чертеж. Свойства можно корректировать также после создания чертежа.

Открывать диалоговые окна свойств чертежей для задания автоматических свойств чертежа можно на вкладке **Чертежи и отчеты**, выбрав **Свойства чертежа** и требуемый тип чертежа.

- настроек чертежей, заданных посредством различных параметров и расширенных параметров в диалоговых окнах **Параметры** и **Расширенные параметры**;
- дополнительных файлов настроек, например [rebar_config.inp](#) (стр 1046) для настройки армирования и [hatch_types1.pat](#) (стр 914) для настройки рисунков штриховки.

Свойства чертежей отдельных деталей, сборок и отлитых элементов

Эти чертежи содержат два типа автоматических свойств: свойства, относящиеся к чертежу, и видовые свойства. *Свойства, относящиеся к чертежу*, применяются ко всему чертежу: система координат, поворот системы координат, заголовки чертежа, компоновка чертежа, пользовательские свойства, а также некоторые свойства видов узлов и сечений.

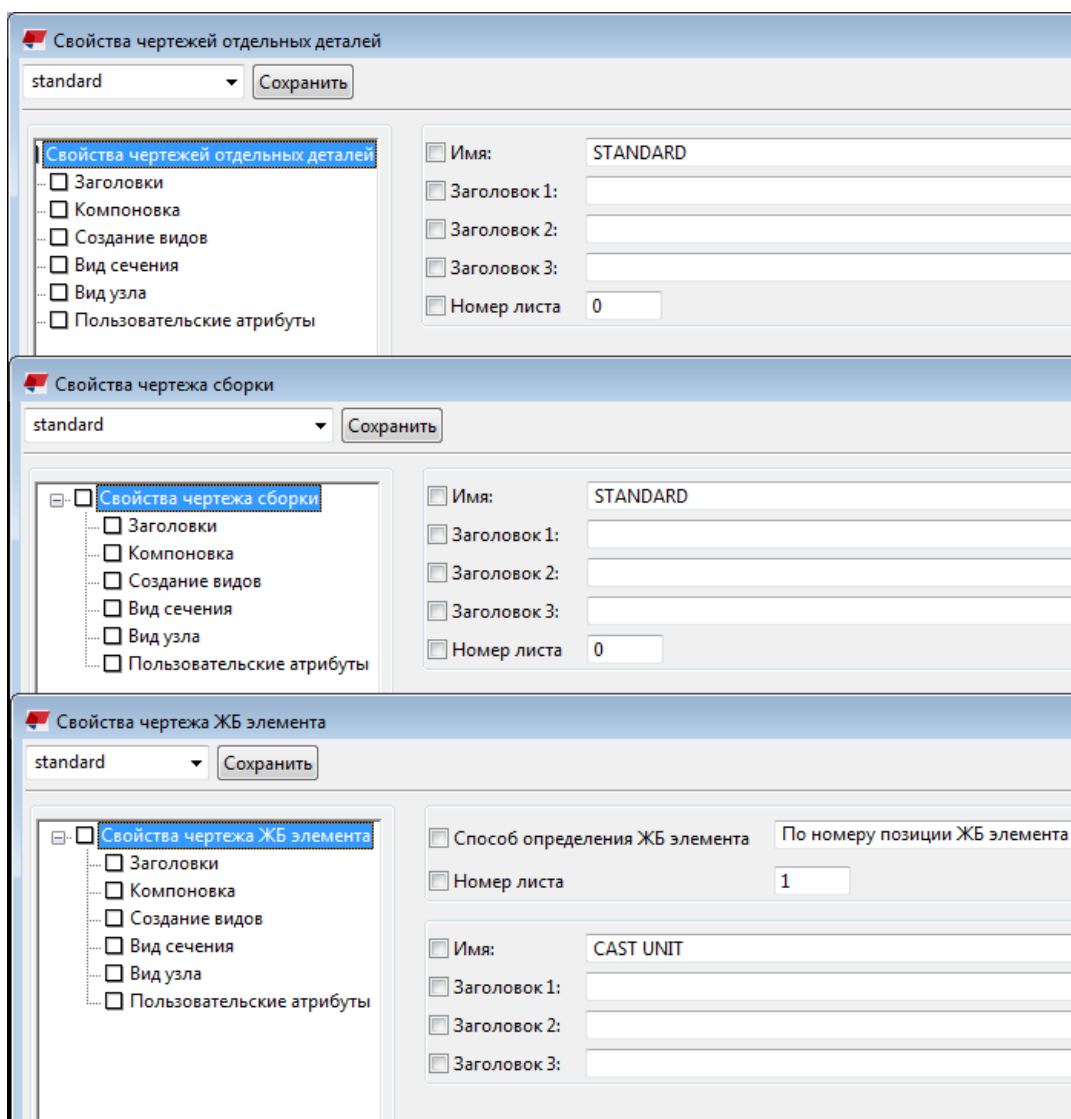

Видовые свойства задаются отдельно для каждого создаваемого вида. Например, можно показать метки на одном виде, размеры на другом, а обработку поверхности на третьем. Также можно задать для каждого вида свои настройки защиты. Можно создать столько видов, сколько нужно.

Чтобы указать, какие виды чертежа создавать и какие свойства использовать, пройдите по пути, показанному на рисунке ниже. Сначала

выберите виды, которые требуется создать, и свойства вида, которые будут использоваться для этих видов. Если требуется откорректировать свойства вида или создать новые, нажмите кнопку **Свойства вида** и внесите изменения в свойства вида, включая настройки защиты, размеры, фильтры, метки и объекты. Всегда нажимайте кнопку **Сохранить** для сохранения свойств вида; в противном случае изменения не сохраняются.

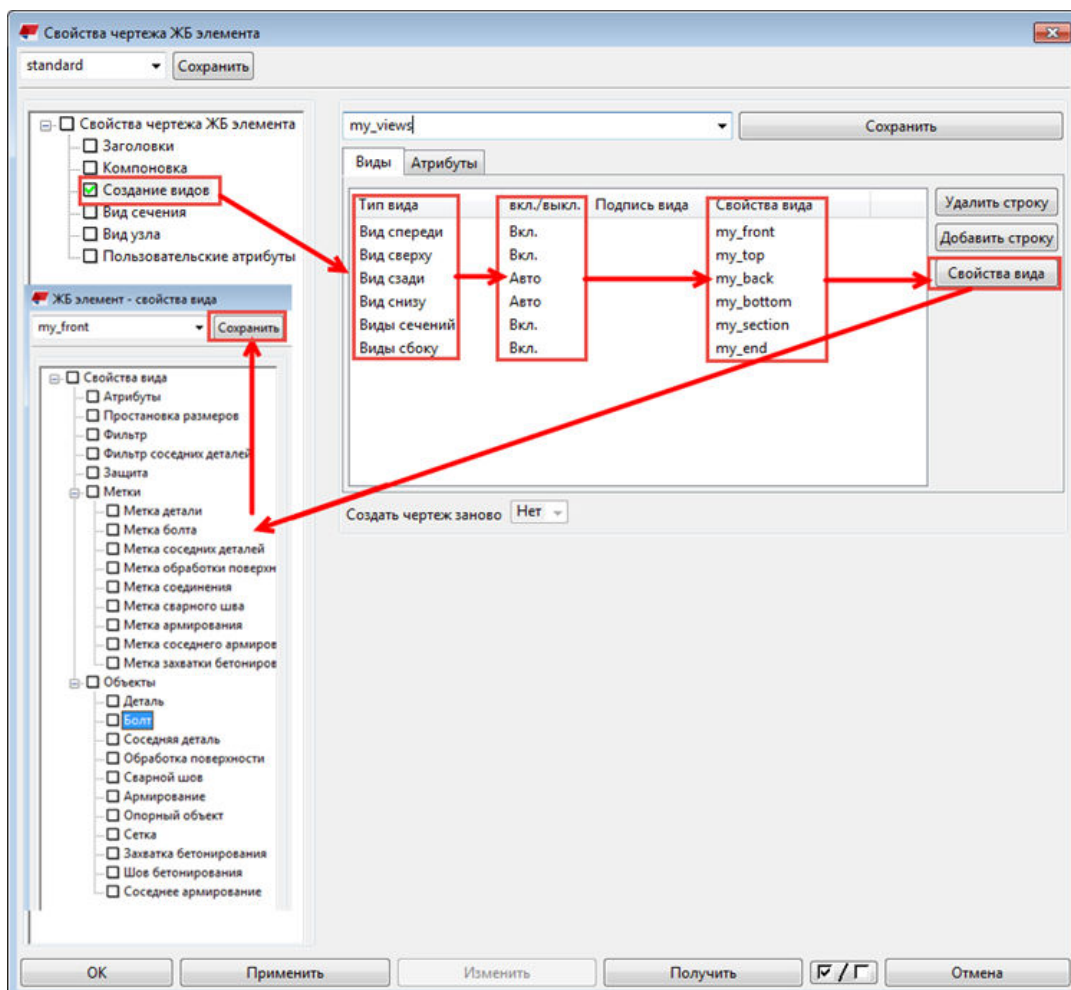

Относящиеся к чертежу и видовые свойства на чертежах отдельных деталей, сборок и отлитых элементов можно изменить на открытом чертеже, дважды щелкнув фон чертежа или рамку вида соответственно. Доступные свойства — те же, что и в показанных выше диалоговых окнах.

Свойства чертежей общего вида

Автоматические свойства чертежа для чертежей общего вида можно определить на уровне чертежа перед созданием чертежа. Изменить свойства уровня чертежа можно на открытом чертеже, дважды щелкнув фон чертежа.

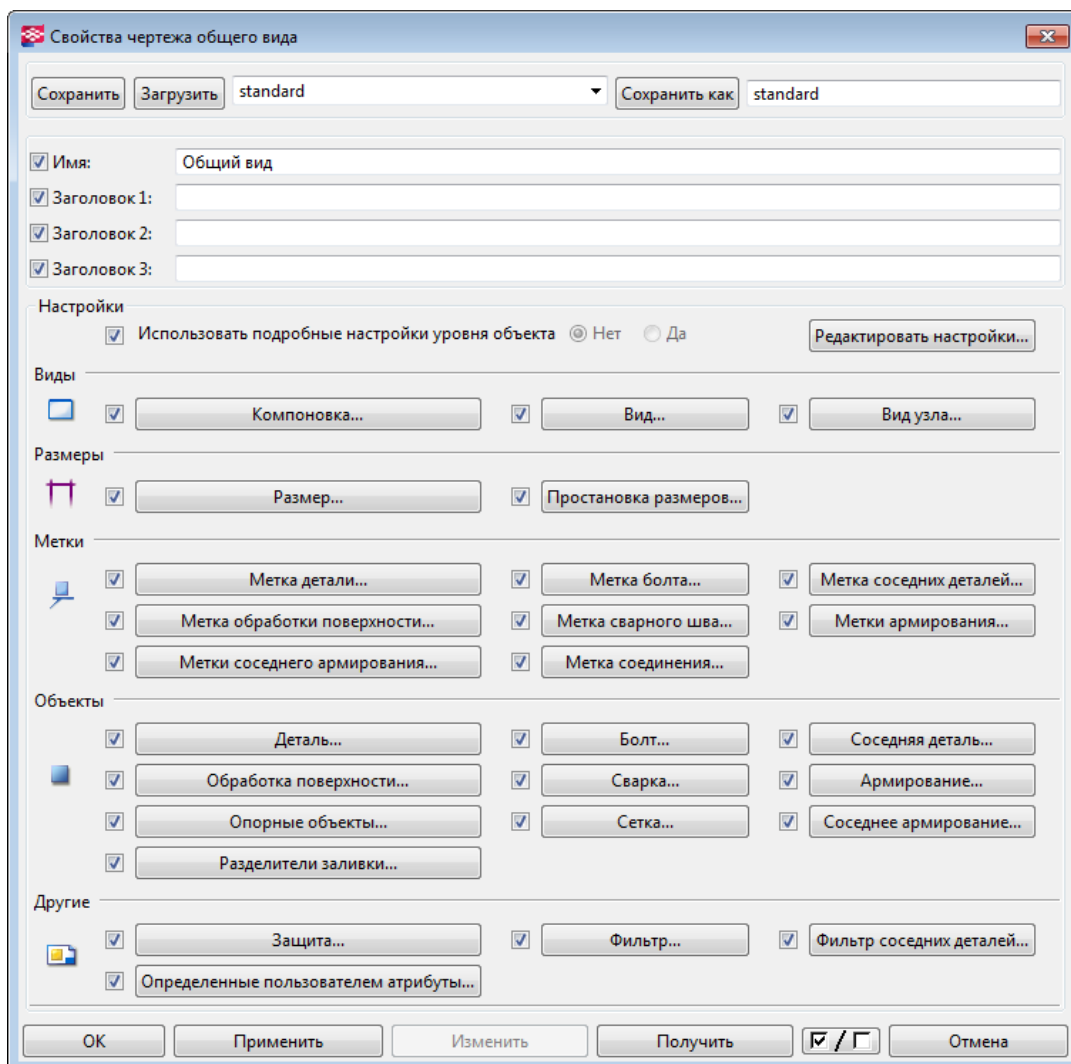

Выбрать виды, которые требуется создать, можно после запуска создания чертежа общего вида. Откорректировать свойства уровня вида на открытом чертеже можно, дважды щелкнув рамку вида.

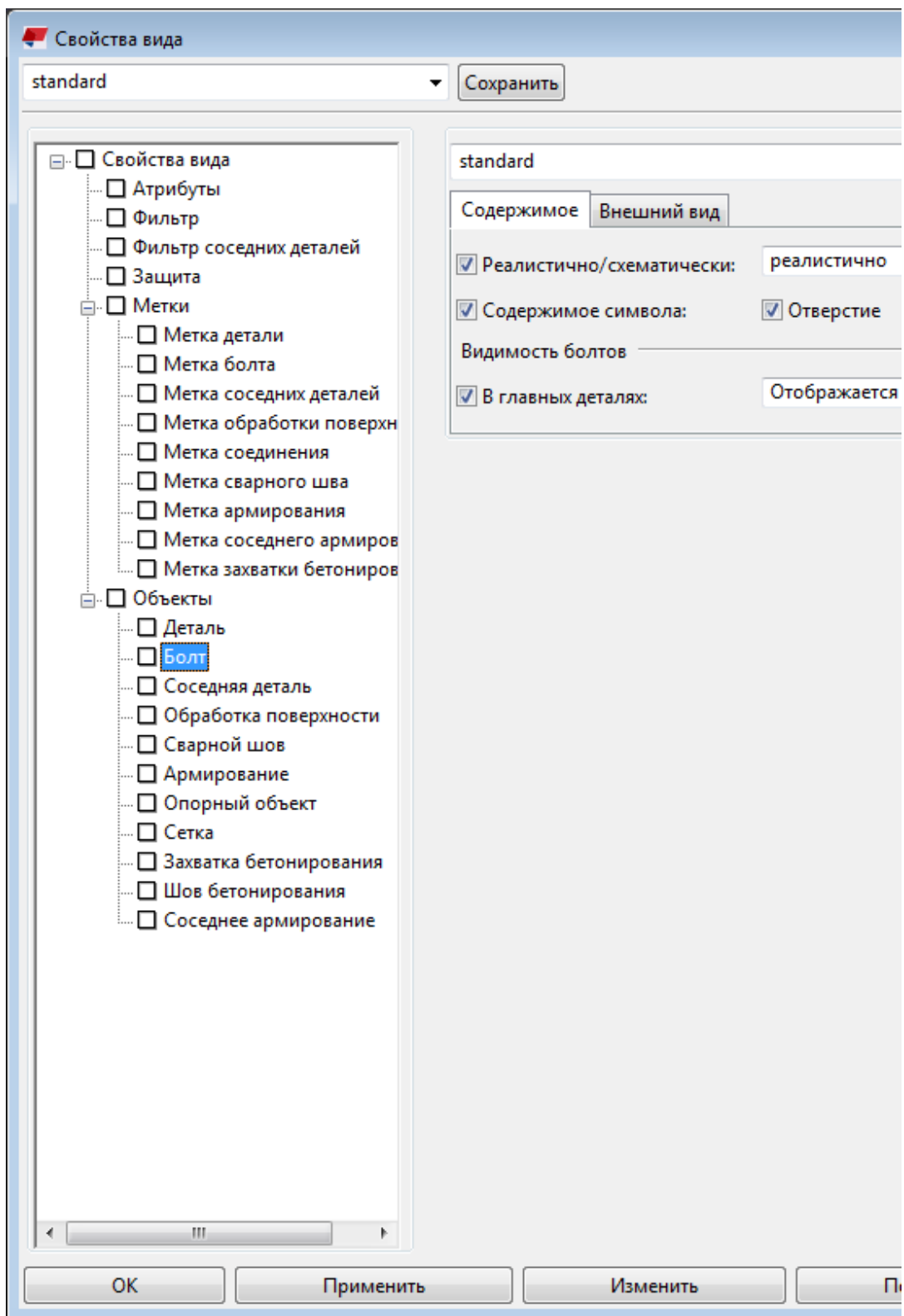

Отдельные свойства видов, защиты, размеров, меток и объектов

Свойства размеров, меток и объектов можно изменить вручную на открытом чертеже, а затем сохранить измененные свойства в файлах свойств, чтобы использовать их в дальнейшем для тех или иных целей.

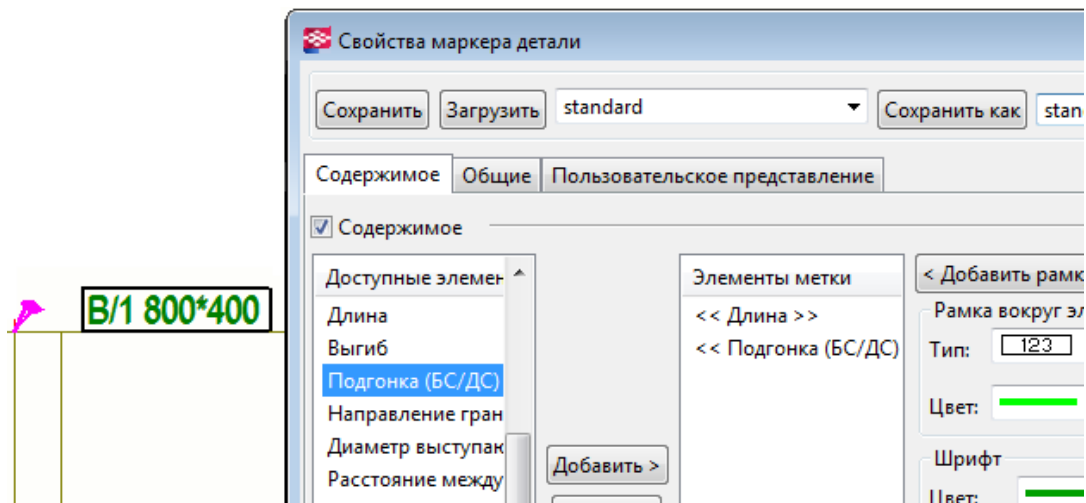

См. также

[Задание автоматических свойств чертежа перед созданием чертежей \(стр 35\)](#)

[Изменение свойств чертежа для существующего чертежа \(стр 37\)](#)

[Изменение свойств чертежа на уровне вида \(стр 37\)](#)

[Изменение свойств объекта чертежа \(стр 39\)](#)

[Подробные настройки уровня объекта \(стр 40\)](#)

[Как Tekla Structures применяет свойства чертежа при создании чертежей \(стр 49\)](#)

7.1 Определение компоновки чертежа

Компоновка чертежа определяет, какие таблицы должны быть включены в чертеж и где эти таблицы должны быть расположены. Каждая компоновка чертежа имеет свои собственные наборы таблиц и применимые форматы чертежей. Для создания и редактирования компоновок служит **Редактор компоновок**.

Компоновка чертежа соединяет наборы таблиц чертежей с форматами чертежей. В Tekla Structures предусмотрено несколько predefined компоновок чертежей. Каждый тип чертежа — сборки, отдельной детали, ЖБ элемента, общего вида или комплексный чертеж — может иметь свою собственную компоновку с необходимыми

наборами таблиц. Кроме того, вы можете создавать собственные компоновки чертежей и использовать их для чертежей нескольких типов.

Применяя различные компоновки, например, можно настроить чертежи сборок на использование форматов A1 и A2, а чертежи отдельных деталей — на использование форматов A3 и A4. Или, например, можно включать список материалов в чертежи сборки, но не в чертежи общего вида.

Также можно настраивать наборы чертежей в пределах одной компоновки чертежа, чтобы для разных форматов чертежа использовались разные наборы таблиц. Например, для листов формата A1 и A4 может использоваться одна и та же компоновка чертежа, однако с разным расположением наборов таблиц. Использование разного количества и расположения таблиц позволяет гарантировать, что таблицы будут помещаться на каждом из форматов.

В предыдущих версиях Tekla Structures наборы таблиц не были связаны с какими-либо форматами чертежа, если в свойствах чертежа использовался вариант **Заданный размер**. При открытии старого файла компоновки без связанных наборов таблиц Tekla Structures автоматически генерирует для каждого набора таблиц по формату чертежа и присваивает этому формату имя следующего вида: ###_[ИМЯ НАБОРА ТАБЛИЦ]. При необходимости вы можете затем настроить набор таблиц для каждого формата в **Редакторе компоновок чертежа**.

Если в свойствах чертежа используется **Авторазмер**, Tekla Structures выбирает наименьший доступный формат чертежа, на котором поместятся виды чертежа и связанный с ними набор таблиц. Выбрать, какие форматы чертежей должны быть совместимы с функцией **Авторазмер**, можно в диалоговом окне **Настройки формата чертежа**.

Tekla Structures сохраняет новые созданные вами компоновки в отдельных файлах с расширением .lay. Файлы компоновок находятся в папке \attributes внутри папки модели. Файлы компоновок можно скопировать в папки проекта или компании, заданные расширенными параметрами XS_FIRM и XS_PROJECT.

Обратите внимание, что файлы .lay, созданные в режиме **Редактор компоновок**, не совместимы с инструментом **Компоновка чертежа** или панелью **Редактор компоновок** в предыдущих версиях Tekla Structures. Это означает, что вы не сможете использовать новые компоновки чертежей в Tekla Structures 2019i или более ранних версиях.

При открытии старого файла .lay все наборы таблиц в этом файле .lay, которые не связаны с какими-либо фиксированными форматами чертежа в том же файле .lay, преобразуются в независимые наборы таблиц. При преобразовании для каждого набора таблиц автоматически генерируется новый фиксированный формат, после чего этот набор таблиц привязывается к вновь сгенерированному формату. Генерируемые форматы — это всегда A1 (841 мм x 594 мм) в средах без британских единиц измерения или ANSI D (864 мм x 559 мм) в средах с британскими

единицами. Имена генерируемых форматов чертежа имеют вид ###_<name_of_converted_table_layout>.

Создание и редактирование компоновок чертежей

Для создания новых компоновок чертежей и редактирования существующих служит **Редактор компоновок чертежа**. В процессе работы над компоновкой вы можете добавлять, изменять, перемещать и удалять таблицы, добавлять и изменять форматы чертежей, а также указывать, должны ли в компоновке отображаться имена таблиц и скрытые таблицы. **Редактор компоновок чертежа** также позволяет добавлять на чертежи рамки и метки линий сгиба.

Открытие Редактора компоновок чертежа

- Чтобы открыть **Редактор компоновок чертежа**, выполните одно из следующих действий:

Чтобы открыть Редактор компоновок чертежа	Действие
Через меню Файл	<ul style="list-style-type: none">• В меню Файл выберите Редакторы --> Редактор компоновок чертежа .
Через диалоговое окно свойств чертежа	<ol style="list-style-type: none">1. Нажмите Компоновка.2. Справка от списка Компоновка нажмите кнопку Изменить.
Через ленту в режиме моделирования	<ul style="list-style-type: none">• На вкладке Чертежи и отчеты выберите Свойства чертежа --> Редактор компоновок чертежа .
На открытом чертеже	Выполните любое из следующих действий: <ul style="list-style-type: none">• Щелкните существующий набор таблиц правой кнопкой мыши и выберите Открыть редактор компоновок.• Дважды щелкните существующий набор таблиц и выберите Редактор компоновок чертежа.
С помощью поля Быстрый запуск	<ol style="list-style-type: none">1. Введите Компоновка чертежа в поле Быстрый запуск.2. Выберите в списке Редактор компоновок чертежа.

Вы перейдете в режим редактирования компоновки.

Создание новой компоновки чертежа

1. На ленте **Редактор компоновок** нажмите  **Создать компоновку**.
2. Дайте имя новой компоновке чертежа и выберите первоначальный формат чертежа.
Имя компоновки чертежа может содержать не более 63 символов.
Обратите внимание, что вы сможете применить компоновку к другим форматам чертежа позднее.
3. Нажмите кнопку **Создать**.
4. На боковой панели **Редактор компоновок** выберите, к каким типам чертежа применяется новая компоновка.
5. Настройте компоновку чертежа в соответствии со своими потребностями.
Например, добавьте в компоновку новые таблицы, создайте или измените доступные форматы чертежа. Подробные инструкции см. ниже.
6. Чтобы сохранить компоновку чертежа, нажмите **Сохранить как** на ленте **Редактор компоновок**.
7. В диалоговом окне **Сохранить компоновку** введите имя для компоновки чертежа в поле .
8. Выберите форматы чертежа, к которым вы хотите применить текущие таблицы, поля чертежа и промежутки между видами чертежа.
9. Нажмите кнопку **Сохранить**.

Компоновка чертежа сохраняется в папке `\attributes` внутри папки модели в виде файла с расширением `.lay`. Обратите внимание, что файлы `.lay` не совместимы с инструментом **Компоновка чертежа** или **Редактором компоновок** в предыдущих версиях Tekla Structures. Это означает, что вы не сможете использовать новую компоновку в старых версиях Tekla Structures.

После этого вы можете продолжить работу с компоновками чертежа или

выйти из режима редактирования компоновок, нажав  **Закрывать**.

Добавление новых таблиц в компоновку чертежа

Под *таблицами* здесь понимаются все элементы, которые можно добавить в компоновку чертежа. К этим элементам относятся:

- Файлы шаблонов (`.tpl`)

- Файлы DWG/DXF

Например, в DWG- или DXF-файле могут содержаться некоторые узлы, которые требуется включать в чертежи определенных типов; такой файл имеет смысл добавить в компоновку чертежа.

- Компоновочные планы

Tekla Structures автоматически включает в компоновочный план нужный объект. В качестве компоновочного плана можно использовать чертежи, содержащие только один вид правильного масштаба. С исходного чертежа Tekla Structures использует только вид. Положение вида, формат чертежа и шаблоны исходного чертежа для компоновочного плана значения не имеют.

Сочетание таблиц в компоновке чертежа называется *набором таблиц*.

Чтобы добавить новые таблицы в компоновку чертежа:

1. В списке **Формат чертежа** выберите формат чертежа, для которого вы хотите добавить таблицы.

При сохранении компоновки чертежа изменения можно будет применить к нескольким форматам чертежа.

2. На ленте **Редактор компоновок** нажмите  **Добавить таблицы**.
3. В диалоговом окне **Доступные таблицы** выберите таблицу, которую вы хотите добавить.
4. Если вы добавляете файл DWG/DXF или компоновочный план, выполните одно из следующих действий:

Задача	Действие
Добавить новый файл DWG/DXF	a. Найдите и выберите файл, который вы хотите добавить на чертеж. b. Нажмите кнопку Открыть .
Добавить компоновочный план	<ul style="list-style-type: none"> • В диалоговом окне Чертежи выберите существующий чертеж компоновочного плана и нажмите кнопку Выбрать. Теперь можно закрыть диалоговое окно Доступные таблицы .

5. Щелкните в компоновке чертежа точку, куда будет добавлена таблица.
Таблицы автоматически привязываются к рамке вида чертежа.
6. Чтобы изменить масштаб или поворот таблицы, выберите таблицу и введите новые значения в полях **Масштаб** или **Поворот**.

Обратите внимание, что редактировать можно только масштаб и поворот файлов шаблонов (.tpl).

Изменения поворота и масштаба сразу же применяются к компоновке чертежа. При масштабировании или повороте таблиц таблица остается привязанной к той же точке.

STUD LIST									
Name	Qty	Site/ Workshop	Grade	Stud		Head		kg/one	kg/all
				len.	diam.	thick.	diam.		

STUD LIST	Name	Qty	Site/ Workshop	Grade	Stud		Head		kg/one	kg/all
					len.	diam.	thick.	diam.		

7. Если вы хотите разрешить таблице накладываться на вид чертежа, установите флажок **Накладывается на виды**.

Если не устанавливать флажок **Накладывается на виды**, Tekla Structures при создании или повторном создании чертежей оставляет виды чертежа за пределами таблиц. Обратите внимание, что связанные с наложением изменения применяются к компоновке чертежа только при создании или повторном создании чертежей.

Перемещение таблиц в компоновке чертежа

1. На вкладке **Чертежи и отчеты** выберите **Свойства чертежа** --> **Редактор компоновок чертежа**.
2. В списке **Компоновка чертежа** выберите компоновку чертежа.
3. В компоновке чертежа выполните одно из следующих действий:
 - Чтобы переместить одну таблицу, щелкните таблицу, которую вы хотите переместить.
 - Чтобы переместить несколько таблиц, удерживайте нажатой левую кнопку мыши и нарисуйте рамку вокруг таблиц, которые вы хотите переместить.

Появятся две зеленые ручки.

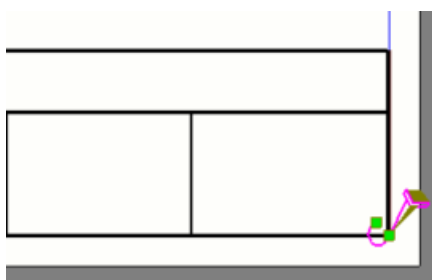

Ручка, которая находится дальше от таблицы, определяет, к какой точке привязана таблица. Ближняя ручка определяет, где находится один угол таблицы.

4. Выберите одну из зеленых ручек.
5. Перетащите зеленую ручку в новое место.

Таблицы привязываются к точкам через 1 миллиметр в метрических средах или через 1/16 в американской среде с британскими единицами измерения.

Tekla Structures отображает расстояние между ручками как в вертикальном, так и в горизонтальном направлении. Расстояние отображается в миллиметрах или долях дюймов в зависимости от используемой среды.

Таблицы перемещаются в новое место.

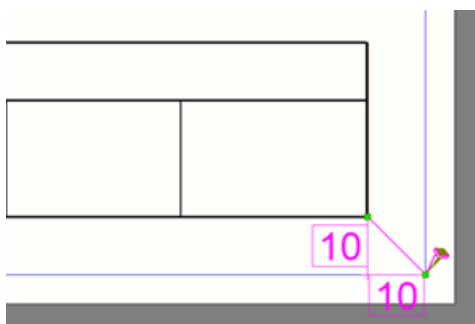

Удалите таблиц из компоновки чертежа

- Выполните любое из следующих действий:
 - В компоновке чертежа щелкните таблицу правой кнопкой мыши и выберите **Удалить**.
 - В компоновке чертежа щелкните таблицу правой кнопкой мыши и нажмите клавишу **DELETE**.
 - Выберите таблицу в списке **Используемые таблицы** и нажмите клавишу **DELETE**.

Корректировка форматов чертежей, рамок и меток линий сгиба

Рамки и метки линий сгиба можно настроить отдельно для каждой компоновки чертежа (т. е. файла .lay). Однако свойства рамок изначально считываются из файла `standard.fms`, содержащего глобальные свойства рамок и меток линий сгиба. Если вы не хотите использовать в компоновке чертежа глобальные свойства рамок и меток линий сгиба, откорректируйте соответствующие свойства в диалоговом окне **Настройки формата чертежа**.

1. На боковой панели **Редактор компоновок** нажмите кнопку  **Изменить** справа от списка **Формат чертежа**.
2. В разделе **Используемые форматы** диалогового окна **Настройки формата чертежа** отредактируйте форматы чертежа в соответствии со своими потребностями:

Задача	Действие
Добавить новый формат чертежа	<p>a. Нажмите + под списком существующих форматов чертежа.</p> <p>Внизу списка форматов чертежа добавляется новая строка.</p> <p>b. Выберите предопределенный формат чертежа из списка в столбце Имя или введите имя для нового формата чертежа.</p> <p>Предопределенные форматы чертежа в списке Имя определены в файле <code>PaperSizesForDrawings.dat</code>. По умолчанию этот файл находится в папке <code>..\ProgramData\Trimble\Tekla Structures\<version>\environments\common\system folder</code>.</p>

Задача	Действие
	<p>c. Чтобы откорректировать ширину и высоту, дважды щелкните поля Ширина и Высота и введите новые значения.</p> <p>d. Если вы хотите разрешить Tekla Structures использовать этот формат чертежа при автоматическом выборе подходящих форматов для чертежей, установите флажок Автоматический выбор формата.</p> <p>Дополнительные сведения об автоматическом выборе форматов см. в разделе Задание формата чертежа и масштаба видов чертежа (стр 686).</p>
Откорректировать ширину и высоту формата чертежа	<p>a. Выберите формат чертежа, ширину и высоту которого вы хотите изменить.</p> <p>b. Дважды щелкните поля Ширина и Высота и введите новые значения.</p> <hr/> <p>СОВЕТ Можно изменить ориентацию страницы, щелкнув поле Ширина или Высота правой кнопкой мыши и выбрав Обратить ориентацию.</p> <p>Ширина и высота формата чертежа меняются местами.</p>
Разрешить использовать формат чертежа при автоматическом выборе формата	<p>a. Выберите формат чертежа, который должен использоваться при автоматическом выборе формата.</p> <p>b. Установите флажок Автоматический выбор формата.</p>
Удалить формат чертежа из компоновки чертежа	<ul style="list-style-type: none"> Нажмите - справа от формата чертежа, который вы хотите удалить.

3. В разделе **Рамки** откорректируйте рамки:

- a. Выберите, какие рамки должны присутствовать в компоновке чертежа.

Рекомендуется, чтобы на чертеже была хотя бы одна рамка. Чтобы использовать только одну рамку, выберите рамку **Основная**.

Если на ваших чертежах используются метки линий сгиба, выберите рамку **Основная** и рамку **Второстепенная**, и используйте второстепенную рамку в качестве наружной рамки.

- b. Введите расстояния в миллиметрах или дюймах от каждой рамки до левого, правого, нижнего и верхнего края листа.
 - c. Выберите цвет для каждой рамки.
 4. Если вы используете в своих компоновках чертежей метки линий сгиба, задайте свойства меток линий сгиба:
 - a. Введите расстояния по горизонтали и по вертикали между метками линий сгиба в миллиметрах или дюймах.
 - b. Выберите цвет для меток линий сгиба.
 5. Чтобы сохранить настройки и закрыть диалоговое окно **Настройки формата чертежа**, нажмите **ОК**.

Корректировка положения видов чертежа

Для корректировки положения видов чертежа необходимо, чтобы чертеж был открыт.

1. Прокрутите боковую панель **Виды на чертеже** до раздела **Редактор компоновок**.
2. В полях под заголовком **Поля** введите расстояния по горизонтали и по вертикали между крайним видом чертежа и краями чертежа или краями таблиц.

Обратите внимание, что Tekla Structures автоматически добавляет по 5 миллиметров к вводимым вами расстояниям.

3. В полях под заголовком **Промежутки** введите расстояния по горизонтали и по вертикали между рамками видов чертежа.

Обратите внимание, что параметры раздела **Виды на чертеже** работают в сочетании с расширенными параметрами

[XS_DISABLE_VIEW_CENTERING \[тип чертежа\]](#). Задание для этих расширенных параметров значения VER, HOR или обоих этих значений позволяет отключить автоматическое центрирование видов чертежа в горизонтальном, вертикальном или обоих направлениях.

Центрирование видов чертежа можно включить или отключить вручную для всех типов чертежей, кроме чертежей ЖБ элементов. На чертежах ЖБ элементов центрирование видов включено всегда.

Корректировка видимости таблиц в компоновке чертежа

Компоновка чертежа содержит некоторую информацию, которая не всегда должна отображаться, поскольку некоторые таблицы актуальны только на некоторых из чертежей, основанных на одной и той же компоновке. Такие таблицы называются *скрытыми таблицами*. При изменении содержимого чертежа эти таблицы снова могут стать



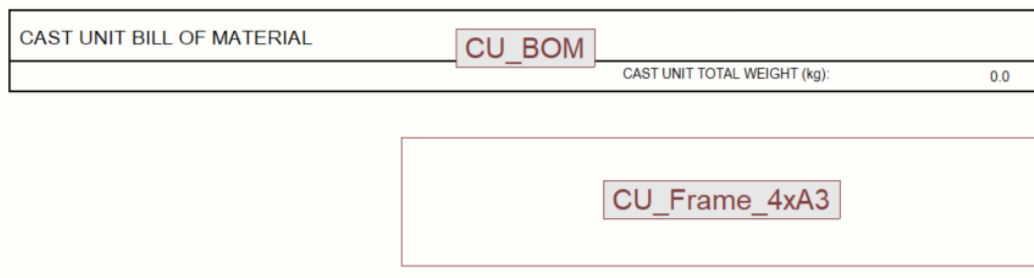

видимыми. Например, таблица может стать видимой при добавлении редакции.

По умолчанию скрытые таблицы отображаются в виде простых прямоугольников с известной шириной и предусмотренной по умолчанию высотой. На рисунке ниже верхняя таблица представляет собой обычную таблицу, а нижняя — скрытую.



При необходимости скрытые таблицы можно полностью скрыть из компоновки чертежа.

- Выполните любое из следующих действий:

Задача	Действие
Скрыть или показать скрытые таблицы	<ul style="list-style-type: none"> • На боковой панели Редактор компоновок нажмите  рядом с Показать скрытые таблицы. • Чтобы снова отобразить скрытые таблицы, нажмите  рядом с Показать скрытые таблицы.
Скрыть или показать имена таблиц	<ul style="list-style-type: none"> • На боковой панели Редактор компоновок нажмите  рядом с Показать имена таблиц. Имена таблиц скрываются. <div data-bbox="906 1473 1366 1552" style="border: 1px solid black; padding: 5px; margin: 10px 0;"> <p>GENERAL NOTES</p> <p>2. ALL HOLES ARE 22 DIA. UNLESS NOTED</p> </div> <ul style="list-style-type: none"> • Чтобы снова отобразить скрытые таблицы, нажмите  рядом с Показать имена таблиц. Имена таблиц снова отображаются.

Задача	Действие
	 <p>GENERAL NOTES 2. ALL HOLES ARE 2Z DIA. UNLESS NOTED</p> <p>single_note</p>

Редактирование компоновки чертежа

СОВЕТ Компоновки чертежей можно удалять и переименовывать в папке с файлами. Перейдите к папке `\attributes` внутри папки модели, найдите нужный файл `.lay` и удалите или переименуйте его.

1. На вкладке **Чертежи и отчеты** выберите **Свойства чертежа** --> **Редактор компоновок чертежа**.
2. В списке **Компоновка чертежа** выберите компоновку чертежа, которую вы хотите отредактировать.
3. Отредактируйте компоновку чертежа в соответствии со своими потребностями.
Например, можно добавить, переместить или удалить таблицы, а также изменить форматы чертежа.
4. Чтобы сохранить компоновку чертежа, нажмите **Сохранить как** на ленте **Редактор компоновок**.
5. Если вы хотите сохранить отредактированную компоновку с другим именем, введите это имя в поле в диалоговом окне **Сохранить компоновку**.
Если не ввести новое имя для компоновки, внесенные изменения перезапишут собой существующий файл компоновки (`.lay`).
6. Выберите форматы чертежа, к которым вы хотите применить текущие таблицы, поля чертежа и промежутки между видами чертежа.

Внесенные изменения сохраняются в файле компоновки чертежа (`.lay`). Все чертежи, в которых используется отредактированная компоновка, автоматически обновляются в соответствии с изменениями.

После этого вы можете продолжить работу с компоновками чертежа или выйти из режима редактирования компоновок, нажав кнопку **Заккрыть**.

Пример: использование разных наборов таблиц в компоновке чертежа для разных форматов чертежа

Используя **Редактор компоновок чертежа**, можно создавать отдельные наборы таблиц для разных форматов чертежа в одной и той же

компоновке. Это позволяет гарантировать, что таблицы будут помещаться на каждом из используемых форматов.

В этом примере мы создадим один набор таблиц для форматов А1, А2 и А3 и другой набор таблиц для формата А4. Эти наборы таблиц будут создаваться для существующей компоновки чертежа.

1. В списке **Компоновка чертежа** на боковой панели **Редактор компоновок** выберите компоновку чертежа, которую вы хотите отредактировать.
2. Нажмите кнопку  **Изменить** справа от списка **Формат чертежа**.
3. В диалоговом окне **Настройки формата чертежа** нажмите + и создайте формат А1.
4. Чтобы закрыть диалоговое окно **Настройки формата чертежа**, нажмите кнопку **ОК**.
5. В списке **Формат чертежа** выберите **А1**.
6. На ленте **Редактор компоновок** нажмите **Добавить таблицы**.
7. Добавьте таблицы и расположите их в компоновке чертежа надлежащим образом.

См. пример ниже.



В компоновке чертежа выше отображаются и скрытые таблицы, и имена таблиц.

После того как вы разместили таблицы желаемым образом, можно применить набор таблиц к другим форматам чертежа.

8. Снова нажмите кнопку  **Изменить** справа от списка **Формат чертежа**.

9. В диалоговом окне **Настройки формата чертежа** нажмите **+** и создайте следующие форматы:

- A2
- A3
- A4

Набор таблиц, созданный для формата A1, будет автоматически скопирован для новых форматов.

В этом примере для формата A4 должен использоваться другой набор таблиц, поэтому продолжим корректировку набора таблиц.

10. Чтобы закрыть диалоговое окно **Настройки формата чертежа**, нажмите кнопку **ОК**.

11. В списке **Формат чертежа** выберите **A4**.

12. Переместите, добавьте или удалите таблицы. См. пример ниже.

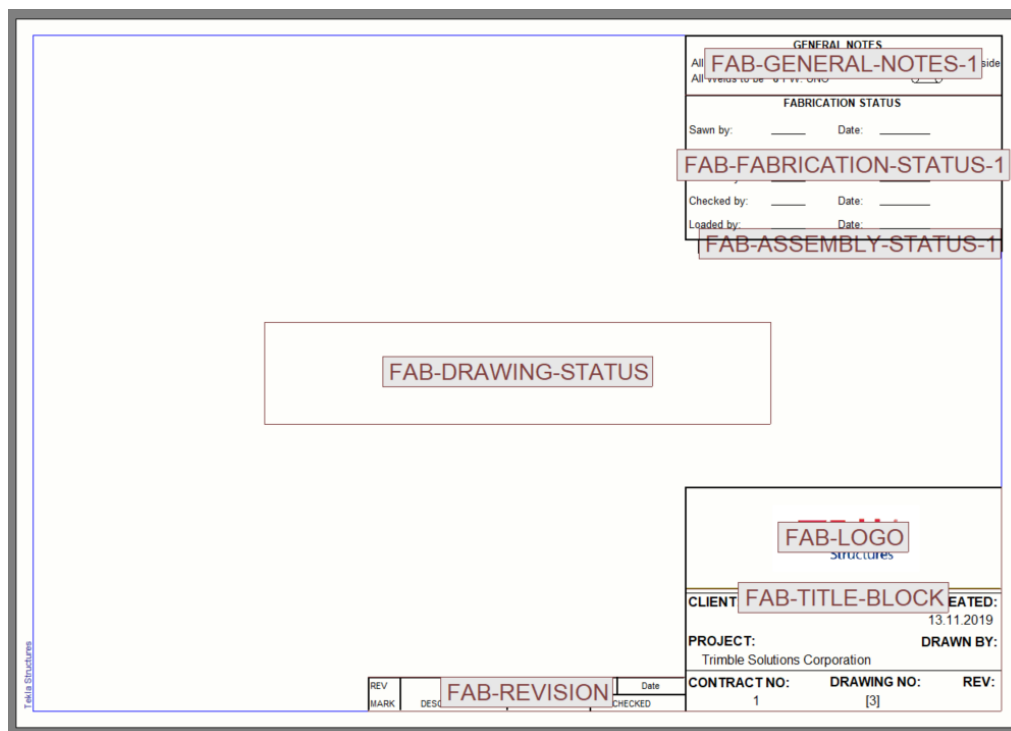

В компоновке чертежа выше отображаются и скрытые таблицы, и имена таблиц.

13. На ленте **Редактор компоновок** нажмите **Сохранить как**.

14. В диалоговом окне **Сохранить компоновку** введите имя для компоновки чертежа.

15. Снимите флажки **A1, A2** и **A3**.

Так новый набор таблиц будет применяться только к формату A4.

16. Нажмите кнопку **Сохранить**.

Таблицы в компоновке чертежа

Таблицы — это шаблоны из редактора шаблонов, добавляемые в чертежи Tekla Structures и содержащие информацию об объектах модели. В редакторе шаблонов таблицы называются графическими шаблонами.

Под *таблицами* понимаются различные элементы компоновки чертежа, такие как:

- таблицы (например, таблица редакций);
- штампы;
- списки (например, списки деталей и болтов);
- общие замечания;
- компоновочные планы;
- файлы DWG.

При изменении модели Tekla Structures обновляет содержимое затронутых изменением чертежей и таблиц, созданных в редакторе шаблонов. Tekla Structures заполняет таблицы данными во время выполнения.

Доступные графические шаблоны считываются из следующих папок в следующем порядке и отображаются в списке **Доступные таблицы** на боковой панели **Редактор компоновок**:

- Папка шаблонов (XS_TEMPLATE_DIRECTORY)
- папка текущей модели;
- папка проекта (XS_PROJECT);
- папка компании (XS_FIRM);
- папка системных шаблонов для данной среды (XS_TEMPLATE_DIRECTORY_SYSTEM);
- системная папка (XS_SYSTEM).

См. также

[Редактирование таблиц в редакторе шаблонов \(стр 684\)](#)

[Создание и редактирование компоновок чертежей \(стр 669\)](#)

Наборы таблиц

Набор таблиц — это группа таблиц или шаблонов, включаемая в чертежи определенного типа и формата.

Набор таблиц определяет:

- какие таблицы включаются в чертеж;
- где на чертеже размещаются таблицы;
- сколько места Tekla Structures оставляет между рамкой чертежа и видами и между видами на чертеже.

Наборы таблиц определяют только фон чертежа, но не количество или местоположение включаемых видов чертежа.

Можно использовать один и тот же набор таблиц для разных форматов чертежа или назначить каждому формату собственный набор таблиц. Так, например, если количество видов на чертеже изменится и Tekla Structures выберет новый формат чертежа, Tekla Structures может также автоматически выбрать другой набор таблиц.

Примеры ниже иллюстрируют взаимосвязь между набором таблиц и видами чертежа. Виды чертежа показаны синим, а элементы набора таблиц — зеленым.

Ниже приведен пример компоновки чертежа общего вида.

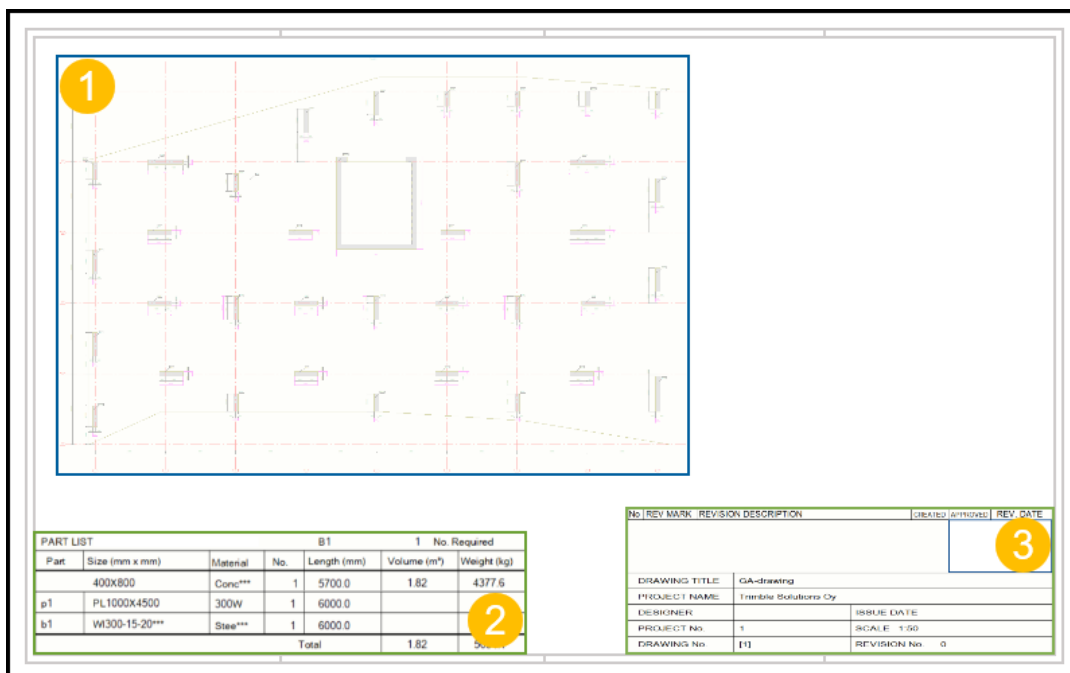

1. Вид чертежа общего вида
2. Список деталей на уровне сборки или ЖБ элемента
3. Таблица редакций и штамп

Ниже приведен пример компоновки чертежа сборки.

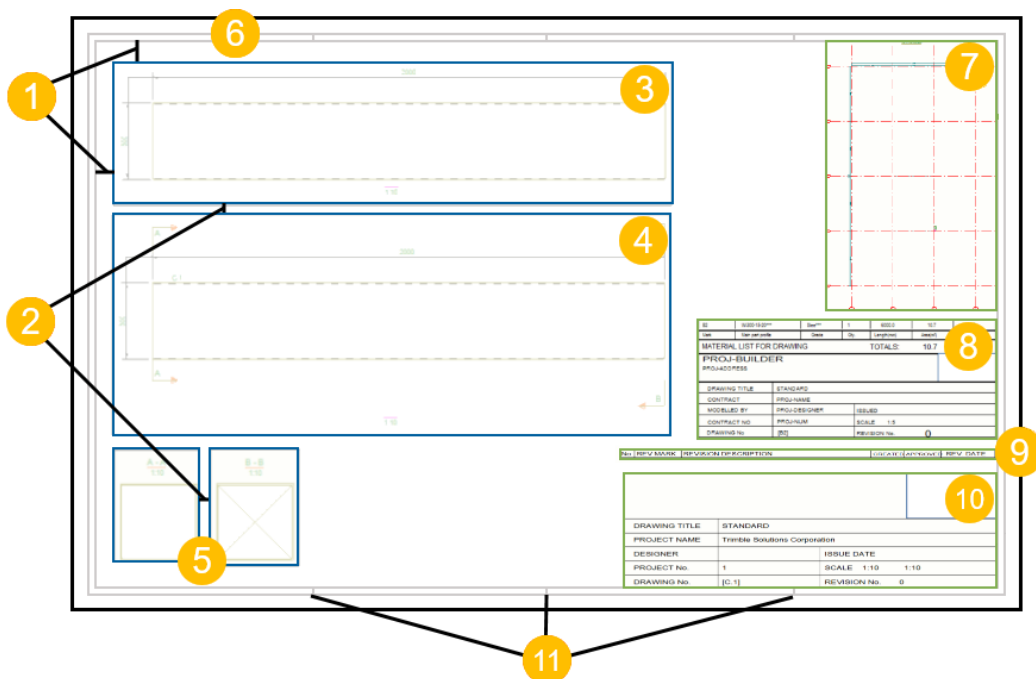

1. Поля между рамкой чертежа и крайними видами
2. Промежутки между видами
3. Вид сверху
4. Вид спереди
5. Виды сечений А-А и В-В
6. Рамка чертежа
7. Компоновочный план
8. Список материалов
9. Таблица редакций
10. Штамп
11. Метки линий сгиба

См. также

[Создание и редактирование компоновок чертежей \(стр 669\)](#)

[Таблицы в компоновке чертежа \(стр 681\)](#)

[Выбор новой компоновки для чертежа \(стр 683\)](#)

Выбор новой компоновки для чертежа

Выбрать компоновку, которая будет использоваться на чертеже, можно в диалоговом окне свойств чертежа. Можно либо использовать новую компоновку для открытого в данный момент чертежа, либо сохранить новую компоновку в свойствах чертежа для использования в дальнейшем.

1. В зависимости от того, где вы находитесь, выполните одно из следующих действий:
 - На открытом чертеже выберите **Свойства** --> **Чертеж** на вкладке **Чертеж**.
 - На вкладке **Чертежи и отчеты** выберите **Свойства чертежа** и выберите тип чертежа.
2. Загрузите свойства чертежа, максимально близкие к необходимым.
3. Выберите **Компоновка**.
4. Выберите новую компоновку в списке **Компоновка**.
5. Выполните любое из следующих действий:
 - Чтобы применить новую компоновку к открытому чертежу и сохранить ее в нем, нажмите кнопку **Изменить**.
 - Чтобы сохранить измененные свойства чертежа для использования в дальнейшем, нажмите кнопку **Сохранить**.
6. Нажмите **ОК**, чтобы закрыть диалоговое окно свойств чертежа.

См. также

[Определение компоновки чертежа \(стр 667\)](#)

[Свойства компоновок \(стр 953\)](#)

Редактирование таблиц в редакторе шаблонов

Если вам нужно изменить таблицу в компоновке чертежа, ее можно открыть в редакторе шаблонов (TriEd). В редакторе шаблонов таблицы из компоновок чертежей называются шаблонами.

Открывать можно только таблицы с шаблонами, созданными или сохраненными в редакторе шаблонов версии 3.2 или выше.

Если шаблоны находятся в защищенной папке, они доступны только для чтения, и сохранить измененные шаблоны в защищенной папке невозможно. В этом случае необходимо запускать Tekla Structures от имени администратора.

1. На чертеже дважды щелкните таблицу, которую требуется изменить.

2. Tekla Structures выведет следующее сообщение:

Would you like to edit this template in Template Editor or edit the drawing layout? Changes will be applied in all drawings that use this template or use the same layout.

3. Нажмите кнопку **Редактор шаблонов**.

Tekla Structures запускает редактор шаблонов и открывает в нем выбранный шаблон.

4. Внесите изменения в шаблон и сохраните их, выбрав **Файл --> Сохранить** (или **Сохранить как**, чтобы сохранить его в другой папке, например в папке модели).

Дополнительные сведения о редакторе шаблонов см. в документе [Template Editor User's Guide](#).

В примере ниже показано, как выглядит таблица на чертеже и в редакторе шаблонов. В этом примере в компоновку входят таблица редакций и штамп. Таблица редакций располагается над штампом и привязана к штампу в компоновке.

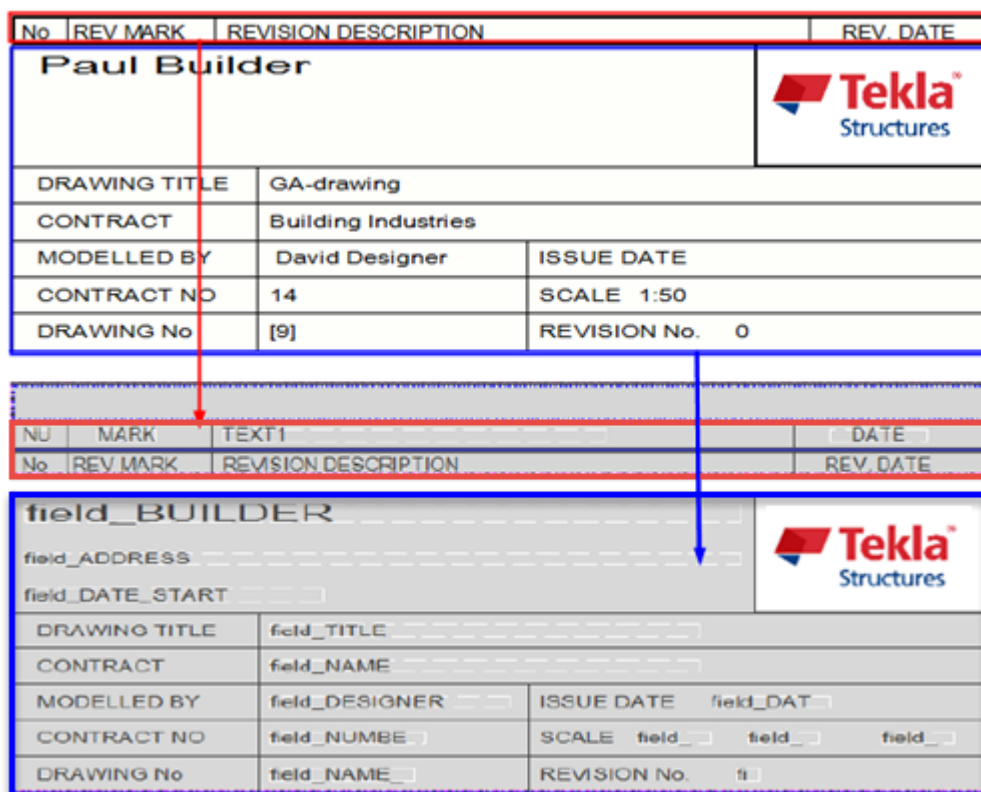

См. также

[Таблицы в компоновке чертежа \(стр 681\)](#)

7.2 Задание формата чертежа и масштаба видов чертежа

В Tekla Structures предусмотрено несколько сочетаний настроек, которые можно использовать для задания формата чертежа и масштаба видов чертежа. Можно использовать точный масштаб видов чертежа и автоматически выбираемый формат чертежа, автоматический задаваемый масштаб вида и точный формат, а также автоматически выбирать и масштаб, и формат.

Настройки	Чтобы узнать больше, перейдите по ссылке
<p>Автоматический подбор формата: если требуется всегда использовать определенный масштаб, можно задать точный масштаб и дать Tekla Structures возможность автоматически выбирать формат чертежа, подходящий для выбранного масштаба.</p> <p>Можно задать разные масштабы для главных видов и видов сечений. Все главные виды чертежа будут одинакового масштаба, если не корректировать масштаб отдельных видов вручную.</p>	<p>Задание точного масштаба видов чертежа с автоматическим подбором формата (стр 687)</p>
<p>Автоматическое масштабирование: если требуется всегда использовать определенный формат чертежа, например А3, А4 или А1, можно задать точный формат и дать Tekla Structures возможность автоматически выбирать масштаб видов чертежа, подходящий под выбранный формат.</p> <p>Сначала Tekla Structures пытается использовать для видов чертежа предпочтительный масштаб, затем альтернативные масштабы, и выбирает максимальный возможный масштаб.</p>	<p>Задание точного формата чертежа с автоматическим масштабированием видов (стр 688)</p>
<p>В отсутствие требований по использованию каких-либо конкретных форматов чертежей или масштабов видов чертежа</p>	<p>Автоматическое масштабирование и автоматический выбор формата чертежей (стр 689)</p>

Настройки	Чтобы узнать больше, перейдите по ссылке
имеет смысл предоставить Tekla Structures возможность самостоятельного выбора их обоих.	

См. также

[Создание и редактирование компоновок чертежей \(стр 669\)](#)

[Свойства компоновок \(стр 953\)](#)

Задание точного масштаба видов чертежа с автоматическим подбором формата

Tekla Structures может автоматически выбирать для чертежей подходящие форматы и наборы таблиц. В этом случае Tekla Structures автоматически обновляет чертежи в соответствии с изменениями, используя разные форматы чертежа и наборы таблиц.

Использовать точный масштаб видов чертежа с автоматическим подбором формата очень удобно в случаях, когда число, размер или расположение видов на чертежах может меняться.

Обратите внимание, что приведенные ниже инструкции не относятся к чертежам общего вида.

1. На вкладке **Чертежи и отчеты** выберите **Свойства чертежа** и выберите тип чертежа.
2. Загрузите свойства чертежа, максимально близкие к необходимым.
3. Выберите **Компоновка**.
4. Установите **Режим определения формата** в значение **Авторазмер**.
Доступные для автоматического выбора форматы задаются в диалоговом окне **Настройки формата чертежа**, доступ к которому осуществляется через **Редактор компоновок**.
5. Перейдите на вкладку **Масштаб** и установите **Автомасштабирование** в значение **Нет**.
Так Tekla Structures будет использовать точный масштаб, заданный для главных видов и видов сечений.
6. Выберите **Создание видов** в дереве слева, выберите вид и свойства, которые вы хотите изменить, и нажмите кнопку **Свойства вида**.
7. На вкладке **Атрибуты 1** задайте желаемый **Масштаб**.
8. Сохраните свойства вида и нажмите кнопку **Заккрыть**.

9. Нажмите кнопку **Сохранить**, чтобы сохранить свойства чертежа, а затем нажмите кнопку **ОК** и создайте чертеж.

Когда вы создаете чертеж, Tekla Structures создает виды с использованием выбранного масштаба и выбирает наименьший формат, на котором помещаются все эти виды.

Обратите внимание, что у каждого формата чертежа может быть свой собственный набор таблиц, поэтому, когда Tekla Structures выбирает другой формат, набор таблиц также может поменяться. При этом Tekla Structures использует только те форматы, для которых используется компоновка, выбранная в списке **Компоновка**.

См. также

[Задание формата чертежа и масштаба видов чертежа \(стр 686\)](#)

[Свойства видов на чертежах \(стр 955\)](#)

[Свойства видов сечений \(стр 964\)](#)

[Создание и редактирование компоновок чертежей \(стр 669\)](#)

[Свойства компоновок \(стр 953\)](#)

Задание точного формата чертежа с автоматическим масштабированием видов

Если вам нужно использовать для своих чертежей определенный формат (например, A3, A2 или A1), вы можете задать точный формат и разрешить Tekla Structures автоматически выбирать подходящий масштаб видов чертежа. Для учета полей принтера формат чертежа должен быть всегда меньше фактического формата бумаги.

Обратите внимание, что приведенные ниже инструкции не относятся к чертежам общего вида.

1. На вкладке **Чертежи и отчеты** выберите **Свойства чертежа** и выберите тип чертежа.
2. Загрузите свойства чертежа, максимально близкие к необходимым.
3. Нажмите **Компоновка**.
4. На вкладке **Формат чертежа** установите **Режим определения формата** в значение **Заданный размер**.
5. Выберите формат из списка **Формат чертежа**.
Доступные форматы чертежа задаются через [\(стр 669\)](#).
6. Выберите набор таблиц из списка **Компоновка**.
7. На вкладке **Масштаб** установите **Автомасштабирование** в значение **Да**.

8. Задайте **Масштабы главных видов** и **Масштабы видов сечений**.
Введите знаменатели масштабов, разделяя их пробелами. Например, для масштабов 1:5, 1:10, 1:15 и 1:20 введите "5 10 15 20".
9. Выберите **Режим изменения масштаба**, который определяет отношение между масштабами главных видов и видов сечений на чертеже.
Возможные значения:
 - **главный вид = сечение**: масштабы главного вида и вида сечения равны.
 - **главный вид < сечение**: масштабы главного вида меньше масштабов видов сечений.
 - **главный вид <= сечение**: масштабы главного вида меньше или равны масштабам видов сечений.
10. Выберите **Создание видов** в дереве слева, выберите вид и свойства, которые вы хотите изменить, и нажмите кнопку **Свойства вида**.
11. Введите предпочтительный масштаб.
Выполните те же действия для каждого создаваемого вида.
12. Сохраните свойства вида и нажмите кнопку **Заккрыть**.
13. Нажмите кнопку **Сохранить**, чтобы сохранить свойства чертежа, а затем нажмите кнопку **ОК** и создайте чертеж.

Tekla Structures создает чертеж, используя заданный формат. Сначала Tekla Structures пытается использовать для видов чертежа предпочтительный масштаб, затем альтернативные масштабы, и таким образом выбирает наибольший возможный масштаб.

См. также

[Задание формата чертежа и масштаба видов чертежа \(стр 686\)](#)

[Свойства видов на чертежах \(стр 955\)](#)

[Свойства видов сечений \(стр 964\)](#)

[Создание и редактирование компоновок чертежей \(стр 669\)](#)

[Свойства компоновок \(стр 953\)](#)

Автоматическое масштабирование и автоматический выбор формата чертежей

В отсутствие требований по использованию каких-либо конкретных форматов чертежей или масштабов видов чертежа можно предоставить Tekla Structures возможность самостоятельного выбора их обоих.

Можно сначала настроить автоматическое масштабирование, а затем автоматический выбор формата. И то, и другое настраивается в свойствах чертежа в панели **Компоновка**.

Обратите внимание, что приведенные ниже инструкции не относятся к чертежам общего вида.

1. На вкладке **Чертежи и отчеты** выберите **Свойства чертежа** и выберите тип чертежа.
2. Загрузите свойства чертежа, максимально близкие к необходимым.
3. Выберите **Создание видов** в дереве слева, выберите вид и свойства, которые вы хотите изменить, и нажмите кнопку **Свойства вида**.
4. На вкладке **Атрибуты 1** задайте предпочтительный масштаб видов чертежа в поле **Масштаб**.

Выполните те же действия для всех видов, которые вы планируете создавать.

5. Нажмите кнопку **Сохранить**, чтобы сохранить свойства вида. Сделайте это для всех видов, которые вы изменили.
6. Нажмите кнопку **ОК**, чтобы вернуться к свойствам чертежа.
7. Выберите **Компоновка**, перейдите на вкладку **Масштаб** и установите **Автомасштабирование** в значение **Да**.
8. Задайте альтернативные **Масштабы главных видов** и **Масштабы видов сечений**.
9. Выберите **Режим изменения масштаба**, который определяет отношение между масштабами главных видов и видов сечений на чертеже.

Возможные значения:

- **главный вид = сечение**: масштабы главного вида и вида сечения равны.
 - **главный вид < сечение**: масштабы главного вида меньше масштабов видов сечений.
 - **главный вид <= сечение**: масштабы главного вида меньше или равны масштабам видов сечений.
10. Введите **Предпочтительный размер**.
 11. На вкладке **Формат чертежа** установите **Режим определения формата** в значение **Авторазмер**.
 12. Нажмите кнопку **Сохранить**, чтобы сохранить свойства чертежа, а затем нажмите кнопку **ОК** и создайте чертеж.

Если вы используете и автоматическое масштабирование, и автоматический выбор формата одновременно, Tekla Structures следует приведенному ниже алгоритму:

- Сначала Tekla Structures пробует найти формат, на который поместится содержимое чертежа, пытаясь в первую очередь использовать точный масштаб, заданный на вкладке **Свойства вида** --> **Атрибуты 1** , и наименьший формат, заданный в текущей компоновке. Эти форматы задаются через **Чертежи и отчеты** --> **Свойства чертежа** --> **Редактор компоновок чертежа** .

Дополнительные сведения см. в разделе [Создание и редактирование компоновок чертежей \(стр 669\)](#).

- Затем Tekla Structures увеличивает формат чертежа до тех пор, пока он не достигнет значения параметра **Предпочтительный размер**, заданного на вкладке **Компоновка** --> **Масштаб** .
- Если чертеж помещается на формате при исходном масштабе, Tekla Structures пытается увеличить масштаб, используя альтернативные масштабы главных видов и видов сечений, заданные на вкладке **Компоновка** --> **Масштаб** .
- Если чертеж не помещается на формате ни при одном из заданных масштабов, Tekla Structures пытается увеличивать формат чертежа до тех пор, пока содержимое не поместится в нем, используя **Авторазмер**. При необходимости Tekla Structures берет другой подходящий набор таблиц из текущей компоновки.
- Когда виды помещаются на формате, Tekla Structures начинает снова увеличивать масштаб, чтобы виды на готовом чертеже имели наибольший возможный масштаб.

См. также

[Задание формата чертежа и масштаба видов чертежа \(стр 686\)](#)

[Свойства видов на чертежах \(стр 955\)](#)

[Свойства видов сечений \(стр 964\)](#)

[Создание и редактирование компоновок чертежей \(стр 669\)](#)

[Свойства компоновок \(стр 953\)](#)

7.3 Задание настроек защиты и размещения объектов на чертежах

При создании чертежа, Tekla Structures использует для размещения меток и размеров predetermined правила. Метки и размеры автоматически размещаются в первом найденном подходящем положении.

Размещение объектов осуществляется с использованием:

- защищенных областей, определенных в свойствах вида чертежа на чертежах отдельных деталей, ЖБ элементов и сборок. На чертежах общего вида их можно определить на обоих уровнях. То, как применяются настройки защиты, зависит от порядка нанесения объектов на чертеж: в первую очередь наносятся детали, затем метки, а затем размеры;
- настроек размещения и [типа линии выноски \(стр 867\)](#) объектов аннотаций, заданных в свойствах объекта аннотаций. Метки обычно наносятся до размеров, но, если метки имеют линии выноски, они наносятся после размеров;
- предустановленных настроек расположения меток и ориентации детали для некоторых меток; Дополнительные сведения см. в разделе [Set a predefined location for beam, bracing and column marks \(стр 866\)](#).
- направления моделирования деталей.
- `XS_MARK_INTELLIGENT_PLACING`: метки автоматически размещаются в соответствии алгоритмом размещения меток, если этот расширенный параметр установлен в значение `TRUE` (по умолчанию). Этот алгоритм пытается разместить метки так, чтобы линии выноски не пересекались, и в остальном размещает метки более четко. Расширенный параметр `XS_MARK_INTELLIGENT_PLACING` находится в категории **Обозначения: общие** в диалоговом окне **Расширенные параметры**. Алгоритм применяется ко всем меткам и ассоциативным примечаниям, за исключением меток сварных швов.
- `XS_MARK_PLACING_ANGLE_CLOSE_TO_45_DEGREES`: если этот расширенный параметр установлен в значение `TRUE` (по умолчанию), метки с линиями выноски размещаются под углом 45 градусов, если это разрешено настройками защиты.
- `XS_MARK_INTELLIGENT_POST_FREEPLACE_NEARBY`: если этот расширенный параметр установлен в значение `TRUE` (по умолчанию), Tekla Structures сначала размещает метки на чертежах, избегая пересечения линий выноски, а затем выполняет команду «Расположить поблизости»; это обеспечивает, что местоположение меток соответствует настройкам защиты. Если этот расширенный параметр установлен в значение `FALSE`, проверка на пересечение меток производится, однако команда «Расположить поблизости» не выполняется, поэтому настройки защиты могут не соблюдаться.

При создании чертежа Tekla Structures размещает объекты аннотаций в соответствии с настройками автоматического размещения и настройками защиты. Изменять настройки размещения можно в свойствах вида чертежа, а также на уровне объекта для отдельных объектов. При добавлении объектов аннотаций вручную учитываются также настройки защиты.

При создании чертежа Tekla Structures размещает виды на чертеже в соответствии с настройками в компоновке чертежа и свойствах вида. На готовых чертежах можно указать, какой режим размещения видов должен использоваться (фиксированный или свободный), перетащить виды чертежа в новые места или выровнять их.

Задача	Чтобы узнать больше, перейдите по ссылке
Задать защищенные области на чертежах	Protect areas in a drawing (стр 693)
Расставить объекты чертежа	Arrange drawing objects (стр 332)
Выровнять объекты чертежа	Align drawing objects (стр 333)
Задать способ размещения меток или размеров	Define automatic placement settings for marks (стр 698) Define placement settings for dimensions (стр 700)
Указать режим размещения видов (фиксированный или свободный)	Define automatic free or fixed placement for drawing views (стр 702)

См. также

[Свойства размещения для меток, размеров, примечаний, текста и символов \(стр 1056\)](#)

Защита областей на чертеже

На чертежах можно определять защищенные области, на которые не будут наноситься текст, метки или размеры. При размещении текста, меток, размеров и других объектов аннотаций на чертеже Tekla Structures в первую очередь проверяет настройки защиты.

Свойства видов чертежа содержат предустановленные свойства защиты, которые можно изменить. На чертежах общего вида можно также задать настройки защиты на уровне чертежа.

Например, на чертежах общего вида часто должны быть разные настройки защиты на видах в плане и на видах узлов или сечений. На видах в плане иногда имеет смысл отображать метки внутри элементов конструкции, например перекрытий. На видах узлов или сечений, наоборот, все метки должны находиться за пределами элемента.

Ниже приведен пример диалогового окна свойств защиты с пояснениями к сочетаниям установленных флажков.

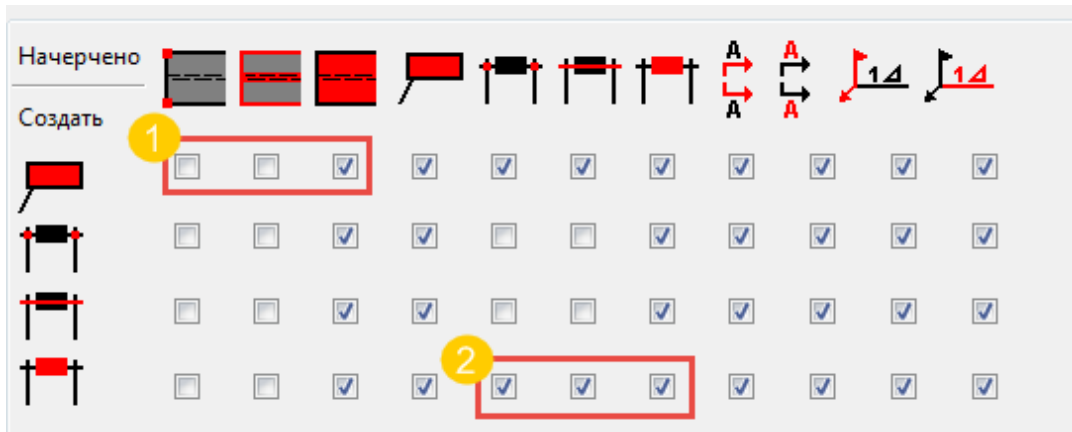



(1) При таком сочетании установленных флажков текст и метки могут накладываться на углы и кромки детали, но не на содержимое детали.





(2) При таком сочетании установленных флажков значения размеров не могут накладываться на стрелки, линии или значения других размеров.

Объекты вверху диалогового окна определяют области, которые должны быть защищены; см. описания ниже:

Столбец	Описание
	Углы детали
	Кромки детали
	Содержимое детали
	Текст, метка или метка сварного шва
	Наконечник размерной стрелки
	Размерная линия
	Значение размера
	Линия разреза
	Метка сечения

Столбец	Описание
	Стрелка сварного шва
	Содержимое метки сварного шва

Объекты слева в диалоговом окне определяют, какие объекты или элементы объектов Tekla Structures не может размещать в защищенных областях. См. описания ниже:

Строка	Описание
	Текст, метка или метка сварного шва
	Наконечник размерной стрелки
	Размерная линия
	Значение размера

Проверить, какие области защищены, можно с помощью команды **Показать защиту**. Можно ввести эту команду в поле **Быстрый запуск**. Защищенные области будут показаны другим цветом.

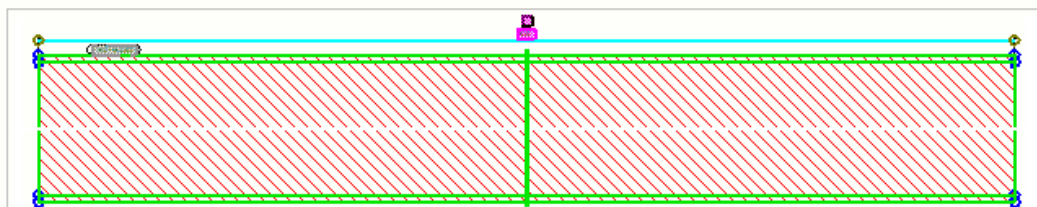

Задание автоматических настроек защиты на чертежах отдельных деталей, сборок и ЖБ элементов

1. На вкладке **Чертежи и отчеты** выберите **Свойства чертежа** и выберите тип чертежа.
2. Загрузите свойства чертежа, максимально близкие к необходимым.
3. Выберите **Создание видов** в дереве и задайте виды чертежа, которые вы хотите создать.
4. На панели **Создание видов** выберите строку вида и нажмите кнопку **Свойства вида**

5. Выберите **Защита** в дереве.

Для всех типов чертежей настройки одинаковые.

6. Установите флажки, чтобы указать области, которые вы хотите защитить от нанесения текста, меток, меток сварных швов, ассоциативных примечаний, стрелок размеров, размерных линий или значений размеров.
 - Например, чтобы текст, метки, размеры и другие объекты аннотаций не размещались внутри деталей, установите третий флажок в первой строке. Первая строка определяет размещение объектов аннотаций, а значок над третьим флажком обозначает внутреннюю область деталей. В этом случае Tekla Structures может размещать объекты аннотаций на углах и кромках деталей.

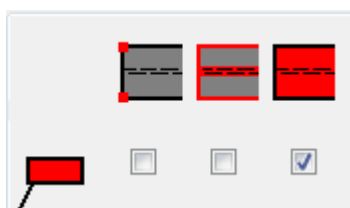

- Если снять флажки в первых двух столбцах, Tekla Structures не будет защищать углы и кромки деталей. Это увеличивает скорость создания чертежей и снижает потребность в памяти. Даже когда эти флажки сняты, эти области можно все равно защитить, установив флажки в третьем столбце для защиты деталей.

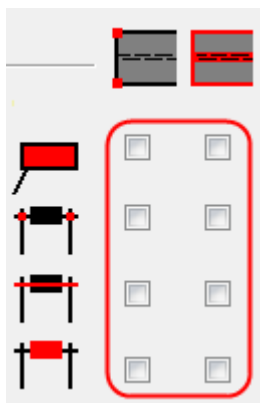

7. Нажмите кнопку **Сохранить**, чтобы сохранить свойства вида.
8. Нажмите кнопку **Заккрыть**, чтобы вернуться к свойствам чертежа.
9. Нажмите кнопку **Сохранить**, чтобы сохранить свойства чертежа, а затем нажмите кнопку **ОК** и создайте чертеж.

Задание автоматических настроек защиты для чертежей общего вида

На чертежах общего вида автоматические настройки защиты можно задать только на уровне чертежа.

1. На вкладке **Чертежи и отчеты** выберите **Свойства чертежа** и выберите тип чертежа. На этот раз выберите **Чертеж общего вида**.
2. Загрузите свойства чертежа, максимально близкие к необходимым.
3. Выберите **Защита**.
4. Установите флажки, чтобы указать области, которые вы хотите защитить от нанесения текста, меток, меток сварных швов, ассоциативных примечаний, стрелок размеров, размерных линий или значений размеров.
 - Например, чтобы текст, метки, размеры и другие объекты аннотаций не размещались внутри деталей, установите третий флажок в первой строке. Первая строка определяет размещение объектов аннотаций, а значок над третьим флажком обозначает внутреннюю область деталей. В этом случае Tekla Structures может размещать объекты аннотаций на углах и кромках деталей.



- Если снять флажки в первых двух столбцах, Tekla Structures не будет защищать углы и кромки деталей. Это увеличивает скорость создания чертежей и снижает потребность в памяти. Даже когда эти флажки сняты, эти области можно все равно защитить, установив флажки в третьем столбце для защиты деталей.

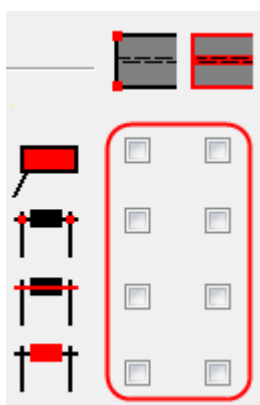

5. Нажмите кнопку **Сохранить как**, сохраните настройки защиты с уникальным именем и нажмите кнопку **ОК**, чтобы вернуться к свойствам чертежа.

6. Нажмите кнопку **Сохранить**, чтобы сохранить свойства чертежа, а затем нажмите кнопку **ОК** и создайте чертеж.

Изменение настроек защиты на существующем чертеже на уровне вида

На чертежах всех типов можно изменять настройки защиты на уровне вида.

1. На открытом чертеже щелкните рамку вида, настройки защиты на котором должны отличаться от настроек на остальном чертеже.
2. Выберите **Защита** в дереве.
Для всех типов чертежей настройки одинаковые.
3. Внесите требуемые изменения в настройки и нажмите кнопку **Изменить**.

На чертежах общего вида корректировать настройки защиты можно также на уровне чертежа. Чтобы это сделать, дважды щелкните на фоне чертежа, нажмите кнопку **Защита**, внесите изменения в настройки и нажмите кнопку **Изменить**.

Задание настроек автоматического размещения для меток

Перед созданием чертежа можно задать настройки автоматического размещения для меток. Эти настройки можно изменить на открытом чертеже.

1. На вкладке **Чертежи и отчеты** выберите **Свойства чертежа** и выберите тип чертежа.
2. Загрузите свойства чертежа, максимально близкие к необходимым.
3. Чертежи отдельных деталей, сборок и отлитых элементов: Выберите **Создание видов** в дереве слева, выберите вид и свойства, которые вы хотите изменить, и нажмите кнопку **Свойства вида**.
4. Выберите объект, который вы хотите откорректировать, например **Метка детали**.
5. На соответствующей вкладке нажмите кнопку **Поместить...**, чтобы открыть диалоговое окно **Размещение**.
6. Откорректируйте настройки размещения. Параметры, доступные в этом диалоговом окне, зависят от типа объекта аннотаций.
 - В поле **Минимальное расстояние** введите наименьшее расстояние, которое Tekla Structures будет использовать для размещения меток. См. номер 2 на рисунке ниже.

- В поле **Максимальное расстояние** введите наибольшее расстояние, которое Tekla Structures будет использовать для размещения меток. Если найти место для метки в пределах заданного расстояния не удастся, Tekla Structures принудительно разместит метку в пределах этого расстояния. Если задать этот параметр равным 0, максимальное расстояние рассматривается как бесконечность. См. номер 3 на рисунке ниже.
- В поле **Поле поиска** введите пустое пространство, которое требуется оставлять вокруг меток. См. номер 1 на рисунке ниже.
- Обратите внимание, что при использовании больших значений **Поле поиска** и **Минимальное расстояние** размещение меток не работает надлежащим образом.
- Чтобы отодвинуть метки друг от друга, используйте параметр **Поле поиска**, а не **Минимальное расстояние**. Для уменьшения вероятности того, что метки будут накладываться друг на друга, минимальное расстояние должно быть как можно меньше.
- Выберите **Четверть**, чтобы задать области, в которых Tekla Structures будет искать место для размещения объекта.

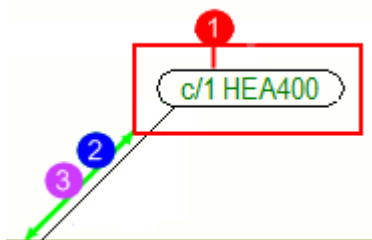

(1) Поле поиска

(2) Минимальное расстояние

(3) Максимальное расстояние

7. Нажмите кнопку **ОК**.
8. Чертежи отдельных деталей, сборок и отлитых элементов: Нажмите кнопку **Сохранить**, чтобы сохранить изменения в свойствах вида, а затем кнопку **Заккрыть**, чтобы вернуться к свойствам чертежа.
9. Чертежи общего вида: Нажмите кнопку **ОК**.
10. Нажмите кнопку **Сохранить**, чтобы сохранить свойства чертежа, а затем нажмите кнопку **ОК** и создайте чертеж.

СОВЕТ Если вас не устраивают настройки размещения меток на чертеже, можно изменить настройки в диалоговом окне размещения меток на уровне объекта, в котором предусмотрено больше параметров. На открытом чертеже также можно

изменять настройки размещения для добавленных вручную меток, примечаний, текстовых надписей и символов.

Чтобы открыть диалоговое окно на уровне объекта, дважды щелкните метку, текст, примечание или символ на чертеже и нажмите кнопку **Поместить...** Если параметр **Размещение** установлен в значение **произвольно**, Tekla Structures автоматически выбирает место для метки. Если параметр **Размещение** установлен в значение **фиксированная**, вы можете поместить метку в любое место. При использовании значения **фиксированная** метка остается там, куда вы ее поместили, даже после обновления чертежа, тогда как при использовании значения **произвольно** Tekla Structures пытается найти для метки оптимальное место. Можно выбрать на виде несколько меток или все метки и изменить настройки размещения описанным образом.

См. также

[Задание настроек защиты и размещения объектов на чертежах \(стр 691\)](#)

[Защита областей на чертеже \(стр 693\)](#)

Задание настроек размещения для размеров

Можно задать режим размещения размеров (свободный или фиксированный), настроить расстояние между параллельными размерными линиями и положение размера по отношению к образмериваемому объекту. Также можно указать, где должен размещаться текст коротких размеров — внутри или снаружи размера.

На чертежах отдельных деталей, сборок и ЖБ элементов настройки размещения размеров можно задать на открытом чертеже, сохранить в файле свойств размеров и загрузить на другом чертеже или использовать через диалоговое окно. На чертежах общего вида большинство настроек можно задать на уровне чертежа и уровне вида, однако настройки размещения — только на уровне объекта.

Помните, что в дополнение к настройкам размещения размеров на размещение влияют также свойства в диалоговом окне или в панели **Защита**. Tekla Structures использует свойства защиты во избежание размещения меток и размеров в защищенных областях.

Чтобы откорректировать настройки размещения размеров на открытом чертеже и сохранить настройки для использования в дальнейшем, выполните следующие действия.

1. На вкладке **Чертеж** выберите **Свойства** --> **Размер** .
2. Перейдите на вкладку **Общие** в свойствах размеров.

3. В поле **Расстояние между размерными линиями** введите желаемое расстояние между двумя параллельными размерными линиями.
4. В списке **Короткие размеры** выберите, где должен размещаться текст коротких размеров: внутри или снаружи размеров.
5. Нажмите кнопку **Поместить...** и задайте желаемые настройки размещения:
 - Установите параметр **Размещение** в значение **произвольно**, чтобы разрешить Tekla Structures определять местоположение и направление размера исходя из настроек в области **Направление**.
 - Если параметр **Размещение** установлен в значение **фиксированная**, вы можете поместить размер в любое место. При использовании значения **фиксированная** размер остается там, куда вы его поместили, даже после обновления чертежа, тогда как при использовании значения **произвольно** Tekla Structures пытается найти для размера оптимальное место.
 - **Направление** определяет, где Tekla Structures размещает размеры по отношению к образмериваемому объекту. Можно установить флажок **положительный** или **отрицательное** (либо оба эти флажка). При положительном направлении размер размещается дальше от объекта, при отрицательном — ближе к объекту. Эта настройка влияет на **Размещение** в режиме **произвольно**.
6. В поле **Минимальное расстояние** введите наименьшее расстояние, которое Tekla Structures будет использовать для размещения размера.
7. В поле **Поле поиска** введите пустое пространство, которое требуется оставлять вокруг размера. Если Tekla Structures не удастся разместить размер на минимальном расстоянии, размер перемещается на значение, введенное в поле **Поле поиска**. Tekla Structures пытается разместить размер, используя значение в поле **Поле поиска**, пока не найдет место для размера.
8. Нажмите кнопку **ОК**, чтобы закрыть диалоговое окно размещения размеров.
9. Сохраните свойства размеров с помощью кнопки **Сохранить** или сохраните их в другом файле с помощью кнопки **Сохранить как**.
10. Нажмите кнопку **Изменить**, чтобы изменить свойства размеров на открытом чертеже.

Размеры размещаются в соответствии с внесенными изменениями. Теперь у вас есть файл свойств размеров, который можно загружать всякий раз, когда требуется откорректировать настройки размещения размеров таким же образом. Например, можно загрузить эти свойства в

списке **Свойства размеров** в диалоговом окне **Свойства правила простановки размеров** или на открытом чертеже общего вида в диалоговом окне **Свойства размеров**.

См. также

[Задание настроек защиты и размещения объектов на чертежах \(стр 691\)](#)

[Свойства простановки размеров, вкладка «Общие» \(стр 966\)](#)

[Свойства размеров — вкладка «Внешний вид» \(стр 972\)](#)

[Свойства размеров: единицы измерения, точность и формат \(стр 970\)](#)

[Свойства размещения для меток, размеров, примечаний, текста и символов \(стр 1056\)](#)

Задание автоматического произвольного или фиксированного размещения видов чертежа

Виды можно зафиксировать в одном и том же месте (фиксированный режим) или разрешить Tekla Structures искать для вида подходящее место во время обновления чертежа (произвольный режим).

На чертежах общего вида это настраивается только на уровне вида на открытом чертеже. На чертежах отдельных деталей, сборок и ЖБ элементов задать режим размещения видов можно перед созданием чертежей.

Чтобы задать автоматическое свободное или фиксированное размещение видов на чертежах отдельных деталей, сборок и отлитых элементов, выполните следующие действия.

1. На вкладке **Чертежи и отчеты** выберите **Свойства чертежа** и выберите тип чертежа.
2. Загрузите свойства чертежа, максимально близкие к необходимым.
3. Выберите **Создание видов** в дереве слева, выберите вид и свойства, которые вы хотите изменить, и нажмите кнопку **Свойства вида**.
4. На вкладке **Атрибуты 1** выберите один из следующих вариантов:
 - Выберите **Положение** в списке **фиксированная**, чтобы при обновлении чертежа вид всегда находился в одном и том же месте.
 - Выберите **Положение** в списке **произвольно**, чтобы разрешить Tekla Structures при обновлении чертежа автоматически выбирать подходящее место для вида.
5. Нажмите кнопку **Сохранить**, чтобы сохранить свойства вида.
6. Нажмите кнопку **Заккрыть**, чтобы вернуться к свойствам чертежа.

7. Нажмите кнопку **Сохранить**, чтобы сохранить свойства чертежа, а затем нажмите кнопку **ОК** и создайте чертеж.

ПРИМ. Команда [Расставить виды \(стр 163\)](#) затрагивает только виды, у которых свойство **Положение** установлено в значение **произвольно**. Виды, у которых оно установлено в значение **фиксированная**, не перемещаются.

См. также

[Задание настроек защиты и размещения объектов на чертежах \(стр 691\)](#)

7.4 Настройка видов чертежа

Автоматические виды чертежа — это виды, выбранные для создания перед созданием чертежа отдельной детали, сборки или ЖБ элемента. Перед созданием чертежей можно задать требуемые свойства вида чертежа отдельно для каждого вида.

При создании чертежей общего вида выбрать создаваемые виды в диалоговом окне свойств чертежа общего вида нельзя, однако их можно выбрать во время создания чертежа. Тем не менее можно задать автоматические настройки, которые применяются ко всем видам, создаваемым на чертеже общего вида.

Задача	См. ссылки ниже:
Выбрать виды, создаваемые на чертежах отдельных деталей, сборок или отлитых элементов	Defining the views to create in single-part, assembly and cast unit drawings (стр 704)
Задать свойства автоматических видов для чертежей общего вида	Defining automatic view settings for general arrangement drawings (стр 706)
Задать свойства автоматических видов для видов сечений	Задание свойств автоматических видов сечений (стр 735)
Задать содержимое меток главных видов и видов сечений перед созданием чертежа	Defining view labels and view label marks (стр 707)
Задать, как Tekla Structures будет размещать проекции детали на чертежах отлитых элементов, отдельных деталей и сборок	Setting the view projection type (стр 710)
Включить в чертежи сборок чертежи отдельных деталей, образующих сборку	Including single-part drawings in assembly drawings (стр 712)

Задача	См. ссылки ниже:
Откорректировать ориентацию деталей путем смены системы координат, поворота деталей на видах чертежа, задания направления обзора для колонн, балок или раскосов, а также изменения проекции на север	Part orientation in drawing views (стр 713)
Отобразить на видах чертежа соседние детали	Show neighbor parts in drawings (стр 722)
Укоротить или удлинить детали в модели или видах чертежа	Shorten or lengthen parts (стр 726)
Создать на чертежах отдельных деталей развертки составных балок и гнутых пластин в соответствии с параметрами развертки	Unfolding polybeams in drawings (стр 730)
Показать искривленные или выгнутые детали на чертежах в недеформированном виде	Undeforming deformed parts in drawings (стр 731)
Показывать символы отверстий и углублений (глухих отверстий) в деталях на видах чертежа	Showing part openings and recesses in drawings (стр 732)

См. также

[Свойства видов на чертежах \(стр 955\)](#)

[Свойства видов сечений \(стр 964\)](#)

Определить виды, создаваемые на чертежах отдельных деталей, сборок и отлитых элементов

Прежде чем создавать чертежи отдельных деталей, сборок или отлитых элементов, необходимо выбрать виды, которые будут автоматически включаться в чертеж. Одновременно можно задать необходимые свойства видов.

Чтобы выбрать создаваемые виды чертежа и задать свойства видов, выполните следующие действия.

1. На вкладке **Чертежи и отчеты** выберите **Свойства чертежа** и выберите тип чертежа.. Выберите чертеж отдельной детали, чертеж ЖБ элемента или чертеж сборки.
2. Загрузите файл свойств чертежа, который требуется изменить, из списка вверху.
3. Выберите **Создание видов**.

4. Перейдите на вкладку **Атрибуты** и внесите необходимые изменения в настройки.

Эти настройки применяются ко всем видам на чертеже. Здесь можно выбрать систему координат, задать поворот системы координат и привести искривленные или выгнутые детали к недеформированному виду.

5. На вкладке **Виды** выберите виды, которые вы хотите создать. Можно создать сколько угодно видов.
 - Если выбрать **Выкл.**, Tekla Structures не создает вид, а проставляет размеры на деталях на имеющихся видах. Если отключить все четыре главных вида, Tekla Structures все равно создаст один вид спереди.
 - Если выбрать **Вкл.**, Tekla Structures всегда создает вид, даже если для отображения размеров он не нужен. В случае видов сечений Tekla Structures создает один дополнительный вид сечения, на котором показана середина главной детали. В случае видов сбоку Tekla Structures создает вид сбоку с одного торца главной детали.
 - Если выбрать **Авто**, Tekla Structures создает вид, если он необходим, чтобы показать размеры. В случае видов сечений Tekla Structures создает необходимое количество видов для отображения всех размеров. В случае видов сбоку Tekla Structures также создает еще один вид сбоку с другого торца главной детали, если на этом торце имеются размеры.
6. Для каждого из создаваемых видов выберите требуемые свойства вида в столбце **Свойства вида**.

Списки содержат предустановленные свойства видов для различных типов чертежей, а также свойства видов, сохраненные в диалоговом окне **Свойства вида**. Дополнительные сведения о свойствах видов см. в разделе [View properties in drawings \(стр 955\)](#).

7. Проверьте свойства вида для каждого вида, выбрав его в списке и нажав кнопку **Свойства вида**, и внесите в свойства необходимые изменения.
8. Проверьте настройки на вкладке **Атрибуты 1** в диалоговом окне **Свойства вида**.

Здесь можно задать масштаб и размер вида, величину расширения вида, местоположение вида и поворот 3D-видов, показать вид в отражении и применить подробные настройки уровня объекта для выбранного вида.

9. Проверьте настройки на вкладке **Атрибуты 2** в диалоговом окне **Свойства вида**.

Здесь можно привести к недеформированному виду искривленные или выгнутые детали, укоротить детали, показать проемы и углубления, выбрать способ задания местоположения (по началу

координат модели или базовой точке), задать точку отсчета для отметок высоты и выбрать способ создания размеров на выбранном виде.

10. Проверьте настройки на вкладке **Подпись** в диалоговом окне **Свойства вида**.
Здесь можно определить текст и положение метки (подписи) вида, добавить в нее символ, а также показать на выбранном виде метки направления вида.
11. Пройдитесь по узлам дерева и внесите необходимые изменения в настройки простановки размеров, защиты, меток и объектов строительной конструкции.
12. Сохраните свойства вида, нажав кнопку **Сохранить**.
13. Нажмите кнопку **Заккрыть**.
14. Нажмите кнопку **Сохранить**, чтобы сохранить свойства чертежа, а затем нажмите кнопку **ОК** и создайте чертеж.

См. также

[Свойства видов на чертежах \(стр 955\)](#)

[Свойства видов сечений \(стр 964\)](#)

[Настройка видов чертежа \(стр 703\)](#)

[Задание автоматических свойств чертежа перед созданием чертежей \(стр 35\)](#)

Задание настроек автоматических видов для чертежей общего вида

Прежде чем создавать чертежи общего вида, задайте свойства автоматических видов.

1. Выберите **Чертежи и отчеты --> Свойства чертежа --> Чертеж общего вида** .
2. Загрузите файл свойств чертежа, который требуется изменить, из списка вверху.
3. Нажмите кнопку **Вид...** и загрузите свойства вида, которые вы хотите изменить.
4. На вкладке **Атрибуты** внесите необходимые изменения в настройки.
Здесь задать масштаб вида, величину расширения вида, показать вид в отражении, показать отверстия и углубления, задать точку отсчета для отметок высоты и показать объекты заливки.

5. Перейдите на вкладку **Укорачивание** и задайте настройки укорачивания деталей.
Здесь можно выбрать, требуется ли разрезать детали, задать минимальную длину детали, а также задать расстояние между двумя частями разрезанной детали.
6. Перейдите на вкладку **Подпись** и определите текст, символ и положение подписи вида.
7. Если вы хотите создать план расположения анкерных болтов, перейдите на вкладку **План расположения анкерных болтов** и установите параметр **Показывать как план расположения анкерных болтов** в значение **Да**.
Можно также выбрать, требуется ли создавать на планах расположения анкерных болтов виды узлов и задать масштаб для укрупненных видов деталей.
8. Сохраните свойства вида.
9. Нажмите кнопку **ОК**, чтобы вернуться к свойствам чертежа.
10. Нажмите кнопку **Сохранить**, чтобы сохранить свойства чертежа, а затем нажмите кнопку **ОК** и создайте чертеж.

См. также

[Свойства видов на чертежах \(стр 955\)](#)

[Настройка видов чертежа \(стр 703\)](#)

[Создание планов расположения анкерных болтов с использованием сохраненных настроек \(стр 93\)](#)

[Задание автоматических свойств чертежа перед созданием чертежей \(стр 35\)](#)

Задание подписей видов и меток в подписях видов

Все виды чертежа могут быть снабжены подписями, которые могут содержать текст и символы. Задать содержимое подписей главных видов и подписей видов сечений можно перед созданием чертежа. Также можно откорректировать их после создания чертежа.

1. На вкладке **Чертежи и отчеты** выберите **Свойства чертежа** и выберите тип чертежа.
2. Загрузите свойства чертежа, максимально близкие к необходимым.

3. Выполните одно из следующих действий в зависимости от типа чертежа:

Чертежи отдельных деталей, сборок и отлитых элементов:

- a. Выберите **Создание видов** в дереве слева, выберите вид и свойства, которые вы хотите изменить, и нажмите кнопку **Свойства вида**.
- b. Выберите **Атрибуты** и перейдите на вкладку **Подпись**.

Чертежи общего вида:

- a. Нажмите кнопку **Вид...**
 - b. Перейдите на вкладку **Подпись**.
4. Нажимайте кнопки ... рядом с полями **A1 – A5**, чтобы открыть диалоговое окно **Содержимое метки**.

Иллюстрация в диалоговом окне свойств вида — это единственный способ размещения текста метки. При изменении размещения иллюстрация в диалоговом окне не изменяется.

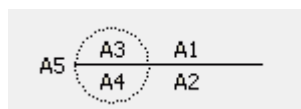

5. На вкладке **Содержимое** выберите элементы для включения в метку в подписи вида.
6. При необходимости выберите элемент в списке, нажмите кнопку **< Добавить рамку** и выберите **Тип** и **Цвет** рамки.
7. При необходимости выберите элемент в списке и задайте параметры текста: **Цвет**, **Шрифт** и **Высота**.
8. Перейдите на вкладку **Положение** и задайте положение текста, смещение по горизонтали и по вертикали и выравнивание текста. Расположение текста зависит от того, используется ли символ.
9. Нажмите кнопку **ОК**.
10. Выберите **Символ** для использования в подписи.
Можно использовать только подпись или добавить в нее символ. Также можно задать цвет, размер, длину линии и положение подписи вида.
11. Выберите положение подписи вида (**Вертикальное** и **Горизонтальное**).
12. Чтобы сохранить изменения, нажмите кнопку **Сохранить**.
13. **Чертежи отдельных деталей, сборок и отлитых элементов:** Нажмите кнопку **Заккрыть**.

Чертежи общего вида: Нажмите кнопку **ОК**.

14. Нажмите кнопку **Сохранить**, чтобы сохранить свойства чертежа, а затем нажмите кнопку **ОК** и создайте чертеж.

Ниже приведено несколько примеров подписей видов:

FRONT
1:20

3 Typical Gymnasium Joist Elevation
521 Scale 1:20

Подпись вида на открытом чертеже можно перетащить в требуемое место.

Размеры рамки вида при этом автоматически изменяются, если необходимо.

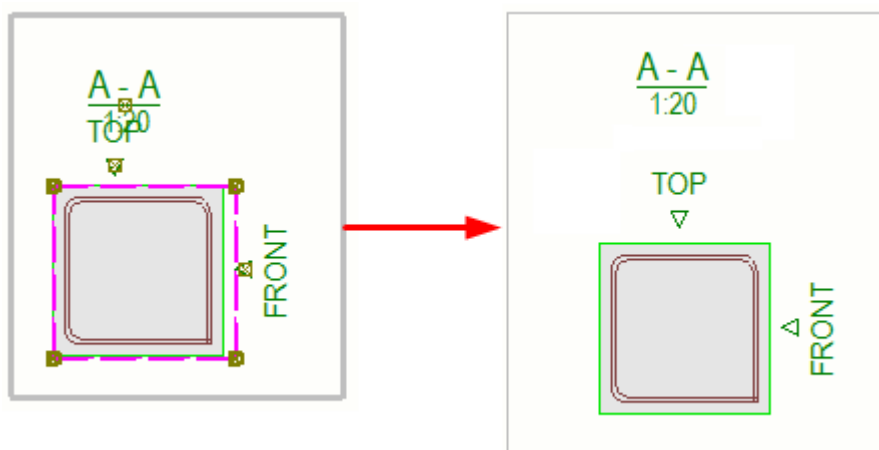

Дополнительные сведения об элементах, которые можно использовать в метках видов, см. в разделе [Элементы меток видов, меток видов сечений и меток видов узлов](#) (стр 1030).

Дополнительные сведения о размещении меток видов см. в разделе [Свойства размещения меток видов, меток сечений и меток узлов](#) (стр 1008).

Задание свойств вида сечения для всех видов на чертеже

Если вы хотите использовать одни и те же свойства вида сечения — например, начальный номер или букву, линию разреза, содержимое и положение текста — на всех видах сечений, можно задать эти свойства на уровне чертежа. Дополнительные сведения см. в разделе [Задание свойств автоматических видов сечений](#) (стр 735).

См. также

[Свойства видов на чертежах \(стр 955\)](#)

[Свойства видов сечений \(стр 964\)](#)

[Настройка видов чертежа \(стр 703\)](#)

Задание типа проекции вида чертежа

Тип проекции определяет, как Tekla Structures размещает проекции детали на чертежах отлитых элементов, отдельных деталей и сборок. Тип проекции влияет на порядок видов на чертеже.

1. На вкладке **Чертежи и отчеты** выберите **Свойства чертежа** и выберите тип чертежа.
2. Загрузите свойства, которые требуется изменить.
3. Нажмите кнопку **Компоновка** и перейдите на вкладку **Прочее**.
4. Выберите один из следующих вариантов:
 - **Первый угол** (также называется «европейской проекцией»);
 - **Третий угол** (также называется «американской проекцией»).
5. Чтобы сохранить свойства в файле свойств, нажмите кнопку **Сохранить**.
6. Нажмите кнопку **ОК** и создайте чертеж.

Проецирование по методу первого угла:

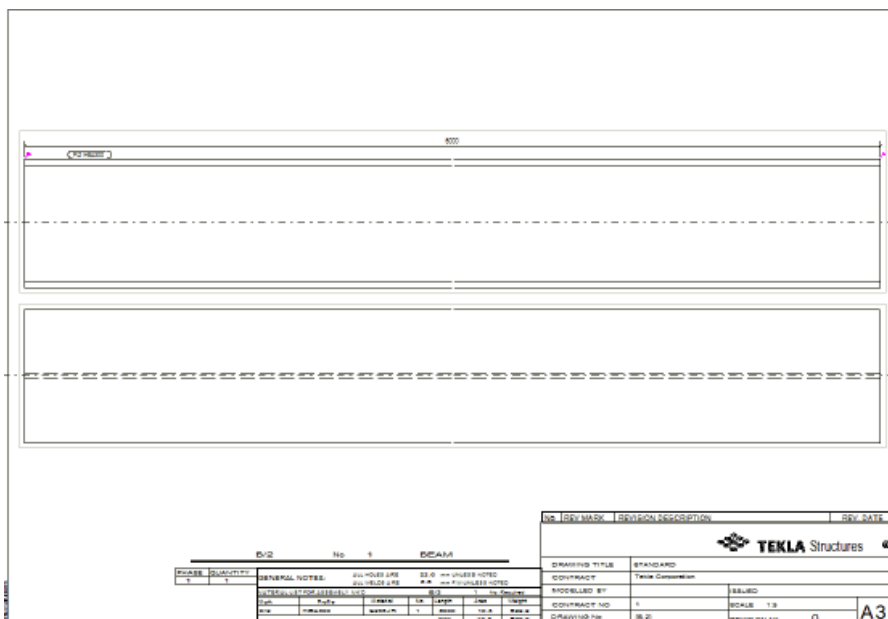

Проецирование по методу третьего угла:

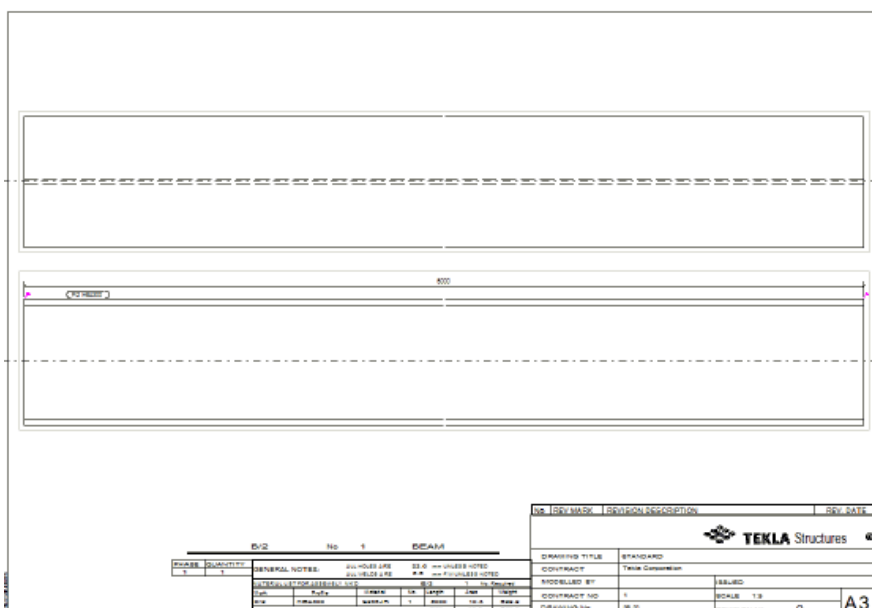

См. также

[Настройка видов чертежа \(стр 703\)](#)

[Свойства видов на чертежах \(стр 955\)](#)

[Свойства компоновок \(стр 953\)](#)

Включение чертежей отдельных деталей в чертежи сборок

В чертежи сборок можно включать виды с чертежей отдельных деталей, образующих сборку. Можно использовать существующие чертежи отдельных деталей из диалогового окна **Диспетчер документов** или создавать новые виды отдельных деталей.

1. На вкладке **Чертежи и отчеты** выберите **Свойства чертежа --> Чертеж сборки**.
2. Загрузите требуемые свойства чертежа сборки.
3. Нажмите кнопку **Компоновка** и перейдите на вкладку **Прочее**.
4. Установите параметр **Включать отдельные детали** в значение **Да**.
При этом активируется список **Атрибуты отдельной детали**.
5. В списке **Атрибуты отдельной детали** выберите требуемые свойства чертежа для использования на виде отдельной детали. Файл свойств `standard` используется по умолчанию.
6. Нажмите кнопку **Сохранить**, чтобы сохранить свойства чертежа в файле свойств.
7. Нажмите кнопку **ОК** и создайте чертеж.

Значение расширенного параметра

`XS_USE_EXISTING_SINGLE_PART_DRAWINGS_IN_ASSEMBLY_DRAWINGS` влияет на то, как Tekla Structures создает виды отдельных деталей. Если этот параметр установлен в значение `TRUE`, Tekla Structures будет использовать чертежи отдельных деталей в . Если он установлен в значение `FALSE` или если для данной детали нет существующего чертежа отдельной детали, создаются новые виды (в соответствии со значением параметра **Включать отдельные детали**). Значение по умолчанию — `FALSE`.

Tekla Structures также поддерживает исходный масштаб в чертеже отдельной детали в чертеже сборки, если компоновка настроена на включение чертежей отдельных деталей и параметр `XS_USE_EXISTING_SINGLE_PART_DRAWINGS_IN_ASSEMBLY_DRAWINGS` установлен на `TRUE`. Если не требуется сохранить масштаб существующего чертежа отдельной детали, установите расширенный параметр `XS_USE_EXISTING_SINGLE_PART_DRAWINGS_SCALE` может быть установлен на `FALSE`. При этом масштаб включенного чертежа отдельной

детали следует масштабу чертежа сборки или расширенного параметра `XS_SINGLE_SCALE`, если он установлен.

На поведение видов отдельных деталей на чертежах влияют следующие расширенные параметры:

XS_SINGLE_CENTERED_SCREW
 XS_SINGLE_CLOSE_DIMENSIONS
 XS_SINGLE_CLOSE_SHORT_DIMENSIONS
 XS_SINGLE_COMBINE_DISTANCE
 XS_SINGLE_COMBINE_MIN_DISTANCE
 XS_SINGLE_COMBINE_WAY
 XS_SINGLE_DIMENSION_TYPE
 XS_SINGLE_DRAW_PART_AS
 XS_SINGLE_EXCLUDE
 XS_SINGLE_FORWARD_OFFSET
 XS_SINGLE_NO_SHORTEN
 XS_SINGLE_ORIENTATION_MARK
 XS_SINGLE_PART_EXTREMA
 XS_SINGLE_PART_SHAPE
 XS_SINGLE_SCALE
 XS_SINGLE_SCREW_INTERNAL
 XS_SINGLE_SCREW_POSITIONS
 XS_SINGLE_USE_WORKING_POINTS
 XS_SINGLE_X_DIMENSION_TYPE
 XS_USE_EXISTING_SINGLE_PART_DRAWINGS_SCALE
 XS_NO_END_VIEWS_TO_INCLUDED_SINGLE_DRAWINGS

См. также

[Добавление видов отдельных деталей на чертежи сборок \(стр 178\)](#)

[Настройка видов чертежа \(стр 703\)](#)

Ориентация деталей на видах чертежа

На чертежах отдельных деталей, сборок и отлитых элементов можно корректировать ориентацию деталей на видах чертежа — путем выбора соответствующей системы координат и путем поворота деталей. Кроме того, можно отдельно задать направление просмотра колонн, балок и раскосов на чертежах сборок. На ориентацию деталей также влияет заданное направление на север.

Задача	Чтобы узнать больше, перейдите по ссылкам ниже
Изменить угол, под которым рассматривается деталь, сборка или отлитый элемент, а также изменить поворот детали, сборки или отлитого элемента и ориентацию размеров на виде чертежа	Change the coordinate system (стр 714)
Повернуть деталь, сборку или отлитый элемент на виде чертежа вокруг их локальных осей	Rotate parts in drawing views (стр 716)
Выбрать, какая сторона стальной или деревянной детали всегда	Select the part face shown in front drawing view (стр 718)

Задача	Чтобы узнать больше, перейдите по ссылкам ниже
изображается на главном виде чертежа	
Изменить ориентацию пластин на видах чертежа	Change plate orientation in drawings (стр 720) XS_POLYGON_SQUARE_CORNER_PREFERENCE_FACTOR XS_POLYGON_PERPENDICULAR_EDGE_PREFERENCE_FACTOR
Задать направление вида спереди отдельно для колонн	Set viewing direction for parts in assembly drawings (стр 719)
Задать направление вида спереди отдельно для балок и раскосов	Set viewing direction for parts in assembly drawings (стр 719)

Смена системы координат

Вы можете изменить угол, под которым смотрите на объекты, поворот объектов, а также ориентацию размеров на виде чертежа.

Координатная система определяет:

- угол, под которым рассматривается деталь, сборка или отлитый элемент;
- поворот детали, сборки или отлитого элемента;
- ориентацию размеров на виде чертежа.

Чтобы сменить систему координат, выполните следующие действия.

1. На вкладке **Чертежи и отчеты** выберите **Свойства чертежа** и выберите тип чертежа.
2. Загрузите свойства чертежа, которые требуется изменить.
3. Нажмите кнопку **Создание видов** и перейдите на вкладку **Атрибуты**.

Эти настройки влияют на все виды на чертеже.

4. В списке **Система координат** выберите одну из доступных систем координат:

- **локальная**

Tekla Structures использует локальную систему координат главной детали. Ось X детали параллельна оси X чертежа, а начальная точка детали (созданная первой конечная точка) расположена слева. Начальная точка помечается желтым цветом, а конечная точка, созданная второй — розовым.

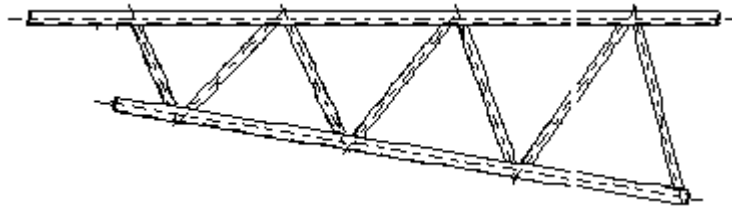

- **модели**

Tekla Structures использует глобальную систему координат. Положение детали в чертеже и в модели одинаково. Этот параметр можно использовать для вертикального отображения колонн. Также его можно использовать, чтобы отображать имеющие уклон детали в их проектном положении. Отображать наклоненные в горизонтальной плоскости детали Tekla Structures не может.

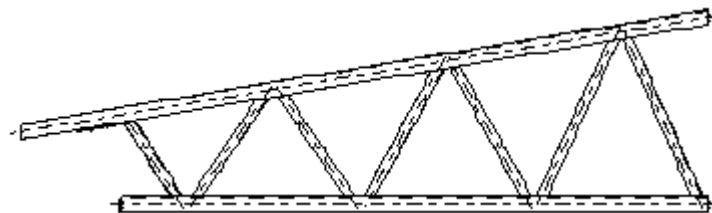

- **ориентированная**

Tekla Structures использует локальную систему координат главной детали, но эта система сориентирована таким образом, что ось X детали направлена вправо, даже если деталь создавалась справа налево.

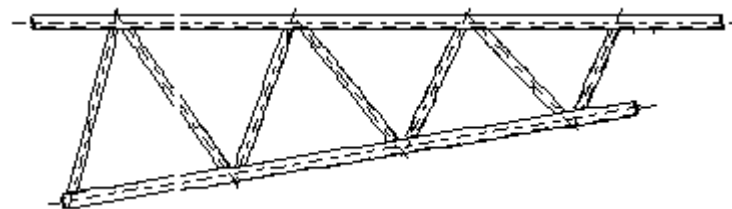

- **горизонтальная распорка**

Tekla Structures автоматически поворачивает виды чертежа так, что вид спереди — это вид сверху модели. Эта система координат используется для наклонных раскосов. Вид спереди автоматически поворачивается вокруг оси X.

- **вертикальная распорка**

Tekla Structures автоматически поворачивает виды чертежа так, что вид спереди находится в той же плоскости, что и раскос в модели. Эта система координат используется для наклонных

раскосов. Вид спереди автоматически поворачивается вокруг оси X.

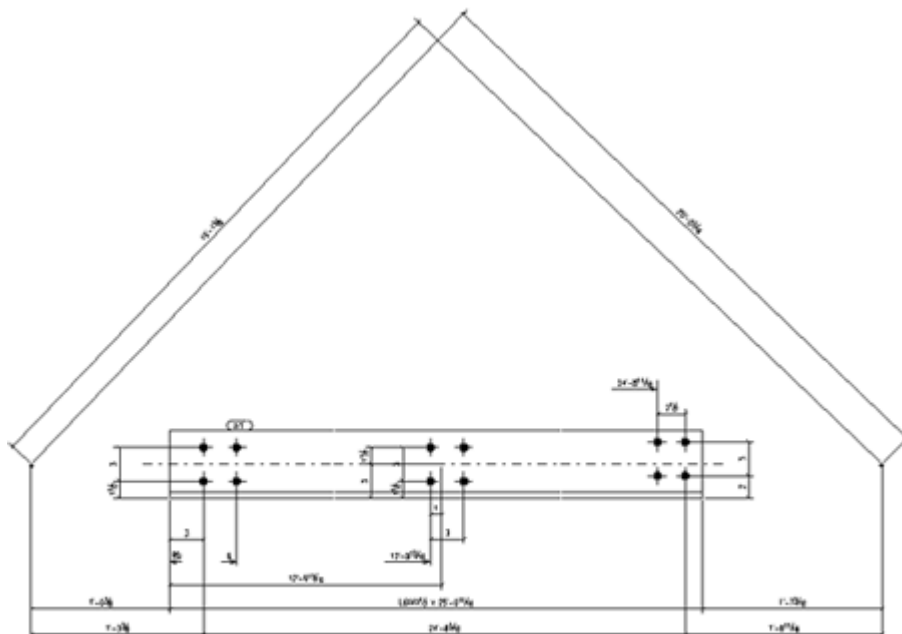

- Для бетонных деталей вариант **фиксировано** поворачивает вид спереди таким образом, чтобы на нем было показано направление формования (грань, которая соответствует верху формы) бетонной детали, если оно определено в модели.
5. Чтобы сохранить изменения, нажмите кнопку **Сохранить**.
 6. Нажмите кнопку **ОК** и создайте чертеж.

Поворот деталей на видах чертежа

Деталь, сборку или отлитый элемент на виде чертежа можно повернуть вокруг их локальных осей.

1. На вкладке **Чертежи и отчеты** выберите **Свойства чертежа** и выберите тип чертежа.
2. Загрузите свойства чертежа, которые требуется изменить.
3. Нажмите кнопку **Создание видов** и перейдите на вкладку **Атрибуты**.

Эти настройки влияют на все виды на чертеже.

4. В поле **Повернуть систему координат** укажите угол:
 - При повороте **Вокруг оси X** можно поворачивать деталь с шагом 90 градусов (**0, 90, 180, 270**).

- При повороте **Вокруг оси Y** можно поворачивать деталь с шагом 180 градусов (**0, 180**).
 - При повороте **Вокруг оси Z** можно задать любой угол.
5. Чтобы сохранить изменения, нажмите кнопку **Сохранить**.
 6. Нажмите кнопку **ОК** и создайте чертеж.

Примеры

Ниже приведено несколько примеров поворота объекта вокруг оси X:

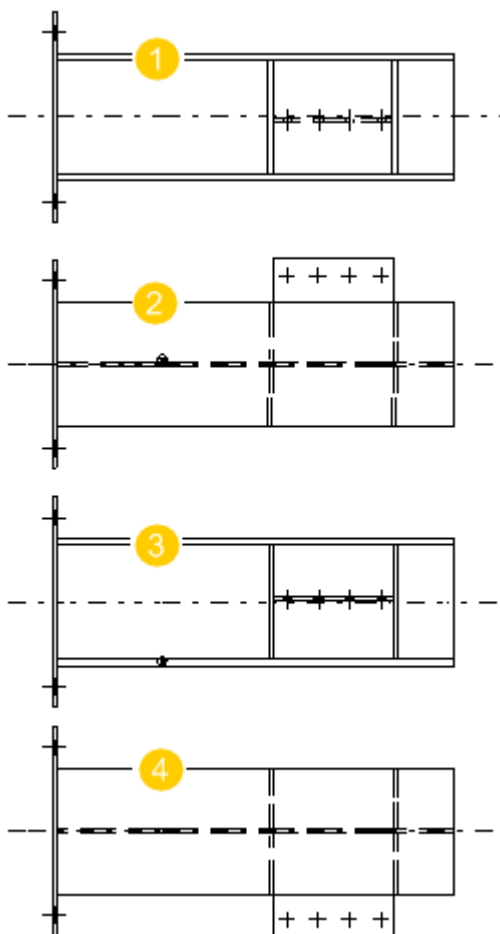

1. 0 градусов
2. 90 градусов
3. 180 градусов
4. 270 градусов

Ниже приведен пример поворота той же детали на 180 градусов вокруг оси Y:

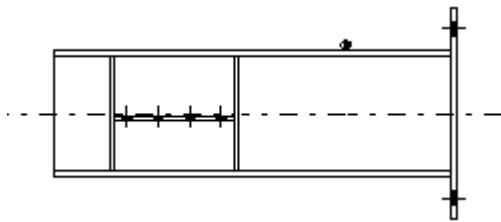

Ниже приведен пример поворота той же детали на 30 градусов вокруг оси Z:

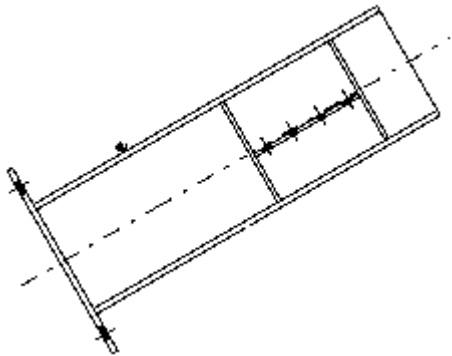

См. также

[Свойства видов на чертежах \(стр 955\)](#)

Выбор грани стальной или деревянной детали, отображаемой на виде спереди на чертеже

Указать, какая грань стальной или деревянной детали будет отображаться на главном виде чертежа (виде спереди), можно с помощью пользовательского атрибута **Фиксированный главный вид чертежа**.

Пользовательский атрибут **Фиксированный главный вид чертежа** определяет систему координат чертежа для стальных и деревянных деталей. Этот пользовательский атрибут учитывается при использовании системы координат **фиксировано** в свойствах чертежа. При использовании фиксированной системы координат деталь поворачивается так, что на виде спереди отображается грань, выбранная с помощью пользовательского атрибута **Фиксированный главный вид чертежа**.

1. В модели дважды щелкните стальную или деревянную деталь, чтобы открыть свойства детали, и нажмите кнопку **Пользовательские атрибуты**.
2. На вкладке **Параметры** щелкните **Фиксированный главный вид чертежа** и выберите один из следующих вариантов:
 - **Сверху**

- **Сзади**
 - **Низ**
 - **С начала**
 - **С конца**
 - **Спереди**
3. Выберите **Чертежи и отчеты** --> **Свойства чертежа** и выберите свойства чертежа сборки или отдельной детали.
 4. Выберите **Создание видов** в дереве, перейдите на вкладку **Атрибуты** и установите расширенный параметр **Система координат** в значение **фиксировано**.
 5. Нажмите кнопку **ОК**, чтобы активировать настройки, и создайте чертеж с использованием текущих настроек.

ПРИМ. Если расширенный параметр `XS_SET_FIXEDMAINVIEW_UDA_TO_AFFECT_NUMBERING` установлен в значение `STEEL`, `TIMBER` или `MISC` и если у идентичных стальных, деревянных деталей или деталей из разных материалов выбраны разные значения параметра **Фиксированный главный вид чертежа**, они получают разные номера марок.

Если этот расширенный параметр задан, команда **Грань, соответствующая верху формы** доступна и для небетонных деталей в модели.

Задание направления обзора для деталей на чертежах сборок

На чертежах сборок можно задать направление просмотра для вида спереди отдельно для колонн, балок и раскосов.

ПРИМ. Не изменяйте настройки направления просмотра в середине проекта. При изменении настроек некоторые чертежи могут исчезнуть.

Дополнительные сведения о метках ориентации см. в разделе Settings in the Options dialog box.

Задание направления просмотра для колонн на чертежах сборок

1. В меню **Файл** выберите **Настройки** --> **Параметры** и перейдите в категорию **Метки ориентации**.
2. В разделе **Направление просмотра** с помощью параметра **Колонны на чертеже сборки** задайте направление вида спереди для колонн:
 - Возможные значения — **Как балка и крепления**, **Север**, **Восток**, **Юг** и **Запад**. Выберите **Как балка и крепления**, чтобы

использовать то же направление обзора, что и для балок и раскосов. Это значение используется по умолчанию.

- Если в свойствах **Создание видов** в качестве системы координат выбран вариант **локальная**, Tekla Structures использует при задании направления обзора для вида спереди систему координат колонны.
- Если выбрана **ориентированная** система координат, колонна находится в горизонтальном положении, и направление обзора для вида спереди определяется выбранным вариантом (**Север**, **Восток**, **Юг** или **Запад**).
- Если выбрана система координат **модели**, колонна находится в вертикальном положении, и направление обзора для вида спереди определяется выбранным вариантом (**Север**, **Восток**, **Юг** или **Запад**).

3. Нажмите кнопку **ОК**.

Задание направления просмотра для балок и раскосов на чертежах сборок

1. В меню **Файл** выберите **Настройки** --> **Параметры** и перейдите в категорию **Метки ориентации**.
2. В разделе **Направление просмотра** с помощью параметра **Балки и крепления на чертежах сборок** задайте направление вида спереди:
 - Возможные значения — **Север или восток**, **Север или запад**, **Юг или восток** и **Юг или запад**. Значение по умолчанию — **Север или восток**.
 - Если балка или раскос параллельны оси X модели, они также будут параллельны оси X на чертеже.
 - Если выбрана система координат **модели** и балка или раскос наклонены, они также будут наклонены на чертеже.
3. Нажмите кнопку **ОК**.

Изменение ориентации пластин на чертежах

Для пластин, созданных с помощью команды **Пластина**, ориентация на чертежах задается автоматически. Самая длинная сторона пластины на чертеже всегда обращена вниз. Эту ориентацию можно изменить.

Пример	Описание
	<p>Контурная пластина на виде модели.</p> <ol style="list-style-type: none"> 1. Первая точка создания 2. Вторая точка создания
	<p>Чертеж отдельной детали для контурной пластины.</p>

Вместо использования автоматической ориентации пластины можно сделать так, чтобы ее главная ось была направлена по линии от первой до второй указанной точки, независимо от размеров пластины. Таким образом можно задавать ориентацию пластины на чертежах и в отчетах.

Для задания ориентации контурной пластины по первой и второй указанным точкам выполните следующие действия.

1. Создайте контурную пластину.
Первая и вторая указанные точки определяют также главную ось пластины.
2. Дважды щелкните пластину, чтобы открыть свойства контурной пластины.
3. Нажмите кнопку **Пользовательские атрибуты** и перейдите на вкладку **Ориентация**.

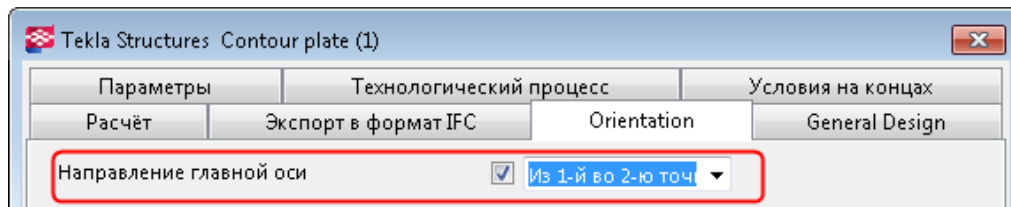

4. Выберите **От первой точки создания ко второй** в списке **Направление главной оси**.
5. Нажмите кнопку **Изменить** и закройте диалоговое окно.

6. Выберите **Чертежи и отчеты** --> **Выполнить нумерацию** --> **Нумеровать измененные объекты** , чтобы обновить нумерацию.
7. Для просмотра ориентации пластины создайте для нее чертеж отдельной детали.

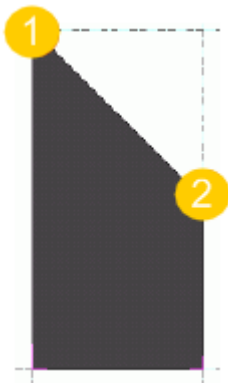
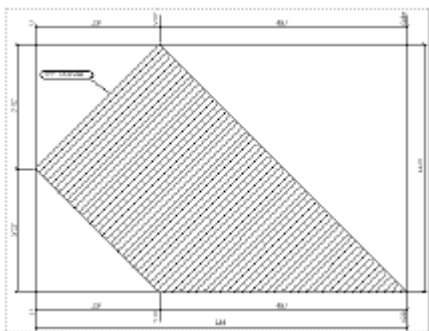
Пример	Описание
	<p>Контурная пластина на виде модели.</p> <ol style="list-style-type: none"> 1. Первая точка создания 2. Вторая точка создания
	<p>Чертеж отдельной детали для пластины. Пользовательский атрибут Направление главной оси установлен в значение От первой точки создания ко второй.</p>

ПРИМ. Влиять на ориентацию пластин также можно с помощью расширенных параметров `XS_POLYGON_SQUARE_CORNER_PREFERENCE_FACTOR` и `XS_POLYGON_PERPENDICULAR_EDGE_PREFERENCE_FACTOR`.

Отображение соседних деталей на чертежах

Можно указать, какие соседние детали следует показывать на чертежах, а также при необходимости автоматически расширять под них границы видов.

Под соседними деталями понимаются детали, находящиеся рядом с изображенной на чертеже деталью; эти детали также можно показать на чертеже. В зависимости от настроек в качестве соседних деталей могут выступать детали, тем или иным образом соединенные с

рассматриваемой деталью, или просто детали, расположенные поблизости.

Дополнительные сведения о свойствах соседних деталей в см. в разделе [Part and neighbor part properties in drawings \(стр 1031\)](#).

СОВЕТ Если вы не хотите, чтобы на видах чертежа присутствовали расширения под соседние детали, установите расширенный параметр `XS_VISUALIZE_VIEW_NEIGHBOR_PART_EXTENSION` в значение `FALSE`.

Отображение соседних деталей на чертежах сборок и ЖБ элементов

1. На вкладке **Чертежи и отчеты** выберите **Свойства чертежа** и выберите тип чертежа.
2. Загрузите свойства чертежа, максимально близкие к необходимым.
3. Выберите **Создание видов** в дереве слева, выберите вид и свойства, которые вы хотите изменить, и нажмите кнопку **Свойства вида**.
4. Нажмите кнопку **Соседняя деталь...**
5. На вкладке **Видимость** укажите, какие детали должны отображаться, выбрав один из следующих вариантов:
 - **Ничего:** соседние детали не отображаются.
 - **Детали, которые соединены с объектом:** отображаются все детали, соединенные с объектом модели.
 - **Детали, с которыми соединен объект:** отображаются только те детали, с которыми соединен объект модели.
 - Вариант **Все компоненты** сочетает в себе варианты **Детали, которые соединены с объектом** и **Детали, с которыми соединен объект**.
 - **До крайних точек:** отображаются все детали в пределах главной и второстепенной деталей. На эту настройку влияет значение, введенное для параметра **Расширение вида под соседние детали** на вкладке **Атрибуты 1**.
 - **Главные/второстепенные детали: Главные детали:** отображаются только те соседние детали, которые образуют главную деталь сборки или ЖБ элемента.
 - **Главные/второстепенные детали: Второстепенные детали:** отображаются только те соседние детали, которые являются второстепенными деталями сборки или ЖБ элемента.
 - **Главные/второстепенные детали: И те и другие:** отображаются и главная, и второстепенные детали.

- **Имеющие наклон детали:** **Да:** наклонные детали отображаются в качестве соседних деталей на чертеже, **Нет:** наклонные детали не отображаются как соседние.
 - **Болты:** **Да:** отображаются болты в соседних деталях, **Нет:** болты в соседних деталях не отображаются.
6. На вкладке **Содержимое** задайте представление соседней детали и болтов в соседней детали, а также укажите, какие отображаются линии и метки.
 7. На вкладке **Внешний вид** задайте цвета и типы линий для использования в соседних деталях.
 8. Выберите **Атрибуты** в дереве и введите в поле **Расширение вида под соседние детали** значение, на которое требуется расширить вид.

Попробуйте различные значения, чтобы найти оптимальные. Слишком большие значения зачастую не подходят. Если задать значение равным 0, расширение под соседние детали не отображается.

Дополнительные сведения о свойствах видов см. в разделе [View properties in drawings \(стр 955\)](#).

9. Чтобы сохранить изменения, нажмите кнопку **Сохранить**.
10. Нажмите кнопку **Заккрыть**, чтобы вернуться к свойствам чертежа.
11. Нажмите кнопку **Сохранить**, чтобы сохранить свойства чертежа, а затем нажмите кнопку **ОК** и создайте чертеж.

В следующем примере размещает на параметр **Расширение вида под соседние детали** имеет значение 100. Ни одной соседней детали в этой области нет.

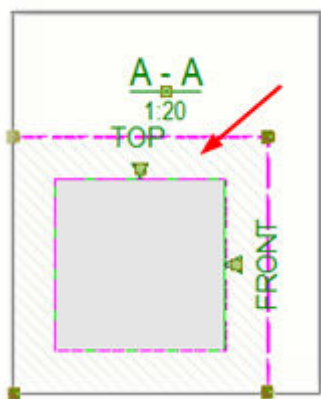

Отображение соседних деталей на чертежах общего вида

На чертежах общего вида соседние детали необходимо определять с помощью фильтров соседних деталей, потому что автоматически они не

обнаруживаются. Детали, удовлетворяющие критериям фильтрации, рассматриваются как соседние детали. Также необходимо определить фильтр для обычных деталей, чтобы соседние детали распознавались надлежащим образом.

1. На вкладке **Чертежи и отчеты** выберите **Свойства чертежа --> Чертеж общего вида** .
2. Загрузите свойства чертежа, максимально близкие к необходимым.
3. Перейдите в диалоговое окно **Общий вид - свойства фильтров** и создайте фильтр по свойствам **Деталь — Имя** и **Объект — Тип объекта** для всех деталей, которые должны рассматриваться как обычные детали, после чего нажмите **ОК**.
4. Перейдите в диалоговое окно **Общий вид - свойства деталей** и задайте необходимые свойства деталей на вкладках **Содержимое**, **Внешний вид** и **Заливка**. Например, выберите заливку, с которой обычные детали будут изображаться не так, как соседние детали. Затем нажмите **ОК**.
5. Перейдите в диалоговое окно **Общий вид - свойства фильтров соседних деталей** и создайте фильтр по свойствам **Деталь — Имя** и **Объект — Тип объекта** для всех деталей, которые должны рассматриваться как соседние детали, после чего нажмите **ОК**.
6. Перейдите в диалоговое окно **Общий вид - свойства соседних деталей** и на вкладке **Видимость** выберите **До крайних точек**, чтобы отобразить все детали в пределах главной и второстепенной деталей. На эту настройку влияет значение, введенное для параметра **Расширение вида под соседние детали** на вкладке **Атрибуты 1**.
Ничего: соседние детали не отображаются.
7. На вкладках **Содержимое**, **Внешний вид** и **Заливка** задайте необходимые свойства деталей. Например, выберите заливку, с которой соседние детали будут изображаться не так, как обычные детали. Затем нажмите **ОК**.
8. Нажмите кнопку **Вид...** и на вкладке **Атрибуты** введите в поле **Расширение вида под соседние детали** величину, на которую требуется расширить вид.
Попробуйте различные значения, чтобы найти оптимальные. Слишком большие значения зачастую не подходят. Если задать значение равным 0, расширение под соседние детали не отображается.
Дополнительные сведения о свойствах видов см. в разделе [View properties in drawings \(стр 955\)](#).
9. Нажмите кнопку **ОК**, чтобы вернуться к свойствам чертежа.
10. Нажмите кнопку **Сохранить**, чтобы сохранить свойства чертежа, а затем нажмите кнопку **ОК** и создайте чертеж.

Укорачивание или удлинение деталей

Функция укорачивания в модели позволяет увеличить или уменьшить длину детали на чертеже по сравнению с ее длиной в модели. Укорачивать и удлинять детали можно также на видах чертежа.

Удлинением удобно пользоваться для увеличения длины сборных бетонных деталей в состоянии после формования, причем в модели их длина будет по-прежнему соответствовать смонтированному состоянию. Чаще всего это делают для учета упругого укорочения, возникающего при предварительном напряжении, когда деталь фактически сжимается (на величину около сантиметра) после формования и отпуска арматуры.

Укорачивание детали в модели

Детали можно укорачивать в модели. При этом истинная длина детали уменьшается на чертеже.

1. Дважды щелкните деталь, чтобы открыть свойства детали на панели свойств.
2. Перейдите на вкладку **Деформация**.
3. В поле **Укорачивание** введите величину укорачивания.
4. Нажмите кнопку **Изменить**.

При создании чертежей деталей Tekla Structures уменьшает истинную длину детали на значение, заданное в поле **Укорачивание**. Укорачивание на чертежах применяется линейно по длине детали.

СОВЕТ Чтобы размеры укороченной детали на чертежах отображались правильно, в свойствах чертежа на панели **Создание видов** на вкладке **Атрибуты** установите параметр **Без деформации** в значение **Да**. Дополнительные сведения о деталях в недеформированном виде на чертежах см. в разделе [Отображение деформированных деталей на чертежах в недеформированном виде \(стр 731\)](#).

Удлинение детали в модели

Детали можно удлинять в модели. При этом истинная длина детали увеличивается на чертеже.

Чтобы удлинить бетонную деталь на чертежах ЖБ элементов, необходимо ввести отрицательное значение укорачивания в свойствах детали.

1. Дважды щелкните деталь, чтобы открыть свойства детали на панели свойств.
2. Перейдите в раздел **Деформация**.

3. В поле **Укорачивание** введите отрицательное значение.
Например, при задании укорачивания равным -20 отформованная деталь будет на 20 единиц длиннее, чем деталь в модели.
4. Нажмите кнопку **Изменить**.

Укорачивание деталей на видах чертежа

Длинные детали, не содержащие никаких важных элементов, на видах чертежей можно укоротить путем разрезания.

При этом вырезаются только пустые части деталей. Если на детали имеется какой-либо важный элемент, например элемент жесткости, это часть детали не вырезается, т. к. она не считается пустой.

Также можно укорачивать детали отдельно на каждом виде; см. раздел [Shorten parts view by view \(стр 369\)](#).

1. На вкладке **Чертежи и отчеты** выберите **Свойства чертежа** и выберите тип чертежа.
2. Загрузите свойства чертежа, максимально близкие к необходимым.
3. Выберите **Создание видов** в дереве слева, выберите вид и свойства, которые вы хотите изменить, и нажмите кнопку **Свойства вида**.
4. Перейдите на вкладку **Атрибуты 2**.
5. В списке **Усекать детали** выберите один из следующих вариантов:
 - **Да**, чтобы детали разрезались и по оси X, и по оси Y.
 - **Только в направлении X**
 - **Только в направлении Y**
6. С помощью полей **Минимальная длина разрезаемой детали** и **Расстояние между усеченными деталями** укажите, как должны вырезаться средние части деталей на видах чертежа.
Значение в поле **Минимальная длина разрезаемой детали** определяет, начиная с какой длины детали укорачиваются. Длина детали должна быть как минимум вдвое больше введенного значения.
Значение в поле **Расстояние между усеченными деталями** задает расстояние между двумя частями разрезанной детали на бумаге. Попробуйте задать его равным 3.0 мм, например.
7. Установите параметр **Усекать имеющие наклон детали** в значение **Да**, чтобы на видах укорачивались в том числе детали, имеющие наклон.
8. Чтобы сохранить изменения, нажмите кнопку **Сохранить**.
9. Нажмите кнопку **Заккрыть**.

10. Нажмите кнопку **Сохранить**, чтобы сохранить свойства чертежа, а затем нажмите кнопку **ОК** и создайте чертеж.

Связанные расширенные параметры

- На чертежах можно отображать символы укорачивания вида; для этого установите расширенные параметры `XS_DRAW_VERTICAL_VIEW_SHORTENING_SYMBOLS_TO_PARTS` и `XS_DRAW_HORIZONTAL_VIEW_SHORTENING_SYMBOLS_TO_PARTS` в значение `TRUE` (меню **Файл** --> **Настройки** --> **Расширенные параметры** --> **Свойства чертежа**).
- Также можно управлять внешним видом символов укорачивания видов с помощью расширенных параметров `XS_SHORTENING_SYMBOL_COLOR`, `XS_SHORTENING_SYMBOL_LINE_TYPE` и `XS_SHORTENING_SYMBOL_WITH_ZIGZAG`.

Примеры

Ниже приведен пример детали до и после разрезания. Обратите внимание, что ширина неразрезанной и разрезанной детали одинакова. **Минимальная длина разрезаемой детали** равна 1' 4", а ширина разреза составляет 3/8".

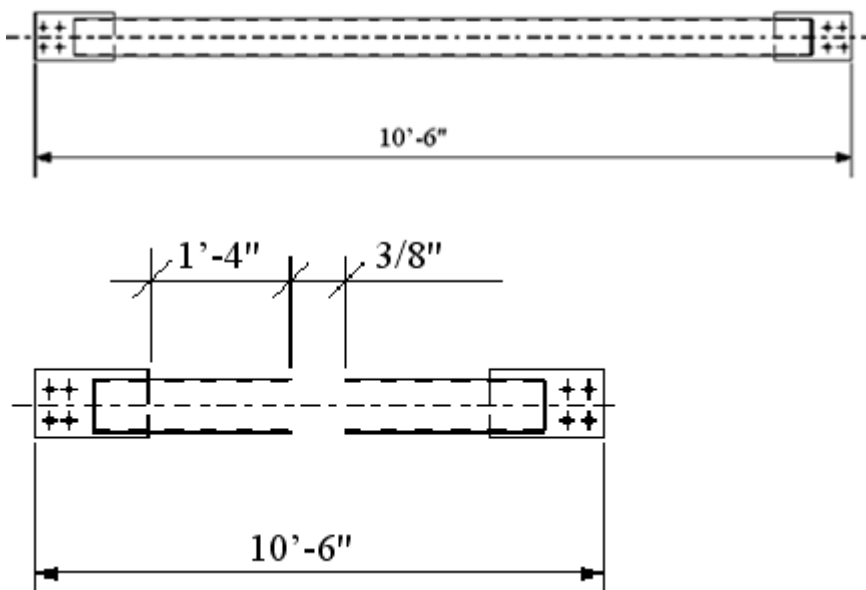

Следующий пример иллюстрирует параметры **Минимальная длина разрезаемой детали**, **Расстояние между усеченными деталями**, а также часть детали, которая не считается пустой, из-за чего деталь не разрезается. Параметр **Минимальная длина разрезаемой детали** задан равным 650 — это означает, что деталь укорачивается на виде в точке, где ее длина достигает 650.

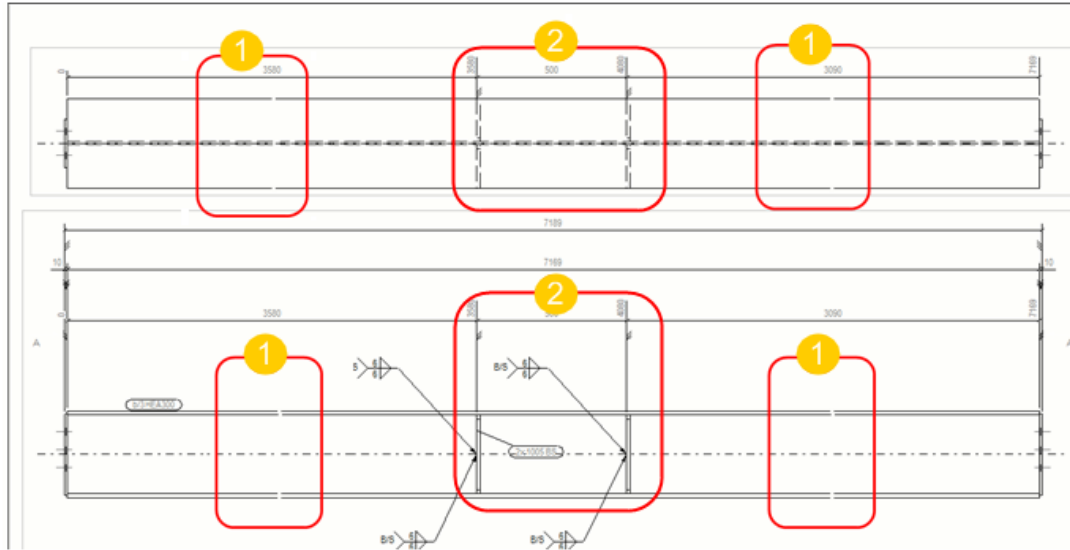

1. Параметр **Расстояние между усеченными деталями** задан равным 1. Этот параметр определяет расстояние между двумя частями разрезанной детали на бумаге (не в модели).
2. Между элементами жесткости недостаточно пустого пространства, поэтому деталь не укорачивается в точке, определяемой параметром **Минимальная длина разрезаемой детали**.

Ниже приведен пример использования расширенных параметров XS_DRAW_VERTICAL_VIEW_SHORTENING_SYMBOLS_TO_PARTS и XS_SHORTENING_SYMBOL_WITH_ZIGZAG.

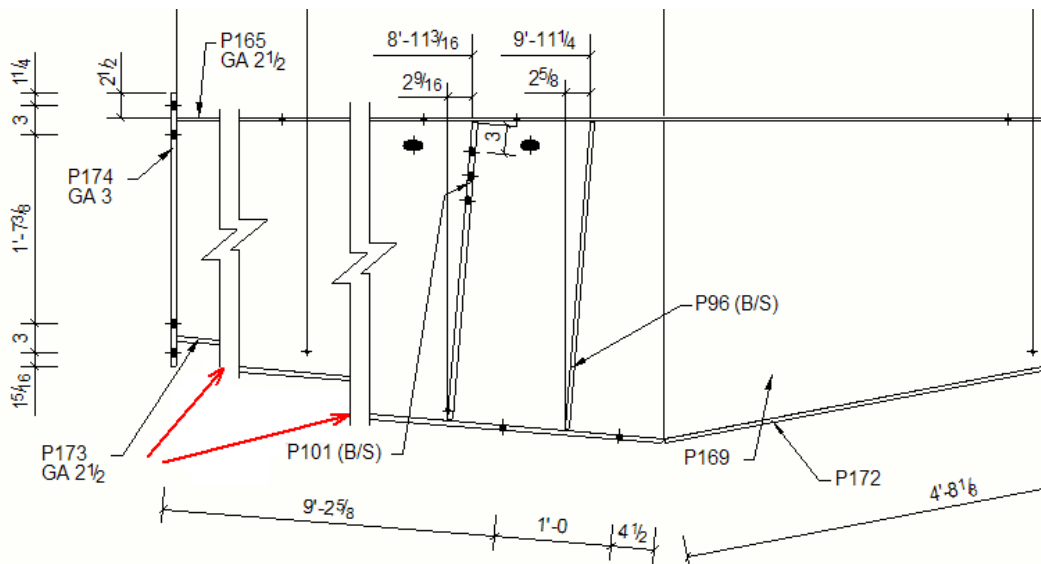

Удлинение укороченных деталей на видах чертежа

Укороченные виды чертежа можно растягивать для заполнения пустых мест на чертеже.

После того, как Tekla Structures масштабирует виды чертежа и выберет его формат, программа может растянуть укороченные виды, чтобы заполнить его пустые области.

1. На вкладке **Чертежи и отчеты** выберите **Свойства чертежа** и выберите тип чертежа.
2. Загрузите свойства чертежа, максимально близкие к необходимым.
3. Нажмите кнопку **Компоновка** и перейдите на вкладку **Прочее**.
4. Установите параметр **Удлинять укороченные детали до заполнения** в значение **Да**.
5. Чтобы сохранить изменения, нажмите кнопку **Сохранить**.
6. Нажмите кнопку **ОК** и создайте чертеж.

Отображение составных балок на чертежах в виде разверток

При создании чертежей отдельных деталей можно автоматически изображать на них составные балки и гнутые пластины в виде разверток. Tekla Structures строит развертки составных балок в соответствии с параметрами развертывания поверхностей, которые определяют местоположение нейтральной оси при развертке профиля.

Ограничения:

- Показывать в виде разверток можно только балки, созданные с помощью команды **Составная балка**. Создать развертку балки, созданной с помощью команды **Изогнутая балка**, нельзя.
 - Развернуть составную балку можно только в одной плоскости.
1. На вкладке **Чертежи и отчеты** выберите **Свойства чертежа** --> **Чертеж отдельной детали**.
 2. Загрузите свойства чертежа, максимально близкие к необходимым.
 3. Выберите **Создание видов** в дереве и перейдите на вкладку **Атрибуты**.
 4. Установите параметр **В виде развертки** в значение **Да**.
 5. Чтобы сохранить изменения, нажмите кнопку **Сохранить**.
 6. Нажмите кнопку **ОК** и создайте чертеж.

Tekla Structures разворачивает составную балку на виде отдельной детали.

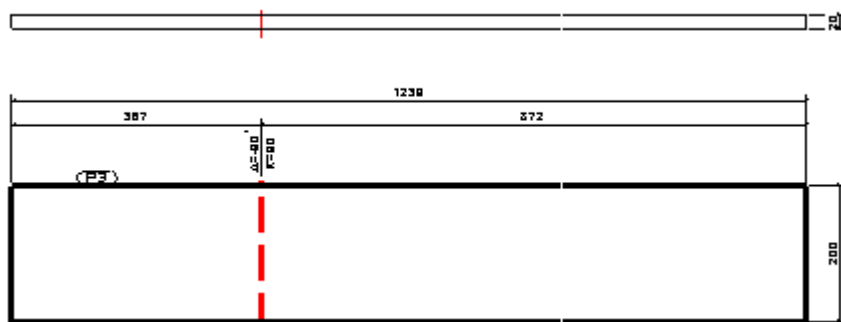

ПРИМ. Настройка **В виде развертки** в диалоговом окне **Свойства вида** на вкладке **Атрибуты 2** не учитывается при создании чертежей, если этот параметр задан на вкладке **Атрибуты** диалогового окна **Свойства чертежа отдельной детали**.

См. также

[Свойства видов на чертежах \(стр 955\)](#)

Отображение деформированных деталей на чертежах в недеформированном виде

Искривленные или выгнутые детали можно показывать на чертежах в недеформированном виде.

Деформированные детали — это детали, которые в модели были искривлены или выгнуты. Показывать эти детали в недеформированном виде имеет смысл, если требуется, чтобы бетонная деталь имела два состояния: смонтированное (на виде модели) и отформованное (на виде чертежа), например.

ПРИМ. Если параметр **Без деформации** установлен в значение **Нет**, укорачивание деталей скрывается.

1. На вкладке **Чертежи и отчеты** выберите **Свойства чертежа** и выберите тип чертежа.
2. Загрузите свойства чертежа, максимально близкие к необходимым.
3. Нажмите кнопку **Создание видов** и перейдите на вкладку **Атрибуты**.
4. Чтобы скрыть углы деформаций и выгибы, установите параметр **Без деформации** в значение **Да**.
5. Чтобы сохранить изменения, нажмите кнопку **Сохранить**.

6. Нажмите кнопку **Заккрыть**.
7. Нажмите кнопку **Сохранить**, чтобы сохранить свойства чертежа, а затем нажмите кнопку **ОК** и создайте чертеж.

На созданном чертеже будет показана форма детали без деформации с соответствующими размерами.

Ниже приведен пример недеформированной детали на чертеже.

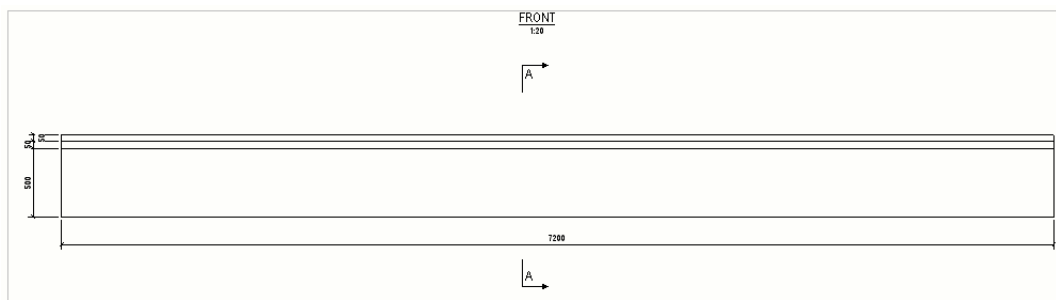

Ниже приведен пример искривленной детали на чертеже.

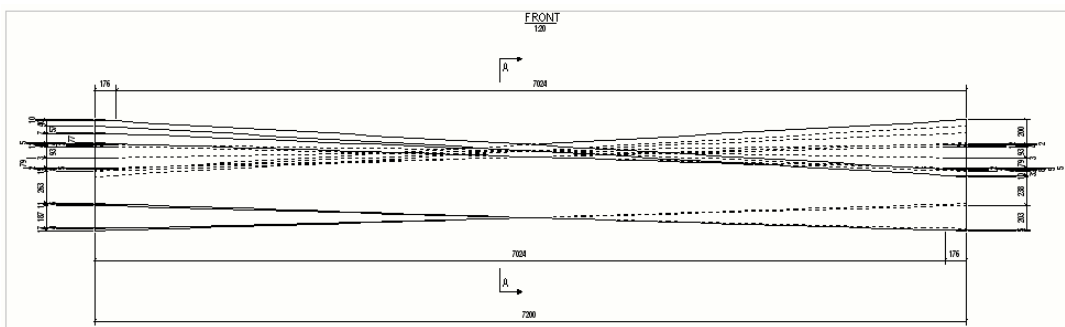

ПРИМ. Значение параметра **Без деформации** на вкладке **Атрибуты 2** в диалоговом окне **Свойства вида** не учитывается при создании чертежа, когда параметру **Без деформации** на вкладке **Создание видов** --> **Атрибуты** присвоено какое-либо значение.

См. также

[Свойства видов на чертежах \(стр 955\)](#)

Отображение на чертежах проемов и углублений в деталях

Можно указать, требуется ли отображать на видах чертежа символы отверстий и углублений (глухих отверстий) в деталях.

1. На вкладке **Чертежи и отчеты** выберите **Свойства чертежа** и выберите тип чертежа.

2. Загрузите свойства чертежа, максимально близкие к необходимым.
3. В зависимости от типа чертежа выполните одно из следующих действий:

Чертежи отдельных деталей, сборок и отлитых элементов:

- a. Выберите **Создание видов** в дереве слева, выберите вид и свойства, которые вы хотите изменить, и нажмите кнопку **Свойства вида**.
- b. Перейдите на вкладку **Атрибуты 2**.
- c. Установите параметр **Показывать символ отверстий/углублений** в значение **Да**.
- d. Сохраните свойства вида и нажмите кнопку **Заккрыть**.

Чертежи общего вида:

- a. Нажмите кнопку **Вид...**
 - b. На вкладке **Атрибуты** установите **Показывать символ отверстий/углублений** в значение **Да**.
 - c. Нажмите кнопку **ОК**.
4. Нажмите кнопку **Сохранить**, чтобы сохранить свойства чертежа, а затем нажмите кнопку **ОК** и создайте чертеж.

По умолчанию Tekla Structures показывает отверстия и углубления следующим образом.

Тип отверстия	Отображение на чертеже	Примеры
Сквозное отверстие	Символ отверстия	
Углубление на передней поверхности детали	Символ углубления и ограничивающие линии отображаются сплошными линиями.	
Углубление на задней поверхности детали	Символ углубления и ограничивающие линии отображаются пунктирными линиями. Не забудьте включить отображение скрытых линий деталей.	

Добавление символов в отверстиях и углублениях

В Tekla Structures предусмотрено несколько расширенных параметров, с помощью которых можно добавлять на чертежи символы отверстий и углублений.

1. В меню **Файл** выберите **Настройки** --> **Расширенные параметры** и перейдите в категорию **Свойства чертежа**.
2. Установите расширенный параметр `XS_USE_CROSS_FOR_OPENING_SYMBOL` в значение , чтобы отверстия и углубления изображались следующим образом:

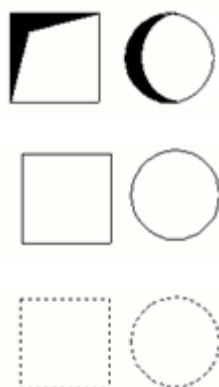

3. Установите расширенный параметр `XS_USE_OPENING_SYMBOL_IN_BORDER_HOLES` в значение , чтобы символы отверстий/углублений ставились в отверстиях, находящихся на границах детали. По умолчанию этот расширенный параметр установлен в значение `FALSE`. Используемый символ зависит от значения расширенного параметра `XS_USE_CROSS_FOR_OPENING_SYMBOL`.

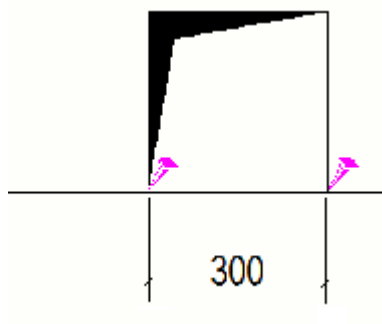

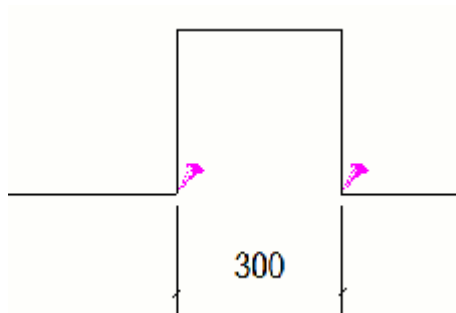

4. Установите расширенный параметр `XS_USE_OPENING_SYMBOL_IN_CORNER_HOLES` в значение `TRUE`, чтобы символы отверстий/углублений ставились в отверстиях, находящихся в углах детали. По умолчанию этот расширенный параметр установлен в значение `FALSE`. Используемый символ зависит от значения расширенного параметра `XS_USE_CROSS_FOR_OPENING_SYMBOL`.

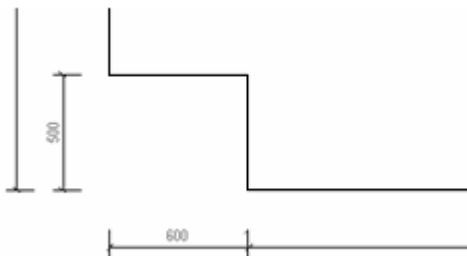
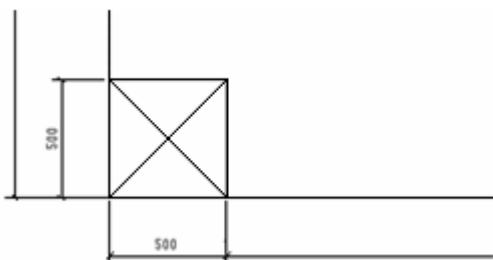

См. также

[Свойства видов на чертежах \(стр 955\)](#)

[Настройка видов чертежа \(стр 703\)](#)

Задание свойств автоматических видов сечений

Перед созданием чертежа можно задать некоторые свойства, которые будут использоваться для автоматически создаваемых видов сечений. Свойства для автоматических видов сечений необходимо задавать в двух местах в свойствах чертежа: на панели **Вид сечения** и в диалоговом окне

Создание видов --> Свойства вида . Настройки на панели **Вид сечения** применяются ко всем видам сечений на чертеже.

Список свойств видов сечений и описание этих свойств см. в разделе [Section view properties \(стр 964\)](#).

Задание свойств автоматических видов сечений

Обратите внимание, что для чертежей общего вида можно изменить только параметр **Начальный номер или буква подписи вида и символа сечения**.

1. На вкладке **Чертежи и отчеты** выберите **Свойства чертежа** и выберите тип чертежа.
2. Загрузите свойства чертежа, максимально близкие к необходимым.
3. Выберите **Вид сечения**.
4. На вкладке **Атрибуты** задайте значения для параметров **Подогнать по деталям** или **Глубина сечения** и **Расстояние для объединения сечений**. Не забудьте сначала установить флажок **Размер**:
 - Параметр **Подогнать по деталям** представляет собой альтернативу параметрам **Глубина сечения** и **Расстояние для объединения сечений**, и при его использовании деталь на сечениях отображается целиком.
 - **Глубина сечения** определяет положительную и отрицательную глубину вида сечения, когда сечения не объединяются. На открытом чертеже корректировать глубину вида сечения можно также путем перетаскивания границы вида.
 - **Расстояние для объединения сечений** определяет диапазон расстояний для объединения видов сечений.
 - Дополнительно управлять тем, какие виды сечений будут объединяться, можно с помощью расширенного параметра `XS_DRAWING_CUT_VIEW_COMPARISON_CRITERIA`.
5. По-прежнему находясь на вкладке **Атрибуты**, задайте для видов **Левое сечение**, **Среднее сечение** и **Правое сечение** направление **слева** или **справа**.
6. Перейдите на вкладку **Линия разреза** и задайте длину и смещение линии метки сечения (расстояние между меткой сечения и сечением).
7. Перейдите на вкладку **Метка сечения** и измените настройки метки сечения:
 - a. Нажимайте кнопки ... рядом с полями **A1 – A5**, чтобы открыть диалоговое окно **Содержимое метки**.
 - b. Выберите элементы, которые требуется включить в метку.

- c. При необходимости выберите элемент в списке, нажмите кнопку **< Добавить рамку** и выберите **Тип** и **Цвет** рамки.
 - d. При необходимости выберите элемент в списке и задайте параметры текста: **Цвет**, **Шрифт** и **Высота**.
 - e. Перейдите на вкладку **Положение** и задайте сторону нанесения текста, положение текста, смещение по горизонтали и по вертикали, а также поворот текста.
 - f. В списке **Начальный номер или буква подписи вида и символа сечения** выберите, с цифры или с буквы должны начинаться подписи видов сечений и символов сечений:
 - Можно ввести любую цифру начиная с 1 или любую букву (А-Я или а-я, регистр учитывается).
 - При использовании буквы, если введенная строка длиннее одной буквы, отображается только первая буква. При использовании цифр отображаются все введенные цифры.
 - Начальный номер в подписи изменяется только при изменении его в свойствах чертежа перед созданием чертежа, а также если изменить это свойство на существующем чертеже и создать чертеж повторно (в этом случае изменятся подписи видов и символов сечений всех автоматически созданных и всех новых видов сечений).
 - g. Нажмите кнопку **ОК**, чтобы вернуться к свойствам чертежа.
8. Выберите **Создание видов** и добавьте виды сечений и виды сбоку, которые вы хотите создать.
 9. По-прежнему находясь на панели **Создание видов**, выберите вид и свойства, которые вы хотите изменить, и нажмите кнопку **Свойства вида**.
 10. Откорректируйте свойства вида требуемым образом.
 11. Нажмите кнопку **Сохранить**, чтобы сохранить свойства вида.
 12. Нажмите кнопку **Заккрыть**.
 13. Повторите шаги 9 –12 для всех создаваемых видов сечений и видов сбоку.
 14. Чтобы сохранить изменения, нажмите кнопку **Сохранить**.

Примеры настроек видов и меток сечений

Объединение видов сечений

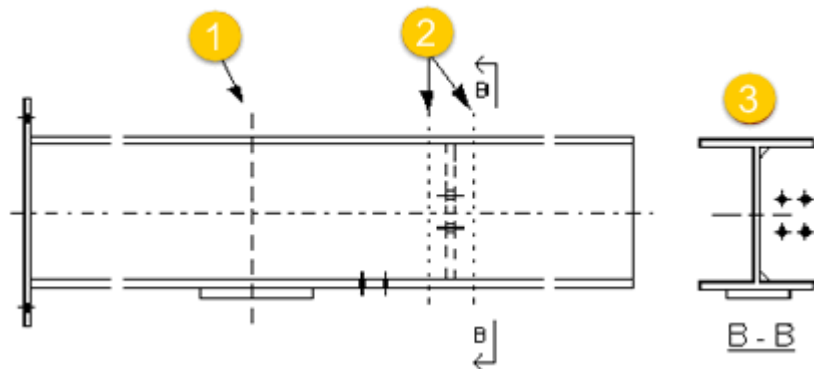

1. Расстояние для объединения сечений = 1'- 4"
2. Глубина сечения = 4"
3. Объединенные сечения

Направление вида сечения

Стрелка на символе сечения указывает направление вида сечения, как показано ниже:

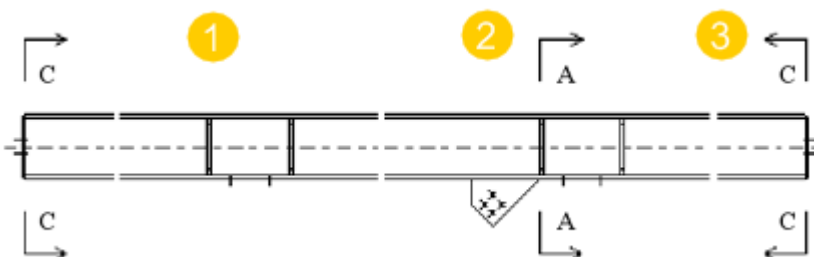

1. Левое сечение, направление вправо
2. Среднее сечение, направление вправо
3. Правое сечение, направление влево

Метки сечений

Ниже приведено несколько примеров меток сечений:



Отображение меток направления видов сечений и видов сбоку на чертежах

На видах сечений и на видах сбоку на чертежах можно отображать метки направления вида.

1. На вкладке **Чертежи и отчеты** выберите **Свойства чертежа** и выберите тип чертежа.
2. Загрузите свойства чертежа, максимально близкие к необходимым.
3. Выберите **Создание видов** в дереве слева, выберите вид и свойства, которые вы хотите изменить, и нажмите кнопку **Свойства вида**.
В данном случае выберите вид сечения или вид сбоку.
4. Перейдите на вкладку **Подпись** в диалоговом окне **Свойства вида**.
5. В разделе **Метки направления на видах** выберите один из следующих вариантов: **Отображать метки**:
 - **Только символ**
 - **Только подпись**
 - **Символ и подпись**
 - **Ничего** (метки не отображаются).
6. Задайте высоту символа и текстовой подписи в поле **Высота**.
При попытке ввести 0 появится сообщение об ошибке.
7. Чтобы сохранить изменения, нажмите кнопку **Сохранить**.
8. Нажмите кнопку **Заккрыть**.
9. Нажмите кнопку **Сохранить**, чтобы сохранить свойства чертежа, а затем нажмите кнопку **ОК** и создайте чертеж.

Метка направления вида представляет собой небольшой символ (при необходимости с текстовой меткой) рядом с видом сбоку или видом сечения.

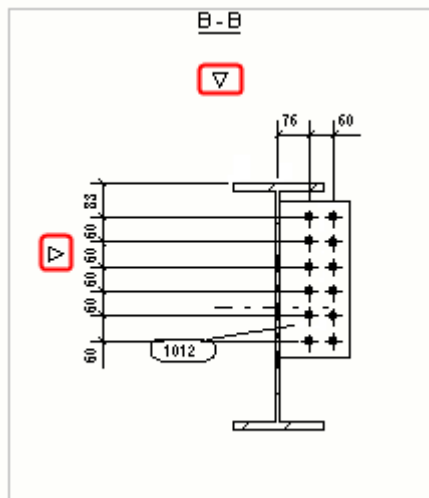

Положение метки ориентации вида соответствует положению подписи вида. На рисунке ниже для подписи выбран вариант **Центрировать в ограниченном виде пространстве.**

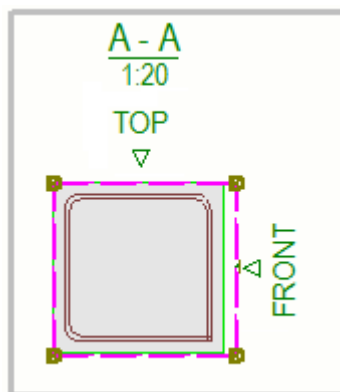

Советы

- Метки направления видов можно перетаскивать в более подходящее место на виде чертежа: щелкните рамку вида, чтобы активировать ручки, наведите указатель на ручку, нажмите левую кнопку мыши и,

удерживая ее нажатой, перетащите ручку. Размеры рамки вида при этом автоматически изменяются, если необходимо.

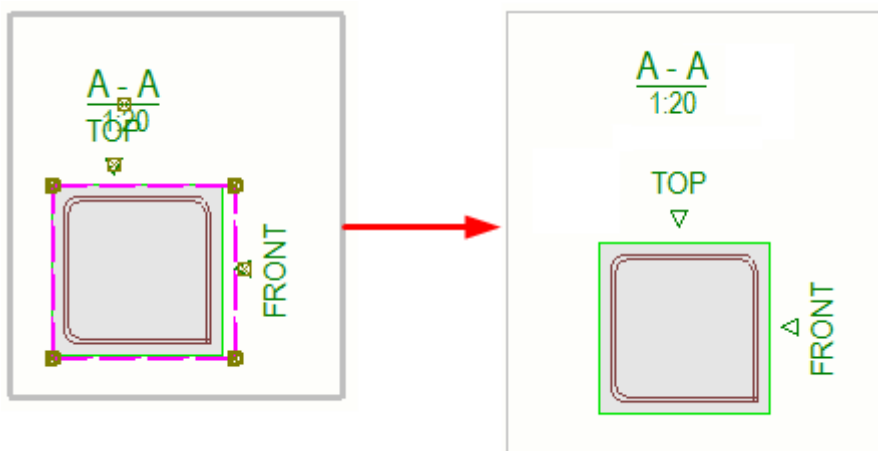

- Символ в метке направления вида можно задать в меню **Файл --> Настройки --> Расширенные параметры --> Свойства чертежа** с помощью следующих расширенных параметров:
XS_DRAWING_VIEW_DIRECTION_MARK_SYMBOL_BACK
XS_DRAWING_VIEW_DIRECTION_MARK_SYMBOL_BOTTOM
XS_DRAWING_VIEW_DIRECTION_MARK_SYMBOL_FRONT
XS_DRAWING_VIEW_DIRECTION_MARK_SYMBOL_TOP

По умолчанию используется символ `xsteel@66`.

Задание местоположения видов сбоку и видов сечений

На чертежах отдельных деталей, сборок и отлитых элементов виды сечений и виды сбоку могут всегда располагаться рядом с главным видом либо в любом пустом месте на чертеже.

1. На вкладке **Чертежи и отчеты** выберите **Свойства чертежа** и выберите тип чертежа.
2. Загрузите свойства чертежа, максимально близкие к необходимым.
3. Нажмите кнопку **Компоновка** и перейдите на вкладку **Прочее**.
4. Установите параметр **Выровнять виды сбоку с главным видом** в значение **Да**, чтобы виды размещались рядом с главным видом.
5. Установите параметр **Выровнять виды сечений с главным видом** в значение **Да**, чтобы виды размещались рядом с главным видом.
6. Чтобы сохранить изменения в файле свойств чертежа, нажмите кнопку **Сохранить** вверху.

7. Нажмите кнопку **OK** и создайте чертеж.

При выборе варианта **Нет** Tekla Structures размещает виды сечений и виды сбоку в любом незанятом месте.

Пример

Виды сбоку и виды сечений в любом месте (вариант **Нет**).

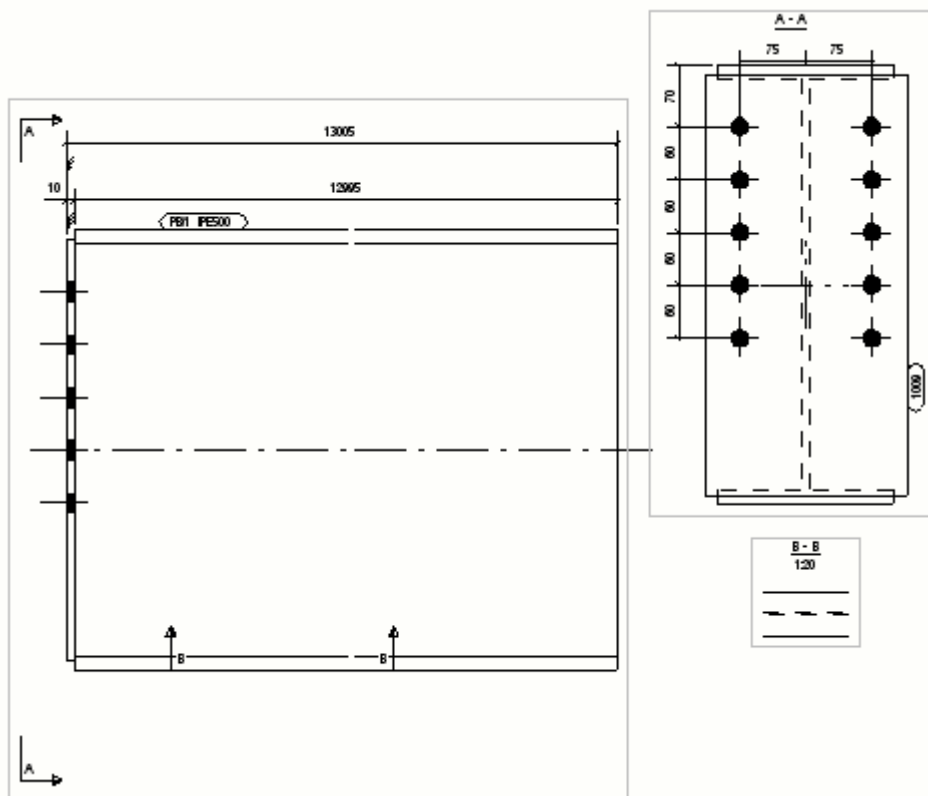

Виды сбоку и виды сечений рядом с главным видом (вариант **Да**).

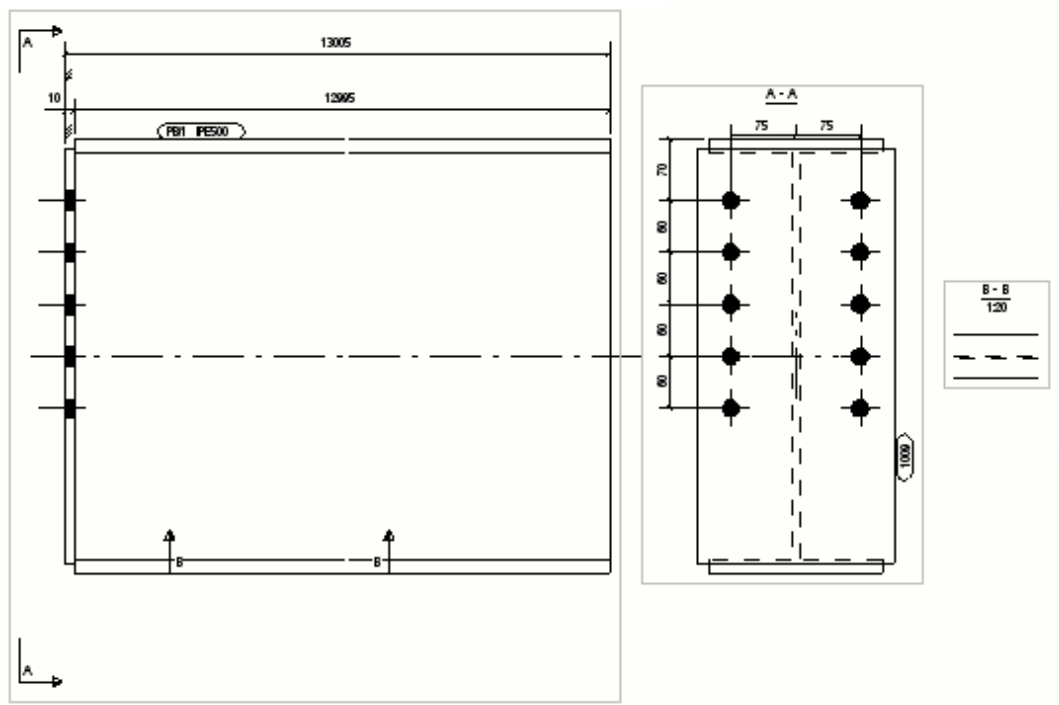

7.5 Настройка простановки размеров

Размеры — это ассоциативные объекты аннотаций, представляющие собой измерения объекта строительной конструкции. Размеры — не просто линии или векторы; это динамические ссылки на геометрию. При автоматической простановке размеров Tekla Structures создает размеры на всем чертеже или на созданных видах чертежа с использованием настроек простановки размеров, заданных перед созданием чертежа.

На чертежах отдельных деталей, сборок и отлитых элементов автоматические размеры настраиваются на повидовой основе.

На чертежах общего вида автоматические размеры настраиваются для всего чертежа.

Задать настройки автоматических размеров можно перед созданием чертежа; также можно изменить настройки после его создания.

Задача	Чтобы узнать больше, перейдите по ссылкам ниже
Создать автоматические размеры на видах отдельных деталей, сборок или отлитых элементов	What are automatic view-level dimensions (стр 745) Add automatic view-level dimensions (стр 749)

Задача	Чтобы узнать больше, перейдите по ссылкам ниже
Узнать, какие настройки влияют на создание размеров, и рассмотреть примеры	Dimensioning rule properties (стр 763)
Создать фильтр, необходимый при простановке размеров на уровне вида для выбора объектов, которые требуется образмерить	Create a drawing view filter for view-level dimensioning (стр 780)
Увидеть примеры различных сочетаний типов и настроек простановки размеров	Various scenarios of using different dimensioning types (стр 790)
Использовать традиционный способ простановки размеров в диалоговом окне «Простановка размеров» (интегрированные размеры)	Dimensioning using dimensioning type Integrated (стр 794)
Автоматически создавать теги двойных размеров на чертежах всех типов	Adding automatic dual dimensions (стр 819)
Определить свойства размеров, добавляемых Tekla Structures для разверток деталей	Modifying dimensions for unfolded parts (стр 820)
Создать минимальные и максимальные позиционные размеры для болтов	Creating minimum and maximum position dimensions for bolts (стр 822)
Добавить выступающие части размерных линий	Creating dimension line extensions (стр 823)
Откорректировать настройки выносных линий	Setting the dimension extension line length (стр 254)
Откорректировать абсолютные размеры	Changing the appearance of absolute dimensions (стр 823)
Увеличить узкие размеры для удобства прочтения	Creating exaggerated dimensions (стр 824)
Использовать другой префикс в радиальных размерах	Changing the prefix in radial dimensions (стр 826)
Проставлять размеры пластин с использованием расширенных параметров	Dimensioning plates (стр 827)
Откорректировать простановку размеров профилей с использованием таблицы плоскостей простановки размеров	Dimensioning profiles (стр 830)

Задача	Чтобы узнать больше, перейдите по ссылкам ниже
Увидеть примеры наклонного размерного текста	Sloped dimension texts (стр 833)
Добавить автоматические размеры на чертежи общего вида	Добавление автоматических размеров на чертежи общего вида (стр 834)

Что такое автоматическая простановка размеров на уровне вида?

Автоматическая простановка размеров на уровне вида обеспечивает полный контроль над размерами на каждом создаваемом виде чертежа посредством множества параметров простановки размеров. Автоматическую простановку размеров на уровне вида можно использовать на чертежах отдельных деталей, сборок и отлитых элементов.

При простановке размеров на уровне вида размеры создаются на основе определенных вами правил. Вы можете указать, что требуется образмерить, где должны быть размещены размеры, в каком порядке они должны создаваться, а также какие настройки должны использоваться для каждого размера. Можно, например, проставлять размеры размеров и размеры, определяющие форму.

Ниже кратко описан порядок работы с простановкой размеров.

1. Выбрав **Создание видов** в дереве свойств чертежа, вы можете выбрать виды, которые будут создаваться, а также свойства вида, которые будут для них использоваться.

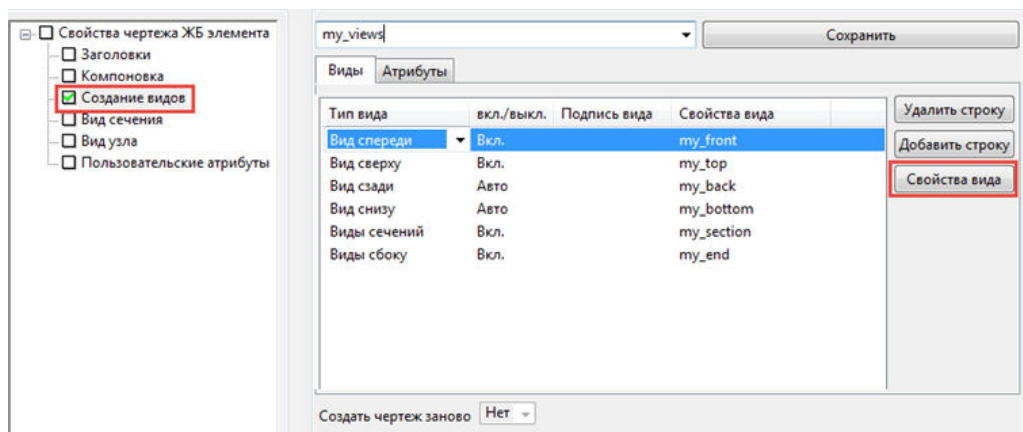

2. Нажмите кнопку **Свойства вида**.
3. Выберите **Простановка размеров** в дереве.

На панели **Простановка размеров** можно добавлять правила, нажимая кнопку **Добавить строку**. Затем в столбце **Тип простановки размеров** выберите, какие правила простановки размеров вы хотите использовать, а также выберите требуемый файл свойств правил простановки размеров.

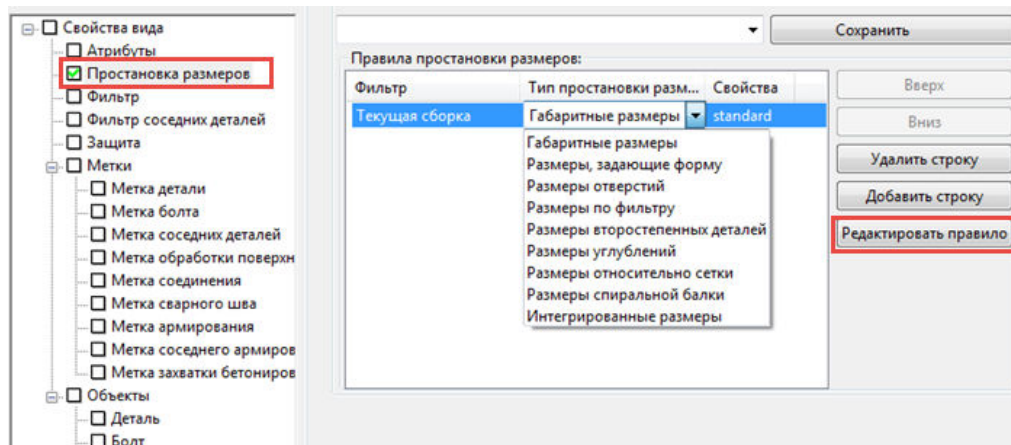

4. Выбранное правило можно изменить, нажав кнопку **Редактировать правило**.

В диалоговом окне **Свойства правила простановки размеров** можно выбрать, что требуется образмерить, как образмерить, от каких объектов отсчитываются размеры, где размещаются размеры, а также выбрать свойства размеров. Список **Свойства** содержит файлы свойств, которые были сохранены в диалоговом окне **Свойства размеров** на уровне объекта на открытом чертеже. Например, можно использовать в размерах какой-либо особый шрифт или цвет. Чтобы это сделать, дважды щелкните размер на чертеже, внесите необходимые изменения и сохраните файл свойств. После этого свойства можно будет загрузить в этом диалоговом окне.

Чтобы выбрать разные свойства размерной линии для каждой стороны, снимите флажок **Одинаково со всех сторон** и выберите свойства размеров из списков.

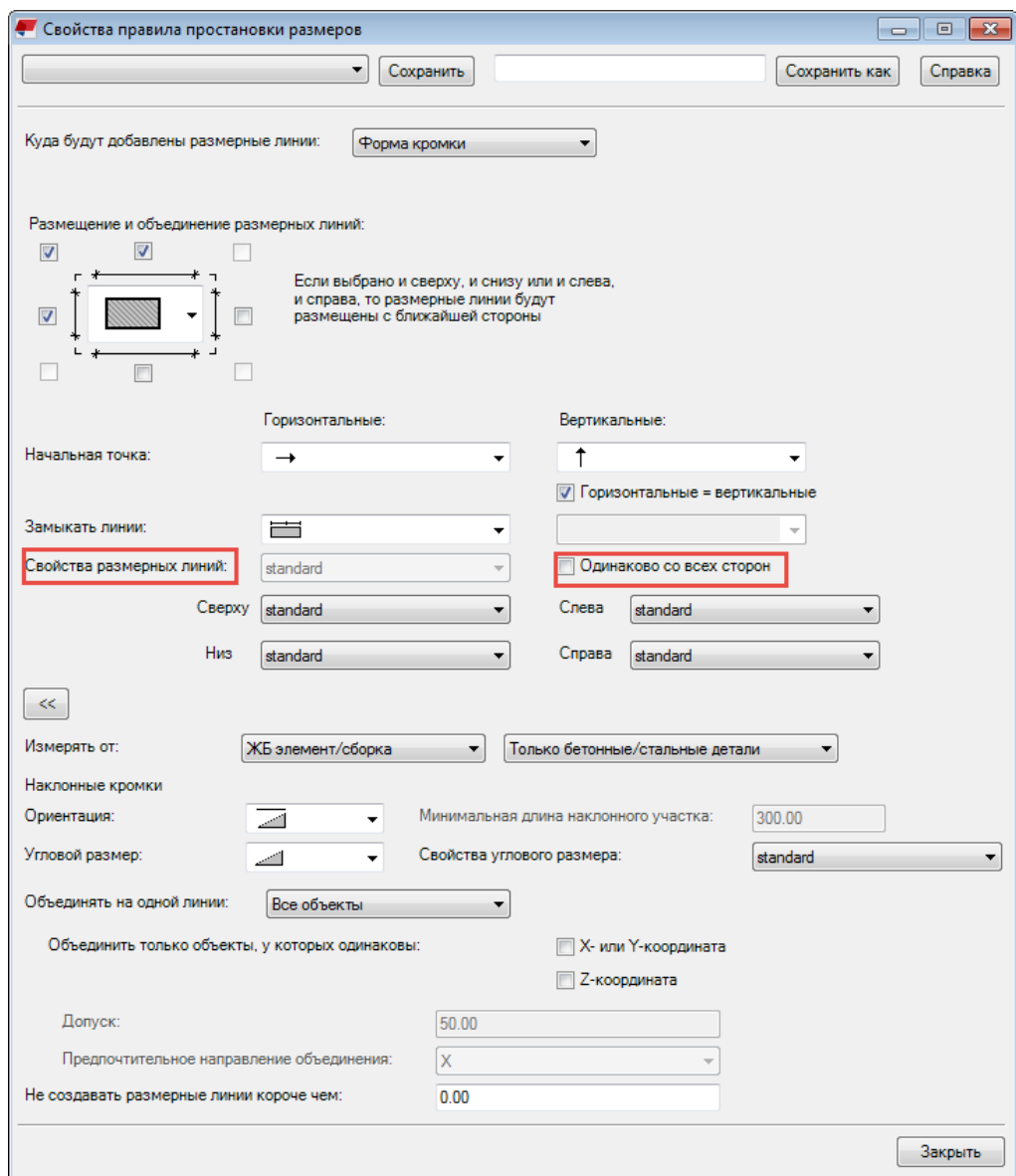

Если выбрано правило **Интегрированные размеры**, откроется диалоговое окно **Свойства простановки размеров**. Внесите необходимые изменения в настройки на вкладках и сохраните файл свойств с уникальным именем с помощью кнопки **Сохранить как**. Здесь также можно загрузить свойства размеров.

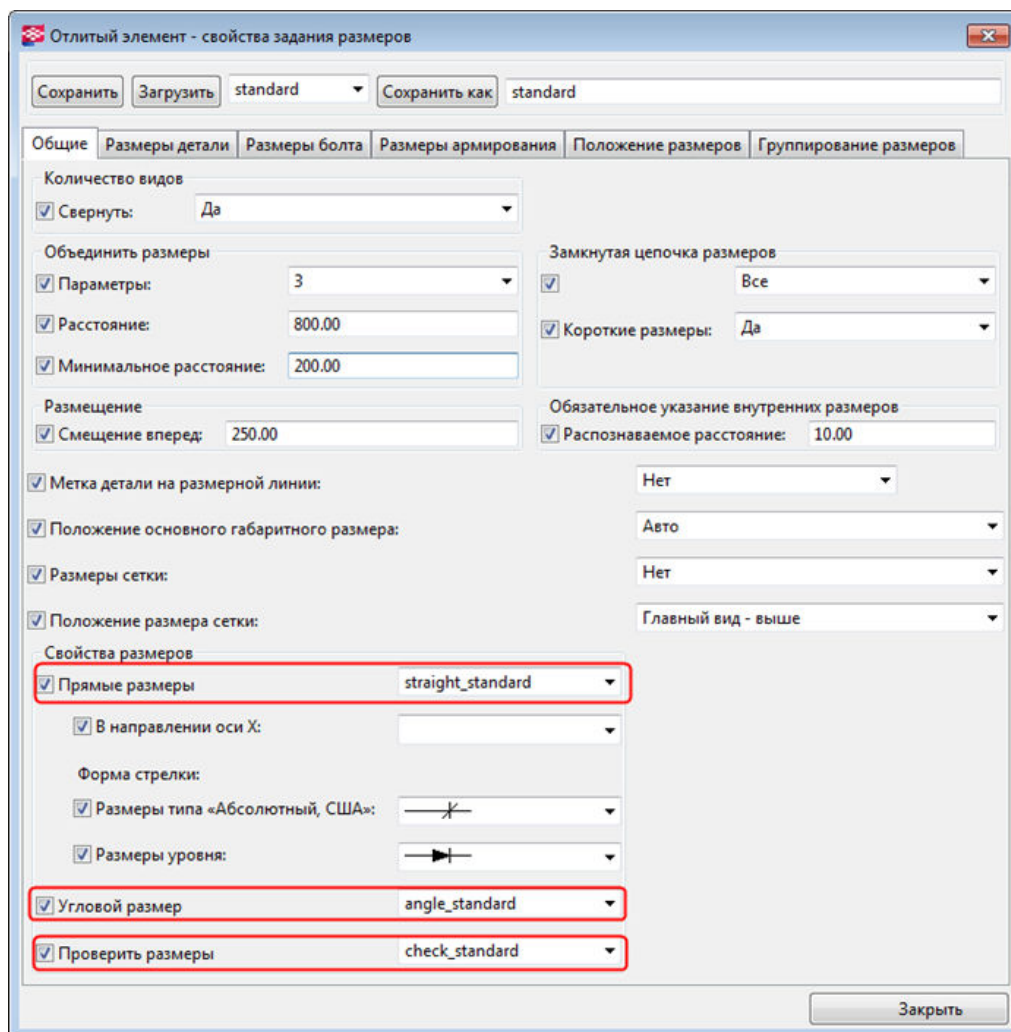

5. После задания свойств правила введите имя для файла свойств и нажмите кнопку **Сохранить как**.
6. Нажмите **Закрыть** кнопку, чтобы вернуться на панель **Простановка размеров**.
7. Убедитесь, что для правил простановки размеров выбраны правильные файлы свойств простановки размеров.
8. Введите уникальное имя для свойств вида в поле вверху диалогового окна **Свойства вида** и нажмите кнопку **Сохранить**.

Теперь сохраненные свойства вида можно выбрать для какого-либо вида на панели **Создание видов**. Эти свойства вида содержат сохраненные свойства простановки размеров.

См. также

[Свойства правила простановки размеров \(стр 763\)](#)

[Добавление автоматических размеров на уровне вида \(стр 749\)](#)

[Простановка автоматических пивидовых размеров с использованием типа «Интегрированные размеры» \(стр 794\)](#)

Добавление автоматических размеров на уровне вида

В следующих примерах рассматривается базовая процедура создания автоматических размеров на уровне вида. Цель — создать свойства чертежа, которые можно будет использовать в дальнейшем для создания аналогичных чертежей, включая все необходимые виды с необходимыми размерами, просто путем загрузки перед созданием чертежа файла свойств чертежа.

Если вы хотите использовать интегрированные размеры, см. раздел [Add automatic view-specific dimensions using dimensioning type Integrated \(стр 794\)](#); о том, как проставить разделы спиральных балок, см. в разделе [Dimension spiral beams \(стр 383\)](#).

Процедура включает в себя четыре задачи:

1. Создание свойств чертежа
2. Определение видов чертежа и настроек видов чертежа
3. Определение правил простановки размеров
4. Создание и применение новых свойств правила простановки размеров

Определение файла свойств чертежа

Создайте файл свойств чертежа, в котором будут собраны все настройки, заданные в свойствах чертежа, включая настройки размеров на уровне вида.

1. На вкладке **Чертежи и отчеты** выберите **Свойства чертежа** и выберите тип чертежа.
2. В свойствах чертежа загрузите свойства, которые будут использоваться в качестве основы для новых свойств, выбрав их из списка вверху окна.

Если подходящих свойств чертежа нет, введите уникальное имя для файла свойств чертежа и сохраните свойства, нажав кнопку **Сохранить**.

Итак, мы создали файл свойств чертежа, в который можно будет сохранить новые настройки простановки размеров.

Определите создаваемых видов чертежа

Создайте требуемые виды и задайте свойства вида, которые будут для них использоваться:

1. На вкладке **Чертежи и отчеты** выберите **Свойства чертежа** и выберите тип чертежа.
2. Загрузите свойства чертежа, созданные и сохраненные на этапе 1 этой процедуры.
3. Выберите **Создание видов** в дереве.
4. На следующей панели нажмите кнопку **Добавить строку**, чтобы добавить на чертеж новые виды.

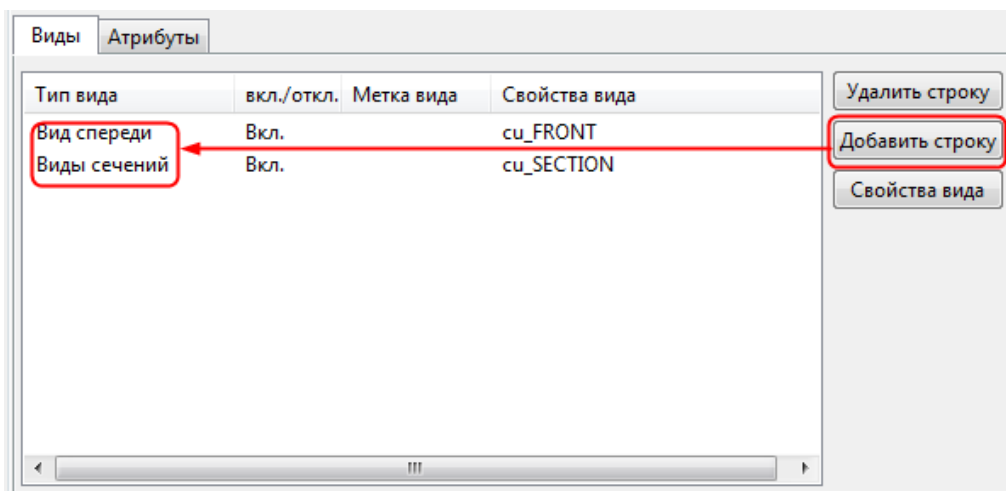

5. Для тех видов, которые требуется создать, в столбце **вкл./выкл.** выберите **Вкл.**

При выборе варианта **Авто** вид создается, если настройки простановки размеров предполагают создание характерных для него размеров. Если характерные размеры не создаются, не создается и вид. Tekla Structures автоматически принимает решение, являются ли размеры характерными для вида или нет.

Итак, мы определили виды, которые должны присутствовать на создаваемом чертеже. Список видов можно сохранить с помощью кнопки **Сохранить**, а затем загрузить его, если такой же набор видов необходимо создать на другом чертеже.

Определение размеров на видах

Задайте свойства правил простановки размеров, которые будут использоваться на только что созданных видах чертежа.

Если для выбора деталей для образмеривания планируется использовать фильтры, необходимо заранее создать фильтры видов чертежа, —

например, для выбора закладных, внутренних панелей или наружных панелей.

Для каждого типа проставляемых размеров необходимо создать отдельные правила простановки размеров. Например, правила, созданные с использованием типа **Габаритные размеры**, действуют только для размеров типа **Габаритные размеры**, но не для размеров типа **Размеры, задающие форму**, например.

1. Выберите вид на панели **Создание видов** и нажмите кнопку **Свойства вида**.
2. В диалоговом окне **Свойства вида** выберите **Простановка размеров** в дереве, чтобы определить размеры, которые будут создаваться для выбранного вида.

3. Нажмите кнопку **Добавить строку**, чтобы добавить правило.

В данном случае добавим две строки.

Порядок правил в списке определяет порядок размерных линий на чертеже: размер, созданный первым правилом, располагается ближе всего к образмериваемому объекту.

В настоящее время фильтр на этой панели можно только задать для размеров типа **Интегрированные размеры**. Фильтр можно выбрать в диалоговом окне **Свойства правила простановки размеров**, а в столбце **Фильтр** оставить для всех правил значение **Текущая сборка**.

В столбце **Фильтр** оставьте **Текущая сборка**.

4. Выберите **Тип простановки размеров** для выбранных правил.

В данном случае выберем габаритные размеры и размеры отверстий:

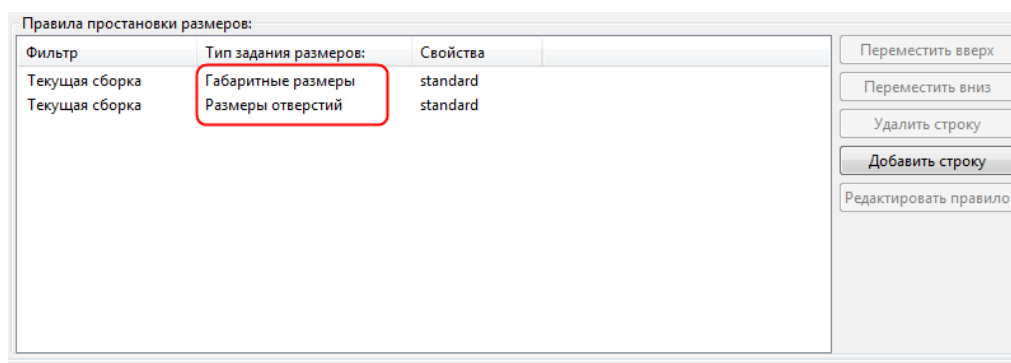

5. Щелкните одно из правил и нажмите кнопку **Редактировать правило**.
6. В зависимости от выбранного типа простановки размеров откроется то или иное диалоговое окно **Свойства правила простановки размеров**. Выполните одно из следующих действий:

- Для большинства типов простановки размеров необходимо указать, что размеры чего требуется проставить, а также где и как будут размещаться размеры. В списке **Свойства размеров** выберите подходящий набор сохраненных свойств размеров для изменения внешнего вида размеров, шрифта или цвета текста размеров, например. При желании вы можете задать разные свойства размерной линии для каждой стороны, сняв флажок **Одинаково со всех сторон** и выбрав разные свойства размеров.

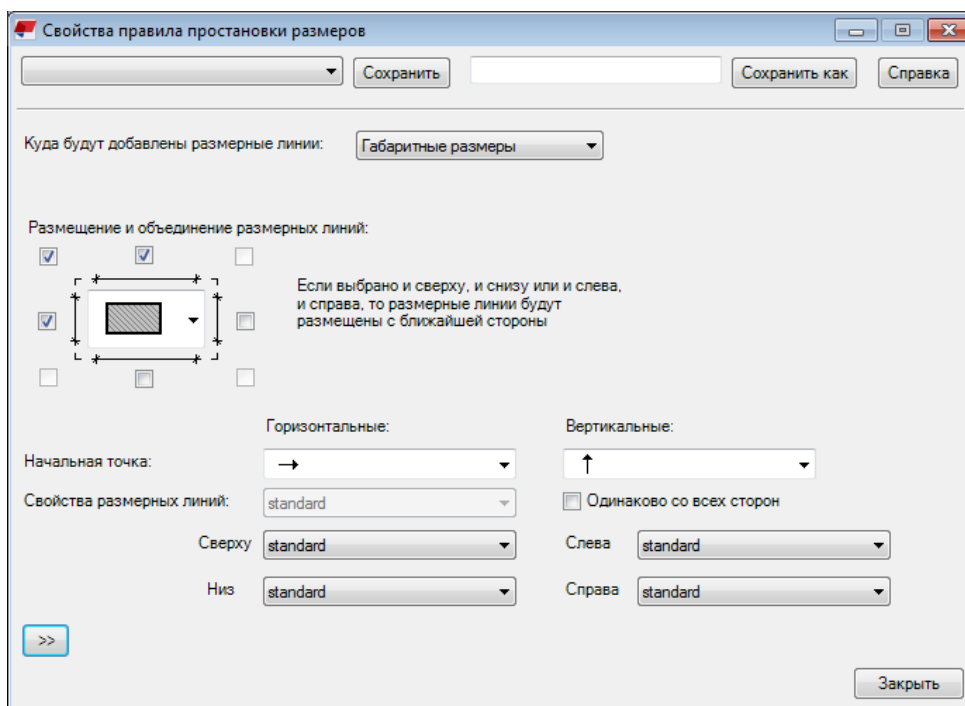

- Если вы выбрали тип простановки размеров **Размеры спиральной балки**, выберите предустановленные свойства размеров. Если ни один из доступных наборов свойств не отвечает вашим потребностям, откройте чертеж, выберите **Чертеж --> Свойства --> Размер** (на открытом чертеже), а затем отредактируйте и сохраните необходимые свойства размеров, чтобы они были доступны для выбора в диалоговом окне **Свойства правила простановки размеров** для трех типов размеров спиральных балок.

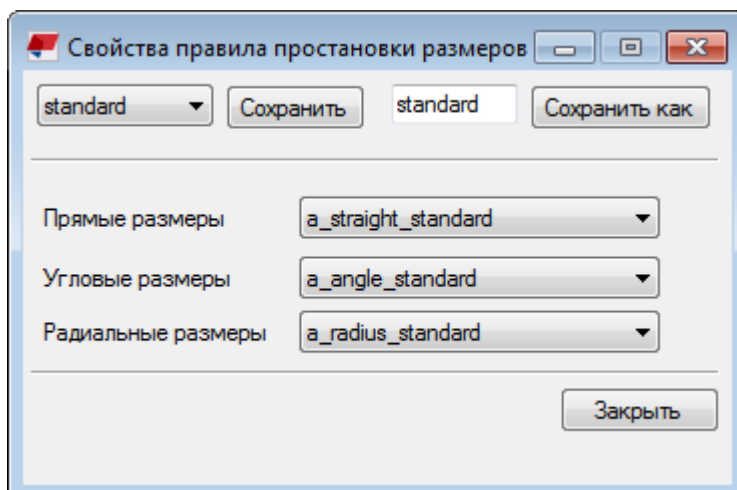

7. Дайте правилу простановки размеров уникальное имя и нажмите кнопку **Сохранить как**.
8. Нажмите кнопку **Заккрыть**.
9. Определите остальные правила простановки размеров, необходимые для вида, повторив шаги 5–8.
10. Выберите необходимые свойства для правил.

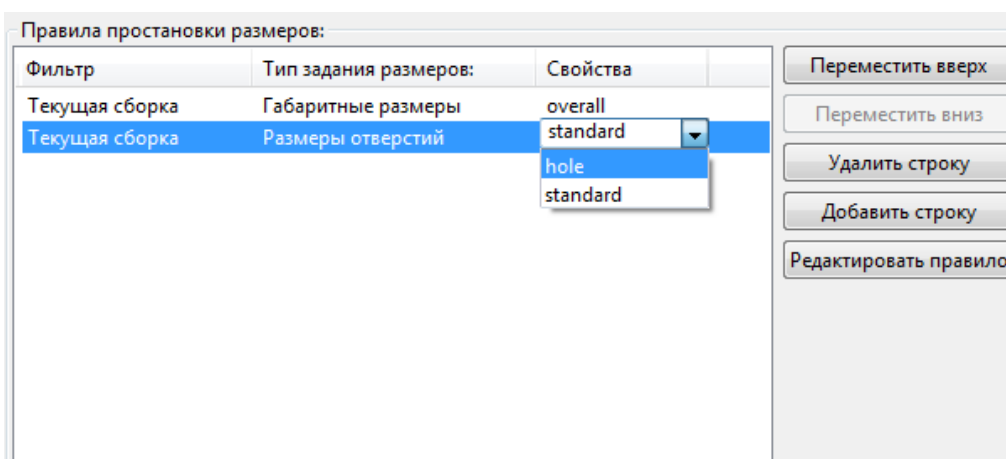

Хотя размерные линии создаются и размещаются по умолчанию в том порядке, в котором они определены на панели **Создание видов**, Tekla Structures ищет первое подходящее место для размерных линий в соответствии с настройками размещения и защиты. Поэтому размещение размеров может не всегда соответствовать порядку создания. Проверьте результат и при необходимости откорректируйте местоположение размерных линий.

11. В левом верхнем углу введите уникальное имя для свойств вида и нажмите кнопку **Сохранить**, чтобы сохранить изменения в файле свойств вида.

Итак, мы создали новые свойства вида, содержащие два типа размеров. Этот файл свойств можно связать с видом чертежа и использовать определенные размеры на этом виде.

Связывание свойств видов с видами и сохранение свойств чертежа

Свяжите новые свойства вида с видами чертежа и сохраните свойства чертежа.

1. На панели **Создание видов** выберите необходимые свойства вида для создаваемых видов.

В приведенном ниже примере создается один вид спереди и один вид сечения; эти виды связаны со свойствами вида `cu_FRONT` и `cu_SECTION`.

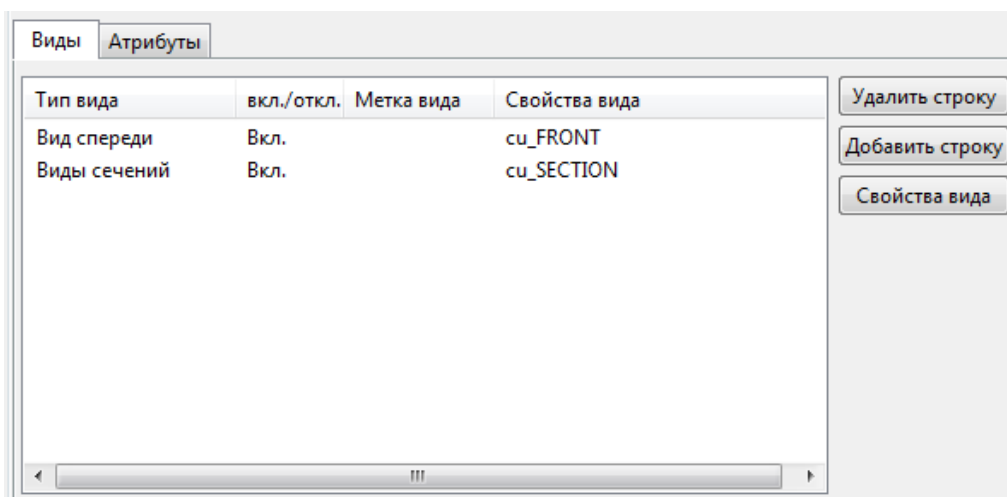

2. Помните, что на этапе 1 этой процедуры мы создали или загрузили файл свойств чертежа. Нажмите кнопку **Сохранить**, чтобы сохранить свойства чертежа, а затем нажмите кнопку **ОК** и создайте чертеж.

Tekla Structures создает чертеж в соответствии с определениями в различных файлах свойств.

Пример процедуры: автоматическая простановка габаритных размеров и размеров отверстий на уровне вида

В этом примере мы создадим чертеж отлитого элемента — стеновой панели — содержащий:

- один вид спереди с автоматическими габаритными размерами и размерами отверстий;
- один вид сечения с габаритными размерами.

В правилах простановки габаритных размеров и размеров отверстий мы применим свойства размеров, ранее созданные и сохраненные вручную на чертеже отлитого элемента. Созданные свойства правил простановки размеров мы сохраним в свойствах вида. И наконец, мы сохраним созданные свойства вида в свойствах чертежа и создадим чертеж отлитого элемента.

Прежде чем приступить, на открытом чертеже ЖБ элемента в диалоговом окне уровня объекта создайте вручную файл свойств размеров с именем `dim_font_5` с размером шрифта размерного текста, равным 5.00, а также файл свойств размеров с именем `dim_red` с красным цветом размеров.

В этом примере мы будем проставлять размеры на следующей стеновой панели в модели:

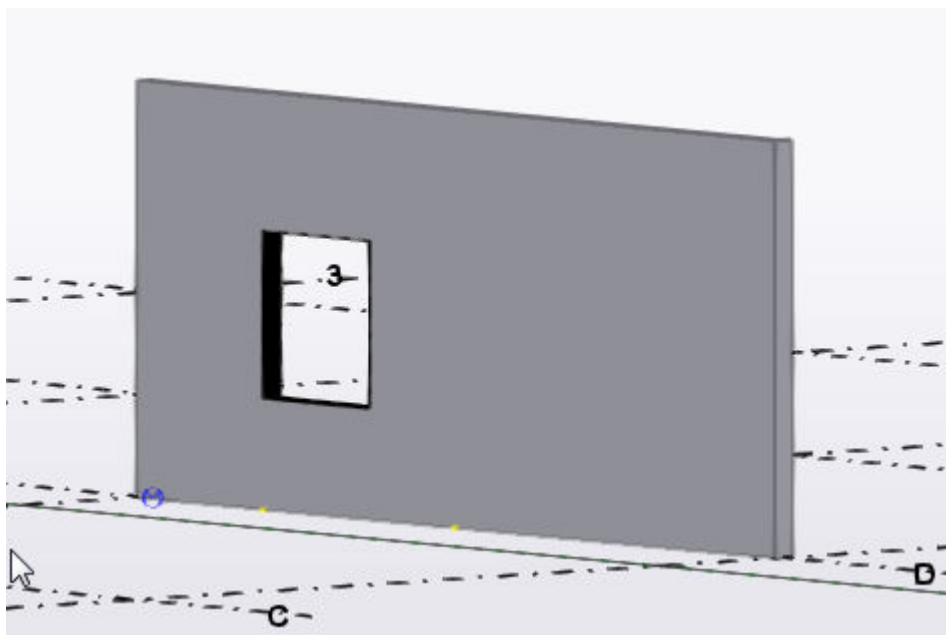

Определение создаваемых видов

1. На вкладке **Чертежи и отчеты** выберите **Свойства чертежа** --> **Чертеж ЖБ элемента**.
2. Загрузите свойства чертежа, максимально близкие к необходимым.
3. Выберите **Создание видов** в дереве.
4. На панели **Создание видов** нажмите **Добавить строку**, чтобы добавить на чертеж новые виды.

В данном примере необходимо добавить два вида: вид спереди и вид сечения.

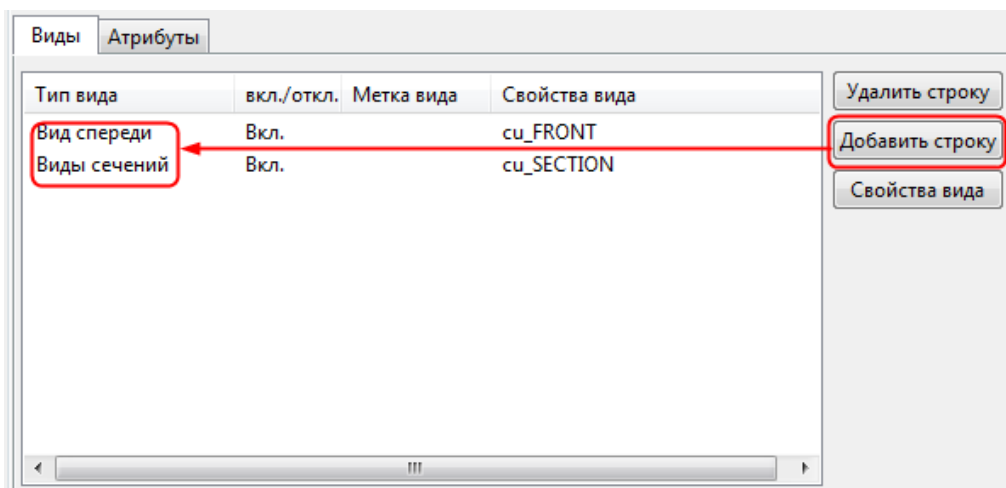

- Для тех видов, которые требуется создать, в столбце **вкл./выкл.** выберите **Вкл.**

Если в списке присутствуют и другие виды, выберите для них **Выкл.** или удалите их с помощью кнопки **Удалить строку**.

Создаваемые виды определены. Следующий шаг — определить размеры, которые должны быть проставлены на виде спереди и виде сечения.

Определение размеров на виде спереди

- Выберите вид в списке **Создание видов**.
В данном примере выберите один **Вид спереди**.
- Нажмите кнопку **Свойства вида**, а затем выберите **Простановка размеров** в дереве, чтобы определить размеры, которые будут создаваться на виде спереди.
- На панели **Простановка размеров** с помощью кнопки **Добавить строку** добавьте два новых правила в список правил простановки размеров.
- Выберите **Габаритные размеры** в качестве первого правила и **Размеры отверстий** в качестве второго.

Порядок правил в списке определяет порядок размерных линий на чертеже: размеры, созданные первым правилом, помещаются ближе всего к измеряемой детали.

В столбце **Текущая сборка** для обоих правил оставьте **Фильтр**.

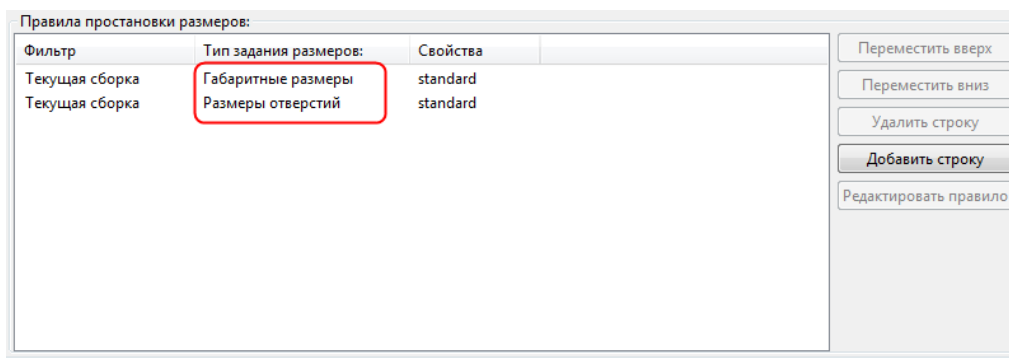

5. Чтобы задать правила габаритных размеров, щелкните строку **Габаритные размеры** и нажмите кнопку **Редактировать правило**.
6. В диалоговом окне **Свойства правила простановки размеров** определите, что именно требуется образмерить, где и как будут размещаться размеры, а также какие свойства размеров использовать.
 - Установите флажки над объектом и слева от него, а также флажок в верхнем левом углу, чтобы связать эти размеры.
 - В списках **Начальная точка** оставьте значения по умолчанию. Значения по умолчанию — левая сторона для размеров **Горизонтальные** и нижняя сторона для размеров **Вертикальные**.
 - В списке **Свойства размеров** выберите подходящий набор сохраненных свойств размеров. В данном примере выберите файл свойств размеров `dim_font_5`, в котором определен шрифт большего, чем обычно, размера.
 - Дайте правилу простановки размеров уникальное имя и нажмите кнопку **Сохранить как**.

В данном примере используется имя `overall`.

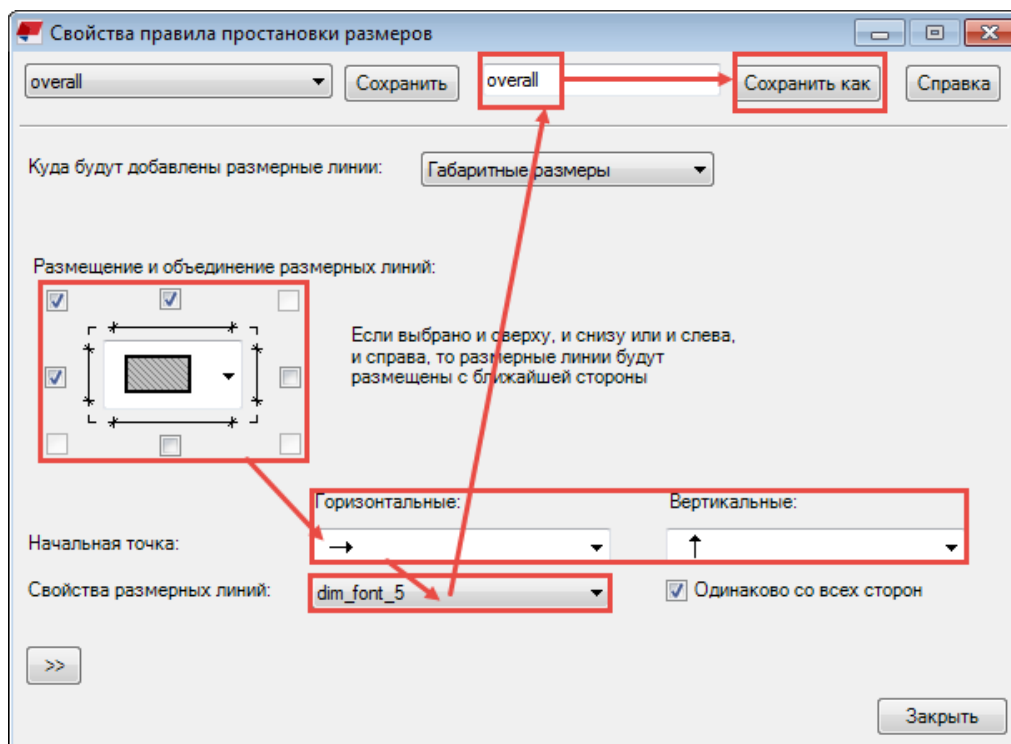

7. Нажмите кнопку **Заккрыть**.
8. Следующий шаг — определить размеры отверстий. На панели **Простановка размеров** выберите **Размеры отверстий** из списка правил простановки размеров и нажмите кнопку **Редактировать правило**.
9. Создайте правила простановки размеров отверстий:
 - Установите флажки над объектом и слева от него, а также флажок в верхнем левом углу, чтобы связать эти размеры.
 - В списках **Начальная точка** оставьте значения по умолчанию.
 - В списке **Замыкать линии** выберите вариант с продлением размерных линий до другого торца ЖБ элемента.
 - В списке **Проставлять размерные линии до** выберите вариант с простановкой размеров до обоих торцов.
 - В списке **Свойства размеров** выберите подходящий набор сохраненных свойств размеров. В данном примере выберите файл свойств размеров `dim_red`, в котором определены размеры красного цвета.
 - Дайте правилу простановки размеров отверстий уникальное имя и нажмите кнопку **Сохранить как**.

В данном примере используется имя `hole`.

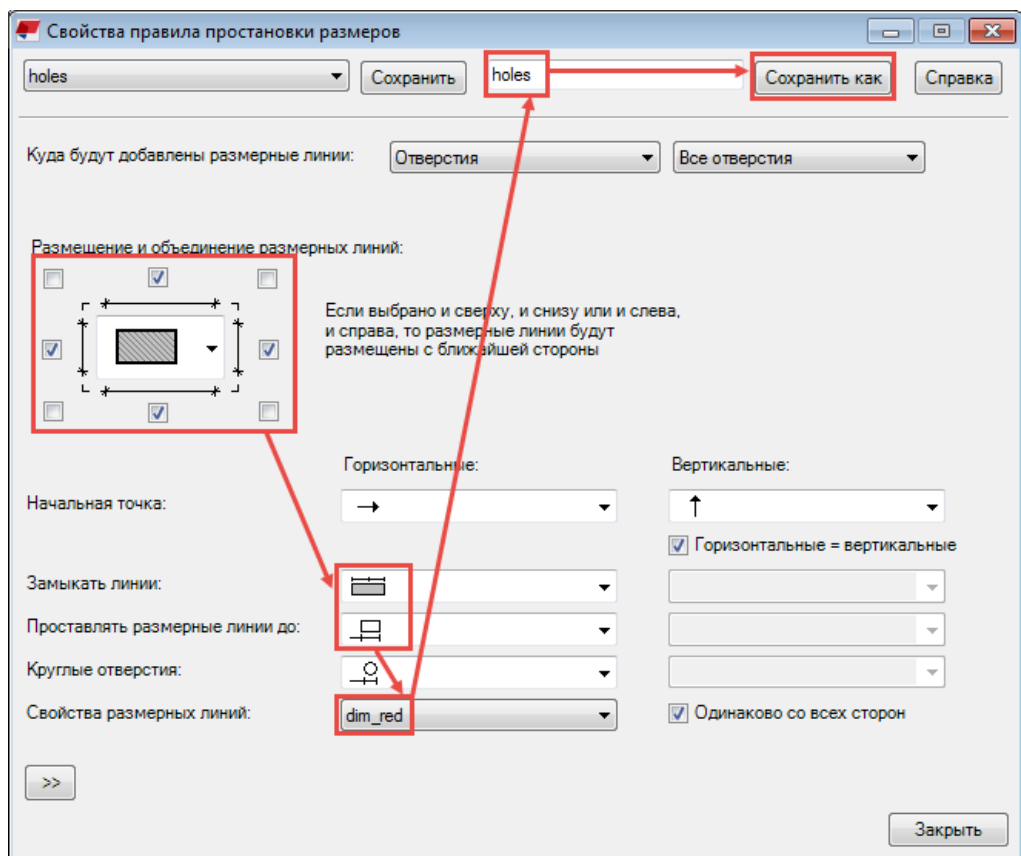

10. Нажмите кнопку **Закреть**.
11. В столбце **Свойства** для правила **Габаритные размеры** выберите свойства `overall`, а для правила **Размеры отверстий** — свойства `hole`.

Правила простановки размеров:		
Фильтр	Тип задания размеров:	Свойства
Текущая сборка	Габаритные размеры	overall
Текущая сборка	Размеры отверстий	hole

12. В диалоговом окне **Свойства вида** введите уникальное имя для свойств вида спереди и нажмите кнопку **Сохранить**.

В данном примере свойства вида спереди сохраняются с именем `CU_Front`.

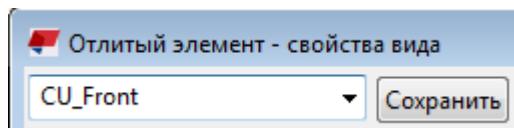

Итак, мы сохранили для вида спереди свойства вида, содержащие габаритные размеры и размеры отверстий. Оставьте диалоговое окно **Свойства вида** открытым для внесения дальнейших изменений.

Определение размеров на виде сечения

На чертеже отлитого элемента необходим также вид сечения, поскольку требуется показать толщину стены. Следующий шаг — создать габаритные размеры для вида сечения.

1. На панели **Создание видов** выберите строку **Виды сечений** и нажмите кнопку **Свойства вида**.
2. Загрузите файл свойств вида `CU_Front`.
Создавать новые свойства вида можно на основе уже существующих свойств вида.
3. Выберите **Простановка размеров** в дереве.
4. На панели **Простановка размеров** удалите ненужное правило простановки размеров отверстий, щелкнув строку **Размеры отверстий** и нажав кнопку **Удалить строку**.
На виде сечения необходимы только габаритные размеры.
5. Щелкните строку **Габаритные размеры** и нажмите кнопку **Редактировать правило**.
6. Создайте правило простановки размеров для габаритных размеров на виде сечения:
 - Установите только флажок под объектом, потому что показывать требуется только толщину.
 - Выберите те же свойства размеров, что и для габаритных размеров на виде спереди, чтобы размерный текст был нанесен шрифтом увеличенного размера: `dim_font_5`.
 - Дайте правилу уникальное имя и нажмите кнопку **Сохранить как**.
В данном примере используется имя `thickness`.

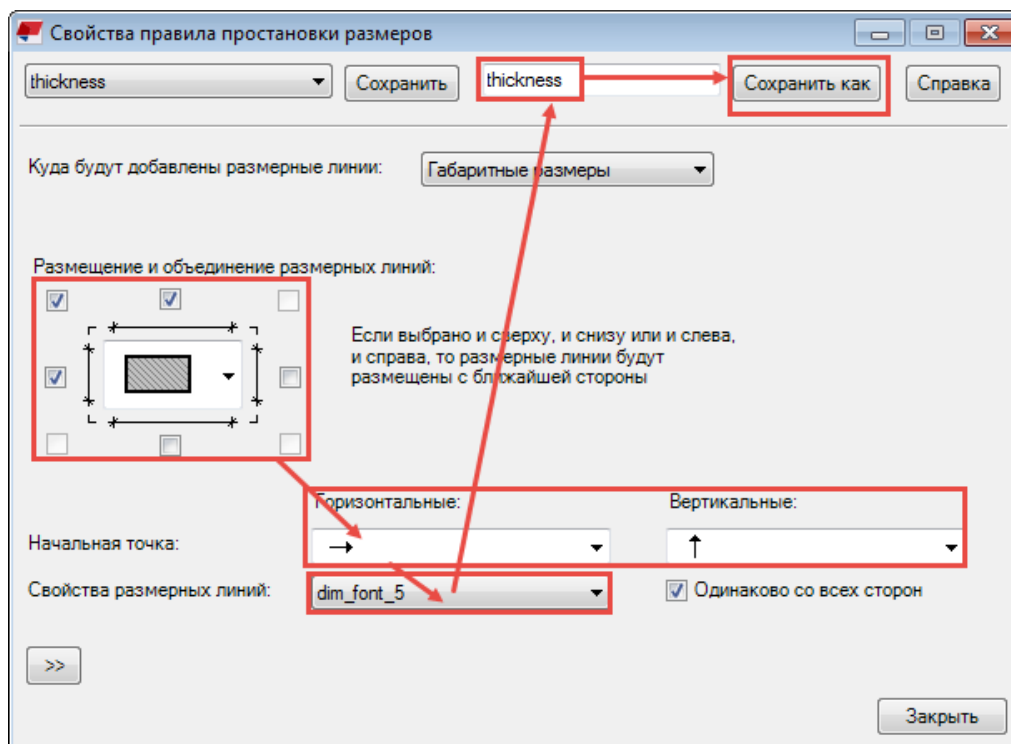

7. Нажмите кнопку **Закреть**.
8. На панели **Простановка размеров** выберите `thicknes` в столбце **Свойства** в качестве файла свойств для правила простановки габаритных размеров.
9. Дайте свойствам вида сечения уникальное имя и нажмите кнопку **Сохранить как**.
В данном примере используется имя `CU_Section`.
10. Нажмите кнопку **ОК**.

Итак, мы сохранили для вида сечения свойства вида, содержащие габаритные размеры.

Связывание свойств видов с видами и сохранение свойств чертежа

1. На панели **Создание видов** выберите `CU_Front` для вида спереди и `CU_Section` для вида сечения.

Тип вида	вкл./откл.	Метка вида	Свойства вида
Вид спереди	Вкл.		<code>CU_Front</code>
Виды сечений	Вкл.		<code>CU_Section</code>

2. В диалоговом окне **Свойства чертежа** дайте свойствам чертежа уникальное имя и нажмите кнопку **Сохранить**.
В данном примере используется имя `cu_wall_panel`.

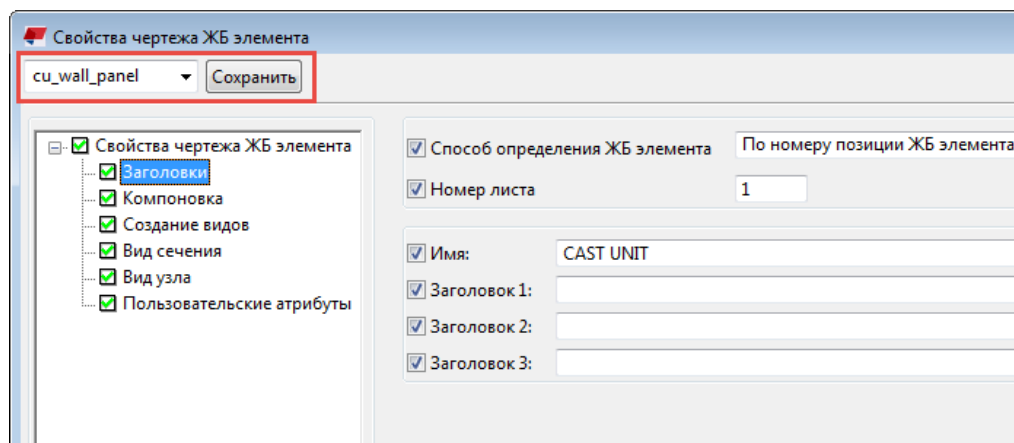

3. Нажмите кнопку **OK** и создайте чертеж ЖБ элемента.

Tekla Structures создает чертеж отлитого элемента в соответствии с параметрами, которые вы определили в различных файлах свойств. Чертеж отлитого элемента содержит вид спереди и вид сечения. Габаритные размеры на обоих видах нанесены слегка увеличенным шрифтом, а размеры отверстия на виде спереди показаны красным цветом. На виде сечения проставлена только толщина стены.

Файл свойств чертежа `cu_wall_panel` можно будет использовать в дальнейшем, если потребуются чертежи с аналогичными параметрами.

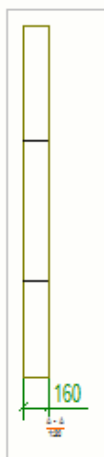
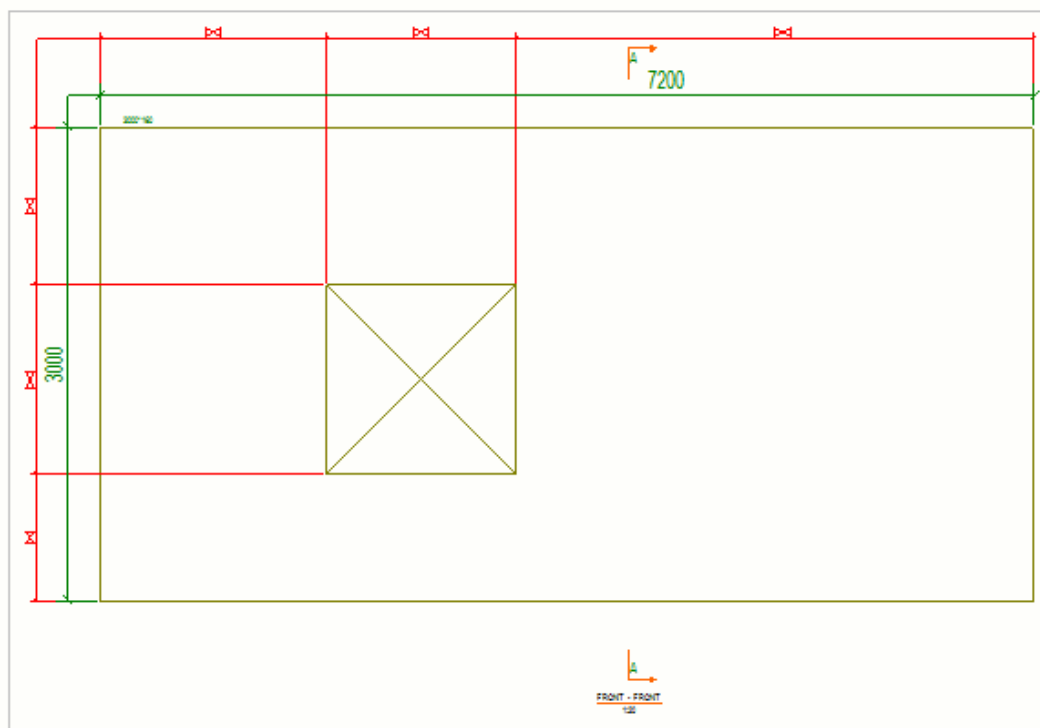

СОВЕТ Настройки простановки размеров на видах можно изменить и после создания чертежа отлитого элемента:

1. Дважды щелкните рамку вида чертежа, чтобы открыть диалоговое окно свойств вида.
2. Выберите **Простановка размеров** в дереве, чтобы открыть панель **Простановка размеров**, на которой можно выбирать и редактировать правила простановки размеров.

Свойства правила простановки размеров

В следующей таблице приведены параметры в диалоговом окне **Свойства правила простановки размеров**, а также возможные значения этих параметров. Чтобы открыть это диалоговое окно, выберите **Создание видов** в диалоговом окне **Свойства чертежа**, выберите строку вида и затем выберите **Свойства вида** --> **Простановка размеров** --> **Редактировать правило** .

Если в качестве типа простановки размеров выбран вариант [Интегрированные размеры \(стр 794\)](#), вместо него отобразится диалоговое окно [Свойства простановки размеров \(стр 979\)](#).

Свойства правила простановки размеров

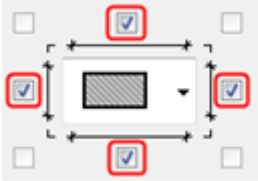

Параметр	Описание
Куда будут добавлены размерные линии	<p>Задаёт тип простановки размеров:</p> <ul style="list-style-type: none">• Габаритные размеры: создаются размеры для ограничивающей рамки объектов, выбранных в списке Измерять от.• Форма кромки: создаются размеры для кромки (контура) объекта, выбранного в списке Измерять от. <p>При выборе варианта Видимые грани размеры будут создаваться только на гранях, видимых на виде чертежа. Другой вариант — Все грани — обеспечивает простановку размеров на всех гранях. Вариант Все грани используется по умолчанию и будет использоваться в случае, если файл настроек простановки размеров не содержит значения для нового параметра.</p> <p>Для многослойных стен используемый по умолчанию вариант Отлитый элемент/сборка в сочетании с типом простановки размеров Форма кромки может не дать желаемого результата. В этом случае внутренние и наружные слои можно образмерить отдельно по имени детали.</p> <ul style="list-style-type: none">• Второстепенные детали: создаются размеры для второстепенных деталей отлитого элемента или сборки.• Отверстия: создаются размеры для отверстий в объектах, выбранных в списке Измерять от. Размеры отверстий объединяются в соответствии с вариантом,

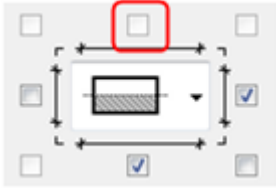
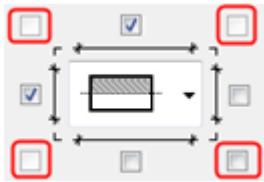
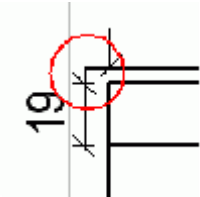

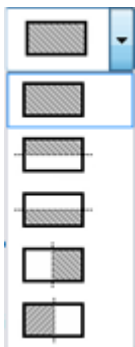
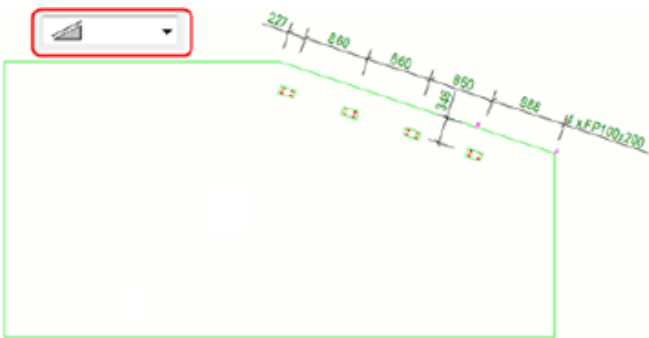

Параметр	Описание
	<p>выбранным в списке Объединять на одной линии.</p> <p>ПРИМЕЧАНИЕ. Тип простановки размеров Отверстия не предполагает простановку размеров болтов; чтобы получить размеры болтов, необходимо использовать Интегрированные размеры.</p> <ul style="list-style-type: none"> • Углубления: создаются размеры для углублений в объектах, выбранных в списке Измерять от. Размеры отверстий объединяются в соответствии с вариантом, выбранным в списке Объединять на одной линии. • Расстояние до сетки: создаются размеры от линии сетки до ограничивающей рамки объекта, выбранного в списке Измерять от. Этот тип простановки размеров работает только при условии, что линии сетки отображаются. • Тип Фильтр может также использоваться для любых объектов, которые можно фильтровать. Он часто используется при простановке размеров закладных. Например, можно создать фильтр для болтов и проставить размеры, задающие местоположения болтов. <p>При выборе в списке Куда будут добавлены размерные линии варианта Фильтр появляется список, в котором можно выбрать фильтр. Этот фильтр представляет собой фильтр вида чертежа; его необходимо создать предварительно.</p>
<p>Размещение и объединение размерных линий</p>	<p>Определяет, с каких сторон отлитого элемента будут созданы размеры.</p>  <p>The diagram shows a central rectangular object with a hatched pattern. It is surrounded by four dimension lines: a vertical one on the left, a vertical one on the right, a horizontal one at the top, and a horizontal one at the bottom. Each dimension line has a small square checkbox at its end. The checkboxes for the top and bottom horizontal dimension lines are checked (indicated by a blue checkmark), while the checkboxes for the left and right vertical dimension lines are unchecked.</p> <ul style="list-style-type: none"> • Размерные линии поворачиваются вместе с видом чертежа, если повернуть вид вручную.

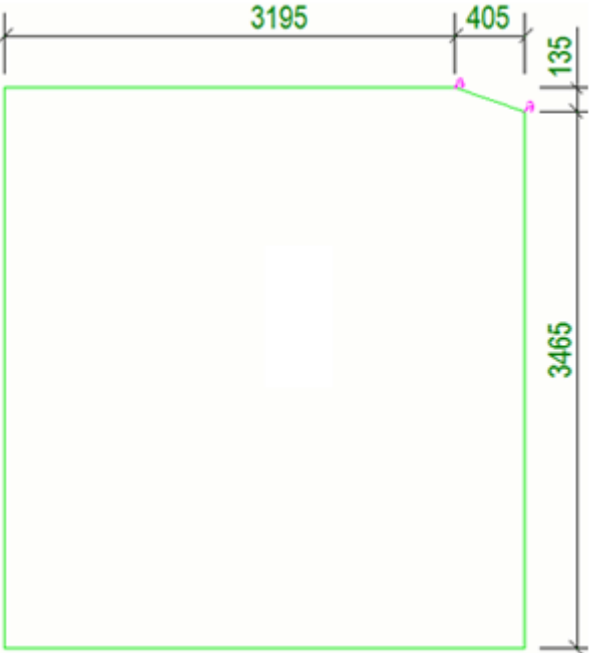
Параметр	Описание
	<ul style="list-style-type: none"> При выборе обеих сторон (сверху и снизу или слева и справа) объекты образмериваются с той стороны, которая ближе к объекту. Если для правила выбрана только часть отлитого элемента, один из флажков будет недоступен, т. е. установить его будет нельзя.  <ul style="list-style-type: none"> При выборе одной вертикальной и одной горизонтальной размерной линии активируются флажки объединения в углах, позволяющие объединить перпендикулярные размерные линии. По умолчанию эти флажки недоступны.   <ul style="list-style-type: none"> Можно выбрать для образмеривания объекты из всего отлитого элемента или только из одной половины отлитого элемента. В этом случае объекты во второй половине при создании размеров

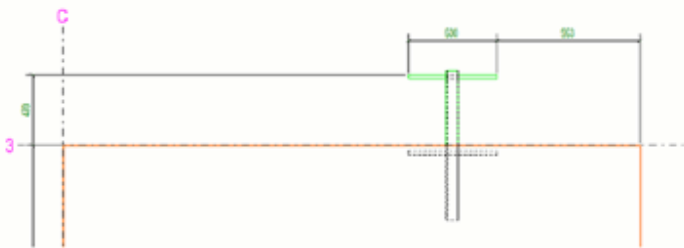
Параметр	Описание
	<p>игнорируются. Значение по умолчанию — весь отлитый элемент.</p> 
<p>Разместить размеры внутри</p>	<p>Если этот флажок установлен, размеры могут размещаться внутри ЖБ элемента, сборки или детали.</p> <p>Он присутствует только для типа простановки размеров Размеры по фильтру.</p>
<p>Ориентация</p>	<p>Позволяет ориентировать размеры вдоль наклонной кромки детали. Также можно создать горизонтальные или вертикальные размеры.</p> <ul style="list-style-type: none"> Этот параметр отображается только при выборе типов простановки размеров Фильтр или Форма кромки. При использовании типа Фильтр возможно два варианта ориентации: Первый вариант позволяет разместить размеры параллельно наклонной кромке:  <p>Второй вариант позволяет разместить размеры горизонтально и вертикально:</p>

Параметр	Описание
	<div data-bbox="726 286 1380 683" data-label="Figure"> </div> <ul style="list-style-type: none"> При использовании типа Форма кромки возможно три варианта ориентации: Первые два варианта работают аналогично первым двум вариантам при использовании типа Фильтр. Первый вариант используется по умолчанию. Третий вариант позволяет создать и наклонные, и горизонтальные/вертикальные размеры: <div data-bbox="726 1041 1380 1444" data-label="Figure"> </div>
<p>Минимальная длина наклонного участка</p>	<p>Определяет минимальную длину наклонных участков, при которой на них проставляются размеры. Значение по умолчанию — 300 мм. Например, когда этот параметр имеет значение 500 мм и наклонный участок короче 500 мм, размеры параллельно наклонному участку не</p>

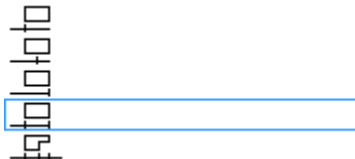
Параметр	Описание
	<p>создаются; вместо них создаются горизонтальные и вертикальные размеры.</p> 
<p>Начальная точка</p>	<p>Позволяет указать, где находятся точки отсчета размеров:</p> <ul style="list-style-type: none"> • Значения по умолчанию — слева в столбце Горизонтальные и снизу Вертикальные. • При выборе варианта, помеченного символом, в качестве точки отсчета для размеров выбирается ближайший край (отдельно для каждого размера). В приведенном ниже примере объект ближе к правому краю, поэтому горизонтальный размер начинается от него.  
<p>Горизонтальные = вертикальные</p>	<p>Часто значения параметров и для вертикальных, и для горизонтальных размеров аналогичны; при установке этого флажка</p>

Параметр	Описание
	достаточно задать значения только для вертикальных размеров.
Замыкать линии	<p>Позволяет указать, продлеваются ли размерные линии до другого конца отлитого элемента/ сборки  или нет . По умолчанию размерные линии продлеваются до другого конца отлитого элемента/ сборки.</p>
Проставлять размерные линии до	<p>Позволяет указать, какие точки выбранных объектов образмериваются:</p> <ul style="list-style-type: none"> Значение по умолчанию — оба конца.  <ul style="list-style-type: none"> Если выбран вариант с центральной точкой и объект является пользовательской деталью (т. е. закладной), Tekla Structures будет использовать точку вставки компонента, которая не обязательно находится в центре. У других объектов используется фактическая центральная точка.
Круглые отверстия	<p>Позволяет указать, как образмериваются круглые отверстия: по центральной точке  или по диаметру :</p> <ul style="list-style-type: none"> Этот параметр доступен только при выборе типа простановки размеров Отверстия или Углубления. Значение по умолчанию — диаметр. В настоящее время круглые отверстия идентифицируются только по профилю режущей детали (префикс D). Если круглое отверстие создано с использованием, например, круглых фасок, оно образмерено не будет.
Свойства размерных линий	Выберите и примените свойства размерных линий, определенные в файле свойств размеров, ранее сохраненном в диалоговом

Параметр	Описание
	<p>окне Свойства размеров на чертеже. Значение по умолчанию — standard.</p> <p>Если установить флажок Одинаково со всех сторон, настройки в файле свойств размеров будут использоваться со всех сторон. Если флажок Одинаково со всех сторон снят, можно выбрать и применить разные свойства размерной линии для сторон Сверху, Низ, Слева и Справа.</p>
Измерять от	<p>Определяет объекты, которые будут использоваться в качестве точки отсчета для размеров. Возможные значения:</p> <ul style="list-style-type: none"> • Отлитый элемент/сборка: это значение по умолчанию. При выборе этого варианта становятся доступны еще три варианта: <ul style="list-style-type: none"> • Только бетонные/стальные детали: для отлитого элемента используются только бетонные детали, а для стальной сборки — только стальные детали. • Все детали • Все детали и арматура • Главная деталь: при выборе этого варианта используется главная деталь отлитого элемента или сборки. • Имя детали: при выборе варианта Имя детали можно задать имя детали. • Фильтр: при выборе варианта Фильтр можно использовать заранее определенный фильтр для выбора объектов, которые будут использоваться в качестве точек отсчета размеров. • Текущая деталь: выберите Текущая деталь, если проставляются размеры одной детали. • Ограничивающая рамка: в качестве точки отсчета для размеров используется ограничивающая рамка объекта. Этот вариант доступен только при простановке размеров по фильтру, простановке размеров отверстий и размеров второстепенных деталей.

Параметр	Описание
	<ul style="list-style-type: none"> • Ближайшая кромка: в качестве точки отсчета для размеров используется ближайшая кромка объекта. Этот вариант доступен только при простановке размеров по фильтру, простановке размеров отверстий и размеров второстепенных деталей.
Объединять на одной линии	<p>Позволяет создать правило на основе фильтра, например, для выбора всех закладных (EB_*), а затем сгруппировать закладные по имени главной детали, чтобы у закладных с разными именами были свои размерные линии. В качестве фильтруемого объекта может выступать деталь, арматурный стержень или сборка. Возможные значения:</p> <ul style="list-style-type: none"> • Все объекты (по умолчанию) • По имени • По номеру позиции • Нет <p>При выборе варианта Отверстия или Углубления содержимое списка Объединять на одной линии меняется на значения, подходящие для отверстий или углублений. Возможные значения:</p> <ul style="list-style-type: none"> • Все отверстия (по умолчанию) • Все отверстия одинакового размера • По имени режущей детали • Нет
Комбинировать разрешается только объекты, которые имеют одинаковые координаты X или Y координата Z	<p>Объединение только размеров объектов, которые находятся на одной горизонтальной или вертикальной линии, или размеры объектов, которые имеют одинаковую координату Z. По умолчанию эти варианты не выбраны.</p>
Допуск	<p>Под допуском понимается максимальное расстояние между объектами, в пределах которого Tekla Structures считает объекты лежащими на одной и той же линии. Значение по умолчанию — 50 мм.</p>

Параметр	Описание
Предпочтительное направление объединения	Задаёт предпочтительное направление для объединения размеров в случае, если объекты могут быть объединены и в горизонтальном, и вертикальном направлениях. Значение по умолчанию — X.
Не создавать размерные линии короче чем	Определяет минимальную длину размеров, которые будет создавать Tekla Structures. Значение по умолчанию — 0, т. е. создаются все размеры.
Не создавать размерные линии для отверстий меньше чем	<p>Определяет минимальный диаметр отверстий для простановки размеров.</p> <p>Этот параметр позволяет запретить создание размеров для мелких отверстий. Значение параметра представляет собой более короткий из размеров отверстия. Поэтому, если какой-либо из размеров отверстия превышает заданное значение, отверстие будет образмерно во всех направлениях. Например, при значении 40 на прямоугольном отверстии 80*30 будет проставлен и размер 80, и размер 30. Значение по умолчанию — 0, т. е. создаются все размеры.</p>
Объекты компонентов	<p>Определяет, как образмериваются объекты компонентов:</p> <ul style="list-style-type: none"> • По опорной точке (по умолчанию): размерная точка помещается в первую точку вставки компонента. Для каждого компонента создается только один размер, вне зависимости от количества деталей внутри компонента. • Как второстепенные объекты: для каждой детали внутри компонента создаются отдельные размеры.

Свойства правил простановки размеров для спиральных балок

При выборе типа простановки размеров **Размеры спиральной балки** и нажатии кнопки **Редактировать правило** появляется особое окно **Свойства правила простановки размеров**.

Параметр	Описание
Прямые размеры Угловые размеры Размеры углов и радиусов	Выберите предустановленные свойства размеров. Если ни один из доступных наборов свойств не отвечает вашим потребностям, откройте чертеж, выберите Чертеж --> Свойства --> Размер , а затем отредактируйте и сохраните необходимые свойства размеров, чтобы они были доступны для выбора в диалоговом окне Свойства правила простановки размеров для трех типов размеров спиральных балок.

Примеры размеров

Ниже приведены примеры размеров, созданных при различных настройках в диалоговом окне **Свойства правила простановки размеров**.

Габаритные размеры

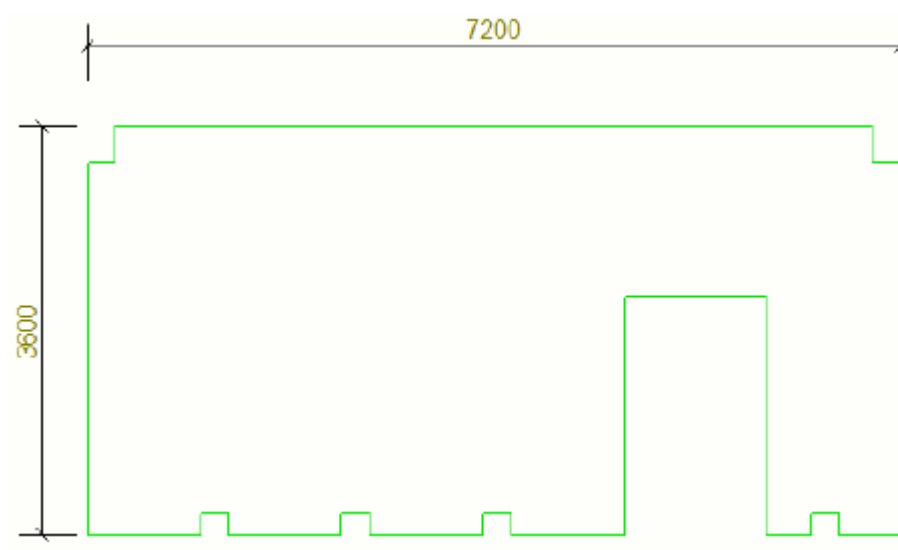

Форма кромки

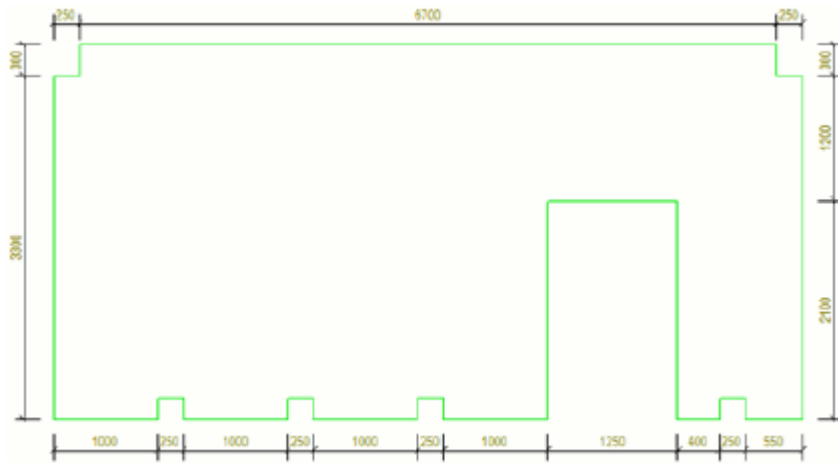

Второстепенные детали

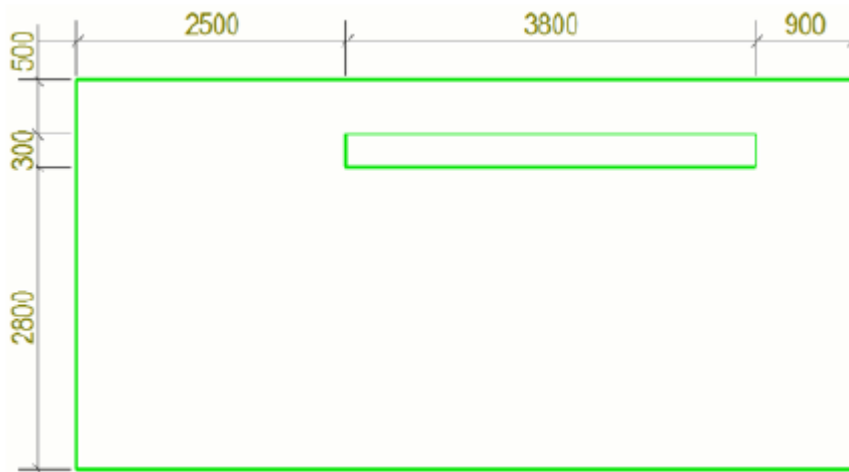

Отверстия

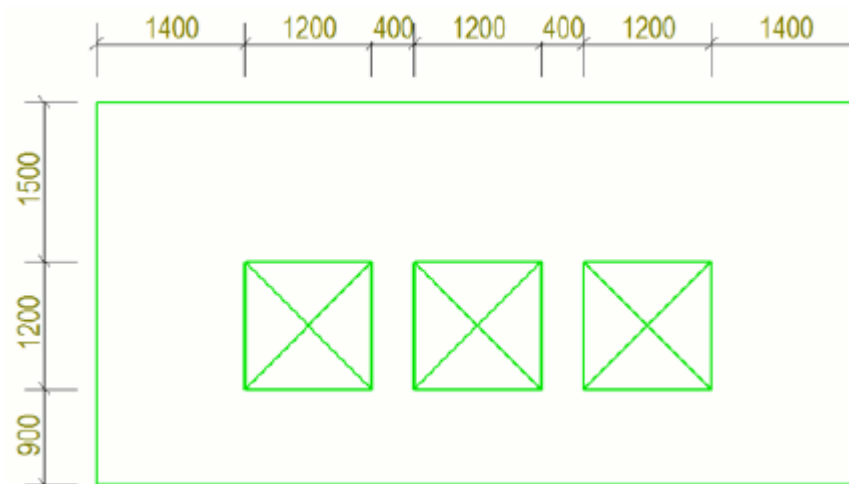

Углубления

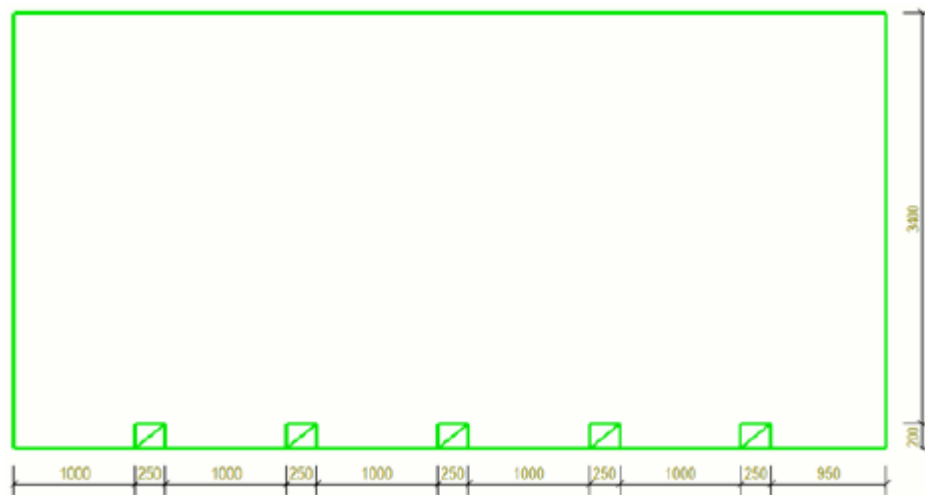

Расстояние до сетки

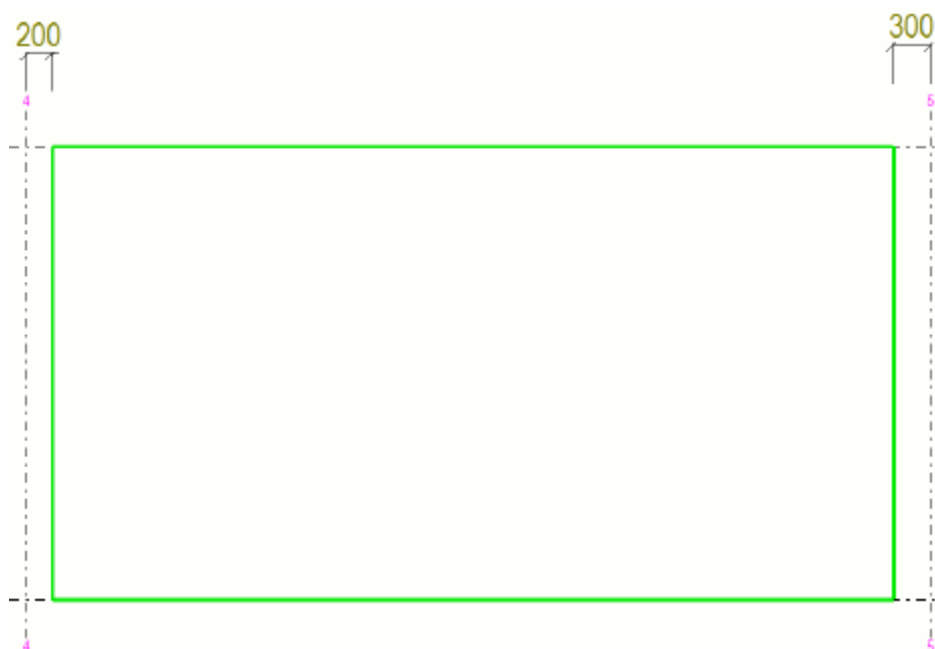

Фильтр: Закладные

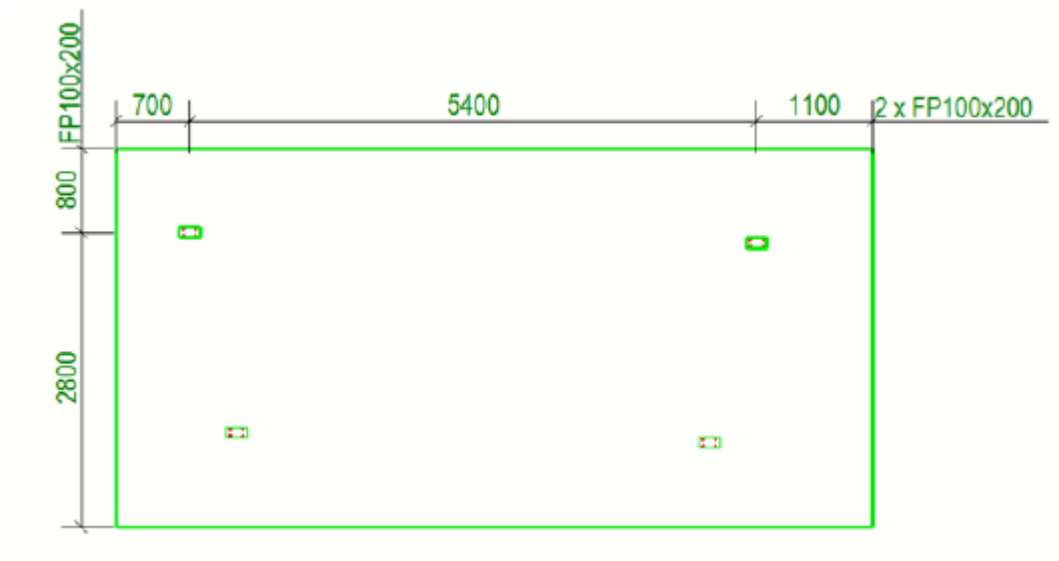

Фильтр: Обработка поверхности

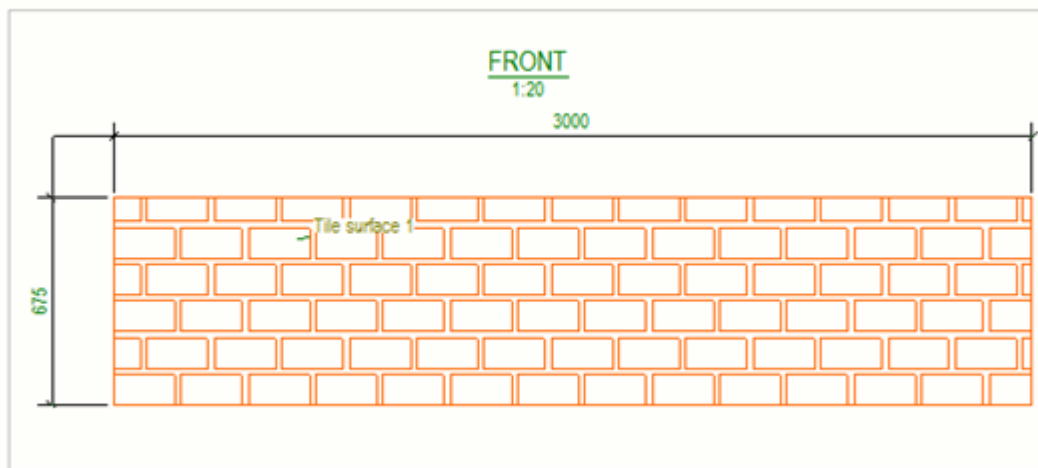

Фильтр: Болты

Для простановки размеров, задающих положение каждого болта в группе болтов, в списке **Проставлять размерные линии до** выберите «средняя

точка»  :

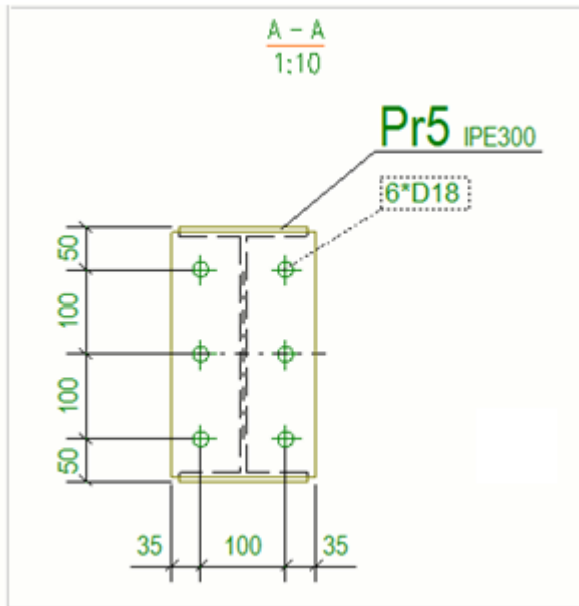

Фильтр: Арматурные стержни и пряди

Чтобы образмерить каждый из стержней в группе, используйте вариант

«средняя точка»  :

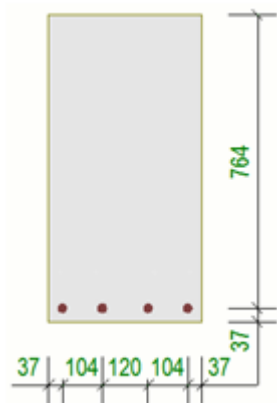

Вариант «начальная точка + конечная точка»  позволяет образмерить первый и последний арматурные стержни в группе:

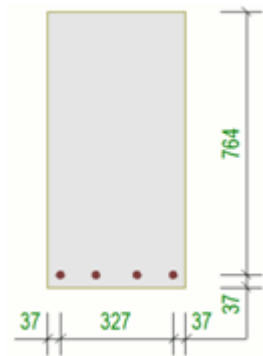

Если требуется нанести отдельные размерные линии для арматурных стержней разного размера, выберите в списке **Объединять на одной линии** вариант **По номеру позиции**:

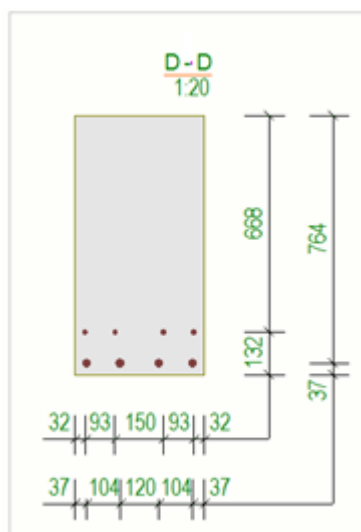

Чтобы облегчить создание правил, вариант «средняя точка» в списке **Проставлять размерные линии до** работает так, что размеры проставляются до начальной и конечной точек тех арматурных стержней, которые параллельны плоскости вида:

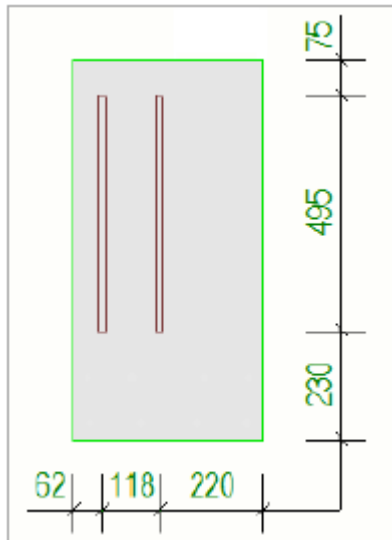

Если требуется показать разные размеры арматурных стержней на отдельных размерных линиях, выберите в списке **Объединять на одной линии** вариант **По номеру позиции**:

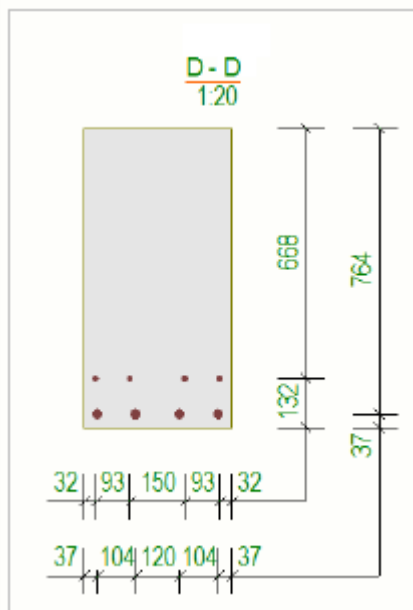

[Добавление автоматических размеров на уровне вида \(стр 749\)](#)

[Создание фильтра вида чертежа для простановки размеров на уровне вида \(стр 780\)](#)

[Свойства размеров и простановки размеров \(стр 965\)](#)

[Спиральные балки на чертежах \(стр 382\)](#)

Создание фильтра вида чертежа для простановки размеров на уровне вида

Для использования при простановке размеров на уровне вида на чертежах отдельных деталей, сборок и ЖБ элементов типа простановки размеров **Размеры по фильтру** необходимо создать фильтр вида чертежа. Фильтр должен быть создан на уровне вида, потому что размеры создаются на повидовой основе.

Создание фильтра вида чертежа

Для использования варианта **Фильтр** при простановке размеров на уровне вида на чертежах отдельных деталей, сборок и ЖБ элементов необходимо создать фильтр вида чертежа. Фильтр должен быть создан на уровне вида, потому что размеры создаются на повидовой основе.

1. На открытом чертеже дважды щелкните рамку вида чертежа, чтобы открыть диалоговое окно **Свойства вида**.
2. Нажмите кнопку **Фильтр**.
3. Нажмите кнопку **Добавить строку** и задайте свойства фильтра.
 - Сначала добавьте строку, чтобы определить категорию объектов **Тип объекта**. Категория объектов должна быть определена для всех фильтров видов чертежа, которые планируется использовать в определениях простановки размеров. В столбце **Значение** выберите **Деталь** или **Арматурный стержень**.
 - Затем добавьте строку фильтра, который выбирает все детали в определенном классе, например.

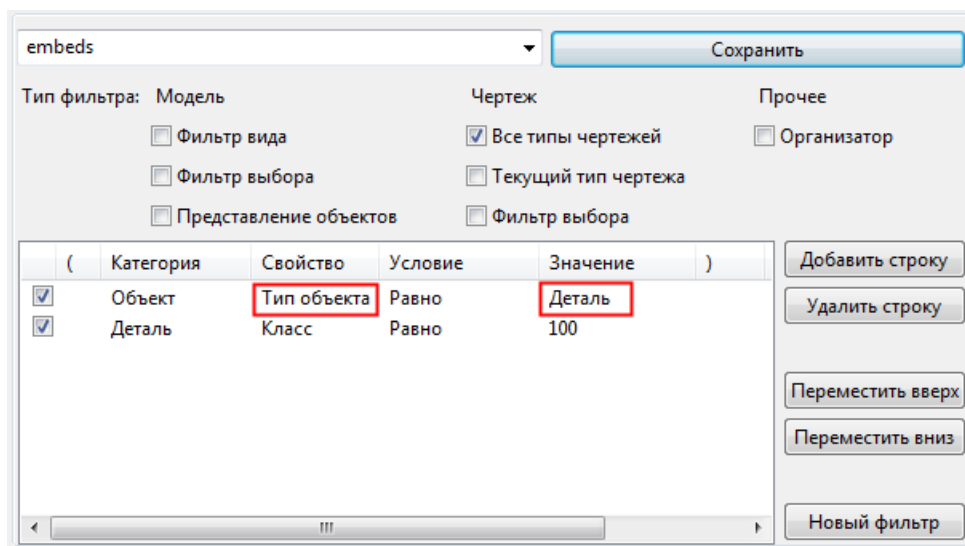

4. С помощью кнопки **Сохранить** сохраните фильтр под уникальным именем.
5. Нажмите кнопку **Отмена**, чтобы закрыть диалоговое окно.

Теперь этот фильтр вида чертежа можно выбрать из списка фильтров в диалоговом окне **Свойства правила простановки размеров** и использовать его для простановки размеров. Если фильтр не появился в списке сразу же после создания, обновите список, закрыв и снова открыв диалоговое окно.

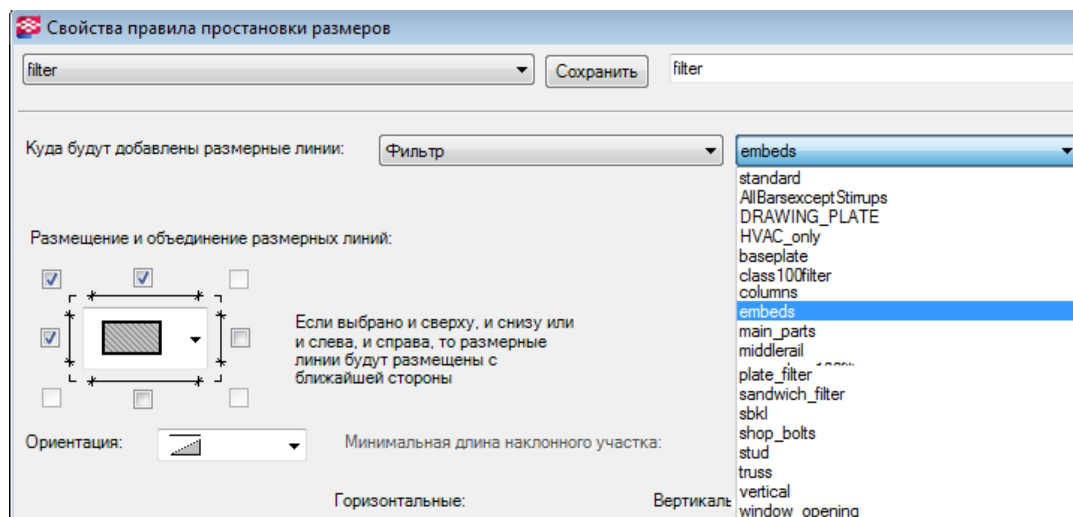

Дополнительные сведения о свойствах правил см. в разделе [Свойства правила простановки размеров \(стр 763\)](#).

Создание фильтра для отверстий и углублений

Можно создать фильтр для усечения деталей. Это может быть фильтр вида чертежа или фильтр выбора модели.

Чтобы создать фильтр выбора модели для отверстий и углублений, выполните приведенные ниже действия.

1. Щелкните значок **Фильтр выбора**  на панели инструментов **Выбор**.
2. В диалоговом окне **Группа объектов - фильтр выбора** добавьте первую строку:
 - Выберите **Объект** в качестве категории, **Тип объекта** в качестве свойства и **Равно** в качестве условия.
 - Чтобы ввести 11 в поле значения, выберите **Выбрать из модели** и выберите режущую деталь.
3. Добавьте вторую строку:
 - Выберите **Шаблон** в качестве категории, введите NAME (в верхнем регистре) в качестве свойства и выберите **Равно** в качестве условия.
 - Введите имя шаблона в качестве значения.

4. Установите флажки **Фильтр выбора** и **Все типы чертежей**.

Чтобы увидеть все доступные типы фильтров, нажмите кнопку 

5. С помощью кнопки **Сохранить как** сохраните фильтр с уникальным именем.

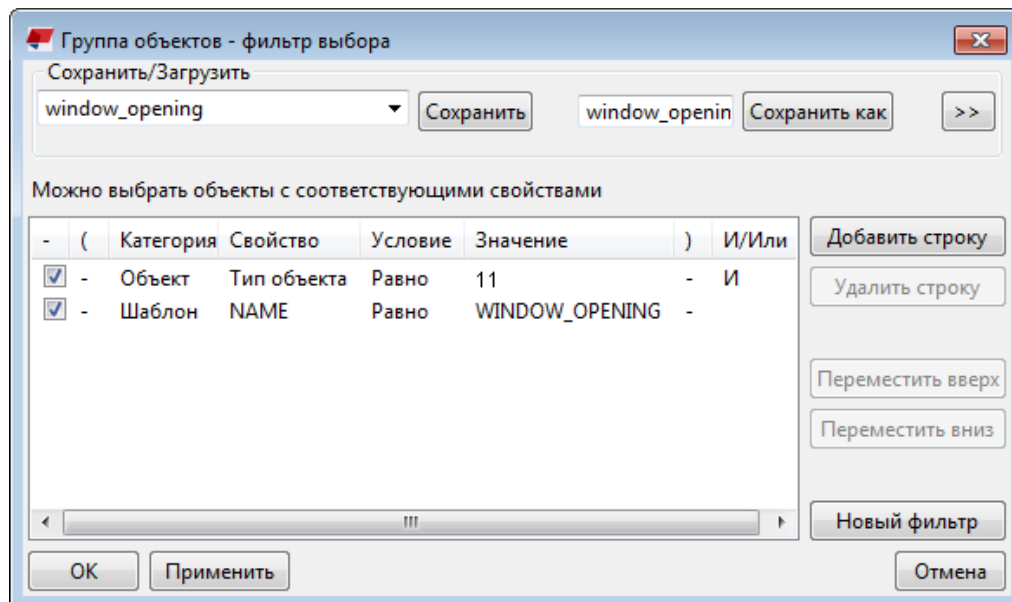

Дополнительные сведения о создании фильтров см. в разделе .

Создание фильтра для главной детали сборки

Если сборочный узел состоит из множества объектов, однако для образмеривания требуется выбрать только главную деталь, можно создать соответствующий фильтр.

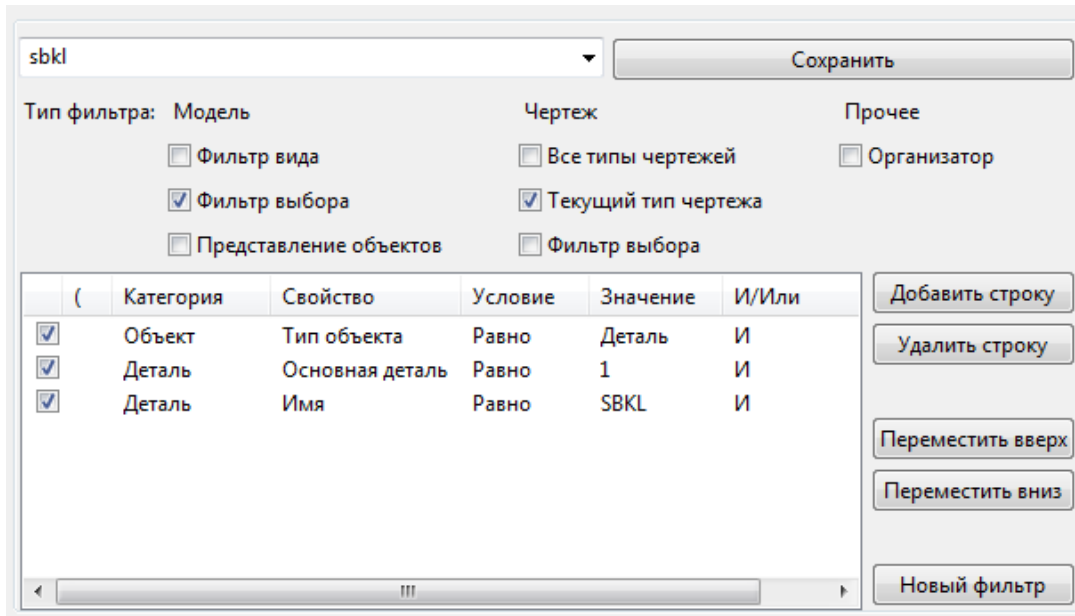

Создание фильтра исключения для тега размеров

Зачастую из содержимого тега размеров необходимо исключить несколько объектов. Из содержимого тега можно исключить все, кроме деталей, которые должны в нем присутствовать.

В показанном ниже примере фильтра можно исключить из содержимого тега все, кроме режущих деталей с именем «HVAC».

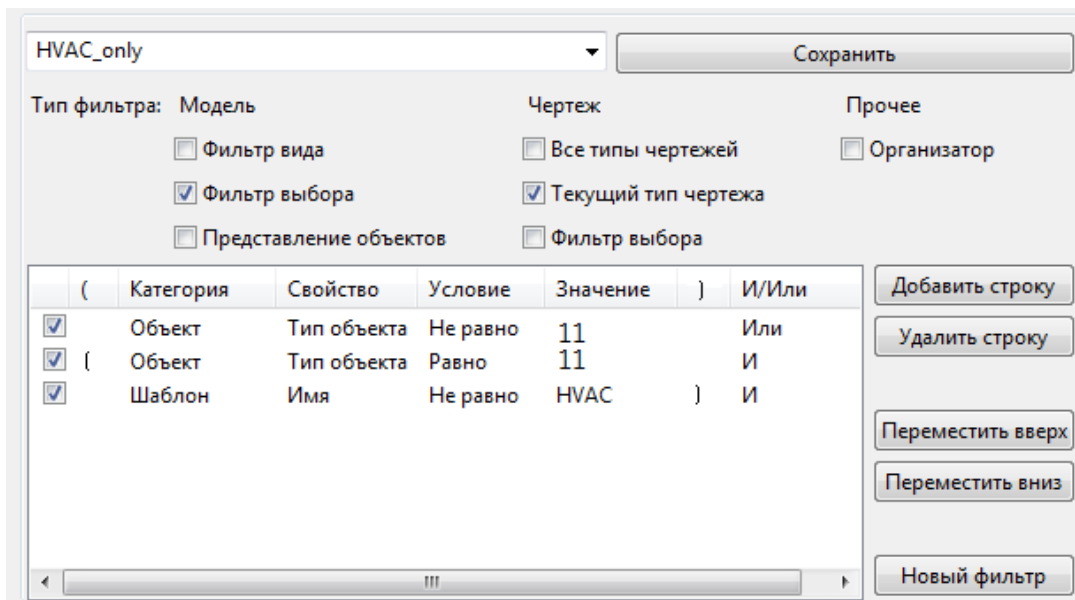

Создание фильтра исключения для хомутов на видах сечений

При простановке размеров на уровне вида в настоящее время точки ломаных арматурных стержней образмериваются по центральной линии арматурного стержня. Можно создать фильтр, с помощью которого хомуты (форма 14) исключаются, однако все остальные арматурные стержни образмериваются.

Ниже показан пример хомута на виде сечения. В некоторых случаях полученные размеры создаются аналогично вне зависимости от типа крюка.

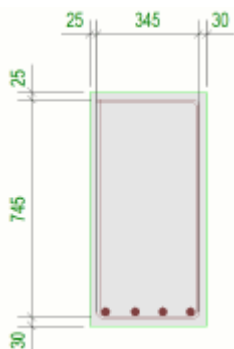

Во избежание получения подобных результатов необходимо использовать соответствующие критерии фильтрации. Ниже приведен пример фильтра, с которым хомуты (форма 14) исключаются, а все остальные арматурные стержни образмериваются.

AllBarexceptStirrups Сохранить

Тип фильтра: Модель Чертеж Прочее

Фильтр вида Все типы чертежей Организатор

Фильтр выбора Текущий тип чертежа

Представление объектов Фильтр выбора

	(Категория	Свойство	Условие	Значение	И/Или	Добавить строку
<input checked="" type="checkbox"/>		Объект	Тип объекта	Равно	Арматурный стержень	И	Удалить строку
<input checked="" type="checkbox"/>		Арматурный стержень	Форма	Не равно	14	И	Переместить вверх

Переместить вниз
Новый фильтр

Способ простановки размеров для форм, отверстий и углублений

Логика и функциональность размеров, задающих форму, размеров отверстий и размеров углублений в простановке размеров на уровне

вида просты и прогнозируемы. Определение геометрии формы, отверстия или углубления для объекта, размеры которого проставляются, производится только один раз, и это определение используется на всех видах чертежа.

Определение формы и отверстия производится путем рассмотрения тени объекта в трех направлениях (X, Y и Z) следующим образом.

- Точки по внешней кромке тени измеряются как форма.
- Внутренние контуры в тени измеряются как отверстия.
- Все другие точки геометрии, не видимые в тени, измеряются как углубления.

На рисунке ниже приведено несколько примеров каждого типа геометрии.

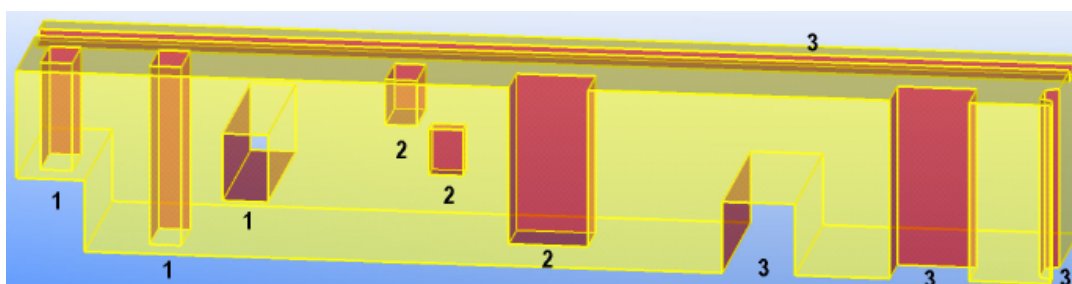

1. Отверстия
2. Углубления
3. Формы

Примеры

Ниже приведен пример формы в объекте модели и размеров на чертеже.

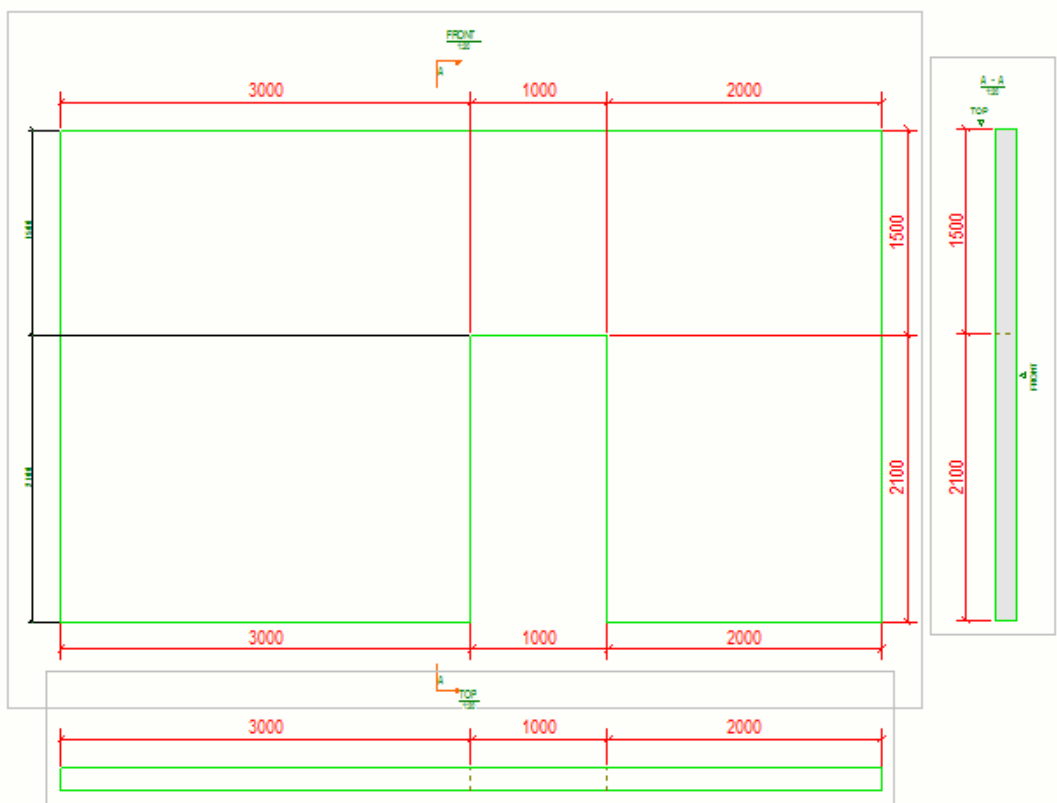
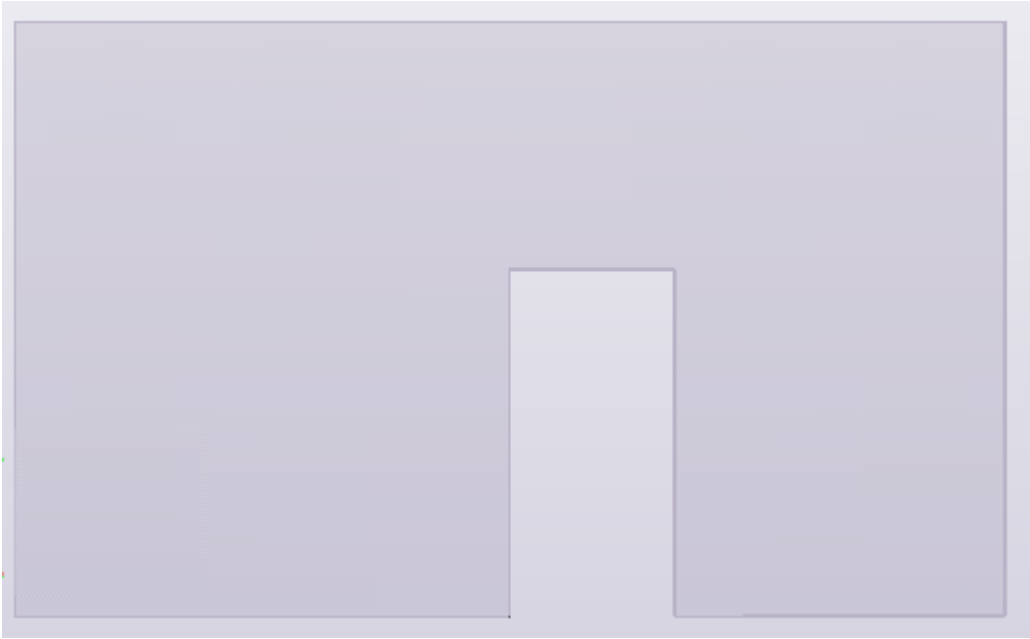

Ниже приведен пример отверстия в объекте модели и размеров на чертеже.

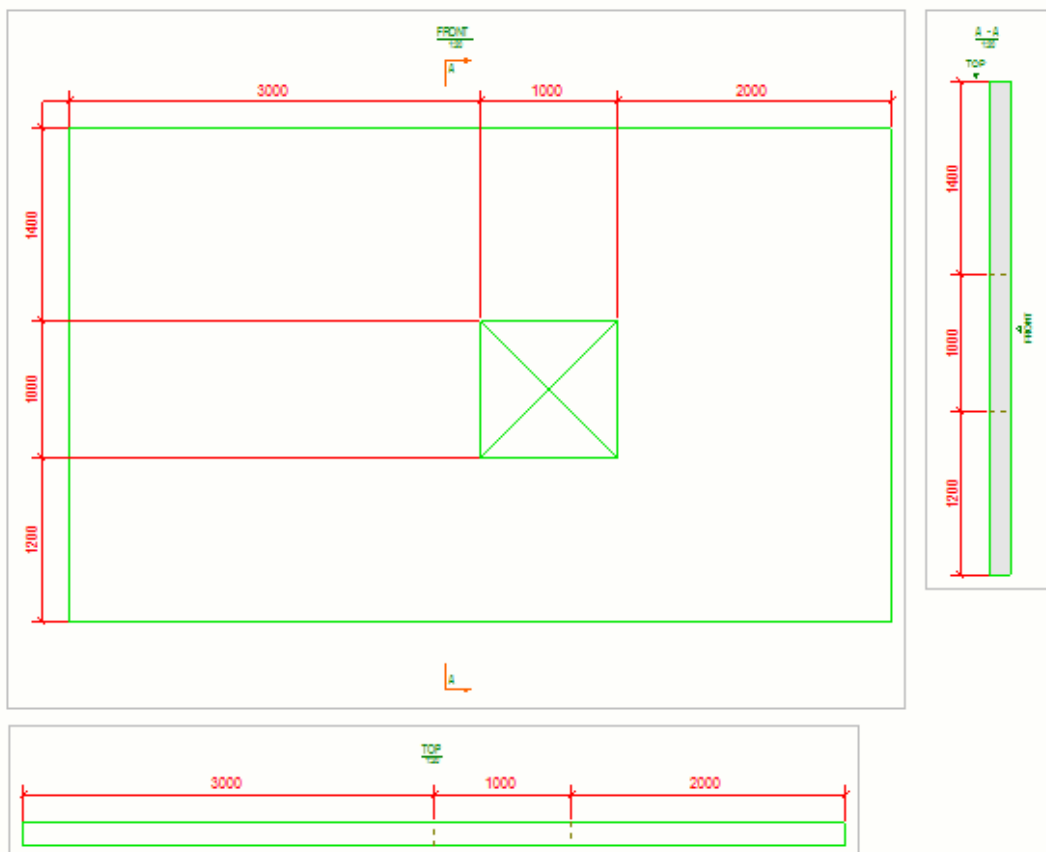

Ниже приведен пример углубления в объекте модели и размеров на чертеже.

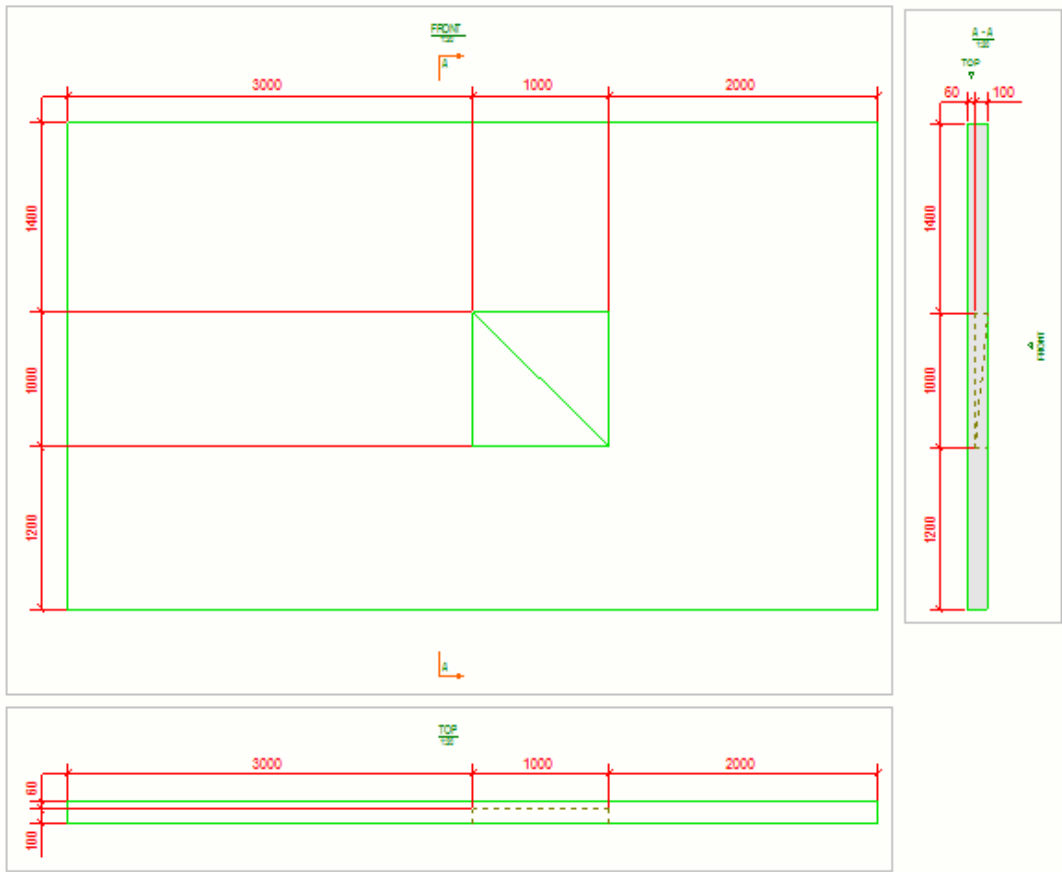
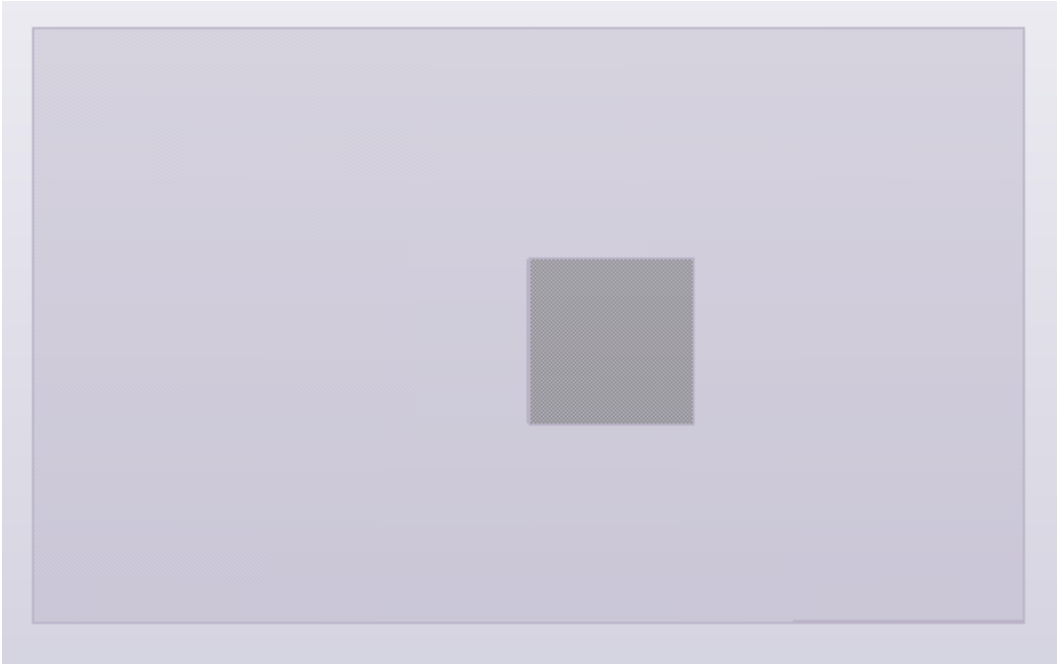

См. также

[Что такое автоматическая простановка размеров на уровне вида? \(стр 745\)](#)

[Свойства правила простановки размеров \(стр 763\)](#)

Сценарии использования различных типов простановки размеров

Введите здесь краткое описание темы раздела (не обязательно).

В зависимости от того, что и как требуется образмерить, можно создавать различные наборы правил простановки размеров для получения необходимых результатов. Давайте рассмотрим примерные сценарии ниже.

Использование только простановки размеров на уровне вида

В этом сценарии используются только типы размеров, подходящие для сборных объектов.

Каждое правило создает по одной размерной линии с выбранных сторон отлитого элемента или сборки. На приведенном ниже рисунке определено четыре правила, т. е. будет создано четыре размерные линии. Только первое правило (размеры, задающие форму) настроено на создание размеров со всех сторон. Остальные правила настроены на создание размеров только с двух сторон. Правила выполняются в том порядке, в котором они следуют в списке, т. е. сначала выполняется самое верхнее правило, затем второе, и т. д. Первое правило располагается ближе всего к образмериваемой детали.

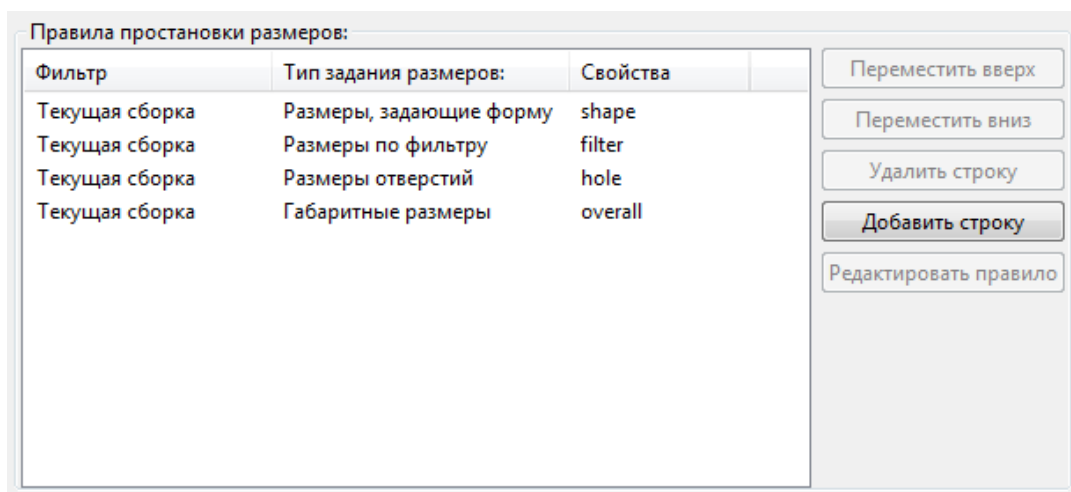

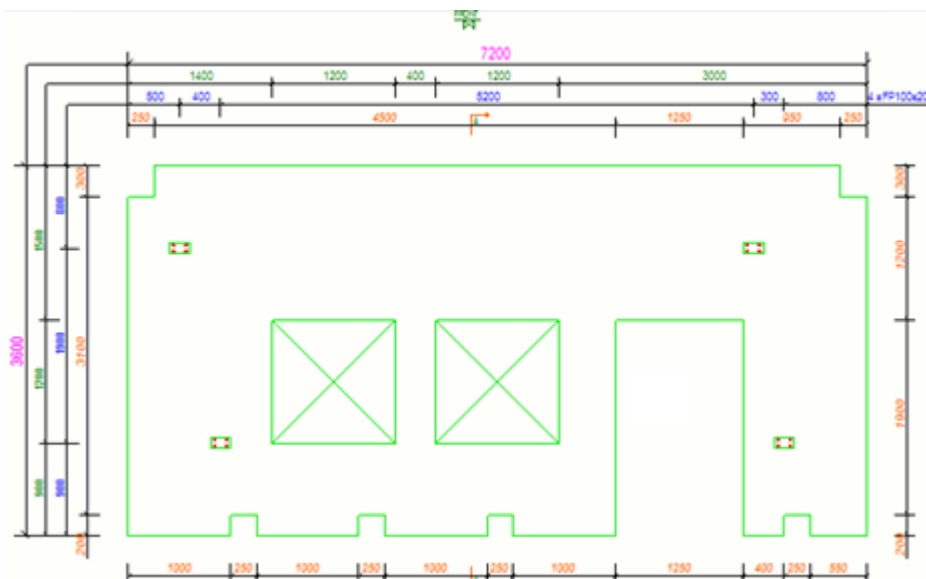

Использование и простановки размеров на уровне вида, и интегрированных размеров

Используется одновременно и простановка размеров на уровне вида, и интегрированные размеры.

В этом примере и для вида сверху, и для вида спереди создаются интегрированные размеры, габаритные размеры и размеры, задающие форму.

Правила простановки размеров:

Фильтр	Тип задания размеров:	Свойства
Текущая сборка	Размеры, задающие форму	shape
Текущая сборка	Габаритные размеры	overall
Текущая сборка	Интегрированные размеры	reinforcement

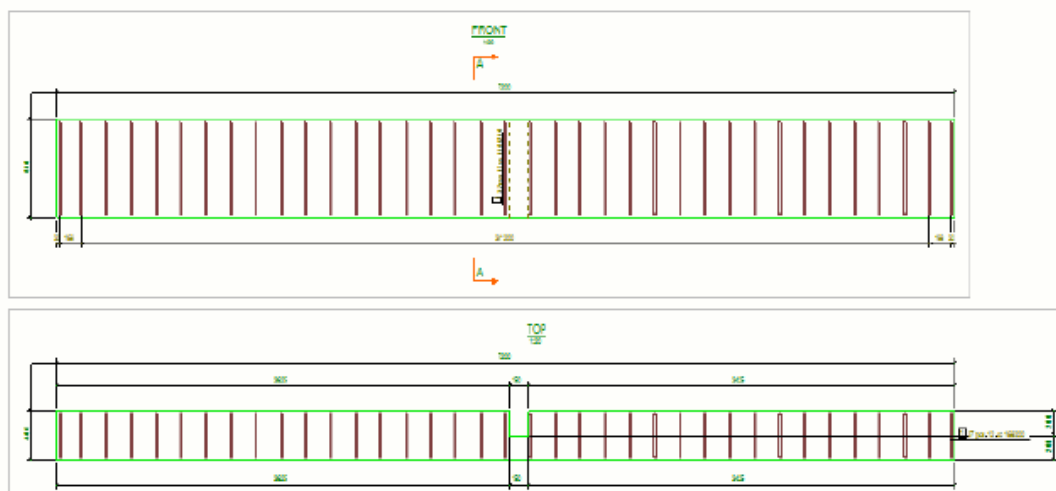

Использование только интегрированных размеров

В этом сценарии для создания размеров арматурных стержней используются интегрированные размеры.

Когда вы выбираете **Интегрированные размеры** в столбце **Тип простановки размеров** и нажимаете кнопку **Редактировать правило** в диалоговом окне **Правила простановки размеров на видах**, открывается диалоговое окно **Свойства простановки размеров**. Перейдите на вкладку **Размеры армирования** и задайте требуемые свойства. На вкладке **Общие** есть несколько параметров для задания свойств размеров, и вы можете загрузить свойства размеров на уровне объекта для различных типов размеров. Сохраните изменения с помощью кнопки **Сохранить** или **Сохранить как**, чтобы получить файл свойств для использования в дальнейшем.

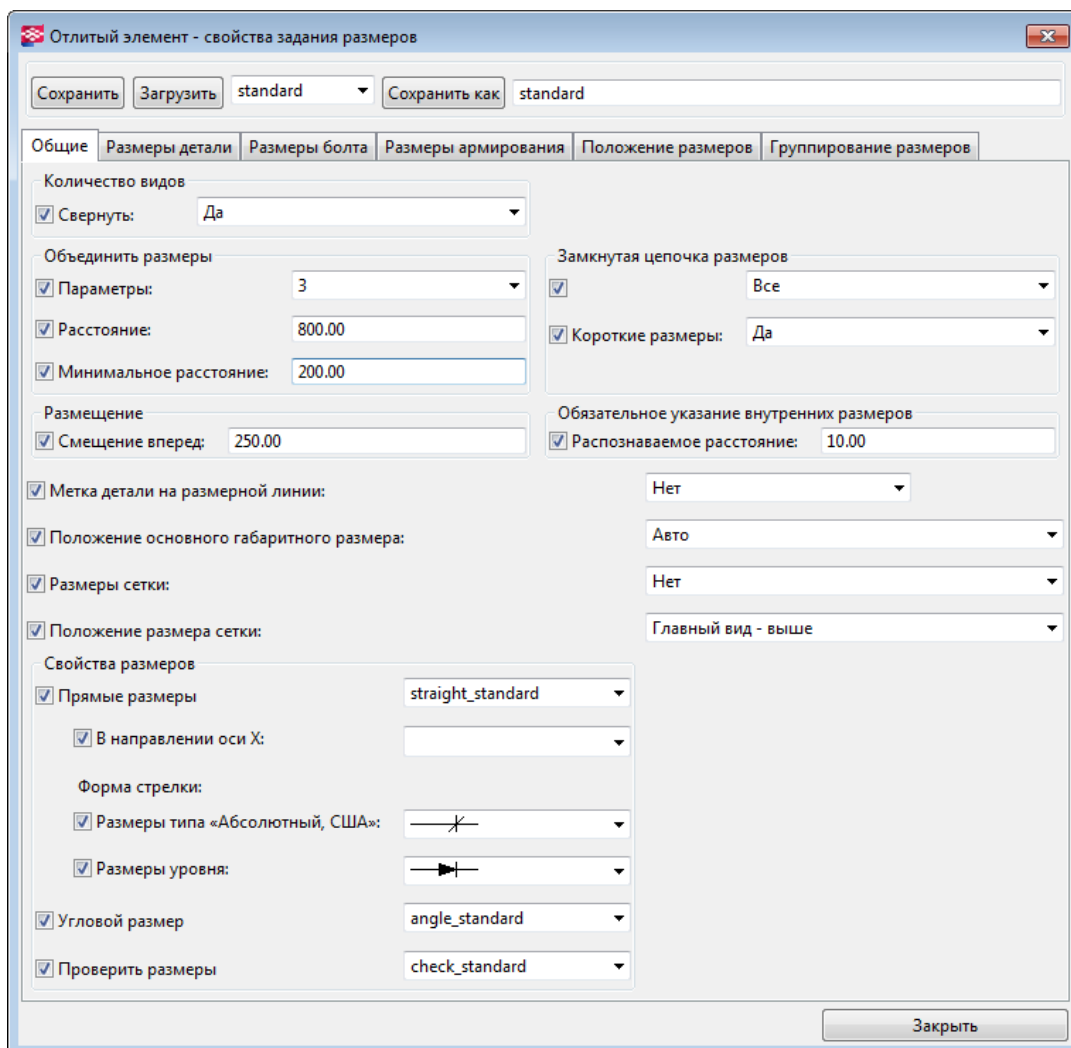

Вернувшись в диалоговое окно **Правила простановки размеров на видах** нажатием кнопки **Заккрыть**, можно прикрепить новые свойства простановки интегрированных размеров к правилу **Интегрированные размеры**.

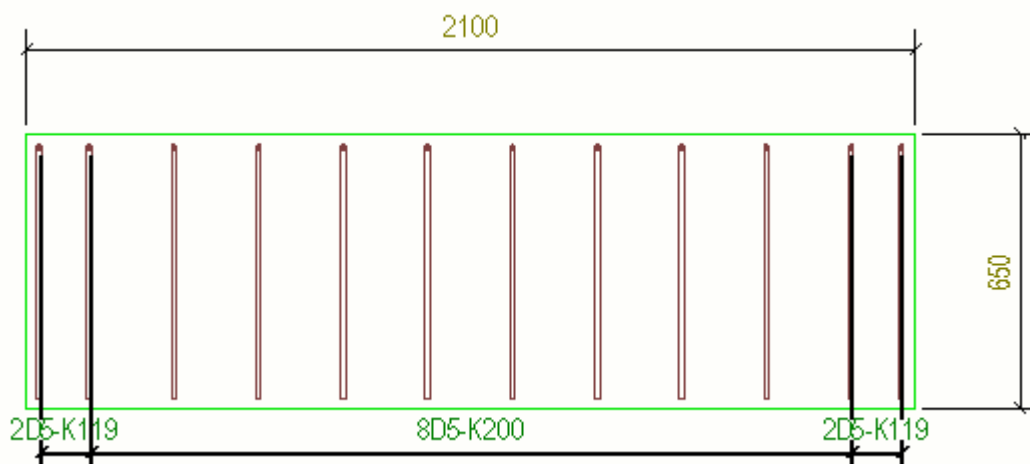

Простановка автоматических повидовых размеров с использованием типа «Интегрированные размеры»

Диалоговое окно **Простановка размеров** позволяет указать, на каких объектах на чертеже проставляются размеры и каким образом. Поэкспериментируйте с различными комбинациями значений параметров для получения различных эффектов.

1. На вкладке **Чертежи и отчеты** выберите **Свойства чертежа** и выберите тип чертежа.
2. Загрузите свойства чертежа, максимально близкие к необходимым.
3. Выберите **Создание видов** в дереве слева, выберите вид и свойства, которые вы хотите изменить, и нажмите кнопку **Свойства вида**.
4. Нажмите кнопку **Простановка размеров**.
5. Выберите **Интегрированные размеры** в качестве типа простановки размеров, выберите свойства правила простановки размеров и нажмите кнопку **Редактировать правило**.
6. Выберите размеры, которые требуется создавать, и откорректируйте соответствующие настройки.

Доступные вкладки и параметры зависят от типа чертежа.

- На вкладке **Размеры детали** выберите размеры деталей, которые требуется создавать, и откорректируйте соответствующие настройки (**Свойства простановки размеров — вкладка «Размеры детали» (интегрированные размеры) (стр 988)**).
- На вкладке **Общие** откорректируйте настройки, связанные с минимизацией количества видов, типом размеров, объединением размеров, замыканием размеров, пределом простановки размеров асимметрии на второстепенных деталях, смещением вперед, размерами относительно сетки, положением размеров и

метками деталей на размерной линии ([Свойства простановки размеров: вкладка «Общие» \(интегрированные размеры\)](#) (стр 979)).

- На вкладке **Позиционные размеры** выберите создаваемые позиционные размеры. Эти размеры показывают положение деталей по отношению к главной детали или к установочным точкам ([Свойства простановки размеров — вкладка «Положение размеров» \(интегрированные размеры\)](#) (стр 984)).
 - На вкладке **Размеры болтов** выберите, какие требуется создавать размеры болтов, требуется ли объединять размеры болтов, а также выберите сторону простановки размеров ([Свойства простановки размеров — вкладка «Размеры болта» \(интегрированные размеры\)](#) (стр 990)).
 - На вкладке **Группирование размеров** сгруппируйте размеры и откорректируйте соответствующие настройки ([Свойства простановки размеров — вкладка «Группирование размеров» \(интегрированные размеры\)](#) (стр 992)).
 - На вкладке **Сборочные узлы** выберите, какие размеры требуется создавать для деталей в сборочных узлах, и откорректируйте соответствующие настройки ([Свойства простановки размеров — вкладка «Сборочные узлы» \(интегрированные размеры\)](#) (стр 994)).
 - На вкладке **Размеры армирования** выберите, какие размеры требуется создавать для групп арматурных стержней на чертежах ЖБ элементов, добавьте метки размеров и откорректируйте соответствующие настройки ([Свойства простановки размеров — вкладка «Размеры армирования» \(интегрированные размеры\)](#) (стр 995)).
7. Сохраните настройки простановки размеров, нажав кнопку **Сохранить**, и закройте диалоговое окно, нажав кнопку **Заккрыть**.
 8. Сохраните свойства вида, нажав кнопку **Сохранить**, и нажмите кнопку **Заккрыть**, чтобы вернуться в диалоговое окно свойств чертежа.
 9. Нажмите кнопку **Сохранить**, чтобы сохранить свойства чертежа, а затем нажмите кнопку **ОК** и создайте чертеж.

См. также

[Простановка минимальных и максимальных позиционных размеров болтов \(стр 822\)](#)

[Группирование одинаковых объектов на одной размерной линии \(стр 796\)](#)

[Простановка размеров на развертках деталей \(стр 820\)](#)

[Добавление отметок высот \(стр 797\)](#)

Простановка размеров пластин (стр 827)
Простановка размеров профилей (стр 830)
Создание проверочных размеров (стр 799)
Пример: простановка размеров деталей (стр 802)
Пример: простановка позиционных размеров (стр 805)
Пример: объединение размеров (стр 811)
Пример: замыкающий размер (стр 810)
Пример: смещение вперед (стр 815)
Пример: распознаваемое расстояние (стр 816)
Example: Grid dimensions (стр 816)
Пример: объединение размеров групп болтов (стр 814)
Пример: предпочтительная сторона размеров (стр 817)
Пример: размеры армирования (стр 818)
Пример: простановка размеров болтов (стр 804)

Группирование одинаковых объектов на одной размерной линии

При использовании интегрированных размеров одинаковые детали, болты, компоненты, а также вырезы и фигуры можно сгруппировать по одной размерной линии. В сгруппированные размеры также можно включать автоматические теги размеров.

1. В диалоговом окне **Свойства простановки размеров** перейдите на вкладку **Группирование размеров**.
2. В списке **Активировать группирование размеров** выберите объекты, которые требуется группировать.
3. Выделите строку (**Детали, Болты, Компоненты** или **Вырезы/формы**) в списке **Активировать группирование размеров** и выберите элементы, по которым определяется идентичность, в **свойствах группирования**.
4. В области **Автоматическое снабжение тегами** установите соответствующие флажки для включения в размеры автоматических тегов.
5. Чтобы дать Tekla Structures автоматически обновлять группирование размеров, установите параметр **Обновлять группирование при изменении модели** в значение **Да**.
6. Нажмите кнопку **ОК**.

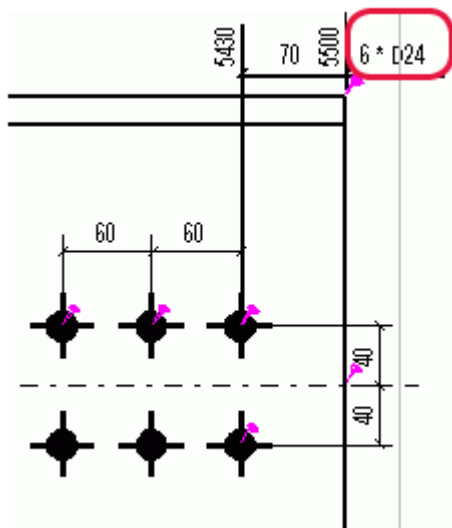

СОВЕТ На готовом чертеже можно изменить содержимое тега размера и включить в тег какие-либо другие элементы.

См. также

[Свойства простановки размеров — вкладка «Группирование размеров» \(интегрированные размеры\) \(стр 992\)](#)

[Простановка автоматических повидовых размеров с использованием типа «Интегрированные размеры» \(стр 794\)](#)

Добавление отметок высот

При использовании интегрированных размеров на чертежи можно добавлять отметки высот (метки уровня) для начальных и конечных точек деталей. Tekla Structures создает отметки высоты относительно опорной точки, которую можно изменять.

Например, если высота составляет 5000 мм, при установке опорной точки на отметке 200 значение высоты поменяется на 4800 мм. Также можно изменить префикс отметок высот (по умолчанию в английской версии используется префикс **EL**).

Чтобы изменить опорную точку и создавать отметки высот с другим префиксом, выполните следующие действия.

1. Перейдите на вкладку **Позиционные размеры** и установите параметр **Отметки высот** в значение **Вкл.**
2. Нажмите кнопку **ОК**.
3. В диалоговом окне свойств чертежа выберите **Вид** --> **Атрибуты 2**.
4. Выполните одно из следующих действий:

- Чтобы использовать определенное значение, выберите **Заданные** в списке **Точка отсчета для отметок высоты** и введите значение в поле **Уровень отсчета**.
 - Чтобы высоты измерялись относительно плоскости вида, выберите плоскость вида в списке **Точка отсчета для отметок высоты**.
5. Сохраните свойства чертежа и создайте чертеж.
 6. Чтобы изменить префикс, откройте файл `dim_operation.aif` в текстовом редакторе, поддерживающем кодировку UTF-8. Рекомендуемые редакторы — Visual Studio и Notepad++.

Этот файл находится в папке `Tekla Structures/<version>/messages/`. Замените новым префиксом префикс **EL** в следующей строке в файле:

```
string dim_operation_dim_elevation_prefix{entry = ("enu", "EL")};
```

ПРИМ. Значение укорачивания, заданное в определенных пользователем свойствах детали, также влияет на отметки высот.

Пример

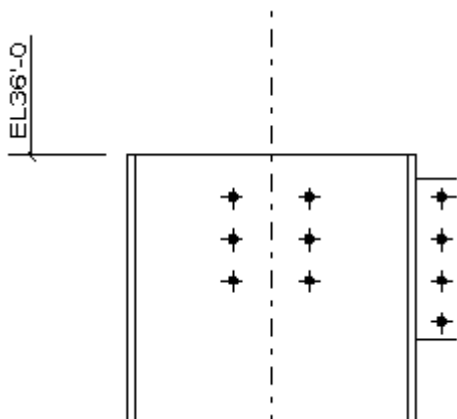

Ограничения

Tekla Structures создает отметки высот для наклонных деталей, только если положение деталей на чертеже соответствует их положению в модели. Это значит, что должна использоваться система координат **модели**.

Если используется **локальная** система координат, **ориентированная** система координат или система координат **раскоса**, по умолчанию Tekla Structures не вычерчивает отметки высоты для наклонных деталей. Если требуется создавать отметки высоты, установите расширенный параметр `XS_DRAW_SKEWED_ELEVATIONS` в значение `TRUE` (меню **Файл** -->

Настройки --> Расширенные параметры --> Простановка размеров: детали). Ниже приведен пример отметки высоты на наклонной детали.

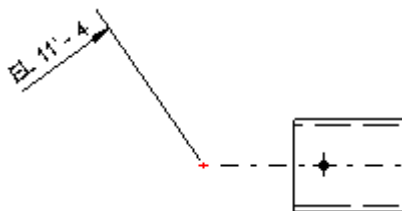

См. также

[Ориентация деталей на видах чертежа \(стр 713\)](#)

[Свойства простановки размеров — вкладка «Положение размеров» \(интегрированные размеры\) \(стр 984\)](#)

[Простановка автоматических повидовых размеров с использованием типа «Интегрированные размеры» \(стр 794\)](#)

[Добавление на чертежи меток уровня \(стр 276\)](#)

[Смена системы координат \(стр 714\)](#)

Проверочные размеры

При использовании интегрированных размеров проверочные размеры — это дополнительные размеры, используемые в целях проверки; обычно они наносятся более тонким шрифтом, чем остальные размеры. Для производства или монтажа эти размеры не требуются; они предназначены главным образом для проверки детализации, а не для сборки деталей.

При создании проверочных размеров Tekla Structures использует установочные точки. Установочные точки могут представлять собой точки, между которыми изначально была создана деталь, или точки пересечения опорных линий деталей. Местоположение опорной линии зависит от глубины положения детали, заданной в свойствах детали (свойство **На глубине**). Если это свойство имеет значение **Середина**, опорной линией является центральная линия; если оно имеет значение **Спереди**, опорная линия находится на передней кромке детали и т. д.

Составные размеры — это особый тип проверочных размеров для определения расстояния от установочных точек до торца детали.

См. также

[Создание проверочных размеров \(стр 799\)](#)

Создание проверочных размеров

При использовании интегрированных размеров можно создавать дополнительные размеры для проверки точности размеров.

Для создания проверочных размеров предусмотрены следующие способы.

Задача	Действие	Номер на рисунке
Создать проверочные размеры между крайними установочными точками	В диалоговом окне Простановка размеров выберите Размеры детали и установите параметр Рабочие точки основной детали в значение Да .	(1)
Создать проверочные размеры между крайними болтами	В диалоговом окне Простановка размеров нажмите Размеры болта и установите параметр Крайние болты в значение Сборка или Основная деталь .	(2)
Создать проверочные размеры от крайней установочной точки до первого болта	В диалоговом окне Простановка размеров перейдите на вкладку Размеры болта и установите параметр Крайние болты в значение Сборка или Основная деталь , а параметр От крайних болтов до установочных точек — в значение Да .	(3)
Создать горизонтальные и вертикальные проверочные размеры между установочными точками наклонного раскоса	В диалоговом окне Простановка размеров перейдите на вкладку Положение размеров и установите параметр Наклон основной детали в значение Да .	(4)
Создать проверочные размеры между установочными точками, такими как пересечения опорных линий главной и соседней деталей	В диалоговом окне Простановка размеров перейдите на вкладку Положение размеров и установите параметр Располагать болты относительно или Располагать детали относительно в значение Рабочие точки или Оба .	
Создать проверочные размеры до отверстий под болты в главной детали	В диалоговом окне Простановка размеров перейдите на вкладку	

Свойства простановки размеров — вкладка «Размеры детали»
(интегрированные размеры) (стр 988)

Свойства простановки размеров — вкладка «Положение размеров»
(интегрированные размеры) (стр 984)

Свойства простановки размеров — вкладка «Размеры болта»
(интегрированные размеры) (стр 990)

Пример: простановка размеров деталей

Ниже приведено несколько примеров того, как выглядят размеры деталей при различных значениях параметров на вкладке **Размеры детали** (при использовании интегрированных размеров).

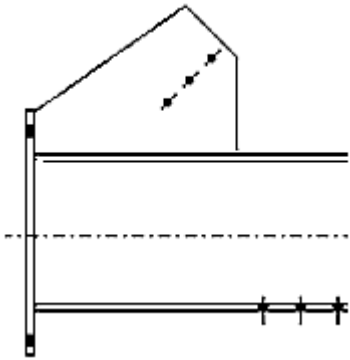
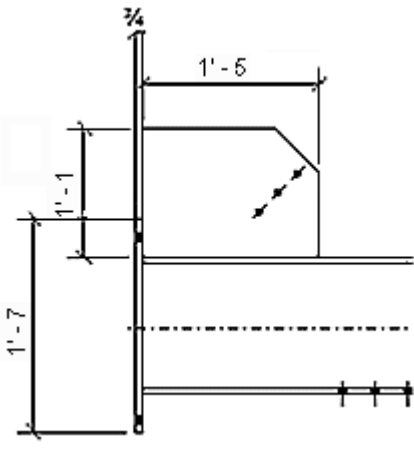
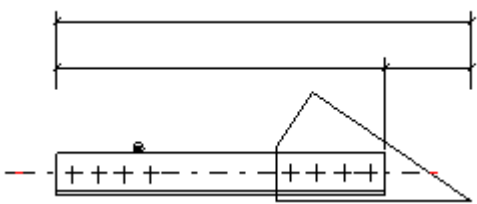
Значения параметров	Пример
Размеры Внутренний: Ничего	 A technical drawing of a mechanical part with a sloped top surface. The drawing shows the part with its internal features and a horizontal dashed line. Dimensions are integrated into the drawing lines, showing the part's geometry without explicit dimension values.
Размеры Внутренний: Все	 A technical drawing of the same mechanical part as in the first example. In addition to the integrated dimensions, all internal dimensions are explicitly labeled with values: 1'-7, 1'-1, 1'-5, and 3/4. The drawing shows the part with its internal features and a horizontal dashed line.
Габаритные размеры	 A technical drawing of the same mechanical part as in the first example. The drawing shows the part with its internal features and a horizontal dashed line. Dimensions are integrated into the drawing lines, showing the part's geometry without explicit dimension values.

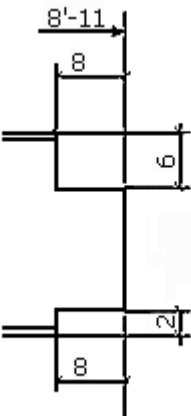
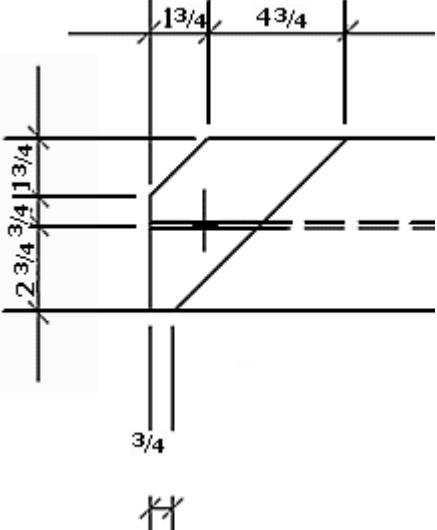
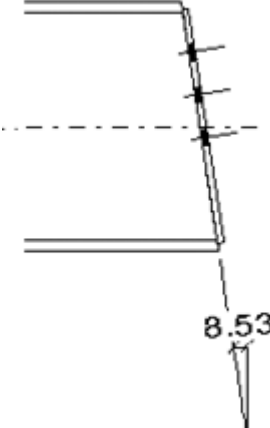
Значения параметров	Пример
<p>Форма главной детали (Размеры, задающие форму): Вкл.</p>	 <p>A technical drawing of a stepped shaft. The top section has a diameter of 8 and a length of 11. The middle section has a diameter of 6 and a length of 8. The bottom section has a diameter of 2 and a length of 8. The drawing shows the shaft with its various diameters and lengths clearly marked.</p>
<p>Размеры скоса: Вкл.</p>	 <p>A technical drawing of a beveled edge. The drawing shows a rectangular shape with a beveled corner. The dimensions are given as follows: the top edge is 13/4, the right edge is 43/4, the left edge is 2 3/4, the bottom edge is 3/4, and the beveled edge is 3/4. The drawing also shows a dashed line representing the hidden part of the object.</p>
<p>Угол скоса: Угол разреза</p>	 <p>A technical drawing of a beveled edge. The drawing shows a rectangular shape with a beveled corner. The angle of the bevel is indicated as 8.53 degrees. The drawing also shows a dashed line representing the hidden part of the object.</p>

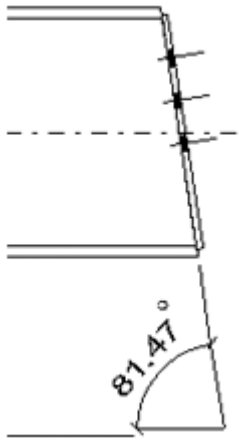
Значения параметров	Пример
Угол скоса: Угол балки	

См. также

[Свойства простановки размеров — вкладка «Размеры детали» \(интегрированные размеры\) \(стр 988\)](#)

[Простановка автоматических повидовых размеров с использованием типа «Интегрированные размеры» \(стр 794\)](#)

Пример: простановка размеров болтов

Ниже приведено несколько примеров того, как выглядят размеры болтов при различных значениях параметров (при использовании интегрированных размеров).

Значения параметров	Пример
Параметр Внутренние размеры болтов главной детали на вкладке Размеры болтов диалогового окна Свойства простановки размеров установлен в значение Все .	

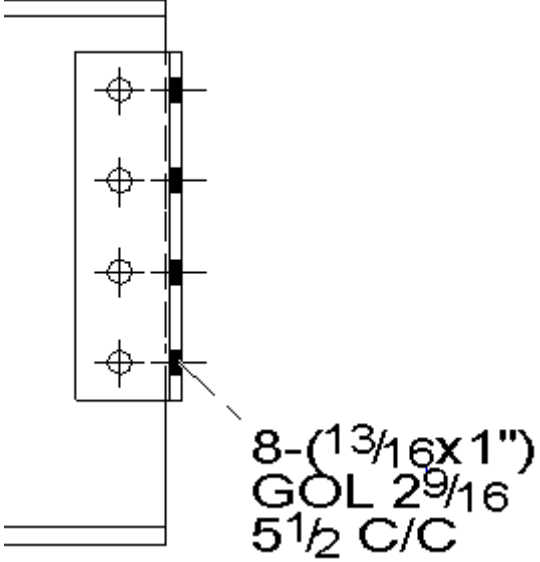
Значения параметров	Пример
<p>Все размеры болтов и отверстий показаны на виде спереди главной сборки. В разделе Содержимое в метку болта и отверстия добавлены элементы Расстояние до первого ряда болтов на стороне уголка, перпендикулярной стенке и Расстояние между центрами.</p>	 <p>8-(13/16x1") GOL 29/16 5 1/2 C/C</p>

Свойства простановки размеров — вкладка «Размеры болта» (интегрированные размеры) (стр 990)

Элементы меток болтов (стр 1022)

Простановка автоматических повидовых размеров с использованием типа «Интегрированные размеры» (стр 794)

Пример: простановка позиционных размеров

Ниже приведено несколько примеров того, как выглядят позиционные размеры при различных значениях параметров на вкладке **Позиционные размеры** (при использовании интегрированных размеров).

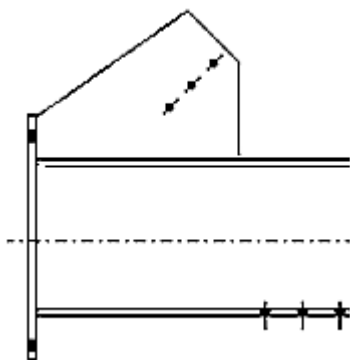
Значения параметров	Пример
<p>Положение деталей относительно: Ничего</p>	

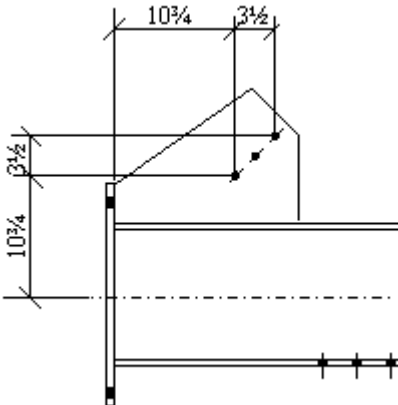
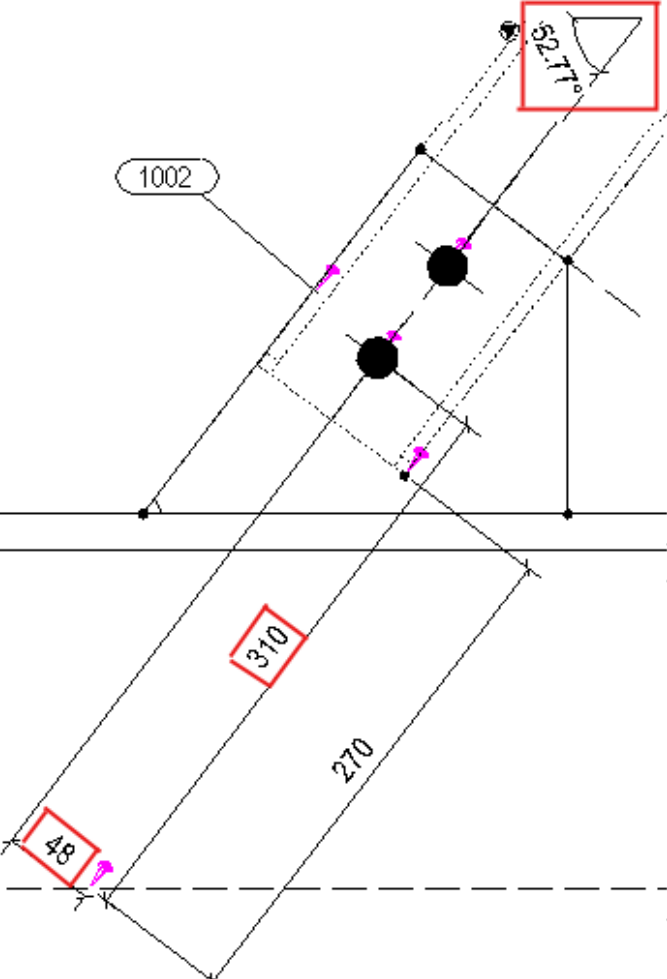
Значения параметров	Пример
<p>Положение деталей относительно: Главная деталь</p>	
<p>Положение болтов относительно: Установочные точки</p>	

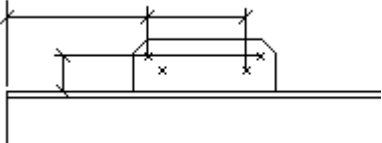
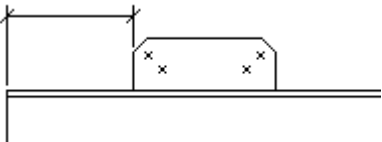
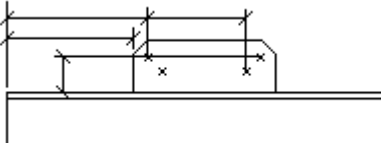
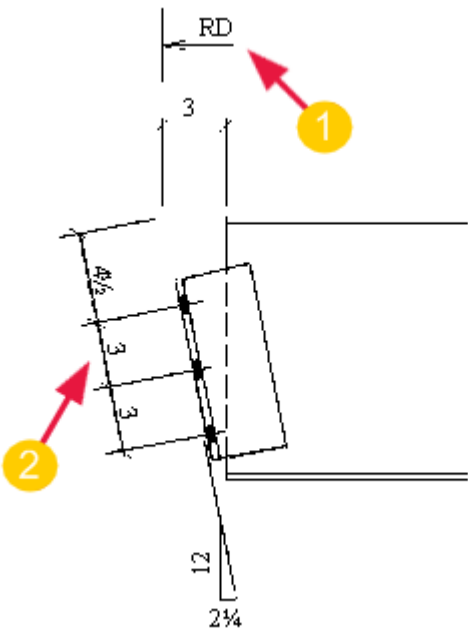
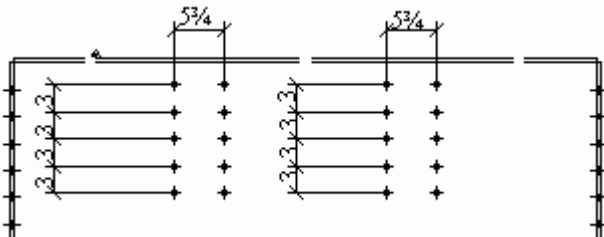
Значения параметров	Пример
Второстепенная деталь: размеры проставляются По болту	
Второстепенная деталь: размеры проставляются По детали	
Второстепенная деталь: размеры проставляются По болтам и деталям	
Второстепенная деталь: размеры проставляются По болту Направление размеров второстепенной детали: Соседняя деталь Положение относительно: Установочная точка	 <p data-bbox="699 1478 1417 1579">(1) Последовательность размеров начинается от пересечения главной и второстепенной детали (т. е. установочной точки)</p> <p data-bbox="699 1601 1348 1637">(2) Размеры выровнены по соседней детали</p>
Положение болтов главной детали: Выкл. (Параметр Внутренние размеры болтов главной детали на вкладке Размеры)	

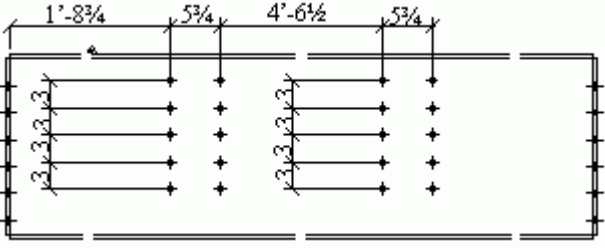
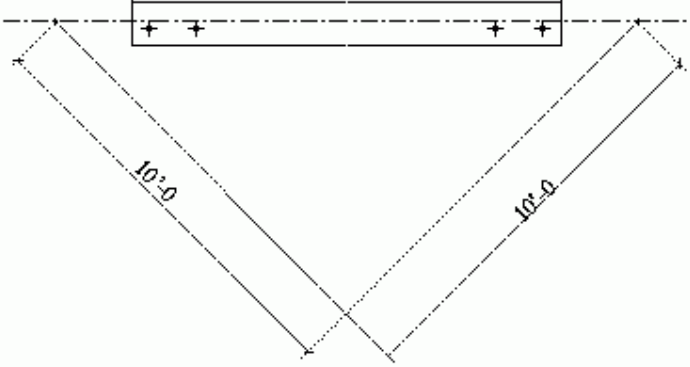
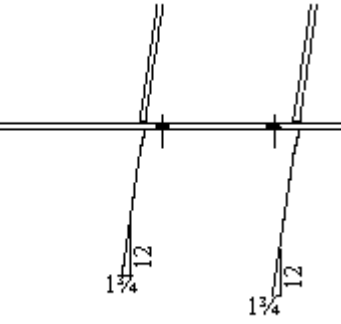
Значения параметров	Пример
<p>болтов установлен в значение Внутренний.)</p> <p>Положение болтов главной детали: Вкл.</p> <p>(Параметр Внутренние размеры болтов главной детали на вкладке Размеры болтов установлен в значение Внутренний.)</p>	 <p>По умолчанию минимальные и максимальные позиционные размеры для болтов не создаются. О том, как создавать эти размеры, см. в разделе Простановка минимальных и максимальных позиционных размеров болтов (стр 822).</p>
<p>Наклон главной детали: Да</p>	
<p>Положение наклона: угол</p>	

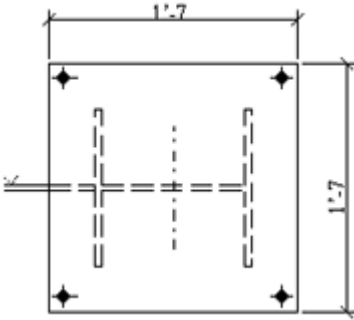
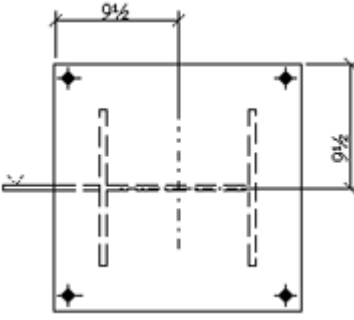
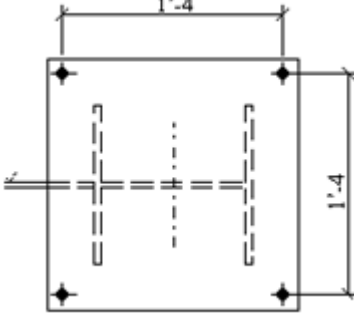
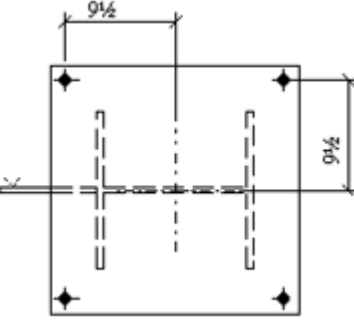
Значения параметров	Пример
<p>Центрированная деталь: Внутренний</p>	
<p>Центрированная деталь: Положение</p>	
<p>Центрированный болт: Внутренний</p>	
<p>Центрированный болт: Положение</p>	

См. также

[Свойства простановки размеров — вкладка «Положение размеров» \(интегрированные размеры\) \(стр 984\)](#)

Простановка автоматических повидовых размеров с использованием типа «Интегрированные размеры» (стр 794)

Пример: замыкающий размер

Ниже приведено несколько примеров того, как Tekla Structures создает размеры при различных значениях параметров в разделе **Замкнутая цепочка размеров** на вкладке **Общие** (при использовании интегрированных размеров).

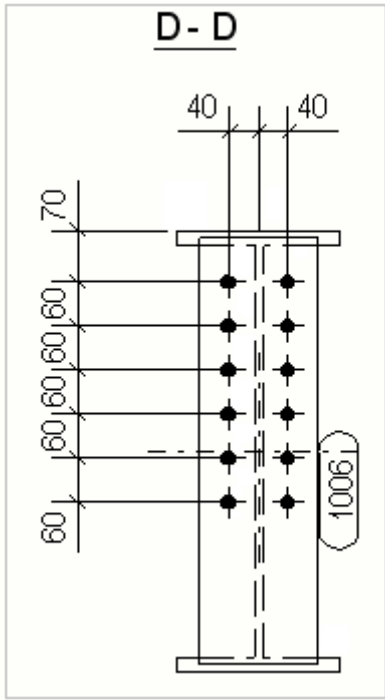
Значение параметра	Пример
Замкнутая цепочка размеров: Нет	 <p>The diagram shows a vertical column with a central vertical axis. At the top, there are two horizontal dimensions of 40 units each, indicating the width of the top flange. On the left side, there are vertical dimensions: 70 units for the top flange height, followed by five 60-unit segments for the column height, and a final 60-unit segment for the bottom flange height. On the right side, there is a vertical dimension of 1006 units, which is a closing dimension for the chain of dimensions on the left. The drawing is labeled 'D - D' at the top.</p>

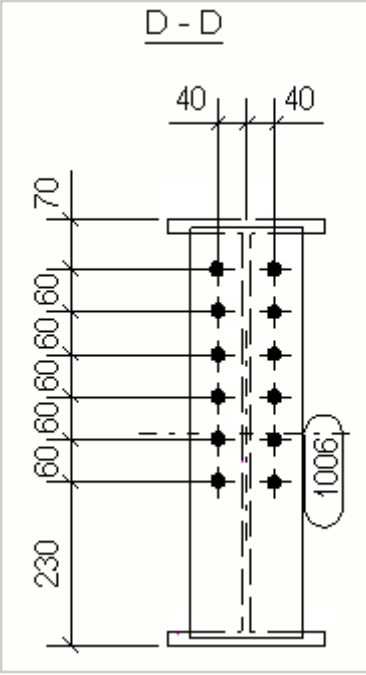
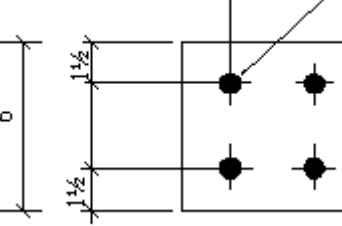
Значение параметра	Пример
Замкнутая цепочка размеров: Все	
Короткие размеры: Нет	

См. также

[Dimensioning properties - General tab \(Integrated dimensioning\) \(стр 979\)](#)

[Простановка автоматических видовых размеров с использованием типа «Интегрированные размеры» \(стр 794\)](#)

Пример: объединение размеров

Ниже приведено несколько примеров того, как Tekla Structures объединяет размеры при различных значениях параметров на вкладке **Общие** (при использовании интегрированных размеров).

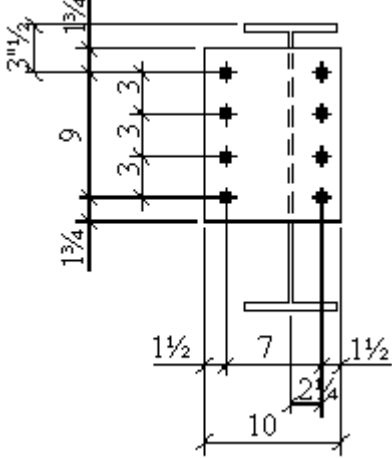
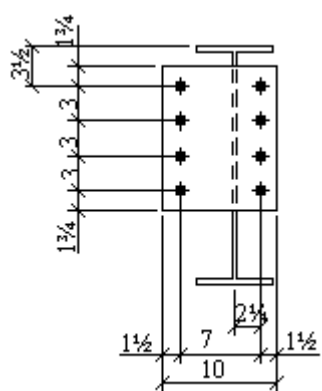
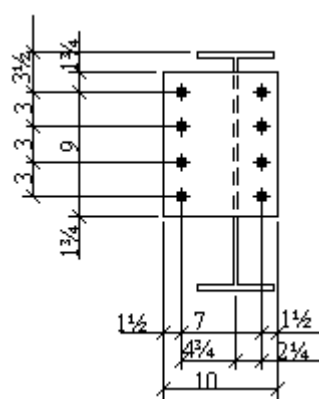
Значение параметра объединения	Пример
Значение Нет : размеры не объединяются.	
Значение 1 : позиционные размеры деталей объединяются с внутренними размерами деталей, а внутренние размеры групп болтов объединяются с расстояниями от болтов до кромок. Позиционные размеры болтов не объединяются с внутренними размерами болтов.	
Значение 2 : позиционные размеры деталей объединяются с внутренними размерами деталей и внутренними размерами групп болтов. Внутренние размеры болтов объединяются с позиционными размерами болтов. Расстояния до кромок проставляются отдельно.	

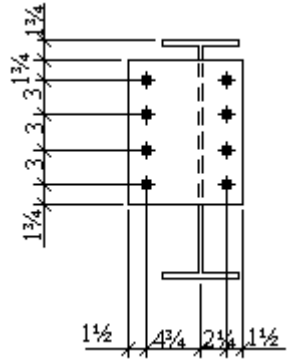
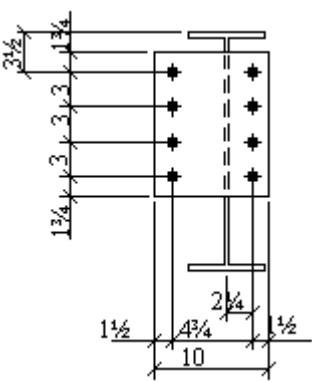
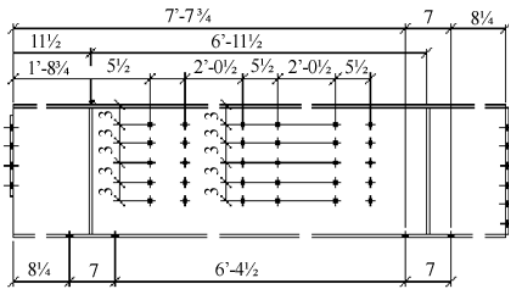
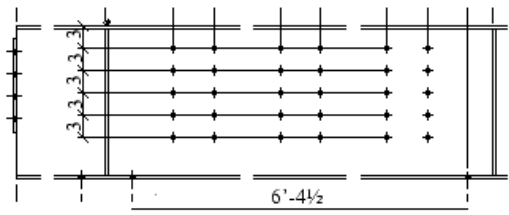
Значение параметра объединения	Пример
<p>Значение 3: внутренние и позиционные размеры болтов объединяются на одной размерной линии.</p>	
<p>Значение 4: позиционные размеры групп болтов объединяются с позиционными размерами деталей. Внутренние размеры деталей и болтов в этом случае не объединяются, однако внутренние размеры болтов объединяются с расстояниями от болтов до кромок.</p>	
<p>Значение 5: объединяются внутренние и позиционные размеры групп болтов, если групп болтов несколько.</p>	
<p>Значение 4.5: сочетание значений 5 (для главной детали) и 4 (для второстепенных деталей).</p>	
<p>Расстояние 5'-0</p>	

Значение параметра объединения	Пример
Расстояние 1'-0	
Мин. расстояние 5'-0	
Мин. расстояние 5"	

См. также

[Свойства простановки размеров: вкладка «Общие» \(интегрированные размеры\) \(стр 979\)](#)

[Простановка автоматических повидовых размеров с использованием типа «Интегрированные размеры» \(стр 794\)](#)

Пример: объединение размеров групп болтов

При простановке размеров и меток Tekla Structures обрабатывает близкорасположенные группы болтов как одну группу исходя из минимального количества размеров для объединения и формата,

выбранных на вкладке **Размеры болтов** (при использовании интегрированных размеров). См. пример ниже:

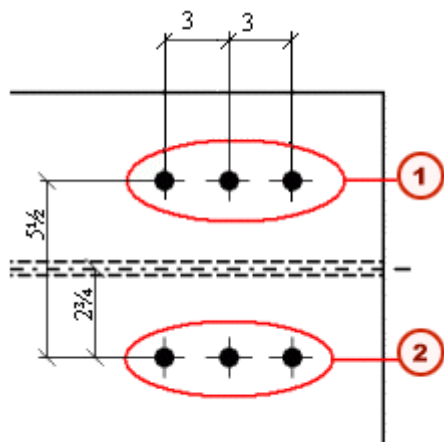

1. Группа болтов 1
2. Группа болтов 2

См. также

[Свойства простановки размеров — вкладка «Размеры болта» \(интегрированные размеры\) \(стр 990\)](#)

[Простановка автоматических видовых размеров с использованием типа «Интегрированные размеры» \(стр 794\)](#)

Пример: смещение вперед

Ниже приведено несколько примеров того, как Tekla Structures размещает размеры при различных значениях смещения вперед на вкладке **Общие** (при использовании интегрированных размеров).

Значение смещения вперед	Пример
<p>Смещение вперед больше, чем размер до группы отверстий (1'-8).</p>	

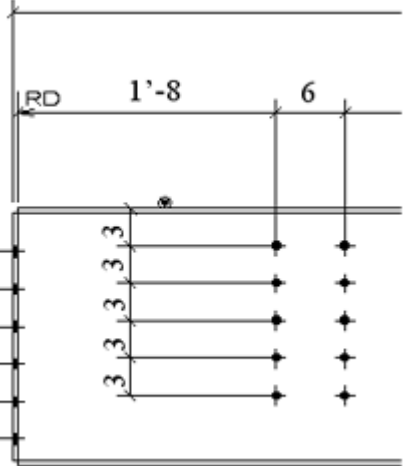
Значение смещения вперед	Пример
<p>Смещение вперед задано равным меньшему значению.</p>	

См. также

[Свойства простановки размеров: вкладка «Общие» \(интегрированные размеры\) \(стр 979\)](#)

[Простановка автоматических видовых размеров с использованием типа «Интегрированные размеры» \(стр 794\)](#)

Пример: размеры относительно сетки

Ниже приведен пример того, как Tekla Structures создает размеры при различных значениях параметров в разделе **Размеры относительно сетки** на вкладке **Общие** (при использовании интегрированных размеров).

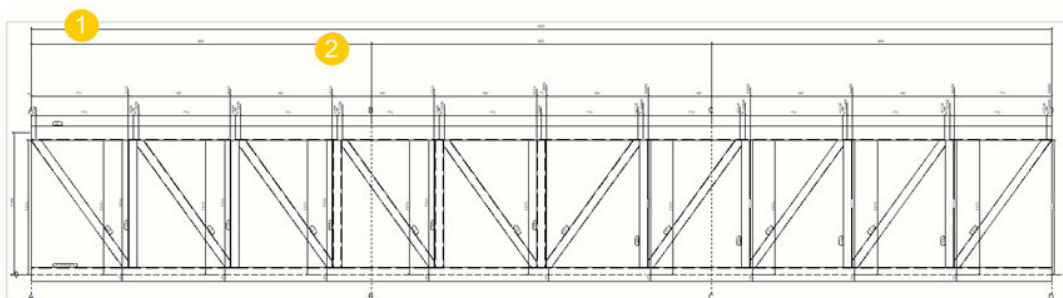

(1) Выбран вариант **Габаритный размер**

(2) Выбран вариант **Индивидуальные размеры**

Пример: распознаваемое расстояние

Ниже приведен пример того, как Tekla Structures использует значение параметра **Расознаваемое расстояние** (при использовании интегрированных размеров). При заданном значении параметра **Расознаваемое расстояние** на вкладке **Общие**, если асимметрия деталей меньше введенного расстояния, Tekla Structures показывает ее с помощью размера.

Этот параметр используется, когда для размера **Внутренний** установлено значение **Необходимые**. Размер распознаваемого расстояния не является обязательным, если деталь может быть правильно собрана без него.

Типичный пример — прямоугольник, длина которого почти равна ширине.

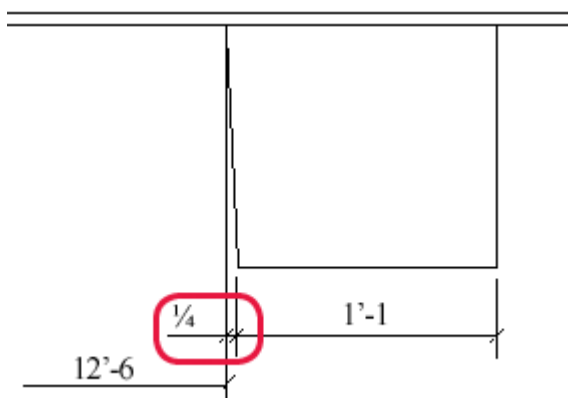

См. также

[Свойства простановки размеров: вкладка «Общие» \(интегрированные размеры\) \(стр 979\)](#)

[Простановка автоматических пвидовых размеров с использованием типа «Интегрированные размеры» \(стр 794\)](#)

Пример: предпочтительная сторона размеров

Можно задать предпочтительную сторону простановки размеров для деталей и болтов на вкладках **Размеры детали** и **Размеры болтов** (при использовании интегрированных размеров). Ниже приведено несколько

примеров того, как выглядят размеры деталей при различных значениях параметра **Предпочтительная сторона размеров**.

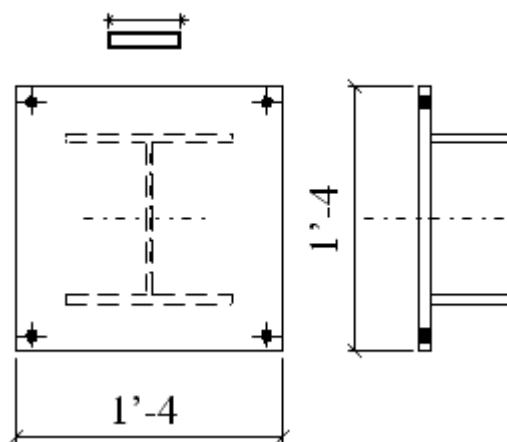
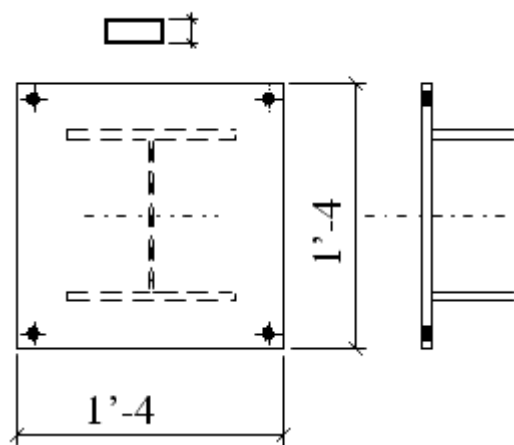

См. также

[Свойства простановки размеров — вкладка «Размеры детали» \(интегрированные размеры\) \(стр 988\)](#)

[Свойства простановки размеров — вкладка «Размеры болта» \(интегрированные размеры\) \(стр 990\)](#)

[Простановка автоматических повидовых размеров с использованием типа «Интегрированные размеры» \(стр 794\)](#)

Пример: размеры армирования

Ниже приведено несколько примеров того, как Tekla Structures создает размеры для групп арматурных стержней при различных значениях

параметров на вкладке **Размеры армирования** (при использовании интегрированных размеров).

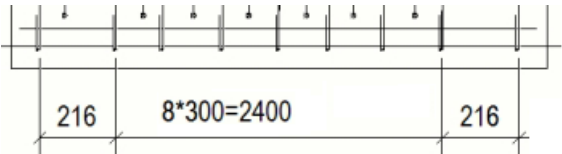
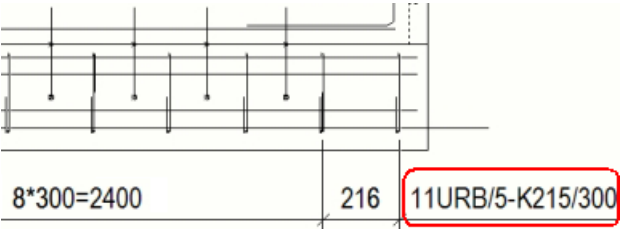
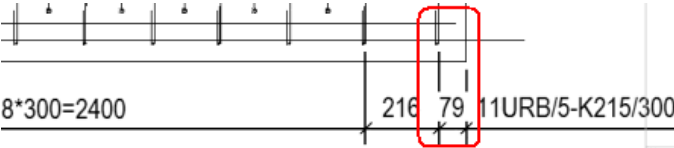
Параметры	Пример
Параметр Размеры для групп арматурных стержней установлен в значение Вкл. ; размерные теги в свойствах размеров не заданы.	
Параметр Размеры для групп арматурных стержней установлен в значение Вкл. ; в свойствах размеров заданы размерные теги.	
Параметр Размеры для групп арматурных стержней установлен в значение Вкл. ; в свойствах размеров заданы размерные теги; в свойствах размеров добавлены замыкающие размеры до кромки детали (параметр Кромка детали установлен в значение Да).	

См. также

[Свойства простановки размеров — вкладка «Размеры армирования» \(интегрированные размеры\) \(стр 995\)](#)

[Простановка автоматических повидовых размеров с использованием типа «Интегрированные размеры» \(стр 794\)](#)

Добавление автоматических двойных размеров

На всех типах чертежей можно автоматически создавать теги двойных размеров.

Ограничения:

Двойные размеры можно показывать только в относительных размерах и в размерах типа «Абсолютный, США», но не в абсолютных размерах.

1. Выберите В меню **Файл** выберите **Настройки** --> **Параметры** и перейдите в категорию **Размеры на чертеже**.

2. Задайте единицы измерения, формат и точность.
3. Выберите типы чертежей, на которых будут проставляться двойные размеры.
4. Нажмите кнопку **ОК**.

При создании чертежа Tekla Structures добавляет в него нижний тег размера с выбранными единицами измерения и форматом, а в средний тег размера в диалоговом окне **Свойства размеров** помещается текст DIMENSION.

Показывать размер в среднем теге автоматических размеров:

На чертежах сборок	<input checked="" type="checkbox"/>
На чертежах отдельных деталей	<input checked="" type="checkbox"/>
На чертежах отлитых элементов	<input checked="" type="checkbox"/>
На чертежах общего вида	<input checked="" type="checkbox"/>

Пример

Ниже приведен пример двойных размеров с миллиметрами в качестве единицы измерения и формат ###.

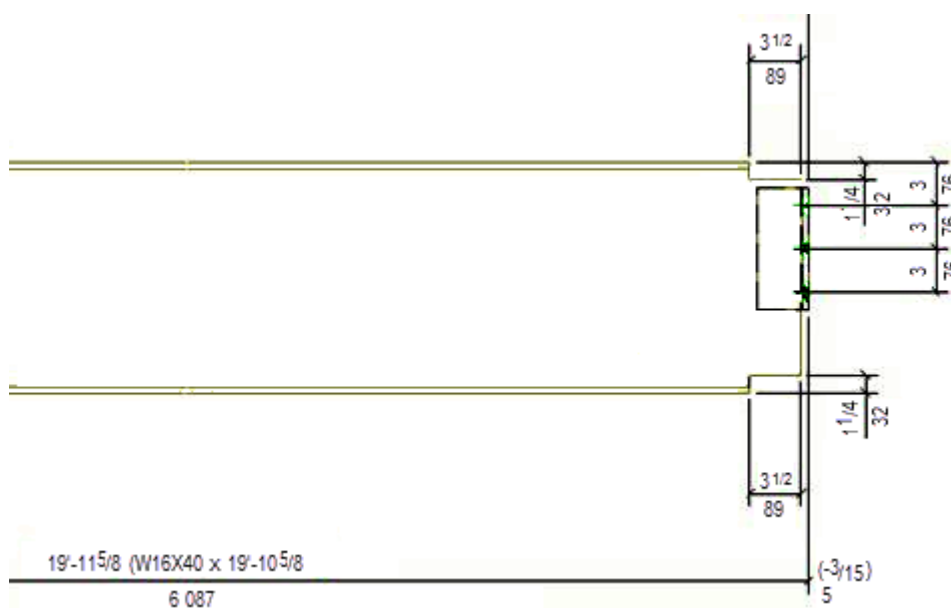

См. также

[Настройка простановки размеров \(стр 743\)](#)

[Добавление двойных размеров вручную \(стр 192\)](#)

Простановка размеров на развертках деталей

На чертежах отдельных деталей можно управлять размерами, которые Tekla Structures проставляет на развертках деталей, создаваемых, когда параметр **Свойства вида** --> **Атрибуты 2** --> **В виде развертки** установлен в значение **Да**.

Это делается с помощью расширенных параметров, которые находятся в меню **Файл** --> **Настройки** --> **Расширенные параметры** --> **Простановка размеров: развертывание поверхностей**.

Задача	Действие
Создать размеры линий сгиба для разверток деталей	Задайте расширенный параметр XS_DRAW_BENDING_LINE_DIMENSIONS_IN_UNFOLDING=TRUE.
Создать угловые и радиальные размеры для разверток деталей	Задайте расширенный параметр XS_DRAW_ANGLE_AND_RADIUS_INFO_IN_UNFOLDING=TRUE.
Задать текст префикса для углового размера	Задайте расширенный параметр XS_ANGLE_TEXT_IN_UNFOLDING_BENDING_LINE_DIMENSIONING=A=.
Задать текст префикса для радиального размера	Задайте расширенный параметр XS_RADIUS_TEXT_IN_UNFOLDING_BENDING_LINE_DIMENSIONING=R=.
В тексте размеров углов показывать внутренний угол вместо внешнего	Задайте расширенный параметр XS_DRAW_INSIDE_ANGLE_IN_UNFOLDING=TRUE.
Задать формат текста углов	Задайте расширенный параметр XS_UNFOLDING_ANGLE_DIM_FORMAT=1. ###= 0 ###[#]= 1 ###.#=2 ###[##]= 3 ###.##= 4 ###[###]=5 ###.###= 6 ### #/#= 7 ###/##.###= 8

Задача	Действие
Задать точность текста углов	Задайте расширенный параметр XS_UNFOLDING_ANGLE_DIM_PRECISION=10. 0.00 = 1 0.50 = 2 0.33 = 3 0.25 = 4 1/8 = 5 1/16 = 6 1/32 = 7 1/10 = 8 1/100 = 9 1/1000 = 10

См. также

[Свойства размеров: единицы измерения, точность и формат \(стр 970\)](#)

Простановка минимальных и максимальных позиционных размеров болтов

По умолчанию Tekla Structures не создает минимальные и максимальные позиционные размеры для болтов. Для создания этих размеров необходимо использовать расширенный параметр.

Для создания минимальных и максимальных позиционных размеров для болтов выполните следующие действия.

1. В меню **Файл** выберите **Настройки** --> **Расширенные параметры** и перейдите в категорию **Простановка размеров: болты**.
2. Установите расширенный параметр
`XS_BOLT_POSITION_TO_MIN_AND_MAX_POINT` в значение TRUE.

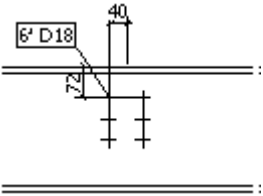
Значение	Пример
До задания расширенного параметра.	

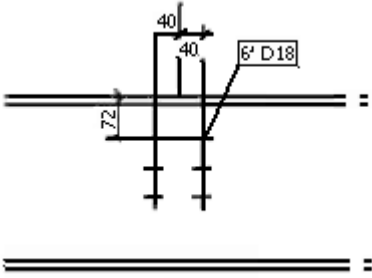
Значение	Пример
После установки расширенного параметра в значение TRUE.	

Создание выступающих частей размерных линий

Для размеров с прямыми стрелками (штрихами) можно создавать выступающие части линий.

Ограничения

Выступающие части размерных линий нельзя создавать на размерах с типами стрелок, отличными от прямых стрелок (штрихов), а также на составных размерах следующего типа:

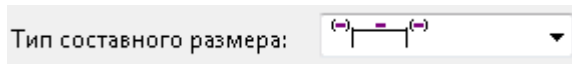

1. В меню **Файл** выберите **Настройки** --> **Параметры** и перейдите в категорию **Размеры на чертеже**.
2. Введите длину выступающей части размерной линии в поле **Длина вылета размерной линии за засечку**.

Пример



Добавленные выступающие части

Без выступающих частей

Изменение внешнего вида абсолютных размеров

Можно указать, следует ли отображать ноль в нулевой точке абсолютных размеров, а также изменить ориентацию абсолютных размеров.

1. В меню **Файл** выберите **Настройки** --> **Параметры** и перейдите в категорию **Размеры на чертеже**.

2. Установите параметр **Показывать ноль в абсолютных размерах** в значение **Нет**, если показывать ноль в нулевых точках абсолютных размеров не требуется.
Значение по умолчанию — **Да**.
3. Установите параметр **Наносить значения абсолютных размеров параллельно размерной линии** в значение **Да**, чтобы значения размеров в абсолютных размерах размещались параллельно размерным линиям.
Значение по умолчанию — **Нет**.
4. Нажмите кнопку **ОК**.

Пример

В приведенном ниже примере размеры параллельны размерной линии и в нулевой точке отображается ноль.

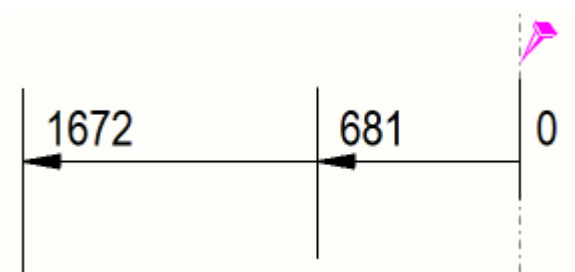

См. также

[Свойства размеров — вкладка «Внешний вид» \(стр 972\)](#)

[Что такое автоматическая проstanовка размеров на уровне вида? \(стр 745\)](#)

Создание увеличенных размеров

Для удобства прочтения узкие размеры могут быть увеличены.

Когда преувеличение размеров активировано, размеры, ширина которых меньше заданного предельного значения, увеличиваются. При наличии большого количества увеличенных размеров Tekla Structures упорядочивает их автоматически. Настройка преувеличения состоит в задании предела преувеличения и масштаба преувеличения, активации преувеличения и задании направления, базовой точки, ширины, положения и высоты увеличенных размеров.

На чертежах отдельных деталей, сборок и отлитых элементов сохраняйте свойства преувеличения размеров на уровне объекта на открытом

чертеже в файл свойств размеров, который можно будет использовать при изменении правил простановки размеров.

Ограничение: увеличение действует только при длинных выносных линиях размеров. Установите параметр **Короткая выносная линия** на вкладке **Общие** диалогового окна **Свойства размеров** в значение **Нет**.

1. В меню **Файл** выберите **Настройки** --> **Параметры** и перейдите в категорию **Размеры на чертеже**.
2. Введите предельное увеличение в поле **Предел увеличения**.
3. Выберите **Бумага** или **Модель** в качестве способа масштабирования.

При выборе варианта **Бумага** предел увеличения умножается на значение масштаба вида. Например, если масштаб — 1:10, а предел — 10 мм, все размеры меньше 100 мм увеличиваются.

Если выбрать вариант **Модель**, при масштабе 1:10 все размеры меньше 10 мм увеличиваются вне зависимости от масштаба чертежа.

4. Нажмите кнопку **ОК**.
5. Откройте чертеж и дважды щелкните какой-либо размер.
6. Перейдите на вкладку **Метки** диалогового окна **Свойства размеров**.
7. Включите увеличение, установив параметр **Увеличение** в значение **Заданные**.
8. Задайте значения параметров **Направление**, **Начало координат**, **Ширина**, **Положение** и **Высота**.
9. Введите сверху имя для файла свойств размеров и нажмите кнопку **Сохранить**.
10. Если вы хотите изменить текущий размер, нажмите кнопку **Изменить**. В противном случае закройте диалоговое окно.

Теперь у вас есть файл свойств размеров, содержащий настройки преувеличения, которые можно загружать в дальнейшем или использовать в правилах простановки размеров.

Пример

Ниже приведен пример увеличенных размеров.

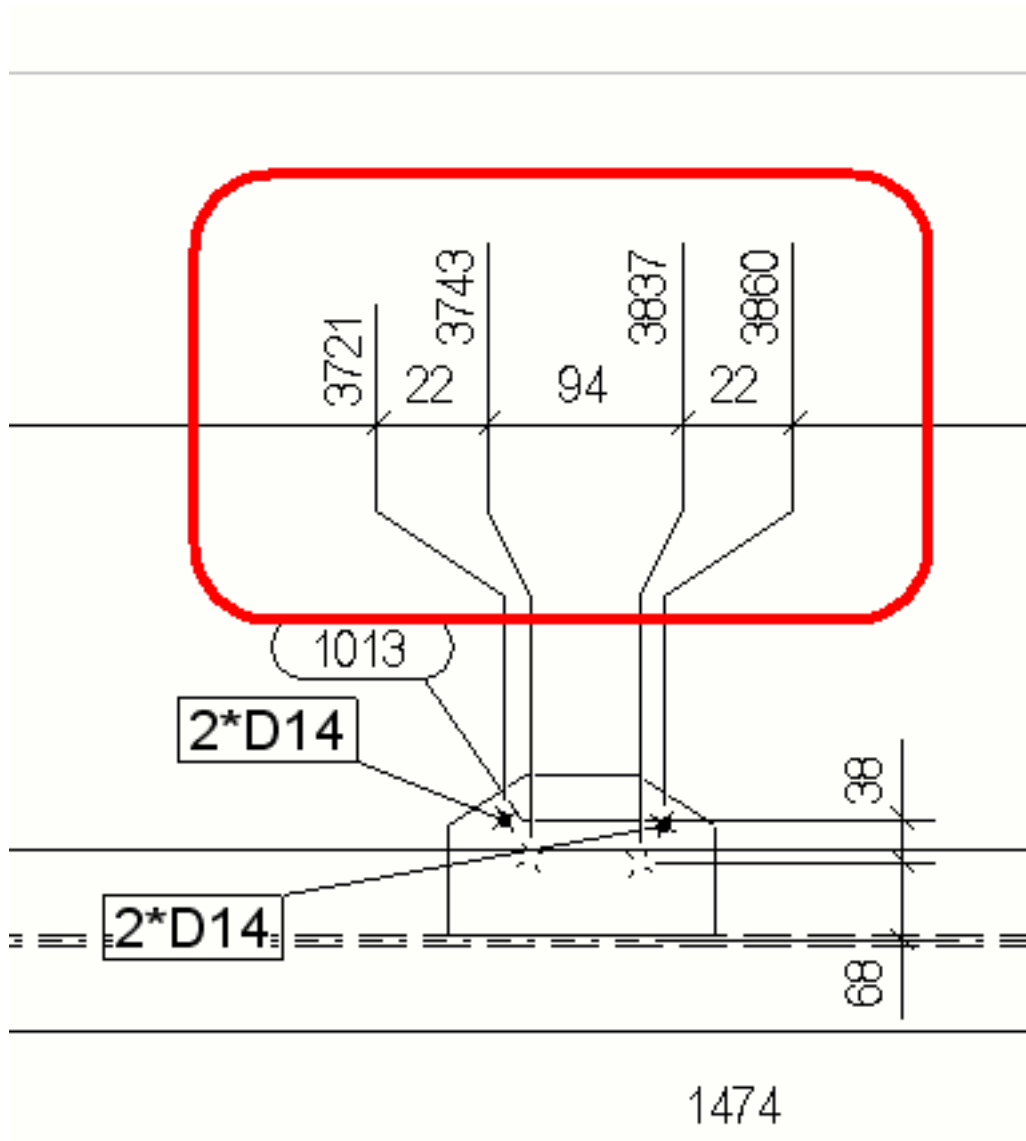

См. также

[Свойства размеров — вкладка «Внешний вид» \(стр 972\)](#)

[Свойства размеров: вкладки «Метки» и «Теги» \(стр 974\)](#)

Изменение префикса радиальных размеров

Префикс размера в радиальных размерах можно изменить.

По умолчанию радиальные размеры имеют префикс R, например: R 200.

1. Закройте Tekla Structures.

2. Откройте файл `dim_operation.ail`, который находится в папке `..\Tekla Structures\<version>\messages\`.

3. Измените префикс R на Radius:

```
string dim_operation_dim_radius_prefix{ ... entry =  
("enu", "R ");};  
  
string dim_operation_dim_radius_prefix{ ... entry =  
("enu", "Radius ");};
```

4. Сохраните изменения и снова откройте Tekla Structures.

См. также

[Простановка размеров вручную \(стр 180\)](#)

Простановка размеров пластин

Для простановки размеров пластин предусмотрено несколько расширенных параметров в меню **Файл --> Настройки --> Расширенные параметры --> Простановка размеров: детали** .

ПРИМ. Если в качестве значения для расширенного параметра `XS_PART_DIMENSION_PLANES_TABLE` указан путь к файлу `dim_planes_table.txt`, всегда используются настройки в файле `dim_planes_table.txt`, а не значения описанных ниже расширенных параметров.

Для простановки размеров пластин с использованием расширенных параметров:

Задача	Действие
Привязать размеры пластин к кромке, ближайшей к соседней детали	Установите расширенный параметр в значение TRUE.
Привязать размеры пластин к передней кромке балок	<ol style="list-style-type: none">1. Установите расширенный параметр в значение FALSE.2. Установите расширенный параметр в значение FALSE.3. Установите расширенный параметр в значение TRUE.
Привязать размеры пластин к передней кромке колонн	<ol style="list-style-type: none">1. Установите расширенный параметр в значение FALSE.2. Установите расширенный параметр в значение FALSE.

Задача	Действие
	3. Установите расширенный параметр в значение <code>TRUE</code> .
Привязать размеры пластин к задней кромке	1. Установите расширенный параметр в значение <code>FALSE</code> . 2. Установите расширенный параметр в значение <code>FALSE</code> . 3. Установите расширенный параметр в значение <code>FALSE</code> . 4. Установите расширенный параметр в значение <code>FALSE</code> .
Проставить размеры пластин по их исходным опорным точкам в модели	1. Установите расширенный параметр в значение <code>FALSE</code> . 2. Установите расширенный параметр в значение <code>TRUE</code> . Примечание. Если одна пластина была создана слева направо, а другая справа налево, Tekla Structures будет проставлять их размеры по-разному.

Ниже приведен пример простановки размеров пластин до передней кромки.

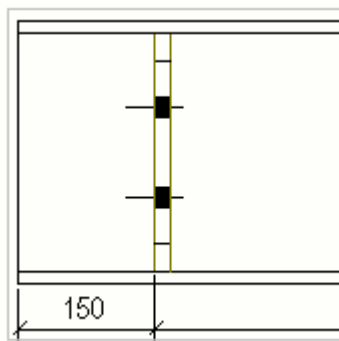

Ниже приведен пример простановки размеров пластин до задней кромки.

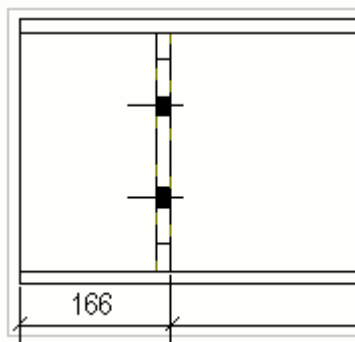

В следующих двух примерах соседние детали показаны синим цветом, и показаны точки создания пластин.

В примере ниже используются следующие значения:

`XS_PART_DIMENSION_PLANES_TABLE=` (значение не задано)

`XS_PART_POSITION_TO_EDGE_NEAREST_TO_NEIGHBOR=TRUE`

`XS_PART_POSITION_TO_LEADING_EDGE=FALSE`

`XS_PART_POSITION_TO_LEADING_EDGE_IN_COLUMNS_ALSO=FALSE`

`XS_USE_PLATE_SIDE_POSITIONING=FALSE`

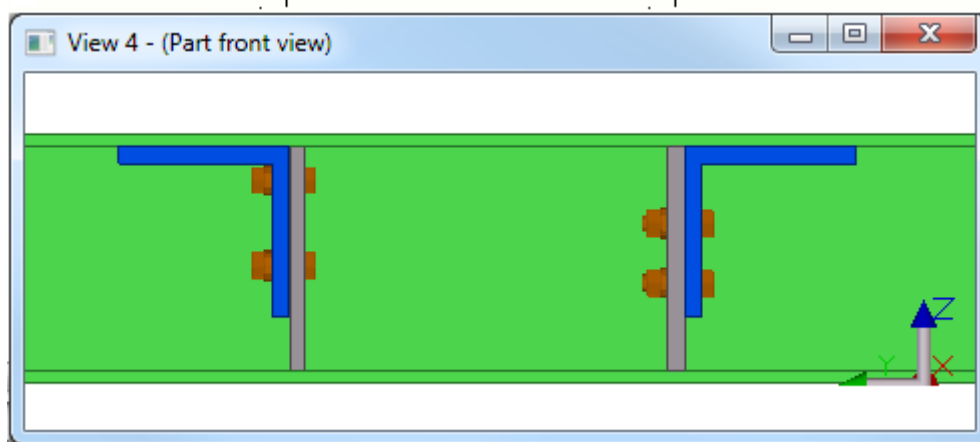
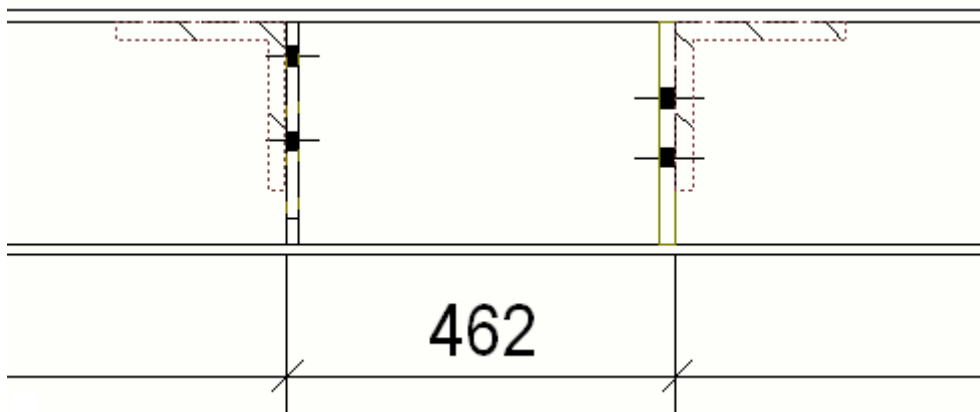

В примере ниже используются следующие значения:

`XS_PART_DIMENSION_PLANES_TABLE=` (значение не задано)

`XS_PART_POSITION_TO_EDGE_NEAREST_TO_NEIGHBOR=FALSE`

`XS_PART_POSITION_TO_LEADING_EDGE=FALSE`

`XS_PART_POSITION_TO_LEADING_EDGE_IN_COLUMNS_ALSO=FALSE`

`XS_USE_PLATE_SIDE_POSITIONING=TRUE`

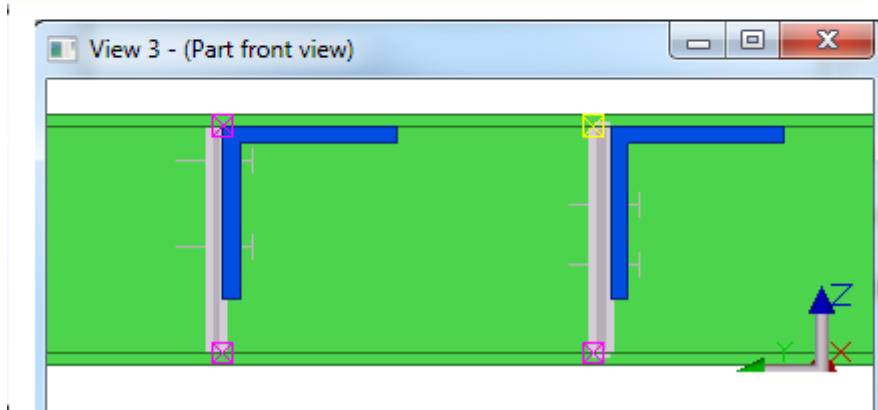
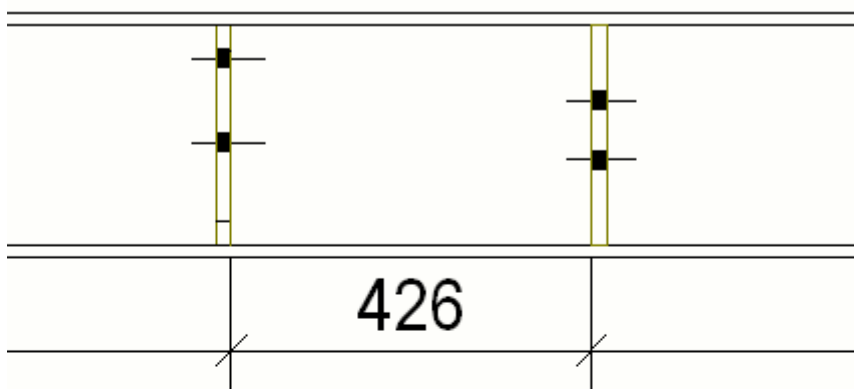

См. также

[Простановка автоматических видовых размеров с использованием типа «Интегрированные размеры» \(стр 794\)](#)

Простановка размеров профилей

Можно управлять тем, как Tekla Structures проставляет на чертежах размеры различных профилей. Например, можно настроить Tekla Structures таким образом, чтобы размеры круглых стержней всегда

проставлялись от середины профиля, а больших двутавровых профилей — от верха.

Для задания параметров простановки размеров для профилей необходимо отредактировать таблицу плоскостей простановки размеров в файле `dim_planes_table.txt`.

1. В меню **Файл** выберите **Настройки** --> **Расширенные параметры** и перейдите в категорию **Простановка размеров: детали**.

2. Задайте расширенный параметр следующим образом.

```
XS_PART_DIMENSION_PLANES_TABLE=%XS_PROFDB%  
\dim_planes_table.txt
```

Этот расширенный параметр задает путь к таблице плоскостей простановки размеров деталей.

3. Откройте файл `dim_planes_table.txt` с помощью любого текстового редактора, например Блокнота. Этот файл находится внутри папки среды (`..\Tekla Structures\<version>\environments`), в папке `\profiles`. Точное местоположение папки зависит от используемой среды.

4. Отредактируйте содержимое файла и сохраните файл.

5. Чтобы применить на чертежах новые параметры, перезапустите Tekla Structures и создайте чертежи заново. Изменение файла само по себе не приводит к автоматическому обновлению существующих чертежей.

Пример 1

В этом примере для двутаврового профиля размер отверстий проставляется от середины полки, а не от кромки полки.

Откройте файл и исправьте значение в столбце `middle` на **TRUE*** в строке, где значение в столбце **ProfType** равно **1**, сохраните файл и перезапустите Tekla Structures. При создании нового чертежа размер отверстия на нем будет проставлен от середины полки.

dim_planes_table.txt
<pre>/**/ DIMENSION PLANES TABLE for different profile types and sizes ***/ //Values: -1.0 in max size means no size limit! /**/ FLANGE WEB ProfType, MaxSize, middle, left, right, middle, bottom, top ===== ***/</pre>

dim_planes_table.txt
//I-profile - horizontal by reference line,vertical from top flange
1, TRUE*, FALSE, FALSE, FALSE, TRUE, TRUE*

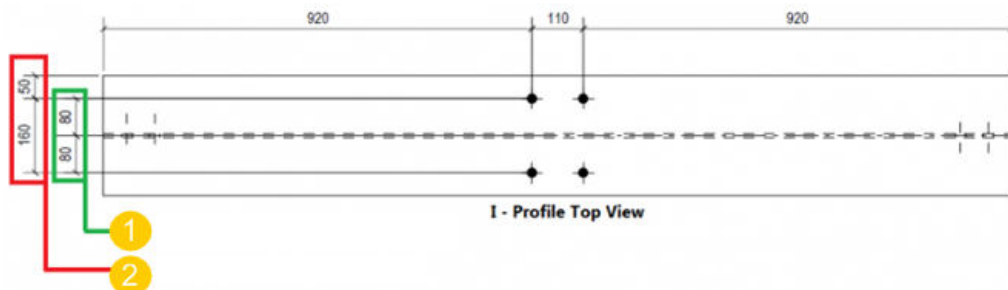

- (1) Требуемый размер (от середины полки)
(2) Размер по умолчанию (от кромки полки)

Пример 2

Вот еще один пример таблицы плоскостей простановки размеров:

dim_planes_table.txt
ПОЛКА СТЕНКА
ProfType,MaxSize, middle,right, left, middle, right, left
=====
1, 300.0, TRUE*, FALSE, FALSE, FALSE, TRUE*, TRUE
7, -1.0, TRUE*, FALSE, FALSE, TRUE*, FALSE, FALSE

Строка, начинающаяся с цифры 1, означает, что Tekla Structures будет всегда проставлять размеры двутавровых профилей (**ProfType** = 1), размер которых меньше 300 мм, (**MaxSize** = 300), привязывая их к середине полки и к правому краю стенки, вне зависимости от способа а создания детали.

Строка, начинающаяся с цифры 7, означает, что Tekla Structures будет всегда проставлять размеры круглых труб (**ProfType** = 7), привязывая их к центру профиля.

Номера типов профилей (столбец **ProfType**) соответствуют порядку следования профилей в диалоговом окне **Каталог профилей**:

- 1 = двутавровый профиль
- 2 = уголок (L-профиль)
- 3 = Z-профиль
- 4 = швеллер U-образный
- 5 = пластина

- 6 = круглая арматура
- 7 = круглая труба
- 8 = квадратная труба
- 9 = швеллер С-образный
- 10 = тавровый профиль
- 15 = ZZ-профиль
- 16 = СС-профиль
- 17 = СW-профиль
- 51 = многоугольная пластина
- 999 = эскизный профиль
- и т. д.

Значение **-1.0** в столбце **MaxSize** означает отсутствие ограничений на размер профиля.

Звездочка (*) после значения **TRUE** указывает на то, что это значение по умолчанию.

Наклонный размерный текст

Tekla Structures выравнивает размерный текст, имеющий небольшой наклон. Если наклон размерного текста превышает определенное значение, Tekla Structures переворачивает текст.

Ниже приведен пример размерного текста с небольшим наклоном.

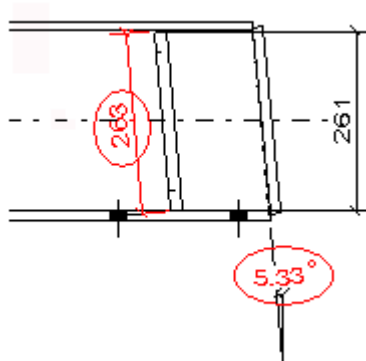

Ниже приведен пример перевернутого размерного текста.

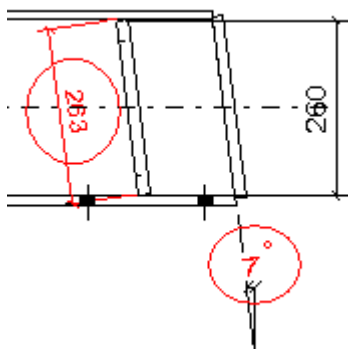

По умолчанию предельное значение для выравнивания размерного текста составляет 0.1 (5.74 градуса). Если наклон превышает это значение, размерный текст переворачивается. Откорректировать это предельное значение можно с помощью расширенного параметра `XS_TEXT_ORIENTATION_EPSILON`.

См. также

Добавление автоматических размеров на чертежи общего вида

Диалоговое окно для чертежей общего вида **Общий вид - свойства простановки размеров** позволяет создавать размеры деталей, сеток и габаритные размеры, а также управлять их созданием. Поэкспериментируйте с различными комбинациями значений параметров для получения различных эффектов.

1. На вкладке **Чертежи и отчеты** выберите **Свойства чертежа --> Чертеж общего вида**.
2. Загрузите свойства чертежа, максимально близкие к необходимым.
3. Нажмите кнопку **Простановка размеров...**
4. Выберите, какие размеры требуется создавать, и измените соответствующие параметры.
5. На вкладке **Сетка** откорректируйте параметры создания размеров сетки и габаритных размеров, а также параметры размещения размеров.
6. На вкладке **Детали** откорректируйте параметры создания размеров деталей, а также параметры размещения размеров.
7. Нажмите кнопку **ОК** и создайте чертеж.

См. также

[Группы объектов при простановке размеров на чертежах общего вида \(стр 835\)](#)

[Простановка размеров групп объектов на разных размерных линиях \(стр 835\)](#)

[Пример: размеры сетки и габаритные размеры \(стр 837\)](#)

[Пример: параметры максимальной длины линии выноски \(стр 838\)](#)

[Пример: простановка размеров деталей, которые частично находятся за пределами вида \(стр 840\)](#)

[Пример: ограничение количества внешних размеров \(стр 840\)](#)

[Пример: позиционирование размеров деталей \(стр 841\)](#)

[Пример: размеры на планах расположения анкерных болтов \(стр 847\)](#)

[Свойства простановки размеров — вкладка «Сетка» \(чертежи общего вида\) \(стр 996\)](#)

[Свойства простановки размеров — вкладка «Детали» \(чертежи общего вида\) \(стр 996\)](#)

Группы объектов при простановке размеров на чертежах общего вида

Можно использовать группы объектов (фильтры выбора), созданные в модели, или создать необходимые группы через вкладку **Детали** в диалоговом окне **Общий вид - свойства задания размеров** с помощью кнопки **Группы объектов**. Например, можно создать группу объектов для балок определенного размера.

См. также

[Простановка размеров групп объектов на разных размерных линиях \(стр 835\)](#)

Простановка размеров групп объектов на разных размерных линиях

Указать объекты для простановки размеров на разных размерных линиях можно с помощью групп объектов.

1. На вкладке **Чертежи и отчеты** выберите **Свойства чертежа --> Чертеж общего вида** .
2. Нажмите кнопку **Простановка размеров** и перейдите на вкладку **Детали**.
3. Добавьте требуемые группы объектов в правила простановки размеров: нажмите кнопку **Добавить правило** и выберите правило в списке в столбце **Группа объектов**.

4. При необходимости можно создать новые группы объектов, нажав кнопку **Группа объектов**. Например, можно добавить правила группы объектов для балок разных размеров.
5. Для каждой группы объектов выберите в столбцах **Позиционирование**, **Горизонтальное положение** и **Вертикальное положение** требуемые значения в зависимости от типа объектов в группе.
 Например, для групп балок выберите в столбце **Горизонтальное положение** значение **Левая сторона**, чтобы размеры балок располагались слева от сетки.
6. При необходимости в столбце **Тег** введите текстовые теги, которые требуется отображать на чертеже для различных групп объектов. Например, введите размер балки.

Пример

В этом примере было создано несколько групп балок — по одной для каждого размера балки, который требуется измерить, затем было выбрано положение размеров в различных группах и добавлены теги для каждой группы:

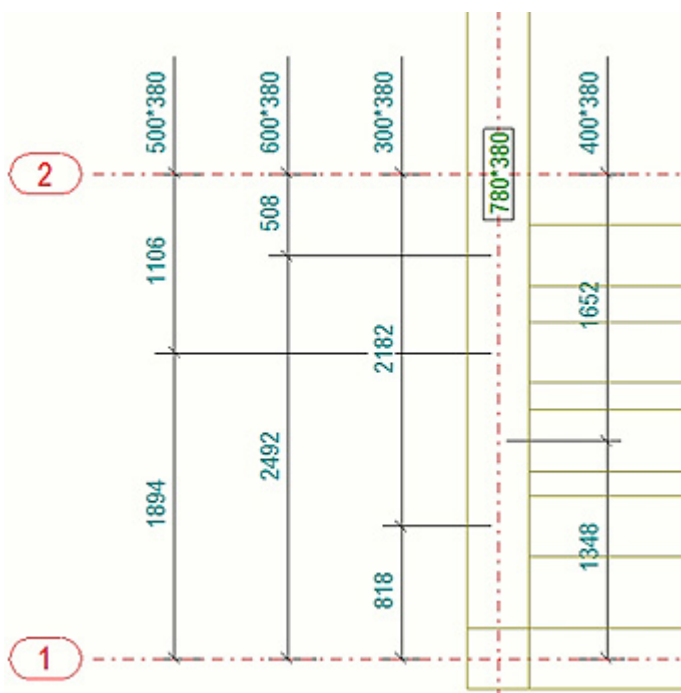

См. также

[Группы объектов при простановке размеров на чертежах общего вида \(стр 835\)](#)

[Пример: позиционирование размеров деталей \(стр 841\)](#)

Пример: простановка размеров деталей, которые частично находятся за пределами вида (стр 840)

Пример: ограничение количества внешних размеров (стр 840)

Пример: параметры максимальной длины линии выноски (стр 838)

Свойства простановки размеров — вкладка «Детали» (чертежи общего вида) (стр 996)

Пример: размеры сетки и габаритные размеры

Ниже приведено несколько примеров того, как выглядят размеры по сетке и габаритные размеры на чертежах общего вида при различных значениях параметров на вкладке **Сетка**.

Значения параметров	Пример
<p>Размеры линии сетки = Вкл. Габаритный размер = Вкл. По горизонтали Слева = По вертикали = Сверху</p>	

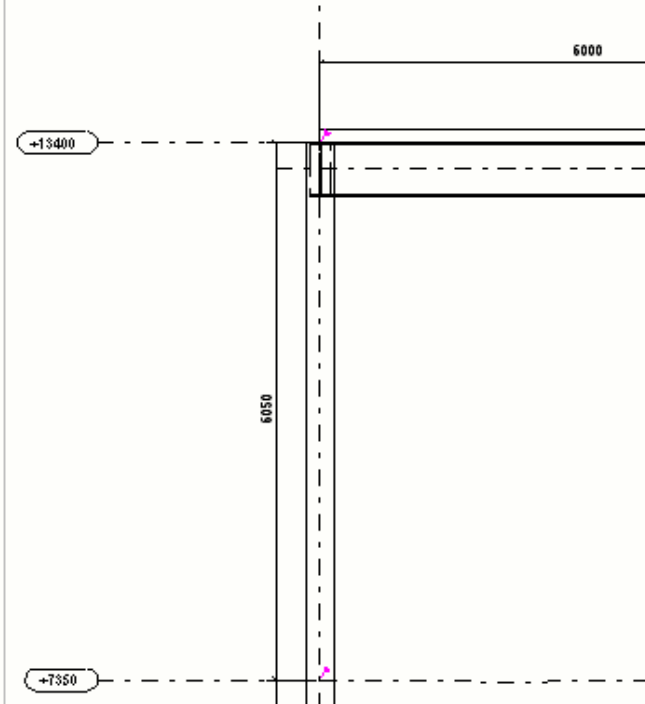
Значения параметров	Пример
<p>Размеры линии сетки = Вкл. Габаритный размер = Выкл. По горизонтали = Слева По вертикали = Сверху</p>	

См. также

[Свойства простановки размеров — вкладка «Сетка» \(чертежи общего вида\) \(стр 996\)](#)

Пример: параметры максимальной длины линии выноски

Ниже приведено несколько примеров того, как располагаются размеры при задании значений для параметров **Наружные размеры** и

Внутренние размеры в области **Максимальная длина линии выноски** на вкладке **Детали**.

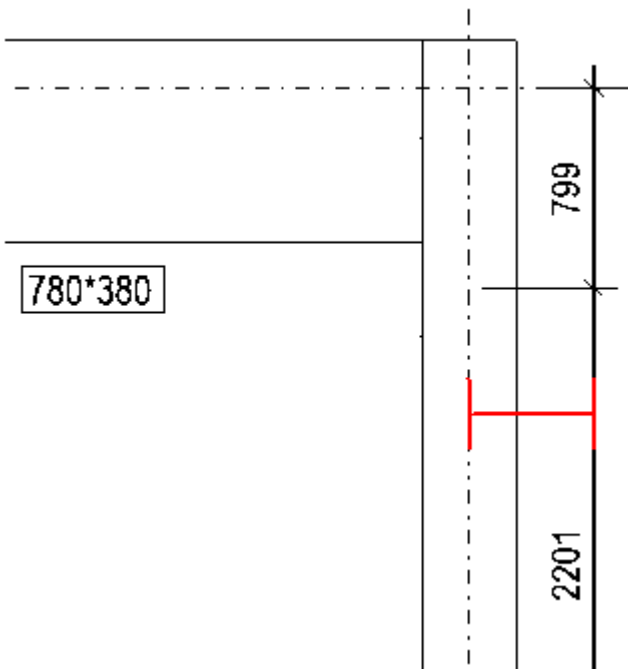
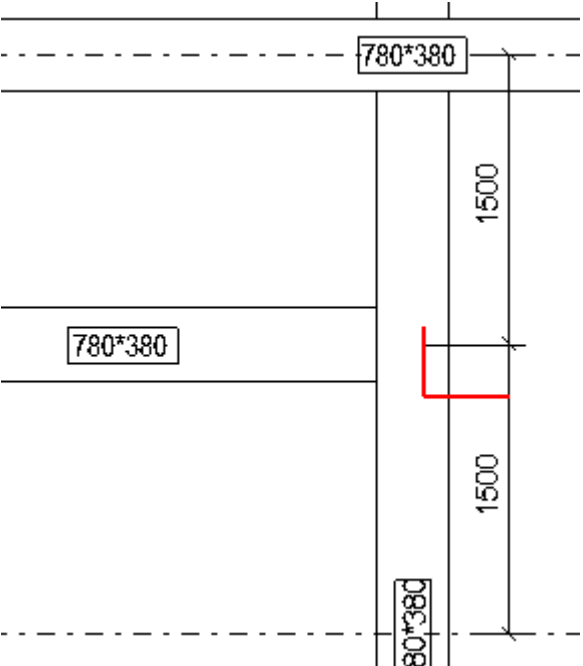
Значения параметров	Пример
<p>Задано значение параметра Наружные размеры.</p>	
<p>Задано значение параметра Внутренние размеры.</p>	

См. также

[Part dimensioning properties \(GA drawings\) \(стр 996\)](#)

[Добавление автоматических размеров на чертежи общего вида \(стр 834\)](#)

Пример: простановка размеров деталей, которые частично находятся за пределами вида

Ниже приведен пример простановки размеров деталей, когда параметр **Включая части, не полностью помещающиеся в вид** на вкладке **Детали** в диалоговом окне **Общий вид - свойства задания размеров** установлен в значение **Вкл.**

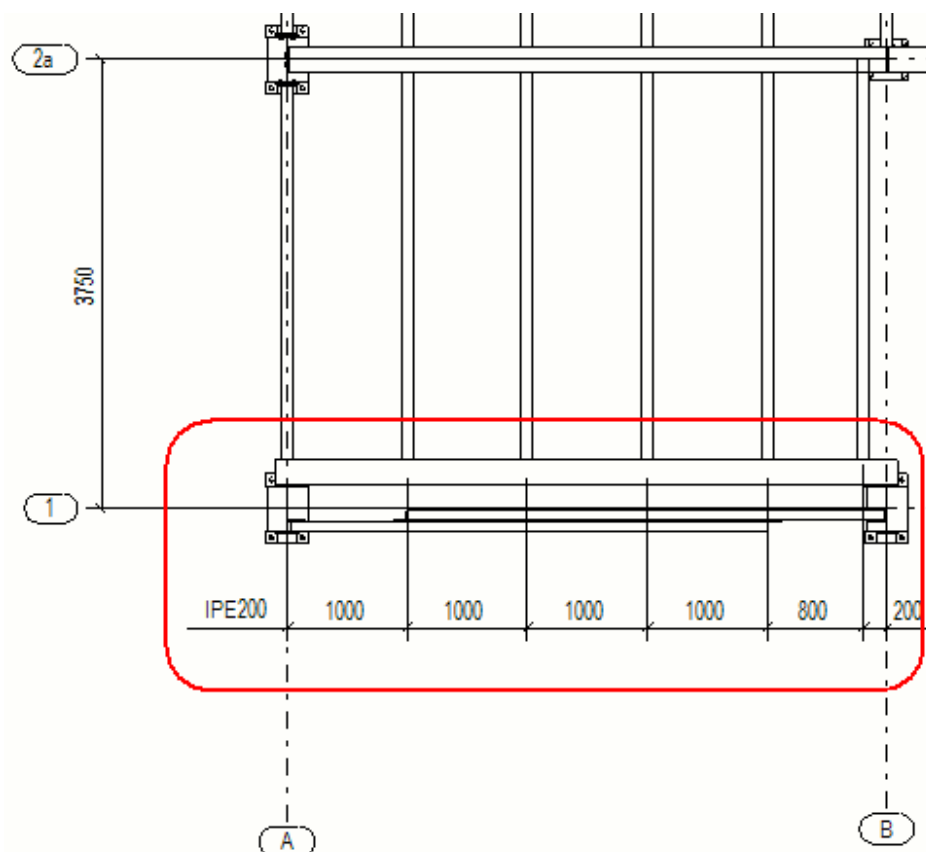

См. также

[Свойства простановки размеров — вкладка «Детали» \(чертежи общего вида\) \(стр 996\)](#)

Пример: ограничение количества внешних размеров

Ниже приведен пример того, как выглядят размеры детали, когда в свойствах простановки размеров на чертежах общего вида для параметра **Максимальное количество наружных размеров** на вкладке

Детали задано значение **3**. Tekla Structures создает три размера снаружи сетки и четвертый внутри сетки.

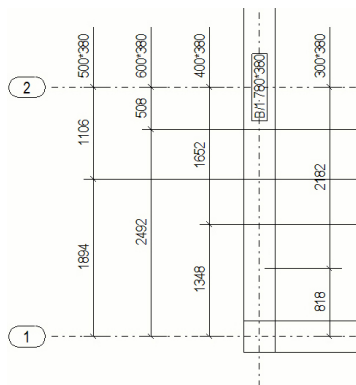

См. также

[Свойства простановки размеров — вкладка «Детали» \(чертежи общего вида\) \(стр 996\)](#)

Пример: позиционирование размеров деталей

Ниже приведено несколько примеров размещения размеров деталей на чертежах общего вида при различных значениях параметров позиционирования на вкладке **Детали**.

В примере ниже для параметра **Позиционирование** задано значение **Внутри сетки**: все размеры располагаются почти на сетке или рядом с ней.

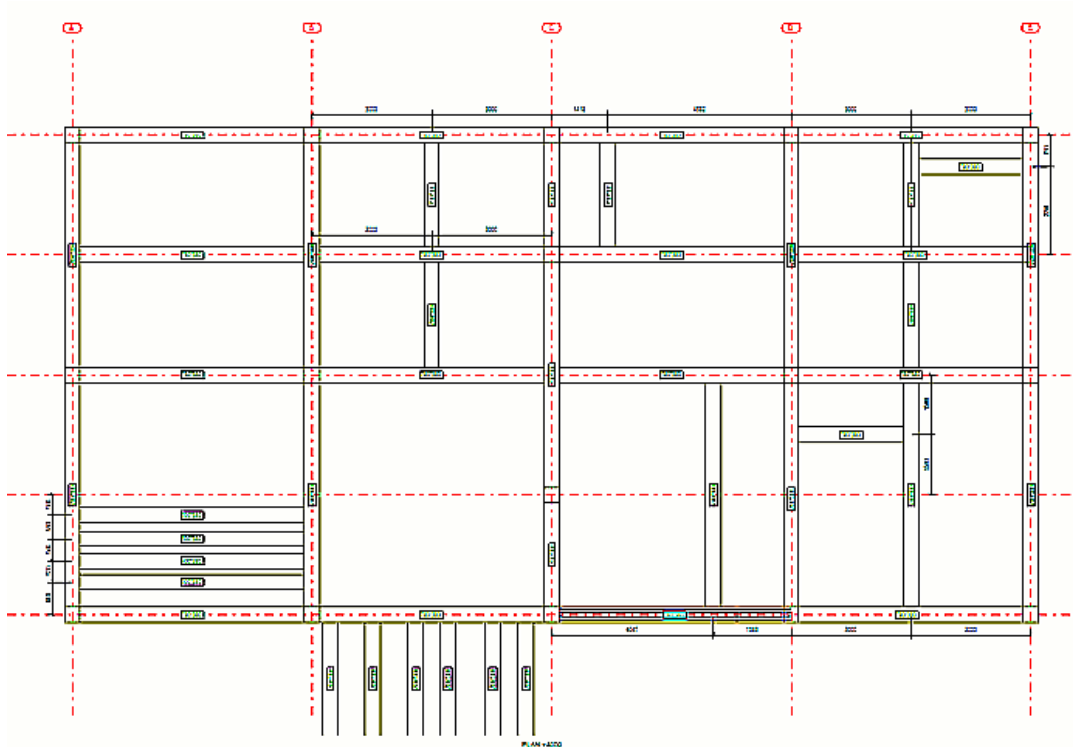

В примере ниже для параметра **Позиционирование** задано значение **Вне сетки**: все размеры располагаются снаружи сетки.

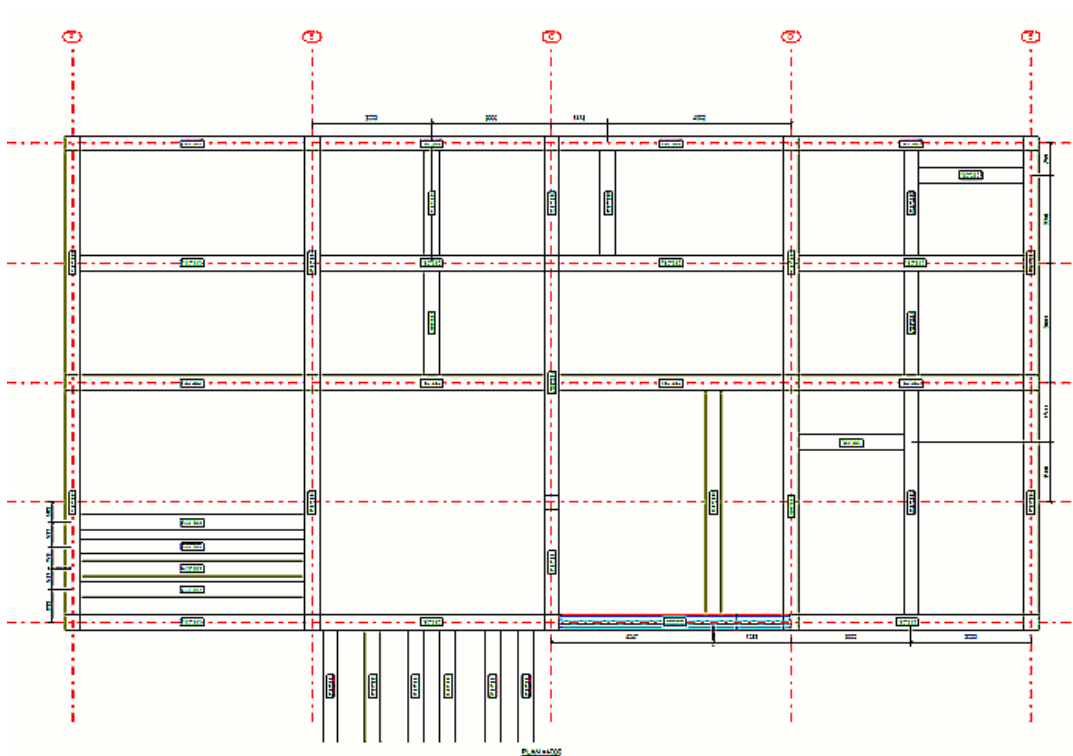

В примере ниже для параметра **Горизонтальное положение** задано значение **Левая сторона**: все размеры горизонтальных деталей располагаются слева от сетки.

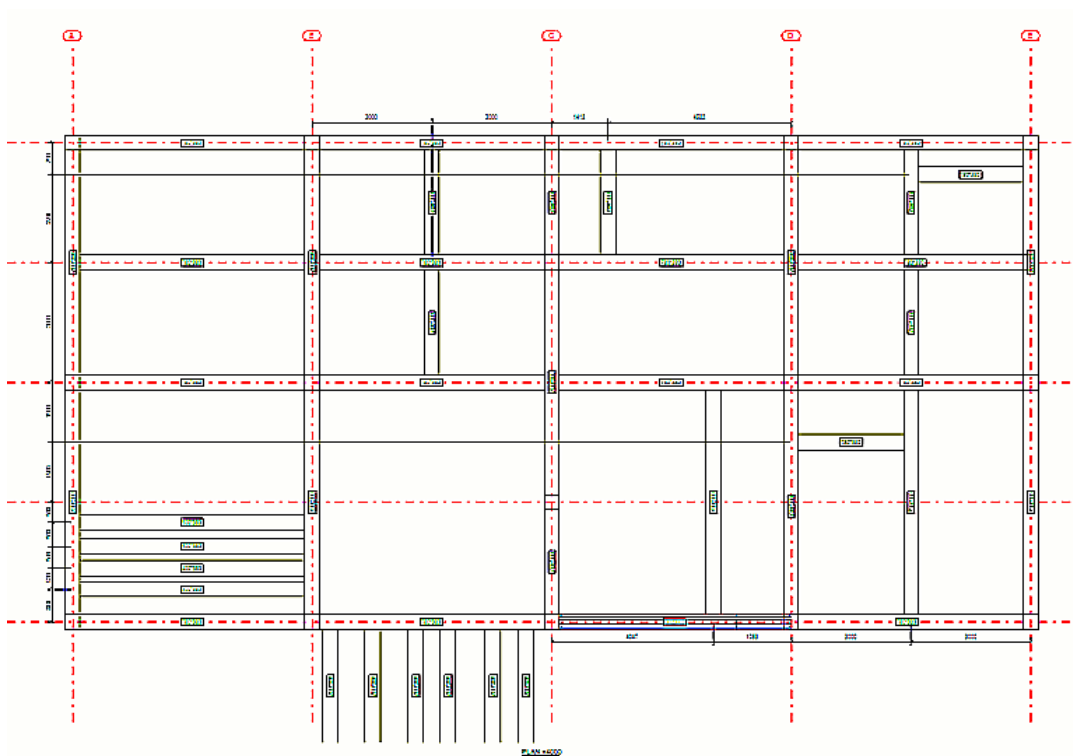

В примере ниже для параметра **Горизонтальное положение** задано значение **Правая сторона**: все размеры горизонтальных деталей располагаются справа от сетки.

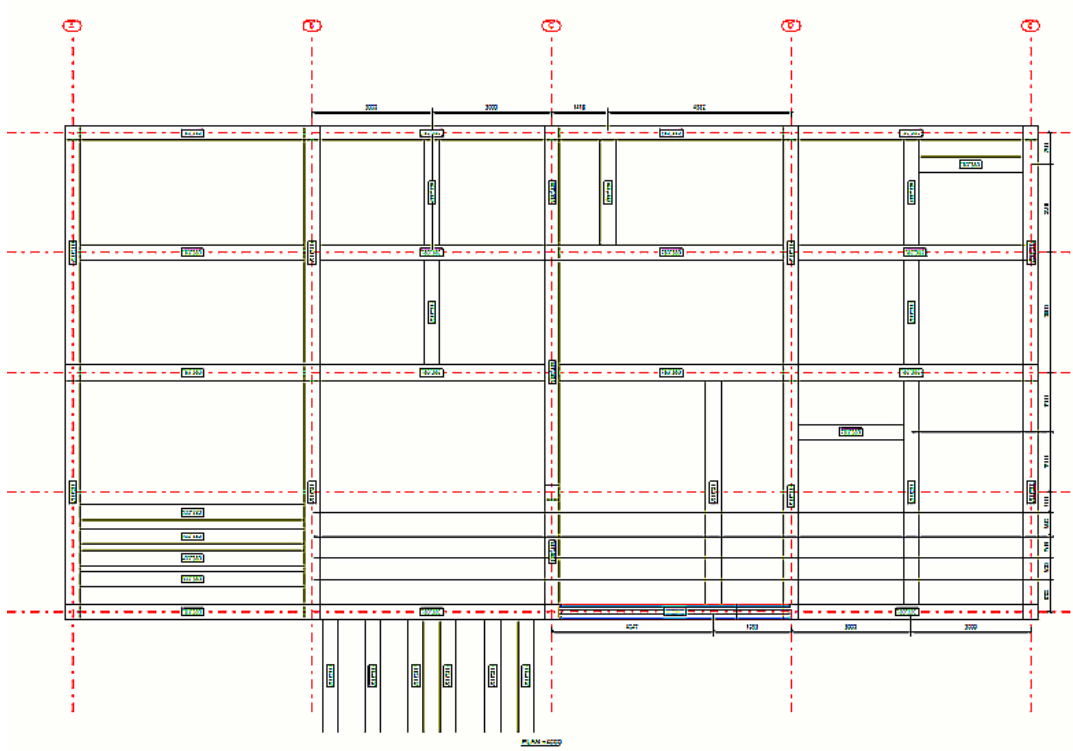

В примере ниже для параметра **Горизонтальное положение** задано значение **Распределен на обе стороны**: все размеры горизонтальных деталей располагаются со стороны сетки, ближайшей к измеряемой детали.

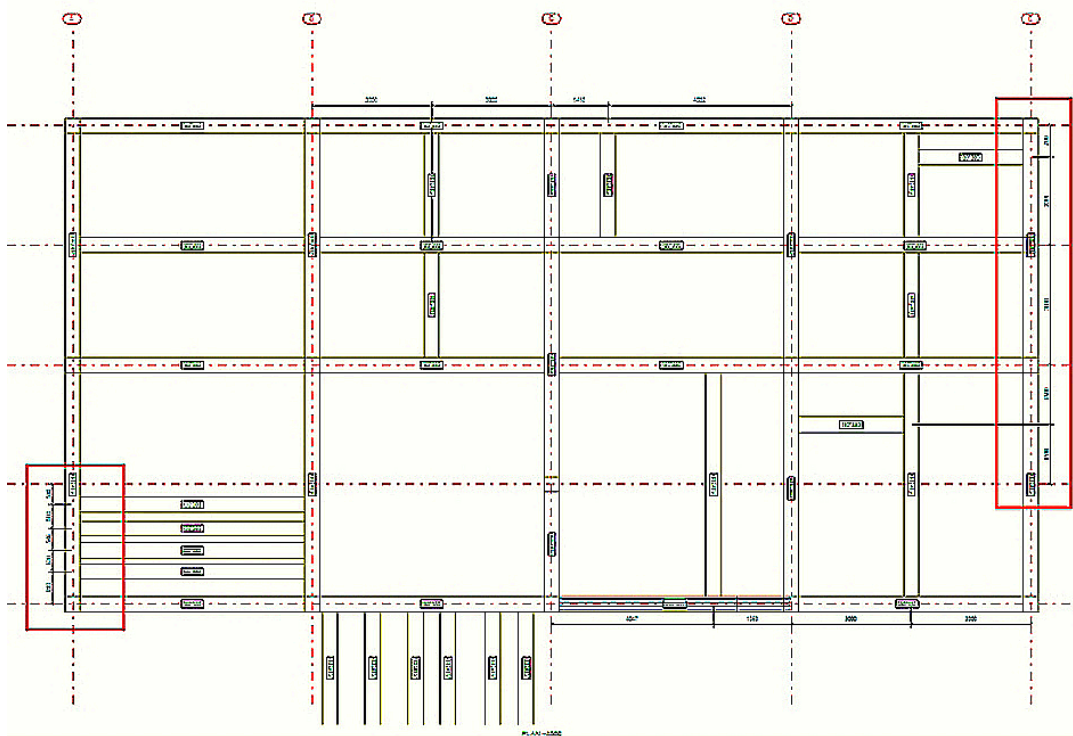

В примере ниже для параметра **Вертикальное положение** задано значение **Сверху**: все размеры вертикальных деталей располагаются над сеткой.

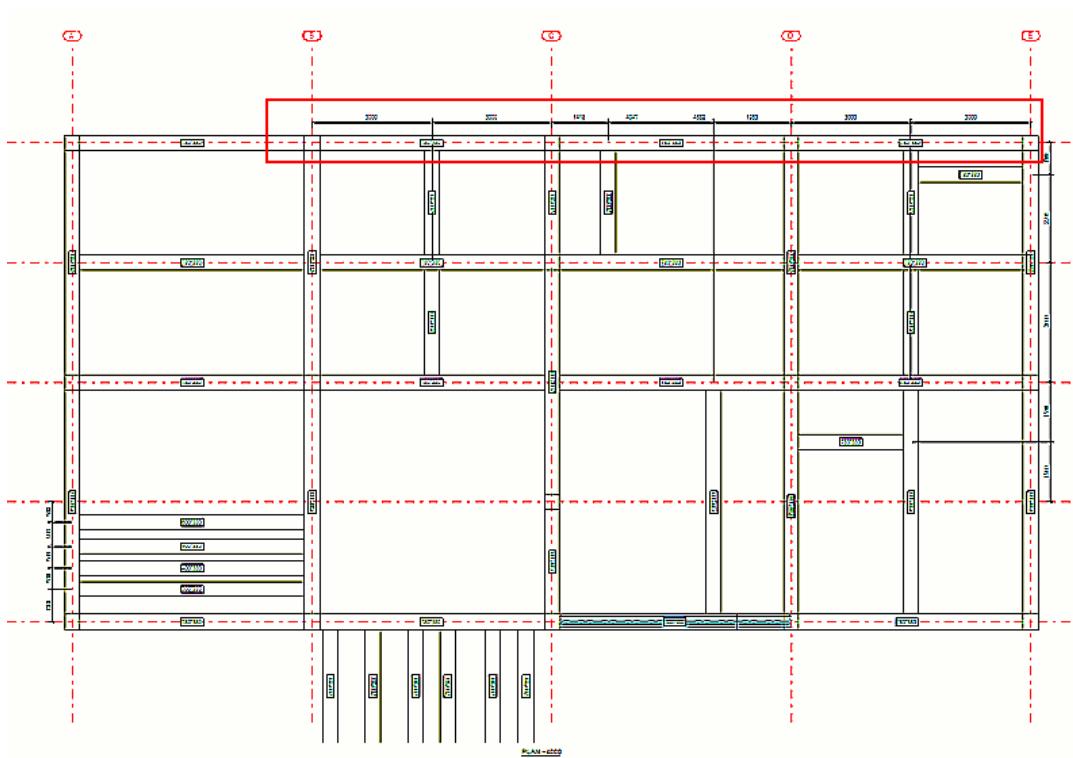

В примере ниже для параметра **Вертикальное положение** задано значение **Внизу**: все размеры вертикальных деталей располагаются под сеткой.

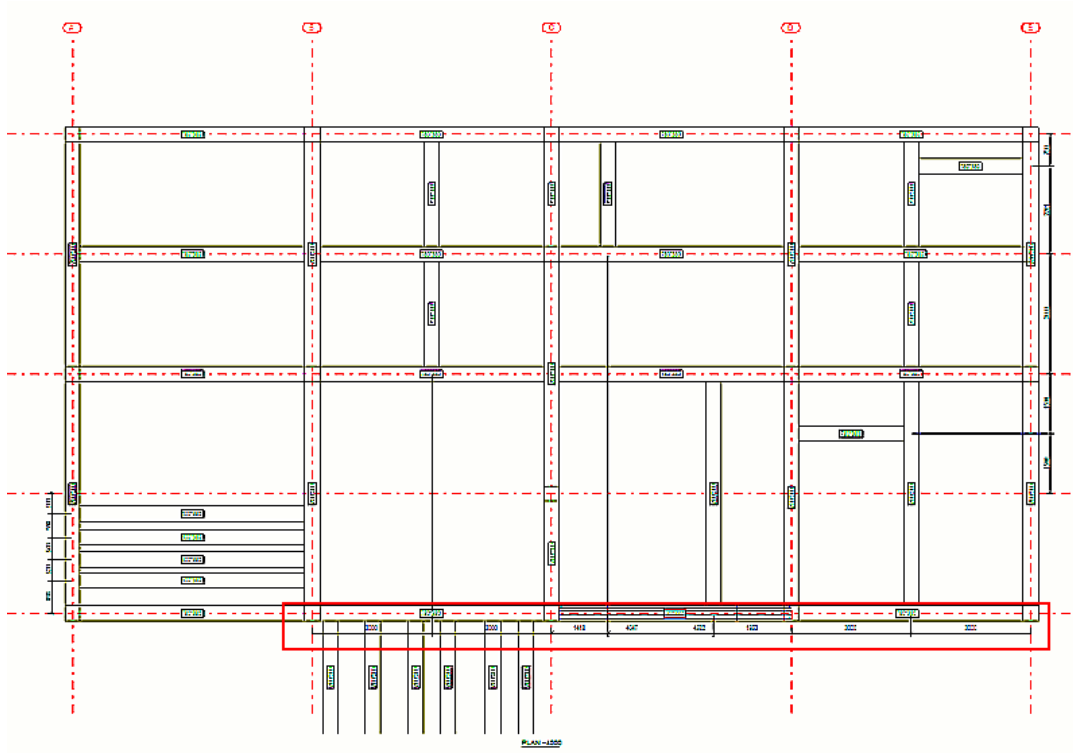

В примере ниже для параметра **Вертикальное положение** задано значение **Распределен на обе стороны**: все размеры вертикальных деталей располагаются со стороны сетки, ближайшей к измеряемой детали.

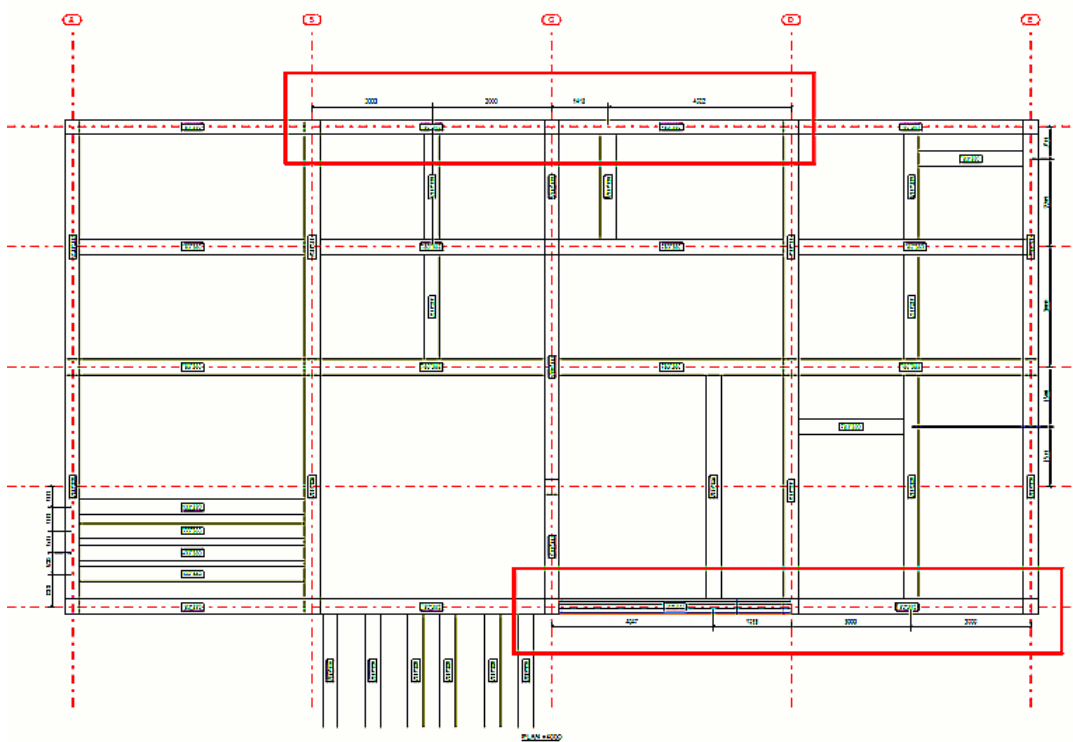

См. также

[Свойства простановки размеров — вкладка «Детали» \(чертежи общего вида\) \(стр 996\)](#)

Пример: размеры на планах расположения анкерных болтов

Ниже приведено несколько примеров того, как выглядят размеры на планах расположения анкерных болтов в различных ситуациях.

В первом примере приведена типичная ситуация, в которой все колонны попадают на линии сетки:

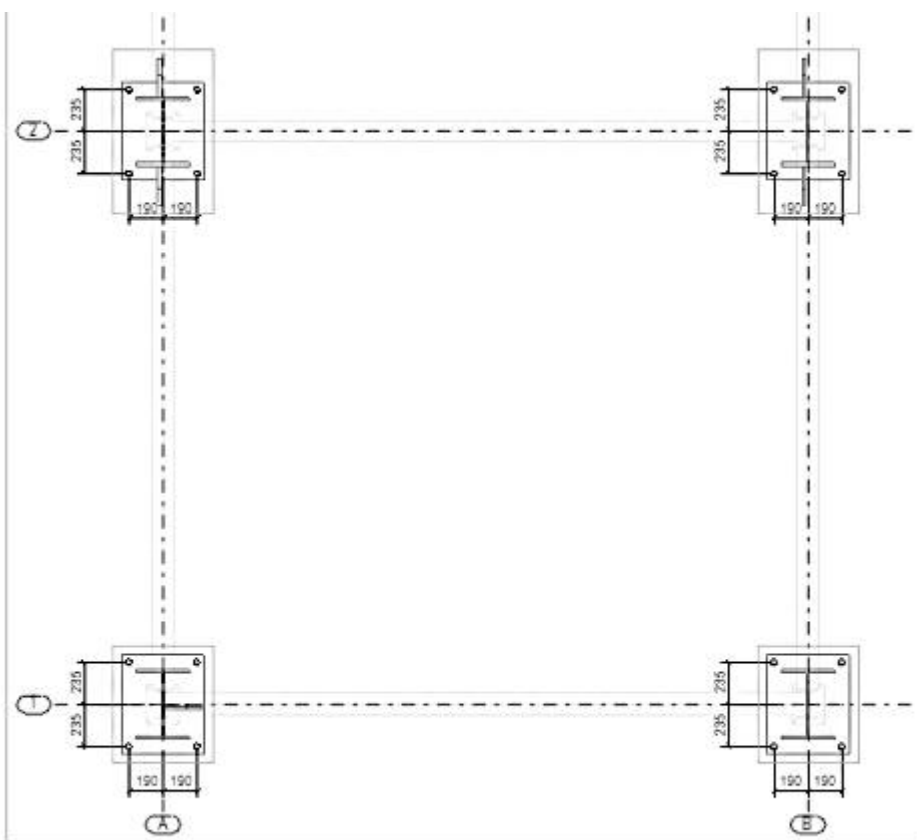

Если опорная точка колонны не лежит на линии сетки, Tekla Structures автоматически проставляет размеры опорной точки относительно линий сетки. См. пример ниже.

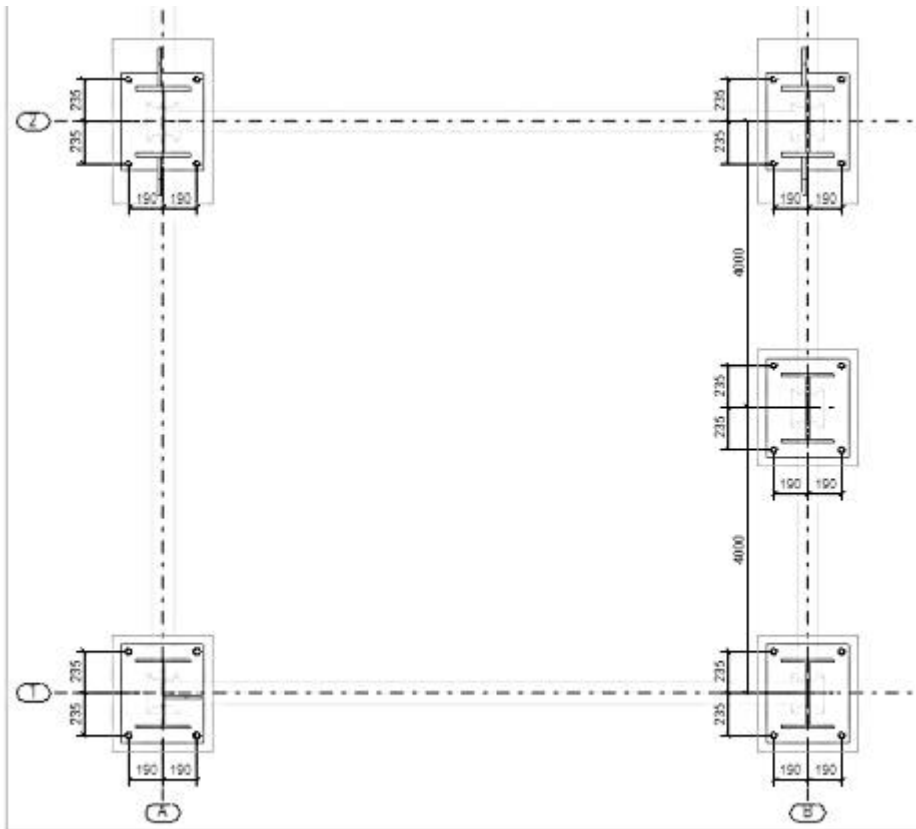

Если колонна повернута относительно чертежа, также автоматически проставляется угол поворота. См. пример ниже.

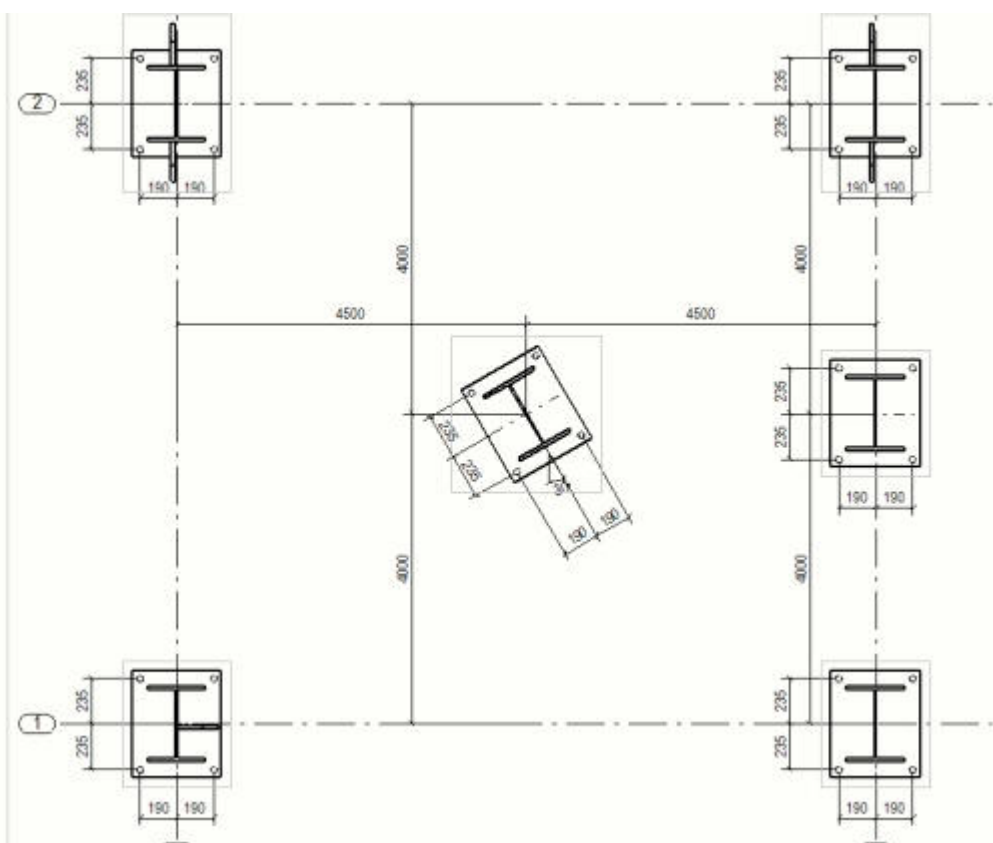

Если установить расширенный параметр в значение `FALSE` и создать чертеж, все размеры будут проставлены в системе координат чертежа.

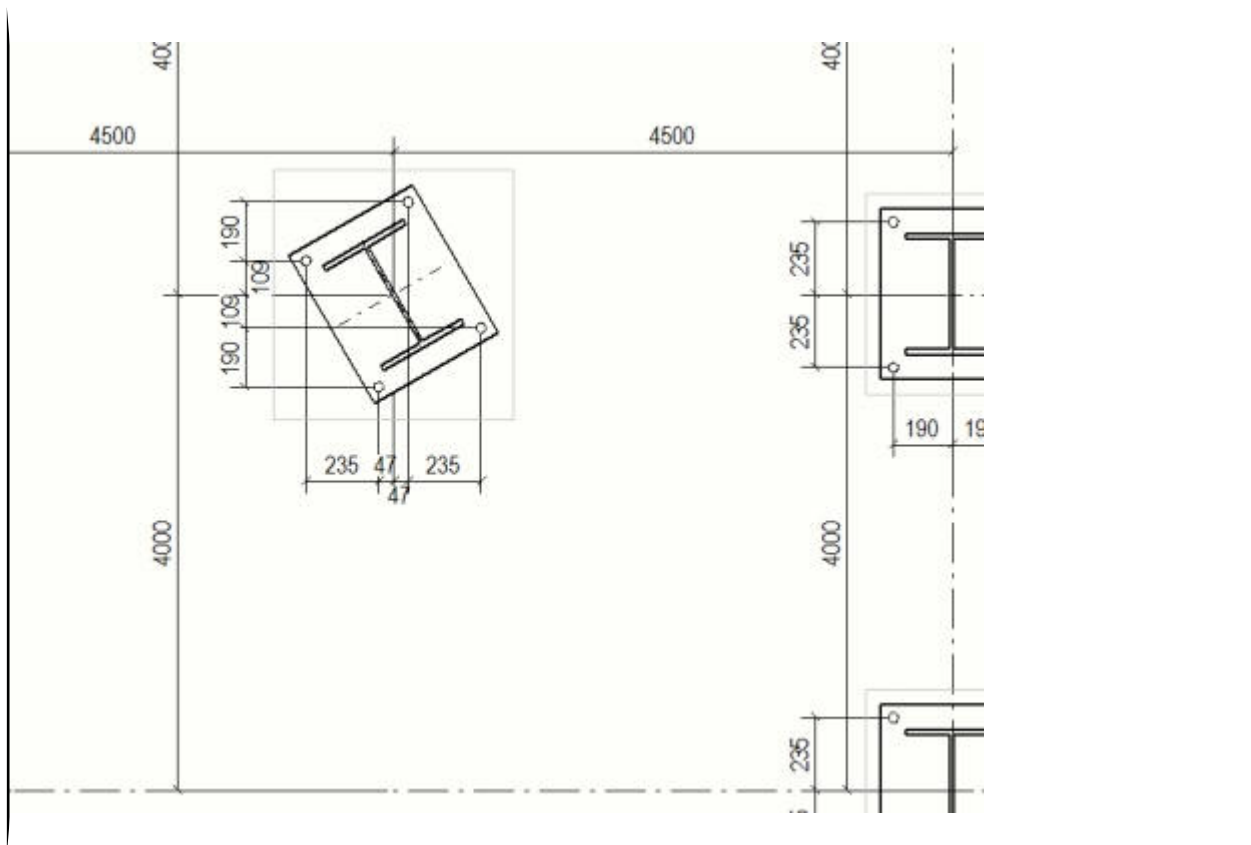

См. также

[Создание планов расположения анкерных болтов с использованием сохраненных настроек \(стр 93\)](#)

7.6 Настройка меток

Метки — это ассоциативные объекты аннотаций, используемые для идентификации отдельного объекта строительной конструкции на чертеже. В метке отображается набор выбранных пользователем свойств, называемых элементами метки. Автоматические метки — это метки, которые Tekla Structures создает на чертеже на основании свойств меток, заданных в свойствах чертежа.

Можно изменить свойства меток после создания чертежа, а также добавить метки вручную на открытый чертеж.

Свойства меток определяют, что Tekla Structures отображает в метках, а также как отображаются метки. Кроме того, Tekla Structures использует файл атрибутов `contentattributes_global.lst` для задания настроек единиц измерения, используемых по умолчанию для некоторых элементов меток. Файл `contentattributes_userdefined.lst` также можно использовать для создания собственных настроек.

В Tekla Structures предусмотрена возможность создания следующих автоматических меток:

- меток деталей;
- меток болтов;
- меток соседних деталей;
- меток обработки поверхности;
- меток соединений;
- Метки сварных швов модели
- меток армирования;
- Метки объектов заливки
- меток размеров;
- меток видов и меток видов сечений, а также меток сечений.

Задача	Чтобы узнать больше, перейдите по ссылкам ниже
Настроить и добавить автоматические метки для объектов строительной конструкции	Добавление автоматических меток (стр 853)
Указать, следует ли отображать и объединять метки	Корректировка видимости автоматических меток (стр 856)
Добавить рамки вокруг отдельных элементов метки или вокруг самой метки, откорректировать внешний вид текста и линии выноски метки, а также изменить единицу измерения и формат элемента	Корректировка текста, рамок и линий выноски автоматических меток (стр 861)
Проверить, как на расположение метки влияют настройки размещения метки, тип линии выноски, predetermined настройки расположения меток и ориентации деталей, направление моделирования деталей и настройки защиты чертежа	Расположение меток (стр 865)
Автоматически объединить метки деталей, метки обработки поверхности или метки армирования	Merge marks automatically (стр 870)
Отображать рамку и линию метки выноски скрытой детали в виде пунктирной или сплошной линии	Showing mark frames and leader lines for hidden parts (стр 875)

Задача	Чтобы узнать больше, перейдите по ссылкам ниже
Задать или изменить единицу измерения и количество десятичных знаков в значениях измерений для различных элементов меток	Изменение настроек единиц измерения для меток (стр 876)
Определить содержимое элемента Размер с помощью расширенных параметров	Задание размера в метках болтов с помощью расширенных параметров (стр 890)
Добавить атрибуты уровня в метки детали и ассоциативные примечания в качестве определенных пользователем атрибутов	Добавить атрибутов уровня в автоматические метки деталей (стр 880)
Добавить в метки определенные пользователем атрибуты и атрибутов шаблонов	Добавление атрибутов в автоматические метки (стр 878)
Добавить в качестве элементов меток пользовательские графические шаблоны (например, добавить шаблон для изменения единицы измерения и количества десятичных знаков в значениях измерений в метке)	Добавление шаблонов в метки (стр 883)
Добавить в метку символы из определенного файла символов	Добавление символов в автоматические метки (стр 889)
Добавить в метку армирования врезку с изображением арматурного стержня	Добавление врезок в автоматические метки армирования (стр 893)

См. также

[Свойства меток \(стр 999\)](#)

[Содержимое меток \(стр 1018\)](#)

[Задание настроек защиты и размещения объектов на чертежах \(стр 691\)](#)

[Создание и изменение меток, примечаний, текста, обозначений и ссылок на чертежах \(стр 258\)](#)

[Бетонирование на чертежах \(стр 482\)](#)

[Отображение на чертежах захваток бетонирования, меток бетонирования и швов бетонирования \(стр 927\)](#)

[Единицы и десятичные разряды на чертежах, в отчетах и шаблонах \(стр 934\)](#)

Добавление автоматических меток

Можно настроить автоматические метки для объектов строительной конструкции (деталей, соседних деталей, болтов, обработки поверхности, соединений, армирования и соседнего армирования) и сохранить свойства метки в файле свойств для использования в дальнейшем.

Это делается в диалоговом окне свойств вида для чертежей отдельных деталей, сборок и отлитых элементов. Для чертежей общего вида автоматические метки определяются на уровне чертежа.

1. На вкладке **Чертежи и отчеты** выберите **Свойства чертежа** и выберите тип чертежа.
2. Загрузите свойства чертежа, максимально близкие к необходимым.
3. Выполните одно из следующих действий в зависимости от типа чертежа.

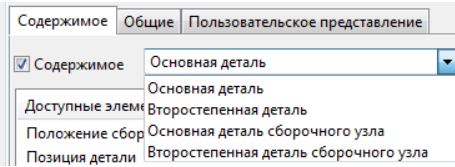
Тип чертежа	Добавление автоматических меток
<p>Чертежи отдельных деталей, сборок и отлитых элементов:</p>	<ol style="list-style-type: none"> Выберите Создание видов в дереве слева, выберите вид и свойства, которые вы хотите изменить, и нажмите кнопку Свойства вида. Щелкните тип метки, которую вы хотите изменить, например Метка детали. Для некоторых меток необходимо выбрать в списке объект, для которого определяются метки. Например, в случае меток деталей можно независимо задать настройки метки детали для главной и второстепенной деталей, а также для главной и второстепенной деталей сборочного узла. 

Тип чертежа	Добавление автоматических меток
	<ul style="list-style-type: none"> d. Добавьте элементы в метку, дважды щелкая элементы в списке Доступные элементы. e. Измените внешний вид элемента (рамку и шрифт). Для элементов-длин, элементов-высот и элементов-диаметров можно также откорректировать единицу измерения и формат. f. С помощью кнопок Вверх и Вниз расположите элементы в требуемом порядке. g. Измените настройки внешнего вида, размещения и видимости на вкладках Содержимое и Общие. h. Сохраните свойства вида, введя имя для файла свойств в поле вверху и нажав кнопку Сохранить. i. Нажмите кнопку Заккрыть, чтобы вернуться к свойствам чертежа.
Чертежи общего вида:	<ul style="list-style-type: none"> a. Щелкните тип метки, которую вы хотите изменить, например Метка детали.... b. Для некоторых меток необходимо выбрать в списке объект, для которого определяются метки. Например, в случае меток деталей можно независимо задать настройки метки детали для главной и второстепенной деталей, а также для главной и второстепенной деталей сборочного узла.

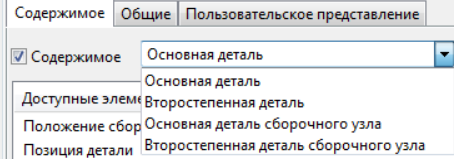
Тип чертежа	Добавление автоматических меток
	 <p>c. Добавьте элементы в метку, дважды щелкая элементы в списке Доступные элементы.</p> <p>d. Измените внешний вид элемента (рамку и шрифт). Для элементов-длин, элементов-высот и элементов-диаметров можно также откорректировать единицу измерения и формат.</p> <p>e. С помощью кнопок Вверх и Вниз расположите элементы в требуемом порядке.</p> <p>f. Измените настройки внешнего вида, размещения и видимости на вкладках Содержимое и Общие.</p> <p>g. Сохраните свойства метки, введя имя для файла свойств в поле вверху и нажав кнопку Сохранить как.</p> <p>h. Нажмите кнопку ОК в дочернем диалоговом окне, чтобы сохранить изменения, закрыть диалоговое окно и вернуться к свойствам чертежа.</p>

4. Нажмите кнопку **Сохранить**, чтобы сохранить свойства чертежа, а затем нажмите кнопку **ОК** и создайте чертеж.

Пример

Ниже приведен пример метки детали.

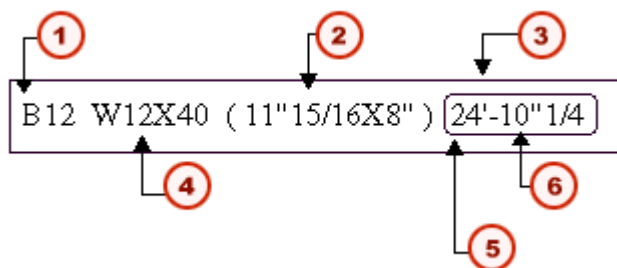

1. Позиция сборки
2. Размер
3. Рамка метки
4. Профиль
5. Рамка элемента метки
6. Длина

См. также

[Расположение меток \(стр 865\)](#)

[Задание настроек автоматического размещения для меток \(стр 698\)](#)

[Свойства меток \(стр 999\)](#)

[Содержимое меток \(стр 1018\)](#)

[Добавление символов в автоматические метки \(стр 889\)](#)

[Добавление шаблонов в метки \(стр 883\)](#)

[Добавление врезок в автоматические метки армирования \(стр 893\)](#)

[Добавление атрибутов в автоматические метки \(стр 878\)](#)

[Задание размера в метках болтов с помощью расширенных параметров \(стр 890\)](#)

Корректировка видимости автоматических меток

С помощью параметров видимости в свойствах метки можно указать, должны ли метки отображаться на чертеже. Эти настройки можно изменять перед созданием чертежа, а также на открытом чертеже после создания чертежа.

Чтобы откорректировать видимость меток перед созданием чертежа:

1. На вкладке **Чертежи и отчеты** выберите **Свойства чертежа** и выберите тип чертежа.
2. Загрузите свойства чертежа, максимально близкие к необходимым.

3. Выполните одно из следующих действий в зависимости от типа чертежа. Обратите внимание, что для некоторых типов меток некоторые настройки могут быть недоступны.

Тип чертежа	Корректировка настроек видимости меток
<p>Чертежи отдельных деталей, сборок и отлитых элементов:</p>	<p>a. Выберите Создание видов в дереве слева, выберите вид и свойства, которые вы хотите изменить, и нажмите кнопку Свойства вида.</p> <p>Корректировать настройки необходимо для всех видов на чертеже по отдельности.</p> <p>b. Выберите тип метки в дереве. Например, выберите Метка детали.</p> <p>c. Перейдите на вкладку Общие и выберите, требуется ли отображать метки, выбрав один из вариантов в списке Видимость на виде. Доступные варианты зависят от типа метки:</p> <ul style="list-style-type: none"> • распределенный: метки равномерно распределяются по виду чертежа. Tekla Structures создает только метки, которые не видны на других видах. • всегда: метки на виде создаются всегда, вне зависимости от настроек на других видах. <p>При выборе варианта всегда может замедлиться обновление чертежа при открытии, даже если вы удалили метки вручную.</p> <ul style="list-style-type: none"> • Выбирать вариант предпочтительный следует только для одного вида на чертеже. Если для других видов выбран

Тип чертежа	Корректировка настроек видимости меток
	<p>вариант распределенный, метки будут находиться только на том виде, где параметр Видимость на виде установлен в значение предпочтительный.</p> <p>Вариант предпочтительный действует так же, как вариант распределенный, но предпочтительные виды обладают более высоким приоритетом.</p> <ul style="list-style-type: none"> • нет: метки не создаются. <p>Если вы хотите создать собственные метки, всегда выбирайте вариант распределенный.</p> <p>d. В списке Детали вне плоскости вида выберите, отображать ли метки для деталей, которые находятся вне плоскости вида:</p> <ul style="list-style-type: none"> • Отображается: метки деталей за пределами вида на чертеже отображаются. • Не отображать: метки деталей за пределами вида на чертеже не отображаются. <p>e. Для меток болтов укажите, требуется ли отображать метки болтов на главных деталях, второстепенных деталях, главных деталях сборочных узлов или второстепенных деталях сборочных узлов.</p> <p>Для меток болтов можно также задать Игнорировать размер, чтобы отфильтровать из чертежей метки болтов стандартных размеров. Tekla</p>

Тип чертежа	Корректировка настроек видимости меток
	<p>Structures не будет отображать метки болтов введенного в этом поле размера.</p> <p>f. Нажмите кнопку Сохранить, чтобы сохранить изменения в свойствах вида, а затем кнопку Заккрыть, чтобы вернуться к свойствам чертежа.</p> <p>g. Нажмите кнопку Сохранить, чтобы сохранить свойства чертежа, а затем нажмите кнопку ОК и создайте чертеж.</p>
<p>Чертежи общего вида:</p>	<p>a. Выберите один из типов меток в диалоговом окне свойств чертежа. Например, нажмите кнопку Метка детали...</p> <p>b. Перейдите на вкладку Общие и выберите, требуется ли отображать метки, выбрав один из вариантов в списке Видимость на виде. Доступные варианты зависят от типа метки:</p> <ul style="list-style-type: none"> • распределенный: метки равномерно распределяются по виду чертежа. Tekla Structures создает только метки, которые не видны на других видах. • всегда: метки на виде создаются всегда, вне зависимости от настроек на других видах. При выборе варианта всегда может замедлиться обновление чертежа при открытии, даже если вы удалили метки вручную. • Выбирать вариант предпочтительный следует только для одного вида на чертеже. Если для

Тип чертежа	Корректировка настроек видимости меток
	<p>других видов выбран вариант распределенный, метки будут находиться только на том виде, где параметр Видимость на виде установлен в значение предпочтительный.</p> <p>Вариант предпочтительный действует так же, как вариант распределенный, но предпочтительные виды обладают более высоким приоритетом.</p> <ul style="list-style-type: none"> • нет: метки не создаются. <p>Если вы хотите создать собственные метки, всегда выбирайте вариант нет.</p> <p>c. В списке Детали вне плоскости вида выберите, отображать ли метки для деталей, которые находятся вне плоскости вида:</p> <ul style="list-style-type: none"> • Отображается: метки деталей за пределами вида на чертеже отображаются. • Не отображать: метки деталей за пределами вида на чертеже не отображаются. <p>d. Для меток болтов укажите, требуется ли отображать метки болтов на главных деталях, второстепенных деталях, главных деталях сборочных узлов или второстепенных деталях сборочных узлов.</p> <p>Для меток болтов можно также задать Игнорировать размер, чтобы отфильтровать из чертежей метки болтов стандартных размеров. Tekla</p>

Тип чертежа	Корректировка настроек видимости меток
	Structures не будет отображать метки болтов введенного в этом поле размера. e. Нажмите кнопку ОК . f. Нажмите кнопку Сохранить , чтобы сохранить свойства чертежа, а затем нажмите кнопку ОК и создайте чертеж.

См. также

[Корректировка видимости меток на существующем чертеже \(стр 282\)](#)

[Автоматическое объединение меток \(стр 870\)](#)

[Свойства меток: вкладки «Общие», «Содержимое», «Объединение» и «Внешний вид» \(стр 1000\)](#)

[Свойства меток \(стр 999\)](#)

Корректировка текста, рамок и линий выноски автоматических меток

Можно добавлять рамки вокруг отдельных элементов в метках, а также вокруг самих меток. Также можно корректировать внешний вид текста и линии выноски метки. Для некоторых элементов можно изменять единицу измерения и формат.

1. На вкладке **Чертежи и отчеты** выберите **Свойства чертежа** и выберите тип чертежа.
2. Загрузите свойства чертежа, максимально близкие к необходимым.
3. Выполните одно из следующих действий в зависимости от типа чертежа:

Чертежи отдельных деталей, сборок и отлитых элементов:

- a. Выберите **Создание видов** в дереве слева, выберите вид и свойства, которые вы хотите изменить, и нажмите кнопку **Свойства вида**.
- b. Выберите один из типов меток в диалоговом окне свойств чертежа. Например, выберите **Метка детали**.

Чертежи общего вида:

- Выберите один из типов меток в диалоговом окне свойств чертежа. Например, нажмите кнопку **Метка детали...**

4. На вкладке **Содержимое** свойств метки детали выберите один или несколько элементов из списка **Элементы в метке** и откорректируйте настройки элемента:
 - Чтобы применить изменения ко всем элементам, удерживайте клавишу **Shift** и щелкните последний элемент в списке для выбора всех элементов.
 - Чтобы добавить рамку вокруг выбранных элементов, нажмите кнопку **< Добавить рамку**.
 - Выберите **Тип** и **Цвет** рамки.

Для каждого добавляемого элемента можно выбрать свой тип и цвет рамки.
 - Выберите **Цвет** и **Шрифт** текста элемента, а также задайте его высоту в поле **Высота**.

Для каждого добавляемого элемента можно выбрать свой цвет, шрифт и высоту текста.
 - При необходимости измените единицу измерения и формат элемента-длины, элемента-высоты, элемента-расстояния или элемента-диаметра.

Прежде чем это можно будет сделать, необходимо выбрать элемент в списке **Элементы в метке**.
5. Перейдите на вкладку **Общие** (или **Внешний вид**) и откорректируйте настройки рамок и линий выноски метки:
 - Выберите **Тип** и **Цвет** рамки метки.
 - Выберите **Тип** линии выноски, а также какая **Стрелка** будет использоваться.

Если ни одна из меток не имеет линии выноски, список типов линий выноски недоступен.
 - Если вы хотите скрыть линии выноски скрытых деталей, установите параметр **Использовать скрытые линии для скрытых деталей** в значение **Да**.

Этот параметр доступен не для всех меток.
6. **Чертежи отдельных деталей, сборок и отлитых элементов:**

Нажмите кнопку **Сохранить**, чтобы сохранить изменения в свойствах вида, а затем кнопку **Закреть**, чтобы вернуться к свойствам чертежа.

Чертежи общего вида: Нажмите кнопку **ОК**.
7. Нажмите кнопку **Сохранить**, чтобы сохранить свойства чертежа, а затем нажмите кнопку **ОК** и создайте чертеж.

См. также

[Adjust part mark leader lines with advanced options \(стр 863\)](#)

[Place reinforcement mark leader line base point automatically \(стр 864\)](#)

[Mark properties - General, Merging and Content tabs \(стр 1000\)](#)

[Свойства меток \(стр 999\)](#)

Корректировка линий выноски меток деталей с помощью расширенных параметров

Изменить настройки линий выноски меток деталей можно с помощью нескольких расширенных параметров. В меню **Файл** выберите **Настройки** --> **Расширенные параметры** и перейдите в категорию **Обозначения: детали**.

Чтобы изменить настройки линий выноски меток деталей с помощью расширенных параметров, выполните следующие действия.

Задача	Действие
Указать, следует ли вычерчивать линию выноски, когда ее длина меньше значения, заданного расширенным параметром XS_DRAW_SHORT_LEADER_LINES_OF_PART_MARKS_MINIMUM_LENGTH	Установите расширенный параметр в значение TRUE (по умолчанию), чтобы в метках деталей всегда вычерчивались линии выноски. Когда этот расширенный параметр установлен в значение FALSE, линия выноски не вычерчивается, если ее длина меньше минимума, заданного расширенным параметром .
Задать минимальную длину линии выноски. Если длина меньше этого значения, линия выноски не вычерчивается.	Задайте значение (в миллиметрах) расширенного параметра .
Определить начальное положение линии выноски для линии выноски с прямоугольной рамкой	Задайте значение расширенного параметра .
Определить начальное положение линии выноски для линии выноски метки без рамки и для линии выноски метки с рамкой элемента метки.	Задайте значение расширенного параметра .
Определить длину продолжения линии выноски	Задайте значение расширенного параметра .

См. также

[Корректировка текста, рамок и линий выноски автоматических меток \(стр 861\)](#)

Автоматическое размещение базовой точки линии выноски метки арматурного стержня

Tekla Structures размещает базовую точку линий выноски меток армирования так, чтобы линия выноски указывала только на один арматурный стержень. Алгоритм, которым Tekla Structures руководствуется при поиске места для базовой точки, можно откорректировать

- В меню **Файл** выберите **Настройки** --> **Расширенные параметры** и перейдите в категорию **Детализация бетона**.

Задача	Действие
Автоматически выбирать оптимальное место для базовой точки	Установите расширенный параметр в значение <code>TRUE</code> .
Определить необходимое расстояние, на котором должны находиться арматурные стержни относительно базовой точки, чтобы программа Tekla Structures могла разместить базовую точку	Задайте значение в миллиметрах для расширенного параметра .
Определить длину шага при поиске оптимального положения для базовой точки вдоль арматурного стержня	Задайте значение в миллиметрах для расширенного параметра .

Пример

На этом примере показаны оптимальные положения для базовых точек.

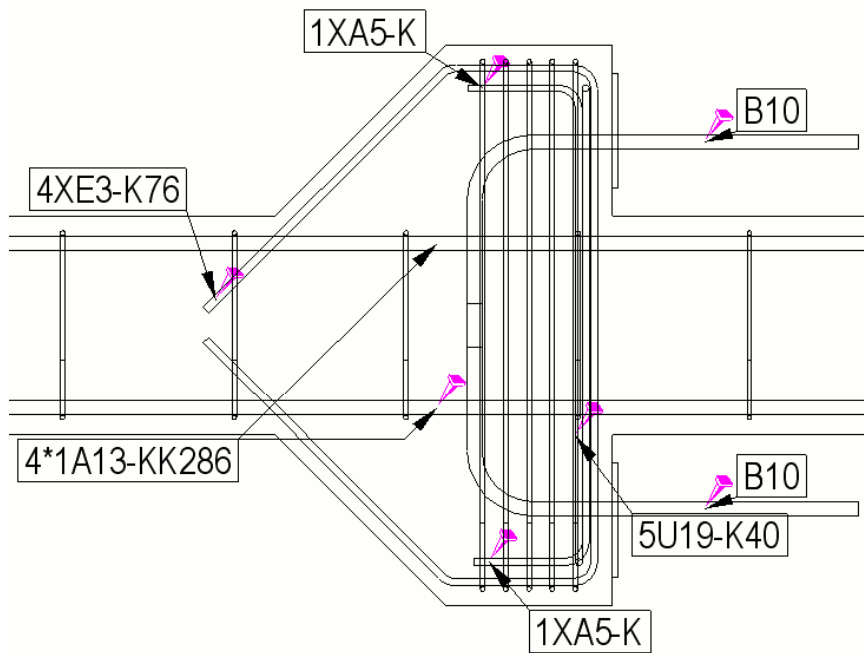

См. также

[Корректировка текста, рамок и линий выноски автоматических меток \(стр 861\)](#)

Расположение меток

На расположение меток на чертежах влияет целый ряд настроек, не только свойства самой метки.

Параметр	Чтобы узнать больше, перейдите по ссылкам ниже
Настройки размещения в свойствах метки	Задание настроек автоматического размещения для меток (стр 698)
Тип выбранной линии выноски	<p>Как тип линии выноски влияет на расположение меток деталей и меток обработки поверхности (стр 867)</p> <p>Как тип линии выноски влияет на расположение меток армирования (стр 869)</p> <p>Как объединение влияет на расположение меток групп арматурных стержней (стр 867)</p>

Параметр	Чтобы узнать больше, перейдите по ссылкам ниже
Предопределенные настройки расположения метки и ориентации детали	Задание предопределенного расположения для меток балок, раскосов и колонн (стр 866) : Настройки ориентации Указание ориентации деталей (стр 904)
Настройки защиты	Защита областей на чертеже (стр 693)
Направление моделирования деталей	
Выравнивание меток	Выравнивание выбранных объектов чертежа (стр 333)

См. также

[Свойства меток \(стр 999\)](#)

[Свойства меток: вкладки «Общие», «Содержимое», «Объединение» и «Внешний вид» \(стр 1000\)](#)

Задание предопределенного расположения для меток балок, раскосов и колонн

По умолчанию метки деталей размещаются в конечной точке детали. Это поведение можно изменить, откорректировав предопределенные настройки размещения для меток балок, раскосов и колонн.

1. В меню **Файл** выберите **Настройки** --> **Параметры** и перейдите в категорию **Метки ориентации**.
2. В разделе **Расположение метки: Предпочтительное положение балок и раскосов** выберите **Слева** или **Справа**, чтобы метка размещалась с левого или правого торца детали.
3. В разделе **Расположение метки: Всегда проставлять метки к центру колонны на чертежах общего вида**, выберите **Да**, чтобы метки деталей размещались в центре колонн на видах в плане, или **Нет**, чтобы метки деталей размещались на одной и той же полке на чертежах общего вида и чертежах сборок.
4. Нажмите кнопку **ОК**.

См. также

[Расположение меток \(стр 865\)](#)







[Свойства меток \(стр 999\)](#)

[Свойства меток: вкладки «Общие», «Содержимое», «Объединение» и «Внешний вид» \(стр 1000\)](#)

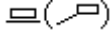
[Указание ориентации деталей \(стр 904\)](#)

Как тип линии выноски влияет на расположение меток деталей и меток обработки поверхностей

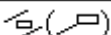
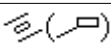
Для меток деталей и меток обработки поверхностей предусмотрено несколько типов линий выноски, из которых можно выбрать желаемый. Тип линии выноски влияет на расположение метки.

Тип линии выноски	Описание
	Всегда использовать линию выноски.
	Программа пытается найти свободное место для метки вдоль детали. Если это невозможно, Tekla Structures использует линию выноски.
	Метка всегда располагается вдоль детали. В случае недостаточного свободного места метка может перекрыть другие элементы.
	Метка всегда располагается внутри детали.
	Метка всегда располагается внутри детали параллельно ее оси.
	Программа пытается найти свободное место для метки внутри детали. Если это невозможно, Tekla Structures размещает метку вдоль детали с помощью линии выноски.
	Программа пытается найти свободное место для метки внутри детали с выравниванием параллельно ее оси. Если это невозможно, Tekla Structures размещает метку вдоль детали с помощью линии выноски.
	Метка детали размещается вдоль детали посередине грани детали.

См. также

[Расположение меток \(стр 865\)](#)







[Свойства меток: вкладки «Общие», «Содержимое», «Объединение» и «Внешний вид» \(стр 1000\)](#)

[Свойства меток \(стр 999\)](#)

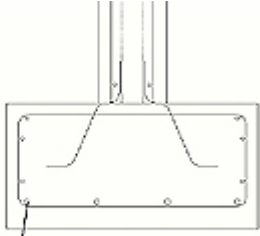
Как объединение влияет на расположение меток групп арматурных стержней

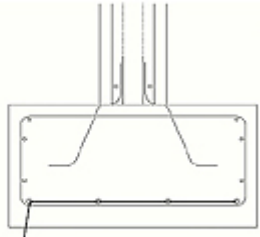
В случае групп арматурных стержней Tekla Structures сначала пытается разместить метку на среднем стержне, если он отображается на чертеже. Если это невозможно, Tekla Structures попытается разместить метку на следующем видимом стержне.

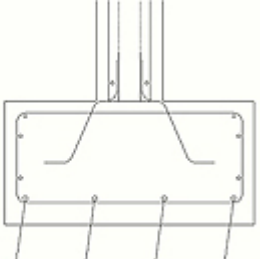
Ниже приведен список возможных вариантов линии выноски для одинаковых меток армирования и меток групп арматурных стержней:

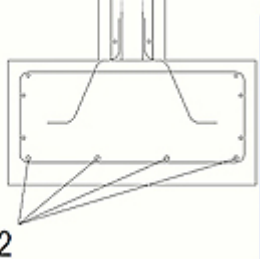
Вариант	Изображение	Пример
Одна линия выноски на группу		 <p>4 x RB 12</p>
Одна линия выноски на ряд		 <p>4 x RB 12</p>
Параллельные линии выноски		 <p>4 x RB 12</p>
Линии выноски к одной точке		 <p>4 x RB 12</p>

Вариант	Изображение	Пример
Перпендикулярные линии выноски		
Линия выноски к первому и последнему		

См. также





[Расположение меток \(стр 865\)](#)

[Свойства меток: вкладки «Общие», «Содержимое», «Объединение» и «Внешний вид» \(стр 1000\)](#)

[Свойства меток \(стр 999\)](#)

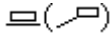
Как тип линии выноски влияет на расположение меток армирования

Для меток армирования предусмотрено несколько типов линий выноски, из которых можно выбрать желаемый. Тип линии выноски влияет на расположение метки. Tekla Structures пытается разместить метку возле средней точки прямых стержней или возле средней точки самого длинного сегмента стержня.

Тип линии выноски метки армирования	Описание
	Всегда создавать линию выноски.
	Попытаться найти свободное место для метки вдоль стержня армирования. Если это невозможно, программа создает линию выноски.
	Метка всегда располагается вдоль стержня армирования. В случае недостаточного свободного места метка может перекрыть другие элементы.
	Метка параллельна арматурному стержню.
	Метка параллельна арматурному стержню на линии. Если для метки недостаточно места, создается линия выноски.

См. также

[Расположение меток \(стр 865\)](#)

[Свойства меток: вкладки «Общие», «Содержимое», «Объединение» и «Внешний вид» \(стр 1000\)](#)

[Объединение меток \(стр 295\)](#)

[Свойства меток \(стр 999\)](#)

Автоматическое объединение меток

Можно разрешить Tekla Structures автоматически объединять метки.

Автоматически можно объединять:

- Метки деталей и метки обработки поверхности
- Метки армирования

Дополнительные сведения о свойствах меток, включая настройки объединения, см. в разделе [Mark properties - Content, General, Merging and Appearance tabs \(стр 1000\)](#).

Объединять метки также можно вручную. Дополнительные сведения см. в разделе [Merge marks \(стр 295\)](#).

Объединенные метки деталей

Объединенная метка детали означает, что при наличии на чертеже нескольких аналогичных деталей у них будет только одна метка, а не по отдельной метке для каждой детали. В объединенных метках указывается количество деталей, к которым относится метка; кроме того, в них включается заданное содержимое меток деталей и информация о ближней и дальней стороне. Метки объединяются только в направлении оси X главной детали.

Tekla Structures автоматически объединяет метки видимых деталей при выполнении следующих условий.

- Второстепенные детали крепятся сваркой или болтами к одной и той же главной детали.
- Детали лежат на одной линии.
- Детали находятся на равном расстоянии друг от друга.
- Детали имеют одну и ту же позицию детали.
- Расстояние между деталями не больше значения, присвоенного расширенному параметру `XS_PART_MERGE_MAX_DISTANCE`.
- Количество деталей в массиве не меньше значения, присвоенного расширенному параметру `XS_MIN_MERGE_PART_COUNT`.

Ограничения

- Объединить метки деталей (метки сборок), которые не входят в состав одной и той же сборки, нельзя.
- Tekla Structures не объединяет метки соседних деталей.

Расширенные параметры для объединения меток

При объединении меток деталей могут быть полезными следующие расширенные параметры:

Пример

В приведенном ниже примере метки деталей объединены в направлении оси X балки HEA300 (главной детали).

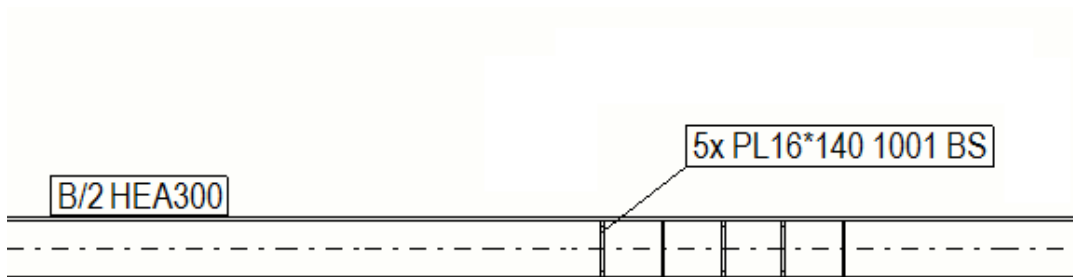

В приведенном ниже примере левые метки деталей не объединены, поскольку они находятся слишком далеко друг от друга.

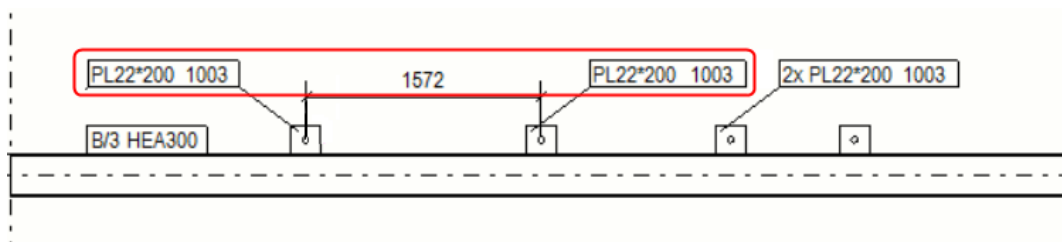

В приведенном ниже примере метки деталей в направлении оси Y не объединены, потому что метки объединяются только в направлении оси X (в данном примере она горизонтальная).

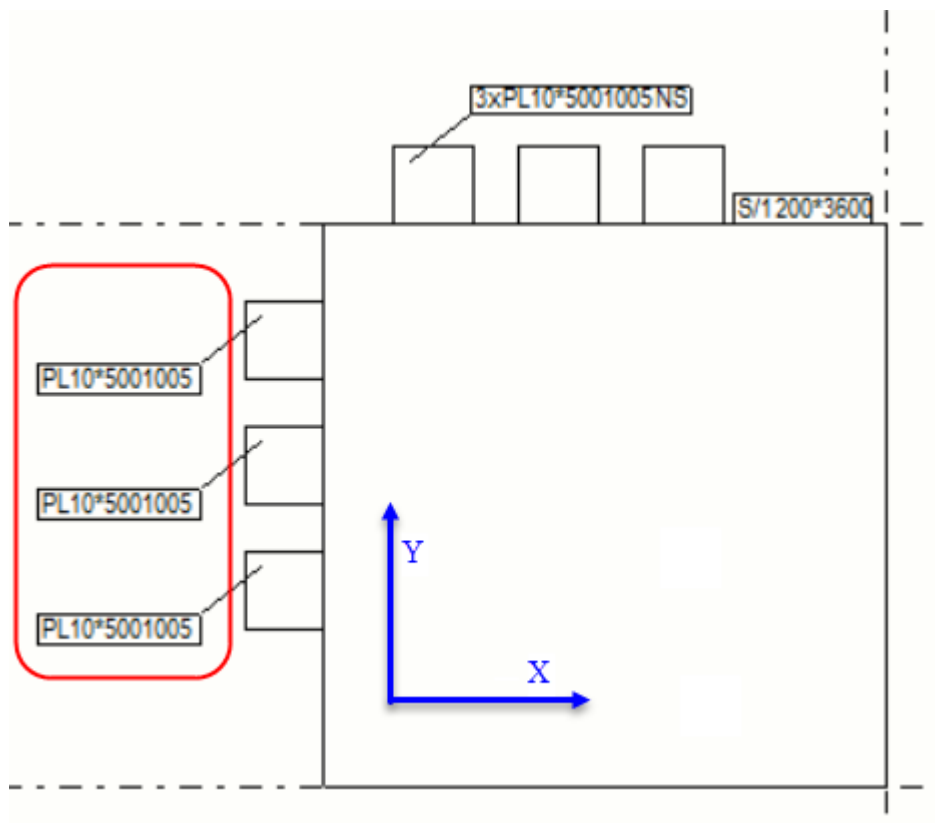

Автоматическое объединение меток деталей

Метки деталей и метки обработки поверхностей можно автоматически объединять, чтобы уменьшить количество меток на чертеже.

1. На вкладке **Чертежи и отчеты** выберите **Свойства чертежа** и выберите тип чертежа.
2. Загрузите свойства чертежа, максимально близкие к необходимым.
3. **Чертежи отдельных деталей, сборок и отлитых элементов:** Выберите **Создание видов** в дереве слева, выберите вид и свойства, которые вы хотите изменить, и нажмите кнопку **Свойства вида**.
4. Выберите **Метка детали**.
Если вы хотите объединить метки обработки поверхности, выберите вместо этого **Метка обработки поверхности**
5. На вкладке **Общие** в свойствах метки деталей, установите параметр **Объединить метки** в значение **Вкл.**
6. **Чертежи отдельных деталей, сборок и отлитых элементов:** Нажмите кнопку **Сохранить**, чтобы сохранить изменения в свойствах вида, а затем кнопку **Заккрыть**, чтобы вернуться к свойствам чертежа.

Чертежи общего вида: Нажмите кнопку **ОК**.

7. Нажмите кнопку **Сохранить**, чтобы сохранить свойства чертежа, а затем нажмите кнопку **ОК** и создайте чертеж.

Tekla Structures объединяет метки одинаковых второстепенных деталей на обеих гранях главных деталей.

Объединенные метки армирования

Tekla Structures может автоматически объединять похожие метки армирования стержней. Кроме того, метки армирования можно объединять вручную. В объединенных метках армирования может содержаться несколько блоков, а также дополнительная информация. В блоках объединяются аналогичные одиночные метки.

ПРИМ. Чтобы программа Tekla Structures автоматически объединяла на чертежах метки армирования, армирование должно быть прикреплено к бетонной детали или отлитому элементу в модели.

Tekla Structures автоматически объединяет метки арматурных стержней в следующих случаях:

- стержни принадлежат к одной и той же бетонной детали или отлитому элементу;
- стержни имеют одинаковое направление;
- метки стержней идентичны;
- стержни расположены близко друг к другу;
- через все стержни можно провести прямую линию.

Также можно определить расстояние, в пределах которого будут автоматически объединяться метки видимых арматурных стержней, с помощью следующих расширенных параметров:

XS_MAX_MERGE_DISTANCE_IN_HORIZONTAL

XS_MAX_MERGE_DISTANCE_IN_VERTICAL

Автоматическое объединение меток армирования

Метки армирования можно объединять автоматически, чтобы уменьшить количество меток на чертеже.

1. На вкладке **Чертежи и отчеты** выберите **Свойства чертежа** и выберите тип чертежа. Объединять метки армирования можно на чертежах отлитых элементов и чертежах общего вида.
2. Загрузите свойства чертежа, максимально близкие к необходимым.
3. **Чертежи отлитых элементов:** Выберите **Создание видов** в дереве слева, выберите вид и свойства, которые вы хотите изменить, и нажмите кнопку **Свойства вида**.
4. Нажмите .

5. Перейдите на вкладку **Объединение** диалогового окна меток армирования.
6. Выберите один из вариантов в списке **Идентичные метки в одном и том же ЖБ элементе** для объединения меток и создания линий выноски:
 - **Одна линия выноски на группу:** для группы арматурных стержней создается одна линия выноски.
 - **Одна линия выноски на ряд:** метки объединяются, создается одна линия выноски для ряда арматурных стержней.
 - **Параллельные линии выноски:** метки объединяются, создаются параллельные линии выноски.
 - **Линии выноски к одной точке:** метки объединяются, все линии выноски проводятся к одной точке.
 - **Без объединения:** метки не объединяются, для каждой метки создается отдельная линия выноски.
 - При выборе варианта **Без объединения** нужно все равно задать содержимое для тех меток, которые Tekla Structures объединяет автоматически, на вкладке **Объединение**.
7. Если возможных направлений объединения несколько, выберите направление (горизонтальное или вертикальное) в списке **Предпочтительное направление объединения**.
8. Выберите из списка **Доступные элементы** содержимое для включения в объединенные метки армирования.

Чтобы объединенные метки армирования отображались на чертеже, всегда добавляйте в качестве последнего элемента в метке армирования **Символ, разделяющий блоки в метке**. Если отображать разделяющий блоки символ не требуется, оставьте это поле пустым, но все же включите в метку этот элемент.
9. При необходимости добавьте рамку вокруг отдельных элементов в метке. Рамку можно определить отдельно для каждого элемента.
10. Задайте шрифт, высоту и цвет текста метки. Эти настройки можно корректировать отдельно для каждого элемента.
11. **Чертежи ЖБ элементов:** Нажмите кнопку **Сохранить**, чтобы сохранить изменения в свойствах вида, а затем кнопку **Заккрыть**, чтобы вернуться к свойствам чертежа.

Чертежи общего вида: Нажмите кнопку **ОК**.
12. Нажмите кнопку **Сохранить**, чтобы сохранить свойства чертежа, а затем нажмите кнопку **ОК** и создайте чертеж.

Пример

В этом примере три метки «А φ12 L2000» объединены в один блок, шесть меток «V φ8 L650» — в другой блок, после чего эти блоки объединены следующим образом:

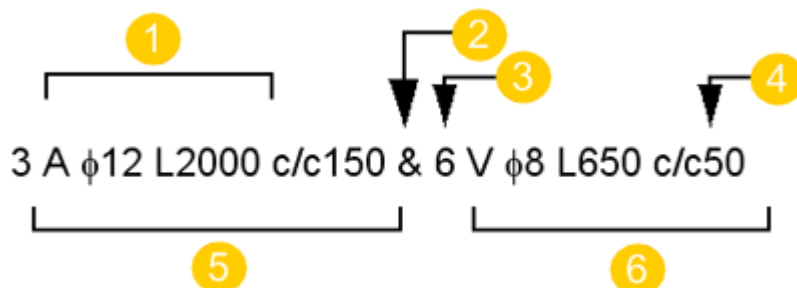

1. Содержимое одиночной метки
2. Символ, разделяющий блоки
3. Префикс блока
4. Расстояние между группами
5. Блок 1
6. Блок 2

Отображение рамок и линий выноски меток для скрытых деталей

Если деталь на чертеже находится позади другой детали, которая ее скрывает, рамку метки и линию выноски скрытой детали можно показать пунктирной или сплошной линией.

1. На вкладке **Чертежи и отчеты** выберите **Свойства чертежа** и выберите тип чертежа.
2. Загрузите свойства чертежа, максимально близкие к необходимым.
3. **Чертежи отдельных деталей, сборок и отлитых элементов:** Выберите **Создание видов** в дереве слева, выберите вид и свойства, которые вы хотите изменить, и нажмите кнопку **Свойства вида**.
4. Нажмите кнопку **Метка детали**.
5. В свойствах метки детали перейдите на вкладку **Общие**.
6. Выберите один из следующих параметров.

Использовать скрытые линии для скрытых деталей: Да

Рамка и линия выноски метки детали отображаются штриховой линией.

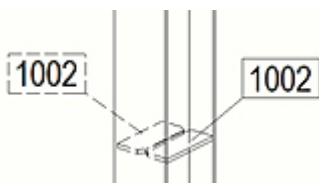

Использовать скрытые линии для скрытых деталей: Нет

Рамка и линия выноски метки детали отображаются сплошной линией.

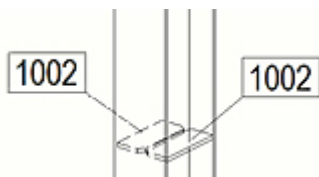

7. **Чертежи отдельных деталей, сборок и отлитых элементов:**
Нажмите кнопку **Сохранить**, чтобы сохранить изменения в свойствах вида, а затем кнопку **Заккрыть**, чтобы вернуться к свойствам чертежа.

Чертежи общего вида: Нажмите кнопку **ОК**.

8. Нажмите кнопку **Сохранить**, чтобы сохранить свойства чертежа, а затем нажмите кнопку **ОК** и создайте чертеж.

СОВЕТ С помощью расширенного параметра можно опустить метки скрытых объектов из чертежей общего вида.

См. также

[Свойства меток: вкладки «Общие», «Содержимое», «Объединение» и «Внешний вид» \(стр 1000\)](#)

[Свойства меток \(стр 999\)](#)

Изменение настроек единиц измерения для меток

Для задания настроек единиц измерения, которые Tekla Structures использует по умолчанию для различных элементов меток, служит файл `contentattributes_global.lst`. Этот файл определяет, например, используемую единицу измерения и число десятичных знаков. Изменить единицу измерения и формат элементов метки (длины, высоты, диаметра и промежутка) можно в диалоговых окнах свойств метки, ассоциативного примечания и метки размера. Еще один способ изменить единицу измерения — это добавить отдельные настройки в конец файла `contentattributes.lst`.

Кроме того, в файле `contentattributes_global.lst` определяются значения по умолчанию для атрибутов в шаблонах, созданных в редакторе шаблонов.

При изменении единицы измерения и формата эти изменения при необходимости можно сохранить в файле свойств для использования в дальнейшем.

ВНИМАНИЕ Не редактируйте файл `contentattributes_global.lst`.

Для определенных пользователем атрибутов в элементах меток используемые по умолчанию настройки единиц измерения берутся из файла `contentattributes_userdefined.lst`. Файл `contentattributes_userdefined.lst` также можно использовать для создания собственных настроек. По умолчанию этот файл находится в папке `..\Program Files\Tekla Structures\<версия>\nt\TplEd\settings`, но зачастую его расположение зависит от используемой среды. Файлы считываются из разных расположений в определенном порядке поиска.

В файле-контейнере `contentattributes.lst` содержится перечень всех имен файлов, которые содержат фактические определения атрибутов. Порядок файлов, включенных в файл `contentattributes.lst`, определяет порядок считывания файлов.

СОВЕТ В метку можно добавить шаблон, который будет изменять единицу измерения и количество десятичных разрядов. Это повлияет на все чертежи с метками, содержащими данный шаблон.

Пример 1

В этом примере будет показано, как изменить единицу измерения и формат элемента-длины в метке детали, сохранить изменения в файле свойств и применить изменения в метке детали.

1. Дважды щелкните на фоне открытого чертежа, чтобы открыть диалоговое окно **Свойства чертежа**.
2. Выберите **Метка детали**.
3. Добавьте в метку детали элемент **Длина**.
4. Выберите **Длина** в списке **Элементы в метке** и откорректируйте единицу измерения и формат требуемым образом. Например, выберите **мм** и **###.##**.

Параметры единицы измерения и формата становятся доступными при выборе элемента **Длина** в списке **Элементы в метке**.

Автоматически	Автоматически
мм	###
см	###.#
м	###.##
фут - дюйм	###.###
см / м	### #/#
дюйм	

5. Введите имя для файла свойств в поле рядом с кнопкой **Сохранить как** и нажмите кнопку **Сохранить как**.

Этот файл можно будет загрузить впоследствии, когда будет нужно использовать те же единицу измерения и формат.

6. Нажмите кнопку **Изменить**.

Все метки деталей на чертеже теперь имеют новые единицу измерения и формат для элемента-длины.

Пример 2

В этом примере будет показана ситуация, где требуется, чтобы для определенного проекта использовались определенные отдельные настройки. В этом случае можно добавить файл `contentattributes.lst` в папку модели и добавить эти настройки в конце файла `contentattributes.lst`. В примере ниже показаны включенные файлы глобальных атрибутов и пользовательских атрибутов, а также добавленная настройка `DIAMETER`.

```
// -----
// Template Editor 3.20 - Attributes
// =====
//
// This is a container file where all needed attribute files are included.
//
// -----

// Global attributes defined in source code
[INCLUDE .\settings\contentattributes_global.lst]

// User attributes defined in 'objects.inp'
[INCLUDE contentattributes_userdefined.lst]

DIAMETER          FLOAT          RIGHT    TRUE      5      2      Length  mm

[BINDINGS] // Do NOT remove this line
```

См. также

[Содержимое меток \(стр 1018\)](#)

[Добавление шаблонов в метки \(стр 883\)](#)

Добавление атрибутов в автоматические метки

Во все типы меток объектов строительной конструкции можно добавлять определенные пользователем атрибуты и атрибуты шаблонов.

Например, можно добавить контрольные номера или задать количество символов в номерах деталей в метках сборок или деталей.

Добавлять определенные пользователем атрибуты и атрибуты шаблонов можно в автоматические и создаваемые вручную метки.

1. На вкладке **Чертежи и отчеты** выберите **Свойства чертежа** и выберите тип чертежа.
2. Загрузите свойства чертежа, максимально близкие к необходимым.
3. **Чертежи отдельных деталей, сборок и отлитых элементов:** Выберите **Создание видов** в дереве слева, выберите вид и свойства, которые вы хотите изменить, и нажмите кнопку **Свойства вида**.
4. Выберите **Метка детали**.
5. В диалоговом окне свойств метки дважды щелкните элемент **Пользовательский атрибут** в списке **Доступные элементы**, чтобы добавить его в метку.
6. В диалоговом окне **Содержимое метки - пользовательский атрибут** введите имя пользовательского атрибута в точности так, как оно указано в файле `objects.inp`.
Если в метке нужен атрибут шаблона, введите его вместо определенного пользователем атрибута.
7. **Чертежи отдельных деталей, сборок и отлитых элементов:** Нажмите кнопку **Сохранить**, чтобы сохранить изменения в свойствах вида, а затем кнопку **Заккрыть**, чтобы вернуться к свойствам чертежа.

Чертежи общего вида: Нажмите кнопку **ОК**.

8. Нажмите кнопку **Сохранить**, чтобы сохранить свойства чертежа, а затем нажмите кнопку **ОК** и создайте чертеж.

Пример

В следующем примере после текстового элемента **Locked:** в метку добавлен определенный пользователем атрибут `ОБЪЕКТ_LOCKED`.

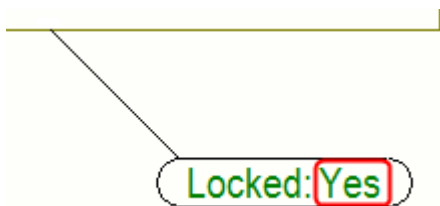

См. также

[Добавить атрибутов уровня в автоматические метки деталей \(стр 880\)](#)

[Содержимое меток \(стр 1018\)](#)

Добавить атрибутов уровня в автоматические метки деталей

В метки деталей и ассоциативные примечания можно добавлять атрибуты уровня (TOP_LEVEL, BOTTOM_LEVEL, ASSEMBLY_TOP_LEVEL, ASSEMBLY_BOTTOM_LEVEL и ASSEMBLY.MAIN_PART.TOP_LEVEL) в качестве определенных пользователем атрибутов.

Формат размеров этих атрибутов уровня берется из файла MarkDimensionFormat.dim. При необходимости можно также изменить формат размеров в диалоговом окне **Свойства размеров** на открытом чертеже и загрузить измененные свойства размеров в правило простановки размеров, которое используется для создания размеров на виде.

Добавлять атрибуты уровня можно в автоматические и создаваемые вручную метки.

Чтобы изменить формат размеров и добавить атрибуты уровня, выполните следующие действия.

1. На открытом чертеже на вкладке **Чертеж** выберите **Свойства** --> **Размер**.
2. Выберите MarkDimensionFormat в списке файлов вверху диалогового окна и нажмите кнопку **Загрузить**.
3. Измените требуемым образом единицы измерения, точность и формат.

автоматически	0.00	###
мм	0.50	###[.#]
см	0.33	###.#
м	0.25	###[##]
фут - дюйм	1/8	###,##
см / м	1/16	###[###]
дюйм	1/32	###,###
	1/10	### #/#
	1/100	##*/#####
	1/1000	

4. Нажмите кнопку **Сохранить**, чтобы сохранить изменения в файле MarkDimensionFormat, и нажмите кнопку **Отмена**, чтобы закрыть диалоговое окно.
5. На вкладке **Чертежи и отчеты** выберите **Свойства чертежа** и выберите тип чертежа.
6. Загрузите свойства чертежа, максимально близкие к необходимым.

7. Выберите **Создание видов** в дереве слева, выберите вид и свойства, которые вы хотите изменить, и нажмите кнопку **Свойства вида**.
8. Нажмите **Метка детали. Метка детали**
9. В свойствах метки детали дважды щелкните элемент **Пользовательский атрибут**, чтобы добавить его в метку.
10. В диалоговом окне **Содержимое метки - пользовательский атрибут** введите имя пользовательского атрибута.

Можно ввести следующие значения:

TOP_LEVEL

TOP_LEVEL_UNFORMATTED

TOP_LEVEL_GLOBAL

TOP_LEVEL_GLOBAL_UNFORMATTED

BOTTOM_LEVEL

BOTTOM_LEVEL_UNFORMATTED

BOTTOM_LEVEL_GLOBAL

BOTTOM_LEVEL_GLOBAL_UNFORMATTED

ASSEMBLY_TOP_LEVEL

ASSEMBLY_TOP_LEVEL_UNFORMATTED

ASSEMBLY_TOP_LEVEL_GLOBAL

ASSEMBLY_TOP_LEVEL_GLOBAL_UNFORMATTED

ASSEMBLY_BOTTOM_LEVEL

ASSEMBLY_BOTTOM_LEVEL_UNFORMATTED

ASSEMBLY_BOTTOM_LEVEL_GLOBAL

ASSEMBLY_BOTTOM_LEVEL_GLOBAL_UNFORMATTED

CAST_UNIT_TOP_LEVEL

CAST_UNIT_BOTTOM_LEVEL

и/или следующее:

ASSEMBLY.MAIN_PART.TOP_LEVEL.

11. Выберите **Простановка размеров** в дереве.
12. Выберите из списка правило простановки размеров и нажмите кнопку **Редактировать правило**.
13. Выберите MarkDimensionFormat из списка **Свойства размеров**.
14. Сохраните правило простановки размеров, нажав кнопку **Сохранить**, и нажмите кнопку **Заккрыть**.
15. Сохраните свойства вида, нажав кнопку **Сохранить**.

16. Нажмите кнопку **Сохранить**, чтобы сохранить свойства чертежа, а затем нажмите кнопку **ОК** и создайте чертеж.

Пример

В приведенном ниже примере в метку были добавлены атрибуты TOP_LEVEL и ASSEMBLY_TOP_LEVEL.

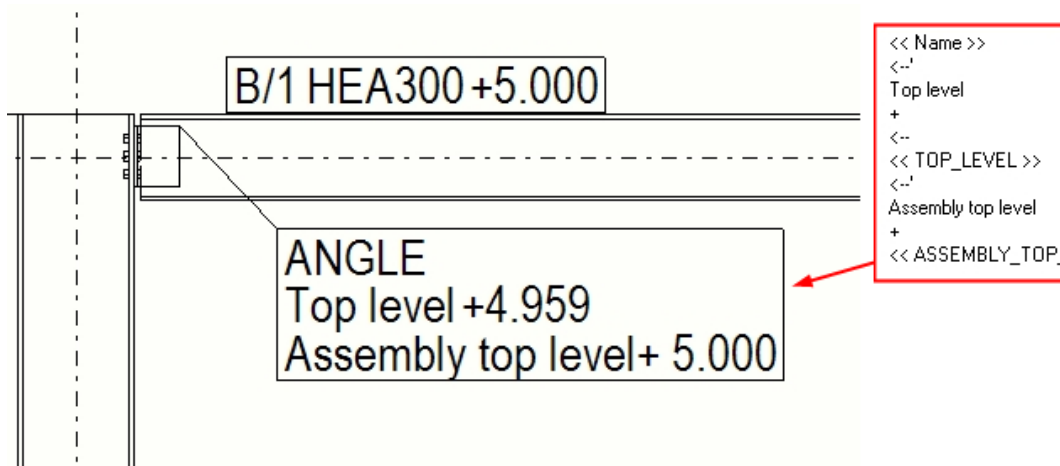

В приведенном ниже примере в метку были добавлены уровень верха самой детали (TOP_LEVEL), уровень верха сборки (ASSEMBLY_TOP_LEVEL) и уровень верха главной детали сборки (ASSEMBLY.MAIN_PART.TOP_LEVEL).

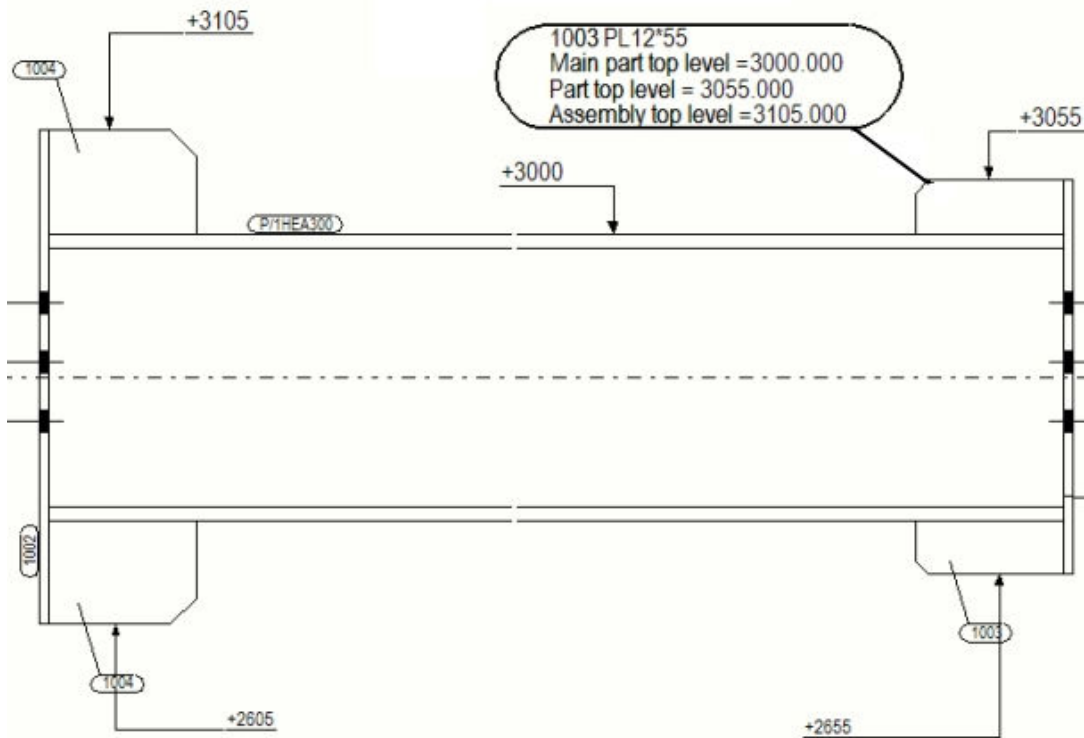

См. также

[Добавление атрибутов в автоматические метки \(стр 878\)](#)

[Единицы и десятичные разряды на чертежах, в отчетах и шаблонах \(стр 934\)](#)

Добавление шаблонов в метки

В редакторе шаблонов можно создавать пользовательские графические шаблоны (.tpl) и добавлять их в качестве элементов во все типы меток, метки размеров и ассоциативные примечания на чертежах всех типов.

В добавляемые в метки шаблоны можно включать подробности о закладной или сборке, например указывать используемый подматериал. Также можно использовать шаблон, который будет изменять единицу измерения и количество десятичных разрядов в значениях измерений в метке. С помощью инструментов редактора шаблонов в шаблоны, используемые в метках, также можно добавлять графические объекты.

Для добавления шаблонов в метки или теги размеров необходимо изменять **Свойства размеров** на открытом чертеже. Вы можете сохранить свойства размеров, а затем использовать сохраненные свойства при [создании автоматических размеров \(стр 749\)](#).

Размер шаблонов в метках деталей вычисляется по фактическому размеру содержимого шаблона. При вычислении точного размера учитываются только линии и текст в шаблоне. Это значит, например, что окружности или растровые изображения в шаблоне никак не влияют на его размер.

Ограничения: В метках с шаблонами нельзя использовать файлы изображений, как в других графических шаблонах для чертежей.

Прежде чем добавлять шаблон в метку, убедитесь, что в нем отсутствуют поля страницы.

1. На вкладке **Чертежи и отчеты** выберите **Свойства чертежа** и выберите тип чертежа.
2. Загрузите свойства чертежа, максимально близкие к необходимым.
3. **Чертежи отдельных деталей, сборок и отлитых элементов:** Выберите **Создание видов** в дереве слева, выберите вид и свойства, которые вы хотите изменить, и нажмите кнопку **Свойства вида**.
4. Выберите тип метки, который вы хотите изменить.
Например, выберите **Метка детали**.
5. В диалоговом окне свойств метки дважды щелкните элемент **Шаблон** в списке **Доступные элементы**, чтобы добавить его в метку.

Другие элементы при этом будут удалены из метки.

6. В диалоговом окне **Содержимое метки - шаблон** выберите из списка один из шаблонов. Если вы еще не создали шаблон или хотите отредактировать шаблон, это можно сделать это отсюда, нажав кнопку **Создать новый...** или **Изменить...**

Помните, что при редактировании шаблона здесь изменения будут отражены на всех чертежах с метками, содержащими измененный шаблон.

7. Нажмите кнопку **ОК**, чтобы вернуться к свойствам метки.
8. Сохраните свойства метки для использования в дальнейшем, введя для них уникальное имя.
9. **Чертежи отдельных деталей, сборок и отлитых элементов:** Нажмите кнопку **Сохранить**, чтобы сохранить изменения в свойствах вида, а затем кнопку **Заккрыть**, чтобы вернуться к свойствам чертежа.

Чертежи общего вида: Нажмите кнопку **ОК**.

10. Нажмите кнопку **Сохранить**, чтобы сохранить свойства чертежа, а затем нажмите кнопку **ОК** и создайте чертеж.
11. При необходимости скопируйте сохраненные файлы свойств меток из папки <модель>\attributes в папку компании или проекта.

СОВЕТ По умолчанию поиск меток с шаблонами производится в следующих папках в следующем порядке:

%XS_TEMPLATE_DIRECTORY%\mark

ModelDir\mark

%XS_PROJECT%\mark

%XS_FIRM%\mark

%XS_TEMPLATE_DIRECTORY_SYSTEM%\mark

%XS_SYSTEM%\mark

Изменить имя папки меток можно с помощью расширенного параметра

Пример

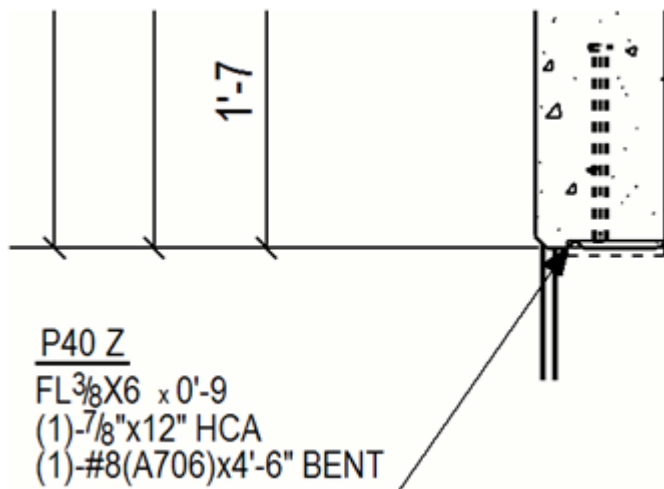

Дополнительные сведения о шаблонах в метках см. в следующих примерах:

Пример 1: создание шаблона для метки, содержащего отдельные поля значений и текстовые элементы (стр 885)

Пример 2: создание шаблона для метки, содержащего формулу в поле значения (стр 887)

Пример 1: создание шаблона для метки, содержащего отдельные поля значений и текстовые элементы

В среде США с ролью Imperial в метках деталей можно отображать десятичные дроби вместо обыкновенных. Для этого необходимо использовать шаблон метки. Шаблон содержит отдельные поля значений и текстовые элементы, которые меняют обыкновенные дроби на десятичные, а также изменяют число десятичных знаков.

1. На вкладке **Чертежи и отчеты** выберите **Свойства чертежа** и выберите тип чертежа.
2. Загрузите свойства чертежа, максимально близкие к необходимым.
3. **Чертежи отдельных деталей, сборок и отлитых элементов:** Выберите **Создание видов** в дереве слева, выберите вид и свойства, которые вы хотите изменить, и нажмите кнопку **Свойства вида**.
4. Нажмите **Метка детали**.
5. В списке **Доступные элементы** дважды щелкните пункт **Шаблон**.
6. В диалоговом окне **Содержимое метки - шаблон** нажмите кнопку **Создать новый**.

Запустится редактор шаблонов.

7. Выберите **Файл** --> **Создать** и создайте новый графический шаблон.
8. Выберите **Вставить** --> **Компонент** --> **Строка** .
9. В качестве типа содержимого выберите **ДЕТАЛЬ**.
10. Выберите **Вставить** --> **Текст** , введите L и разместите текст внутри только что добавленной строки.
11. Выберите **Вставить** --> **Поле значения** и поместите поле значения справа от буквы L.
12. В появившемся диалоговом окне **Выбрать атрибут [ДЕТАЛЬ]** прокрутите список до **PROFILE - Профиль**, откройте дерево профилей, выберите свойство **HEIGHT - Высота** и нажмите кнопку **ОК**.
13. Дважды щелкните поле значения. В диалоговом окне **Свойства поля значения** измените значения свойств следующим образом:
 - **Единица измерения:** дюйм
 - **Десятичные цифры:** 1
 - **Длина:** 8
14. Нажмите кнопку **ОК**.
15. Выберите **Вставить** --> **Текст** , введите X в качестве текста и поместите его справа от поля значения.
16. Аналогичным образом добавьте еще одно поле значения для ширины (свойство профиля **WIDTH - Ширина**).
17. Выберите **Вставить** --> **Текст** и добавьте вторую букву X между полями значений.
18. Добавьте третье поле значения для толщины полки профиля, выбрав свойство профиля **FLANGE_THICKNESS_1 - Толщина полки 1**, и измените значения свойств следующим образом:
 - **Единица измерения:** дюйм
 - **Десятичные цифры:** 2
 - **Длина:** 4
19. Выберите **Правка** --> **Свойства** и сделайте высоту и ширину строки минимальными.
20. Выберите **Файл** --> **Сохранить** , чтобы сохранить шаблон.

По умолчанию шаблон сохраняется в виде файла с расширением .tpl в папке \mark внутри папки модели. При необходимости этот шаблон можно копировать в другие модели.
21. Вернувшись в Tekla Structures, нажмите кнопку **Обновить список** в диалоговом окне **Содержимое метки - шаблон**, чтобы увидеть только что созданный шаблон.

22. Выберите шаблон и нажмите кнопку **ОК**.
23. Сохраните свойства метки для использования в дальнейшем, введя для них уникальное имя.
24. **Чертежи отдельных деталей, сборок и отлитых элементов:**
Нажмите кнопку **Сохранить**, чтобы сохранить изменения в свойствах вида, а затем кнопку **Заккрыть**, чтобы вернуться к свойствам чертежа.

Чертежи общего вида: Нажмите кнопку **ОК**.

25. Нажмите кнопку **Сохранить**, чтобы сохранить свойства чертежа, а затем нажмите кнопку **ОК** и создайте чертеж.

Пример

В первом примере ниже используются обыкновенные дроби, а во втором — десятичные.

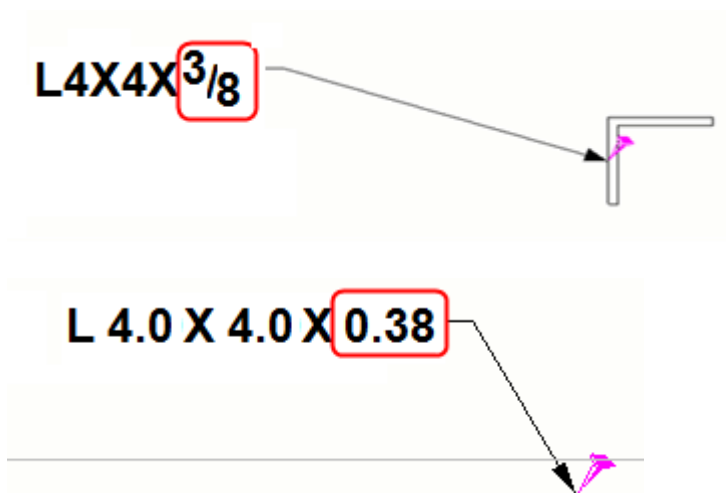

Пример 2: создание шаблона для метки, содержащего формулу в поле значения

Для использования в метках деталей десятичных дробей вместо обыкновенных в среде США с ролью Imperial необходимо добавить формулу в поле значения шаблона, создаваемого для метки.

1. На вкладке **Чертежи и отчеты** выберите **Свойства чертежа** и выберите тип чертежа.
2. Загрузите свойства чертежа, максимально близкие к необходимым.
3. **Чертежи отдельных деталей, сборок и отлитых элементов:**
Выберите **Создание видов** в дереве слева, выберите вид и свойства, которые вы хотите изменить, и нажмите кнопку **Свойства вида**.
4. Нажмите **Метка детали**.

5. В диалоговом окне свойств метки дважды щелкните элемент **Определенный пользователем атрибут** в списке **Доступные элементы**, чтобы добавить его в метку.
6. В диалоговом окне **Содержимое метки - шаблон** нажмите кнопку **Создать новый**.
Запустится редактор шаблонов.
7. Выберите **Файл --> Создать** и создайте новый графический шаблон.
8. Выберите **Вставить --> Компонент --> Строка**.
9. В качестве типа содержимого выберите **ДЕТАЛЬ**.
10. Выберите **Вставить --> Поле значения** и разместите поле.
11. В открывшемся диалоговом окне **Выбрать атрибут [ДЕТАЛЬ]** нажмите кнопку **Формула**.
12. Введите следующую формулу в поле **Формула** и нажмите кнопку **ОК**:

```
"L " + format(GetValue("HEIGHT"), "Length", "inch", 1) + " x  

"+ format(GetValue("WIDTH"), "Length", "inch", 1) + " x " +  

format(GetValue("PROFILE.FLANGE_THICKNESS_1"), "Length", "i  

nch", 2)
```
13. Дважды щелкните поле значения, чтобы открыть диалоговое окно **Свойства поля значения**.
14. В качестве типа данных выберите **Текст**, введите имя для поля (например, PART_MARK), а в поле **Длина** введите значение, достаточное, чтобы в поле значения поместились все буквы и цифры (например, 20).
15. Нажмите кнопку **ОК**.
16. Выберите **Правка --> Свойства...** и сделайте высоту и ширину строки минимальными.
17. Выберите **Файл --> Сохранить**, чтобы сохранить шаблон.
По умолчанию шаблон сохраняется в виде файла с расширением .tpl в папке \mark внутри папки модели. При необходимости этот шаблон можно копировать в другие модели.
18. Вернувшись в Tekla Structures, нажмите кнопку **Обновить список** в диалоговом окне **Содержимое метки - шаблон**, чтобы увидеть только что созданный шаблон.
19. Выберите шаблон и нажмите кнопку **ОК**.
20. Сохраните свойства метки для использования в дальнейшем, введя для них уникальное имя.
21. **Чертежи отдельных деталей, сборок и отлитых элементов:** Нажмите кнопку **Сохранить**, чтобы сохранить изменения

в свойствах вида, а затем кнопку **Заккрыть**, чтобы вернуться к свойствам чертежа.

Чертежи общего вида: Нажмите кнопку **ОК**.

22. Нажмите кнопку **Сохранить**, чтобы сохранить свойства чертежа, а затем нажмите кнопку **ОК** и создайте чертеж.

См. также

[Пример 1: создание шаблона для метки, содержащего отдельные поля значений и текстовые элементы \(стр 885\)](#)

Добавление символов в автоматические метки

Во все типы меток можно добавлять символы. Можно выбрать файл символов, который будет использоваться, и символ для добавления в метку.

1. На вкладке **Чертежи и отчеты** выберите **Свойства чертежа** и выберите тип чертежа.
2. Загрузите свойства чертежа, максимально близкие к необходимым.
3. **Чертежи отдельных деталей, сборок и отлитых элементов:** Выберите **Создание видов** в дереве слева, выберите вид и свойства, которые вы хотите изменить, и нажмите кнопку **Свойства вида**.
4. Выберите **Метка детали**.
5. В свойствах метки дважды щелкните **Символ** в списке **Доступные элементы**.
6. В диалоговом окне **Содержимое метки - символ** нажмите кнопку **Выбрать...** рядом с полем **Файл**, чтобы выбрать требуемый файл символов.
7. Выбрав файл, нажмите кнопку **Выбрать...** рядом с полем **Номер** и выберите номер символа, который вы хотите использовать.
8. Нажмите кнопку **ОК**.
Tekla Structures добавляет имя файла символов и номер символа в список элементов.
9. Сохраните свойства метки для использования в дальнейшем, введя для них уникальное имя.
10. **Чертежи отдельных деталей, сборок и отлитых элементов:** Нажмите кнопку **Сохранить**, чтобы сохранить изменения в свойствах вида, а затем кнопку **Заккрыть**, чтобы вернуться к свойствам чертежа.

Чертежи общего вида: Нажмите кнопку **ОК**.

11. Нажмите кнопку **Сохранить**, чтобы сохранить свойства чертежа, а затем нажмите кнопку **ОК** и создайте чертеж.

См. также

[Добавление символов на чертежи \(стр 317\)](#)

Задание размера в метках болтов с помощью расширенных параметров

Для задания содержимого элемента **Размер** в метке болтов на чертежах различных типов можно использовать расширенные параметры.

Чтобы изменить содержимое элемента **Размер** в метке болтов, выберите **Файл --> Настройки --> Расширенные параметры --> Обозначения: болты**.

- ПРИМ.**
- Для чертежей общего вида предусмотрены отдельные расширенные параметры.
 - Все изменения, вносимые в перечисленные в следующей таблице расширенные параметры, отражаются только на новых создаваемых чертежах и при изменении соответствующих меток болтов.

Задача	Действие
Определить содержимое элемента размера в метках продолговатых отверстий или метках глубоких отверстий (чертежи общего вида)	Задать значение расширенного параметра <code>XS_LONGHOLE_MARK_STRING_FOR_SIZE</code> . Для чертежей общего вида задать значение расширенного параметра <code>XS_LONGHOLE_MARK_STRING_FOR_SIZE_IN_GA</code> .
Определить содержимое элемента размера в метках продолговатых отверстий или метках глубоких отверстий (чертежи общего вида) для болтов, устанавливаемых на площадке	Задать значение расширенного параметра <code>XS_SITE_LONGHOLE_MARK_STRING_FOR_SIZE</code> . Для чертежей общего вида задать значение расширенного параметра <code>XS_SITE_LONGHOLE_MARK_STRING_FOR_SIZE_IN_GA</code> .
Определить содержимое элемента размера в метках продолговатых отверстий или метках глубоких отверстий (чертежи общего вида)	Задать значение расширенного параметра

Задача	Действие
для болтов, устанавливаемых в цеху	<p>XS_SHOP_LONGHOLE_MARK_STRING_FOR_SIZE.</p> <p>Для чертежей общего вида задайте значение расширенного параметра XS_SHOP_LONGHOLE_MARK_STRING_FOR_SIZE_IN_GA.</p>
Определить содержимое элемента размера в метках отверстий	<p>Задайте значение расширенного параметра XS_HOLE_MARK_STRING_FOR_SIZE.</p> <p>Для чертежей общего вида задайте значение расширенного параметра XS_HOLE_MARK_STRING_FOR_SIZE_IN_GA.</p>
Определить содержимое элемента размера в метках отверстий для болтов, устанавливаемых на площадке	<p>Задайте значение расширенного параметра XS_SITE_HOLE_MARK_STRING_FOR_SIZE</p> <p>Для чертежей общего вида задайте значение расширенного параметра XS_SITE_HOLE_MARK_STRING_FOR_SIZE_IN_GA.</p>
Определить содержимое элемента размера в метках отверстий для болтов, устанавливаемых в цеху	<p>Задайте значение расширенного параметра XS_SHOP_HOLE_MARK_STRING_FOR_SIZE</p> <p>Для чертежей общего вида задайте значение расширенного параметра XS_SHOP_HOLE_MARK_STRING_FOR_SIZE_IN_GA.</p>
Определить содержимое элемента размера в метках болтов	<p>Задайте значение расширенного параметра XS_BOLT_MARK_STRING_FOR_SIZE</p> <p>Для чертежей общего вида задайте значение расширенного параметра XS_BOLT_MARK_STRING_FOR_SIZE_IN_GA.</p>
Определить содержимое элемента размера в метках болтов для болтов, устанавливаемых на площадке	<p>Задайте значение расширенного параметра XS_SITE_BOLT_MARK_STRING_FOR_SIZE</p> <p>Для чертежей общего вида задайте значение расширенного параметра</p>

Задача	Действие
	XS_SITE_BOLT_MARK_STRING_FOR_SIZE_IN_GA
Определить содержимое элемента размера в метках болтов для болтов, устанавливаемых в цеху	<p>Задайте значение расширенного параметра</p> <p>XS_SHOP_BOLT_MARK_STRING_FOR_SIZE</p> <p>Для чертежей общего вида задайте значение расширенного параметра XS_SHOP_BOLT_MARK_STRING_FOR_SIZE_IN_GA.</p>

В качестве значения перечисленных выше расширенных параметров можно использовать любое сочетание текста и следующих атрибутов шаблонов. Каждый атрибут шаблона должен быть заключен в знаки процента (%). Чтобы использовать специальные символы, введите обратную косую черту (\) и после нее номер ASCII. Атрибуты шаблона можно использовать в любом порядке, а также производить вычисления.

- BOLT_NUMBER
- DIAMETER
- LENGTH
- HOLE_DIAMETER
- LONG_HOLE_X
- LONG_HOLE_Y
- LONGHOLE_MIN (меньший из размеров продолговатого отверстия)
- LONGHOLE_MAX (большой из размеров продолговатого отверстия)
- BOLT_STANDARD
- BOLT_MATERIAL
- BOLT_ASSEMBLY_TYPE
- BOLT_COUNTERSUNK
- BOLT_SHORT_NAME
- BOLT_FULL_NAME

Пример

Пример использования расширенных параметров:

```
XS_LONGHOLE_MARK_STRING_FOR_SIZE=D%HOLE_DIAMETER%
(%HOLE_DIAMETER+LONGHOLE_X%x%HOLE_DIAMETER+LONGHOLE_Y%)
XS_SITE_HOLE_MARK_STRING_FOR_SIZE=D%HOLE_DIAMETER%
```

Обратите внимание, что в вычислениях оператор (+, -, *, /) не должен находиться за знаками "%":

Верно: %OPTION1*OPTION2%

Неверно: %OPTION1%*%OPTION2%

Например, если OPTION1 = 5.0 и OPTION2 = 3.0, результаты будут равны "15" и "5*3"

Добавление врезок в автоматические метки армирования

Чтобы показать на чертеже форму и размеры арматурного стержня, можно добавить в метку армирования врезку — увеличенное изображение стержня.

Врезки можно добавлять в автоматические и создаваемые вручную метки армирования.

1. На вкладке **Чертежи и отчеты** выберите **Свойства чертежа** и выберите тип чертежа.
2. Загрузите свойства чертежа, максимально близкие к необходимым.
3. **Чертежи ЖБ элементов:** Выберите **Создание видов** в дереве слева, выберите вид и свойства, которые вы хотите изменить, и нажмите кнопку **Свойства вида**.
4. Нажмите **Метка армирования**.
5. Дважды щелкните элемент **Врезка** в списке **Доступные элементы**, чтобы добавить его в метку армирования.
6. В диалоговом окне **Врезка** выберите вариант масштабирования в списке **Масштаб:**
 - При выборе варианта **Авто** врезка масштабируется автоматически.
 - Варианты **Один множитель** и **Два множителя** используются для масштабирования врезки в соответствии с введенными значениями.

Масштаб врезки задается относительно масштаба вида чертежа. Например, если масштаб вида чертежа равен 1/10, а масштаб врезки — 2, то фактический масштаб врезки будет равен 1/5.
7. В списке **Поворот** выберите вариант поворота врезки: **Автоматически**, **Плоскость** или **3D**. Если врезка трехмерная, при выборе варианта **Автоматически** Tekla Structures автоматически отображает врезку в 3D.
8. В списке **Метки торцов** выберите форму концов стержня на врезке.

9. Установите флажок **Размеры**, чтобы показать на врезке размеры стержня.
10. Установите флажок **Увеличение**, чтобы четче показать на врезке крюки арматурных стержней.
11. Выберите **Радиус изгиба**, чтобы показать радиус изгиба в виде диаметра гибочного валка.
12. Установите флажок **Угол изгиба**, чтобы показать на врезке углы изгиба стержня.
13. Установите флажок **Символы муфт/концевых анкеров**, чтобы показать на врезках графические символы, представляющие муфты для стыковки арматуры и анкера на конце арматурных стержней.
14. Установите флажок **Заполнители**, чтобы вместо размеров на врезках отображались заполнители.
15. Нажмите кнопку **ОК**.
16. Сохраните свойства метки для использования в дальнейшем, введя для них уникальное имя.
17. **Чертежи ЖБ элементов:** Нажмите кнопку **Сохранить**, чтобы сохранить изменения в свойствах вида, а затем кнопку **Заккрыть**, чтобы вернуться к свойствам чертежа.
Чертежи общего вида: Нажмите кнопку **ОК**.
18. Нажмите кнопку **Сохранить**, чтобы сохранить свойства чертежа, а затем нажмите кнопку **ОК** и создайте чертеж.

Пример

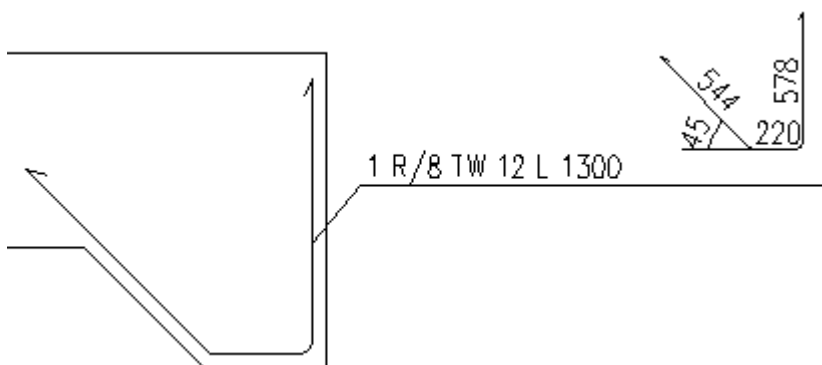

Трехмерная врезка с показанным радиусом изгиба:

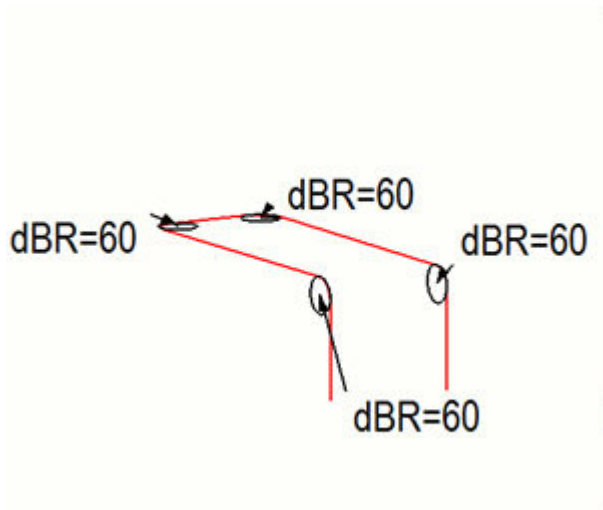

Вместо размеров отображаются заполнители:

17 10 Ø 8 - 880

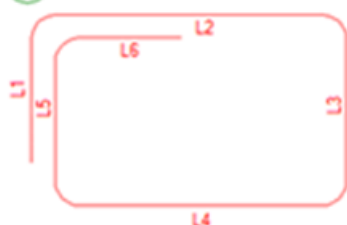

	L1	L2	L3	L4	L5	L6	Length
17.1	10	24	14	24	14	10	89
17.2	10	24	19	24	19	10	98
17.3	10	24	23	24	23	10	107
17.4	10	24	27	24	27	10	115
17.5	10	24	32	24	32	10	124
17.6	10	24	36	24	36	10	133
17.7	10	24	41	24	41	10	142
17.8	10	24	45	24	45	10	150
17.9	10	24	49	24	49	10	159
17.10	10	24	54	24	54	10	168

СОВЕТ Чтобы изменить длину линии выноски, цвет, тип линии или представление врезки, откройте файл ([стр 1046](#)) в системной папке, заданной расширенным параметром `XS_SYSTEM`, и отредактируйте следующие строки: `PullOutLeaderLineMinLength`, `PulloutColor`, `PulloutVisibleLinetype` и `PulloutRepresentation`.

См. также

[Элементы меток армирования и соседнего армирования \(стр 1023\)](#)

7.7 Настройка сеток на чертежах

На чертежах всех типов можно отображать сетки. Можно изменить внешний вид и видимость меток, рамок меток, а также линий сетки.

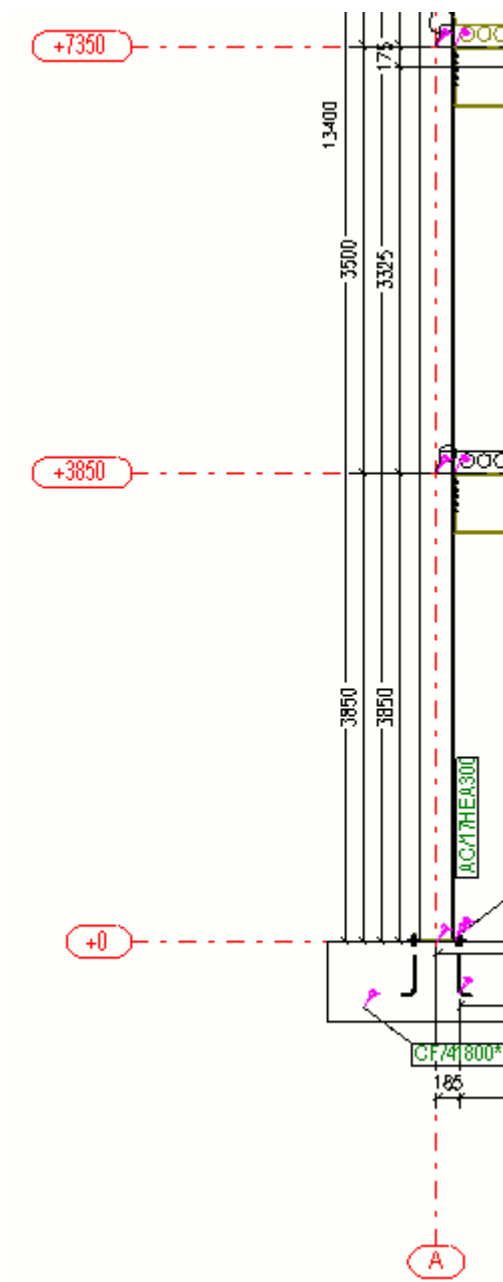

См. также

[Сетки на чертежах \(стр 533\)](#)

[Задание автоматических свойств сеток \(стр 896\)](#)

[Свойства сеток \(стр 1062\)](#)

Задание автоматических свойств сеток

Свойства сеток на чертежах отдельных деталей, сборок и отлитых элементов можно изменять отдельно для каждого вида. На чертежах общего вида изменять свойства сеток можно и на уровне вида, и на уровне чертежа. Также можно изменить свойства отдельной сетки на открытом чертеже.

1. На вкладке **Чертежи и отчеты** выберите **Свойства чертежа** и выберите тип чертежа.
2. Загрузите свойства чертежа, максимально близкие к необходимым.
3. Чертежи отдельных деталей, сборок и отлитых элементов: Выберите **Создание видов** в дереве слева, выберите вид и свойства, которые вы хотите изменить, и нажмите кнопку **Свойства вида**.
4. Нажмите **Сетка**.
5. Внесите требуемые изменения в свойства сетки.
6. Чертежи отдельных деталей, сборок и ЖБ элементов: Нажмите кнопку **Сохранить**, чтобы сохранить свойства вида, а затем нажмите кнопку **Заккрыть**.
Чертежи общего вида: Нажмите кнопку **ОК**.
7. Нажмите кнопку **Сохранить**, чтобы сохранить свойства чертежа, а затем нажмите кнопку **ОК** и создайте чертеж.

СОВЕТ Дополнительно настроить метки сетки позволяют расширенные параметры и .

См. также

[Свойства сеток \(стр 1062\)](#)

7.8 Настройка деталей и соседних деталей на чертежах

Детали и соседние детали на чертежах — это объекты строительной конструкции, которые будут присутствовать в реальной конструкции или будут тесно с ней связаны.

Детали и соседние детали имеют свойства, влияющие на то, как деталь отображается на чертеже.

Задача	Чтобы узнать больше, перейдите по ссылкам ниже
Задать, что будет отображаться в детали, а также как она будет отображаться	Задание автоматических свойств деталей на чертеже (стр 898)
Задать, какие из соседних деталей будут отображаться, а также как они будут отображаться. Также можно управлять видимостью болтов в соседних деталях.	Задание автоматических свойств соседних деталей (стр 903)
Ознакомиться с примерами изменения настроек деталей	Пример: представления деталей (стр 899)
Показать ориентацию деталей с помощью меток деталей, путем включения в метки направления по компасу, а также путем отображения меток ориентации и меток сторон соединения	Indicate part orientation (стр 904)
Проверить и изменить свойства деталей и соседних деталей	Свойства деталей и соседних деталей на чертежах (стр 1031)

Задание автоматических свойств деталей на чертеже

Можно определить, что будет отображаться в детали, а также как она будет отображаться.

1. На вкладке **Чертежи и отчеты** выберите **Свойства чертежа** и выберите тип чертежа.
2. Загрузите свойства чертежа, максимально близкие к необходимым.
3. **Чертежи отдельных деталей, сборок и отлитых элементов:** Выберите **Создание видов** в дереве слева, выберите вид и свойства, которые вы хотите изменить, и нажмите кнопку **Свойства вида..**
4. Нажмите **Деталь**.
5. На вкладке **Содержимое** выберите представление детали, укажите, показывать ли скрытые линии, центральные линии и опорные линии, а также какие показывать дополнительные обозначения.
Опорная линия — это линия между точками, по которым создана деталь.

Вариант **Ограничивающая рамка** хорошо подходит для использования со сложными элементами, у которых построенный по крайним точкам параллелепипед содержит много многоугольников, что замедляет обработку чертежей. При использовании

представления **Ограничивающая рамка** чертежи открываются быстрее.

6. На вкладке **Внешний вид** выберите цвет и тип линий.
Цвет центральных линий можно изменять только на уровне чертежа и на уровне вида, но не на уровне объекта. Для центральных линий в диалоговом окне свойств можно настроить только цвет, но не тип. Задать тип линии для центральных линий деталей можно с помощью расширенного параметра `XS_CENTER_LINE_TYPE`.
7. На вкладке **Заливка** задайте параметры заливки деталей и сечений.
8. Выполните одно из следующих действий в зависимости от типа чертежа:
 - **Чертежи отдельных деталей, сборок и отлитых элементов:** Нажмите кнопку **Сохранить**, чтобы сохранить свойства вида. Затем вернитесь к свойствам чертежа, нажав кнопку **Заккрыть**.
 - **Чертежи общего вида:** Нажмите кнопку **ОК**, чтобы вернуться к свойствам чертежа.
9. Нажмите кнопку **Сохранить**, чтобы сохранить свойства чертежа, а затем нажмите кнопку **ОК** и создайте чертеж.

См. также



[Свойства деталей и соседних деталей на чертежах \(стр 1031\)](#)



[Пример: представления деталей \(стр 899\)](#)

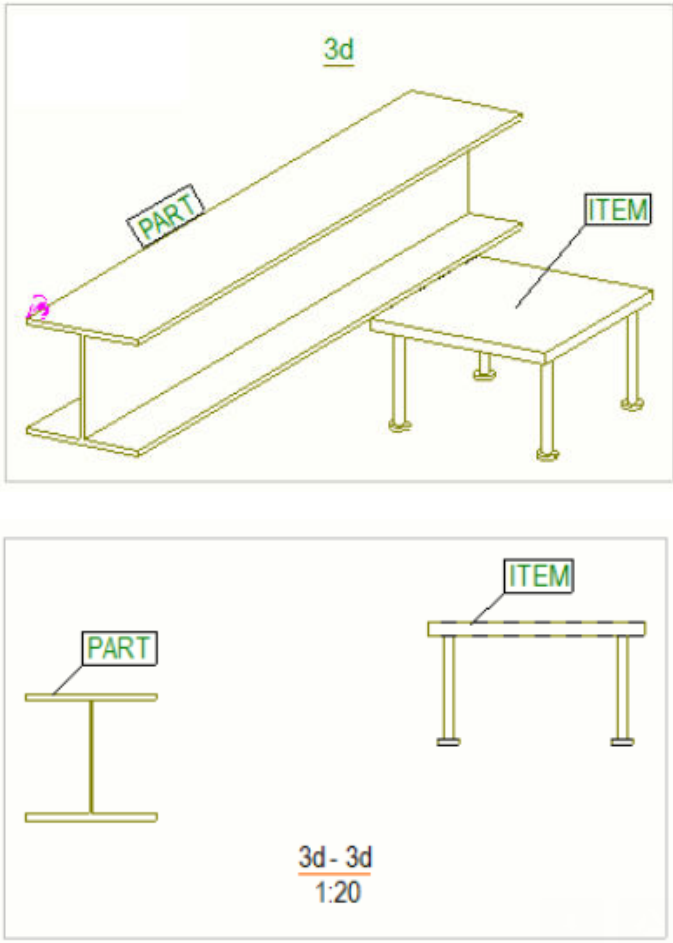

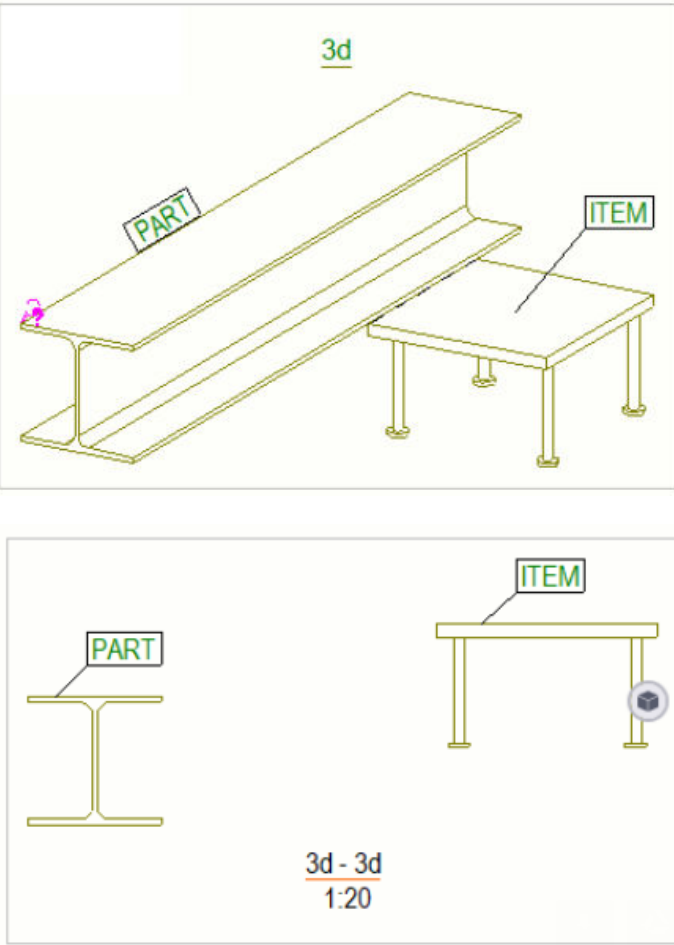
Пример: представления деталей

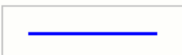
Ниже приведено несколько примеров того, как выглядят детали и элементы при разных значениях параметров в диалоговом окне **Свойства вида**.

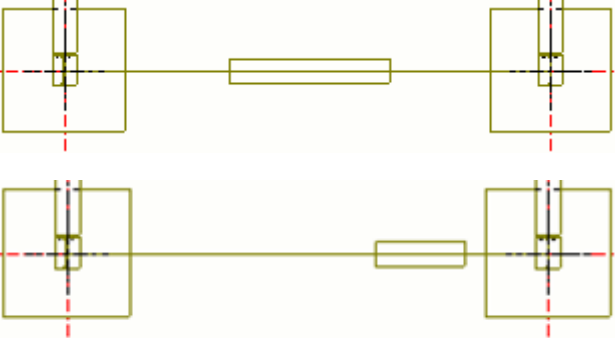
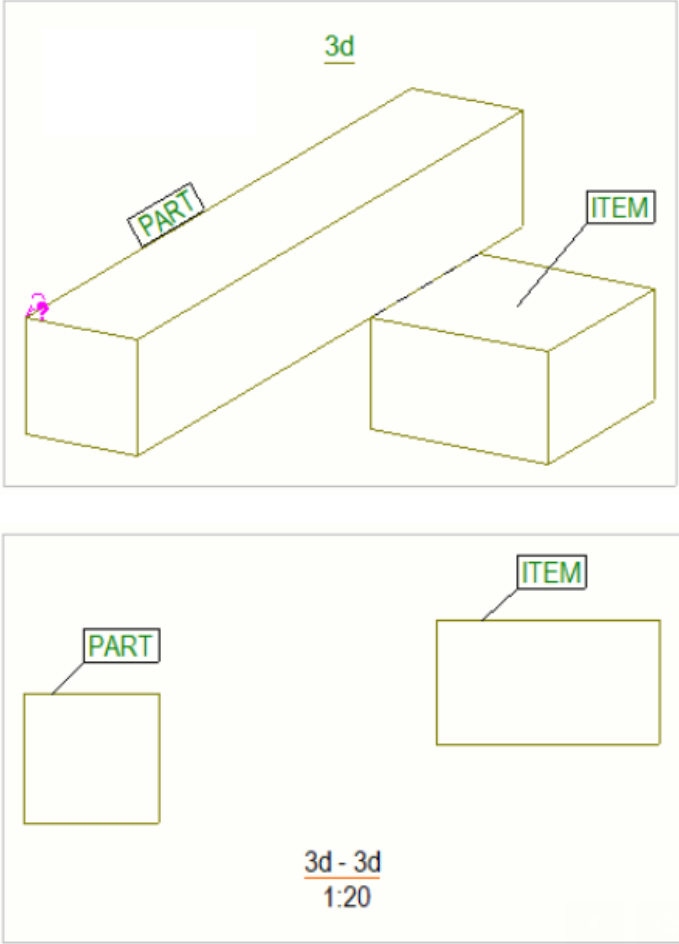
Значение	Пример
Представление деталей и элементов — Контур.	 <p>3d</p> <p>PART</p> <p>ITEM</p> <p>PART</p> <p>ITEM</p> <p>3d - 3d 1:20</p>

Значение	Пример
<p>Представление — Точно.</p>	 <p>3d</p> <p>PART</p> <p>ITEM</p> <p>PART</p> <p>ITEM</p> <p>3d - 3d 1:20</p>
<p>В разделе Дополнительные метки установлен флажок Фаски кромок.</p>	
<p>Представление — Символ.</p>	

Значение	Пример
<p>Представление — Символ с частичным профилем.</p> <p>Настройки Длина и Смещение от средней точки частичного профиля можно изменить. В первом примере справа используются значения по умолчанию. Во втором примере и длина, и смещение скорректированы.</p>	
<p>Представление — Ограничивающая рамка.</p>	
<p>Представление — Ограничивающая рамка.</p>	

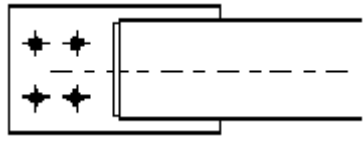
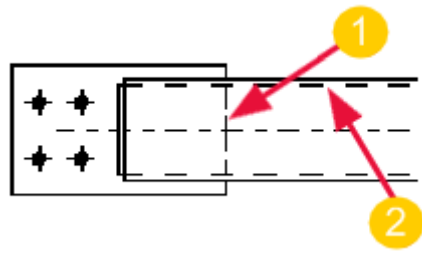
Значение	Пример
<p>Представление — Рамка базы.</p>	
<p>Представление — Точно, а Смещение символа — 0.00. Флажок Центральная линия установлен.</p>	
<p>Представление — Точно, а Смещение символа — 10.00. Флажок Центральная линия установлен.</p>	
<p>Флажок Скрытые линии не установлен.</p>	
<p>Флажок Скрытые линии установлен. Флажок Собственные скрытые линии установлен.</p> <ol style="list-style-type: none"> Скрытые линии для других деталей отображаются. Собственные скрытые линии для главной детали отображаются. 	

См. также

[Свойства деталей и соседних деталей на чертежах \(стр 1031\)](#)

[Задание автоматических свойств деталей на чертеже \(стр 898\)](#)

Задание автоматических свойств соседних деталей

Можно определить, что будет отображаться в соседних деталях, а также как они будут отображаться. Также можно управлять видимостью болтов в соседних деталях.

1. На вкладке **Чертежи и отчеты** выберите **Свойства чертежа** и выберите тип чертежа.
2. Загрузите свойства чертежа, максимально близкие к необходимым.
3. Чертежи отдельных деталей, сборок и отлитых элементов: Выберите **Создание видов** в дереве слева, выберите вид и свойства, которые вы хотите изменить, и нажмите кнопку **Свойства вида**.
4. Нажмите **Соседняя деталь**.
5. Выберите требуемые значения параметров видимости на вкладке **Видимость**.
 - Дополнительные сведения см. в разделе [Show neighbor parts in drawings \(стр 722\)](#).
6. На вкладке **Содержимое** выберите представление болтов в соседних деталях, укажите, показывать ли скрытые линии, центральные линии и опорные линии, а также какие показывать дополнительные обозначения.

Опорная линия — это линия между точками, по которым создана деталь.
7. На вкладке **Внешний вид** выберите цвет и тип линий.

Цвет центральных линий можно изменять только на уровне чертежа и на уровне вида, но не на уровне объекта. Для центральных линий в диалоговом окне свойств можно настроить только цвет, но не тип.

Задать тип линии для центральных линий деталей можно с помощью расширенного параметра .
8. Чертежи отдельных деталей, сборок и отлитых элементов: Нажмите кнопку **Сохранить**, чтобы сохранить свойства вида. Затем вернитесь к свойствам чертежа, нажав кнопку **Заккрыть**.
9. Чертежи общего вида: Нажмите кнопку **ОК**, чтобы вернуться к свойствам чертежа.
10. Нажмите кнопку **Сохранить**, чтобы сохранить свойства чертежа, а затем нажмите кнопку **ОК** и создайте чертеж.

См. также

[Настройка деталей и соседних деталей на чертежах \(стр 897\)](#)

[Свойства деталей и соседних деталей на чертежах \(стр 1031\)](#)

[Пример: представления деталей \(стр 899\)](#)

Указание ориентации деталей

Метками ориентации деталей обозначается направление монтажа сборок и ЖБ элементов. Существует несколько способов показать

ориентацию деталей: с помощью меток деталей, путем включения в метки направления по компасу, а также путем отображения меток ориентации и меток сторон соединения.

О том, как проверить, как на местоположение метки влияют настройки размещения метки, тип линии выноски, предустановленные настройки расположения меток и ориентации деталей, направление моделирования деталей и настройки защиты чертежа, см. в разделе [Mark location \(стр 865\)](#).

Использование метки детали в качестве метки ориентации на чертежах общего вида

На чертежах общего вида метки деталей отображаются с того же конца, что и на чертежах сборок. Детали, имеющие одинаковую позицию сборки, всегда помечаются метками с одного и того же конца.

1. Выберите **Чертежи и отчеты --> Настройки чертежа --> Чертеж сборки**.
2. Загрузите свойства чертежа, максимально близкие к необходимым.
3. В свойствах чертежа сборки выберите **Создание видов --> Атрибуты** и установите параметр **Система координат** в значение **ориентированная** или **модели**.

Чтобы параметры в разделе **Направление просмотра** (меню **Файл --> Настройки --> Параметры --> Метки ориентации**) действовали, необходимо использовать вариант **ориентированная** или **модели**.

4. Нажмите кнопку **Сохранить**, чтобы сохранить свойства, и **Заккрыть**, чтобы закрыть диалоговое окно.
5. В модели выберите **Чертежи и отчеты --> Настройки нумерации --> Настройки нумерации** и снимите флажки **Ориентация балки** и **Ориентация колонны**.

В результате этого похожие сборки будут получать один и тот же номер вне зависимости от ориентации детали.

6. Перейдите в меню **Файл --> Настройки --> Параметры --> Метки ориентации** и задайте следующие параметры:
 - В разделе **Направление обзора** выберите требуемые варианты для балок, раскосов и колонн.
 - В списке **Метка всегда ближе у центра колонны на чертежах общего вида** выберите **Нет**.
 - В списке **Предпочтительное положение балок и креплений** выберите **Слева** или **Справа**.

Предпочтительное положение определяет, у какого конца размещается метка.

7. Нажмите **ОК**.

8. Проверьте тип линии выноски, выбрав **Чертежи и отчеты --> Свойства чертежа --> Чертеж общего вида --> Метки деталей --> Общие** .

Чтобы метка размещалась у конца детали, а не в середине детали, используйте один из следующих вариантов:

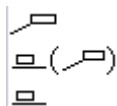

9. Нажмите кнопку **Сохранить**, чтобы сохранить свойства чертежа, и **ОК**, чтобы закрыть диалоговое окно.
10. Создайте чертежи сборок (и отдельных деталей) с использованием измененных настроек.
- Если чертежи ранее не создавались, используется направление моделирования детали с наименьшим ID, кроме случаев, когда задана грань, соответствующая верху формы.
11. Создайте чертежи общего вида с использованием измененных настроек.

-
- ПРИМ.** • На чертежах общего вида поведение меток отлитых элементов аналогично поведению меток чертежей сборок, за исключением случаев, когда для параметра **Грань, соответствующая верху в форме** на вкладке **Параметры** диалогового окна **Определенные пользователем атрибуты** детали задано значение **Спереди** или **Сзади**. Эти значения определяют, с какого конца размещается метка детали.
- При обновлении чертежа сборки для размещения метки у другого конца детали не забывайте обновить метки на соответствующих чертежах общего вида. Tekla Structures не делает этого автоматически.
 - Также обратите внимание, что если расширенный параметр `XS_UPSIDE_DOWN_TEXT_ALLOWED` установлен в значение `TRUE`, направление чтения текста указывает направление монтажа детали.

Пример

Метка детали располагается со стороны элемента жесткости:

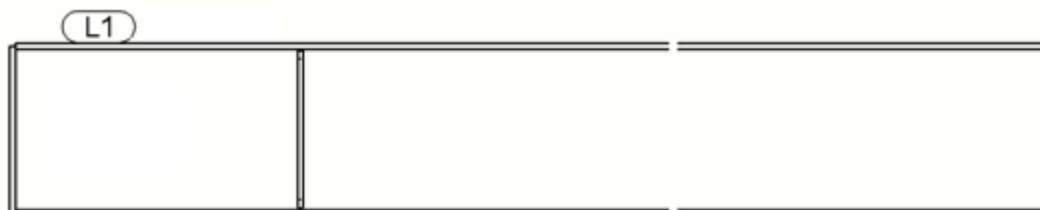

Метки располагаются с одной и той же стороны вне зависимости от ориентации балок:

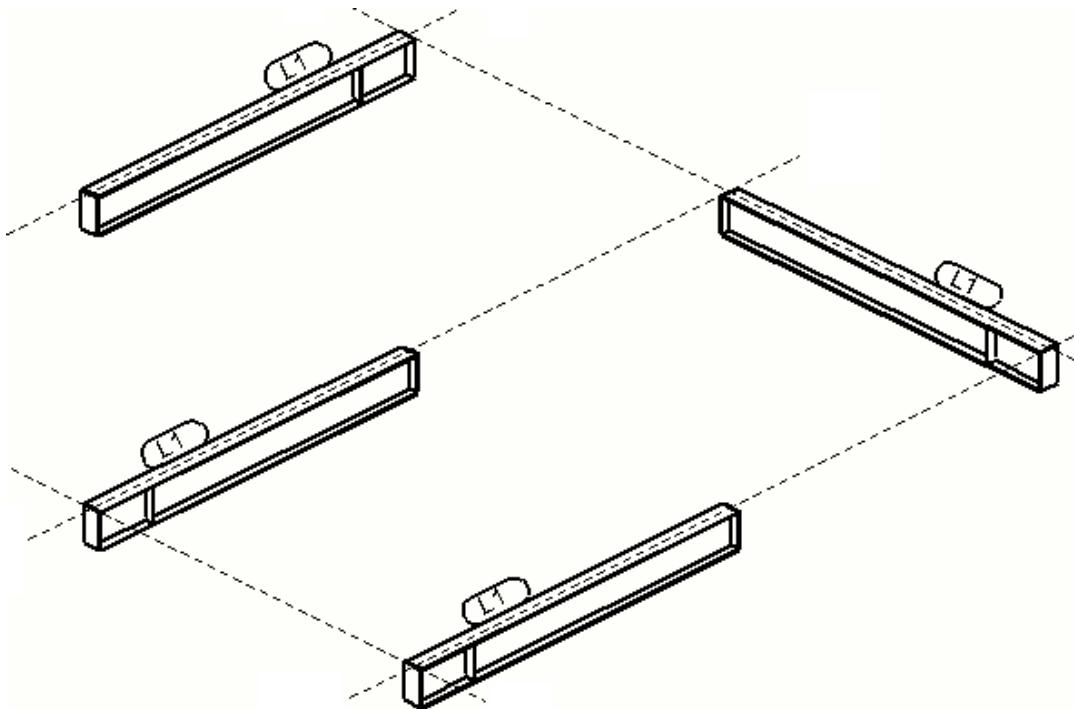

Отображение направлений по компасу в метках деталей

В метки деталей можно включать информацию о направлении грани. Вне зависимости от того, где добавлена или куда перемещена метка, направление грани остается постоянным. Направление грани указывает направление по компасу (север, восток, юг, запад) грани, на которой находится метка.

Ограничение: Tekla Structures показывает направление грани только в случае, когда оно одинаково для всех сборок или ЖБ элементов с одним и тем же номером позиции сборки или ЖБ элемента.

1. Проверьте, где в модели находится север: выберите меню **Файл --> Настройки --> Параметры --> Метки ориентации** и проверьте значение параметра **Проекция на север (градусы против часовой стрелки от глобальной оси x)**.

Дополнительные сведения о настройке меток ориентации в диалоговом окне **Параметры** см. в разделе Settings in the Options dialog box.

2. В модели выберите **Чертежи и отчеты --> Настройки нумерации** и установите флажок **Ориентация колонны**.

Это заставит Tekla Structures показывать направление грани в метке детали для двух похожих колонн с различной ориентацией.

3. В свойствах требуемого вида на чертеже сборки или ЖБ элемента щелкните **Метка детали** и вставьте в метку детали элемент **Направление грани**.

Теперь на чертежах сборок или отлитых элементов в метках деталей отображается направление грани.

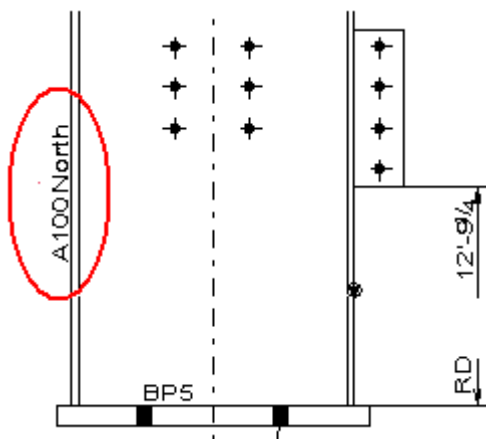

СОВЕТ Чтобы показать направление по компасу на чертежах общего вида, перейдите в меню **Файл --> Настройки --> Параметры --> Метки ориентации** и установите параметр **Всегда проставлять метки к центру колонны на чертежах общего вида** в значение **Нет**.

Отображение меток ориентации (меток севера)

Метками ориентации, или метками севера, обозначается направление монтажа сборок. По умолчанию метка ориентации представляет собой треугольник внутри окружности.

1. На вкладке **Чертежи и отчеты** выберите **Свойства чертежа --> Чертеж сборки**.
2. Выберите **Создание видов** в дереве слева, выберите вид и свойства, которые вы хотите изменить, и нажмите кнопку **Свойства вида**.
3. Выберите **Деталь --> Содержимое** и установите флажок **Метки ориентации**.
4. Сохраните свойства вида и нажмите кнопку **Заккрыть**.
5. Сохраните свойства чертежа сборки и нажмите **ОК**.
6. При необходимости укажите, какие детали Tekla Structures будет считать колоннами, раскосами или балками, путем задания предельных наклонов (меню **Файл --> Настройки --> Параметры --> Метки ориентации --> Предельный наклон**).
7. Настройте метки ориентации с помощью следующих расширенных параметров:

XS_ORIENTATION_MARK_DIRECTION
 XS_ORIENTATION_MARK_MOVE_DIST_FOR_BEAMS
 XS_ORIENTATION_MARK_MOVE_DIST_FOR_COLUMNS
 XS_NORTH_MARK_SYMBOL
 XS_HIDDEN_NORTH_MARK_SYMBOL
 XS_NORTH_MARK_SCALE
 XS_GA_NORTH_MARK_SYMBOL (чертежи общего вида)
 XS_GA_HIDDEN_NORTH_MARK_SYMBOL (чертежи общего вида)
 XS_GA_NORTH_MARK_SCALE (чертежи общего вида)

8. Создайте чертеж сборки.

Для различных деталей Tekla Structures вычерчивает символы ориентации по-разному:

- На верхней полке балок у торца, который ближе к северу или к стороне, заданной расширенным параметром XS_ORIENTATION_MARK_DIRECTION (см. детали 1 и 2 на рисунке ниже)
- У нижнего торца колонн на полке, который ближе к северу или к стороне, заданной расширенным параметром XS_ORIENTATION_MARK_DIRECTION (см. деталь 4 на рисунке ниже)
- На полке раскоса у торца, который ближе к северу или к стороне, заданной расширенным параметром XS_ORIENTATION_MARK_DIRECTION (см. А и В на рисунке ниже)

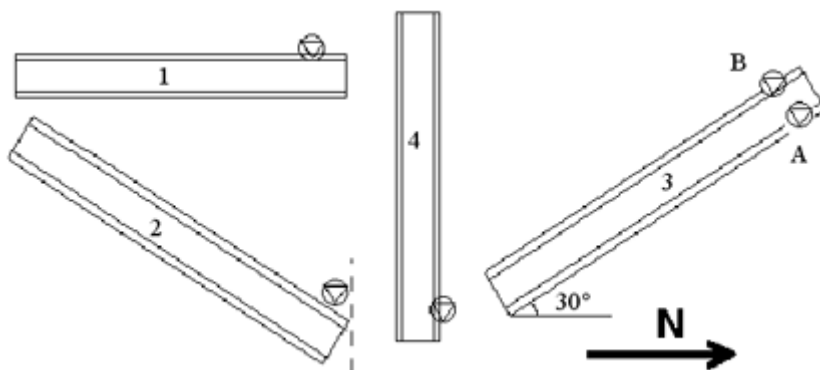

СОВЕТ Отображать метки ориентации для видов отдельных деталей на чертежах сборок можно, установив расширенный параметр в значение TRUE.

Отображение меток сторон соединения

На чертежах сборок можно использовать символ для обозначения стороны детали, с которой крепится соединенная с ней деталь.

1. Выберите **Чертежи и отчеты** --> **Настройки чертежа** --> **Чертеж сборки** .
2. Загрузите свойства чертежа, максимально близкие к необходимым.
3. Выберите **Создание видов** в дереве слева, выберите вид и свойства, которые вы хотите изменить, и нажмите кнопку **Свойства вида**.
4. Нажмите кнопку **Деталь**.
5. На вкладке **Содержимое** установите флажок **Метка стороны соединения**.
6. Нажмите кнопку **Сохранить**, чтобы сохранить свойства вида.
7. Нажмите кнопку **Заккрыть**.
8. Нажмите кнопку **Сохранить**, чтобы сохранить свойства чертежа, а затем нажмите кнопку **ОК** и создайте чертеж.

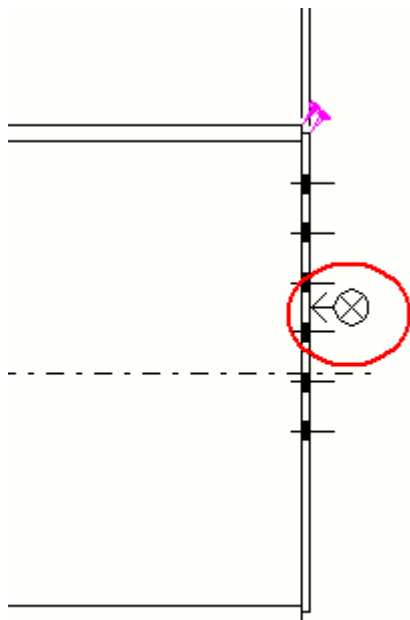

СОВЕТ При необходимости можно изменить символ стороны соединения с помощью расширенного параметра , а с помощью расширенного параметра можно управлять тем, наносится метка стороны соединения или нет.

7.9 Настройка болтов на чертежах

Болты — это соединительные объекты, которыми детали или сборки крепятся друг к другу (или прикрепленные к деталям или сборкам). Способ отображения болтов на чертежах можно изменить.

Задача	Чтобы узнать больше, перейдите по ссылкам ниже
Изменить способ отображения болтов на чертежах	Setting automatic bolt properties in drawings (стр 911)
Создать собственные символы болтов	Creating user-defined bolt symbols (стр 912)
Ознакомиться с примерами различных настроек болтов	Example: Bolt representations (стр 913)
Проверить свойства болтов	Свойства содержимого и внешнего вида болтов на чертежах (стр 1038)

Задание автоматических свойств болтов на чертеже

Можно определить, что будет отображаться в болтах, а также как они будут отображаться.

1. На вкладке **Чертежи и отчеты** выберите **Свойства чертежа** и выберите тип чертежа.
2. Загрузите свойства чертежа, максимально близкие к необходимым.
3. Чертежи отдельных деталей, сборок и отлитых элементов: Выберите **Создание видов** в дереве слева, выберите вид и свойства, которые вы хотите изменить, и нажмите кнопку **Свойства вида**.
4. Нажмите **Болт**.
5. На вкладке **Содержимое** задайте представление болтов, содержимое символов болтов и видимость болтов в главных деталях.
Для чертежей сборок и ЖБ элементов можно также задать видимость болтов во второстепенных деталях и сборочных узлах.
6. На вкладке **Внешний вид** выберите цвет болтов.
7. Чертежи отдельных деталей, сборок и отлитых элементов: Нажмите кнопку **Сохранить**, чтобы сохранить свойства вида. Затем нажмите кнопку **Заккрыть**, чтобы вернуться к свойствам чертежа.
8. Чертежи общего вида: Нажмите кнопку **ОК**.
9. Нажмите кнопку **Сохранить**, чтобы сохранить свойства чертежа, а затем нажмите кнопку **ОК** и создайте чертеж.

См. также

[Настройка болтов на чертежах \(стр 910\)](#)

[Свойства содержимого и внешнего вида болтов на чертежах \(стр 1038\)](#)

[Пример: представления болтов \(стр 913\)](#)

Создание собственных символов болтов

Вы можете создавать собственные символы болтов в редакторе символов и использовать их на чертежах. Создавать символы болтов нужно только в случае, если вам необходимы символы болтов, не предусмотренные в Tekla Structures.

1. Сохраните файл символов `ud_bolts.sym` в папке символов (обычно это папка `..\Tekla Structures\<>version>\environments\common\symbols\`).
2. Откройте Блокнот или любой другой текстовый редактор.
3. Создайте текстовый файл, представляющий собой таблицу с тремя столбцами:
 - в первом столбце содержится стандарт комплекта болтов;
 - во втором столбце содержится диаметр болта;
 - в третьем столбце содержится имя файла символов и номер символа, разделенные символом @.

Пример содержимого файла:

```
7990 24 ud_bolts@1
7990 25 ud_bolts@2
```

Tekla Structures будет использовать пользовательский символ для тех болтов на чертежах, стандарт и диаметр которых соответствует определенным в текстовом файле.

4. Сохраните файл с именем `bolt_symbol_table.txt`.
5. Задайте имя этого файла в качестве значения расширенного параметра `XS_USER_DEFINED_BOLT_SYMBOL_TABLE` (меню **Файл** --> **Настройки** --> **Расширенные параметры** --> **Обозначения: болты**) следующим образом:

```
XS_USER_DEFINED_BOLT_SYMBOL_TABLE=bolt_symbol_table.txt
```

Можно также ввести полный путь к файлу определений болтов. Без этого пути Tekla Structures будет искать файл в каталогах модели, компании, проекта и системном каталоге.

6. Чтобы использовать свой собственный символ болта, выберите **Болт** --> **Содержимое** --> **Реалистично/схематически** -->

Пользовательский символ в диалоговом окне свойств вида чертежа.

См. также

[Настройка болтов на чертежах \(стр 910\)](#)

Пример: представления болтов

Для отображения болтов на чертежах предусмотрено несколько вариантов представления.

Эти варианты можно выбрать из списка **Реалистично/схематически**. Ниже приведено несколько примеров, иллюстрирующих разные варианты.

Обратите внимание, что представление болта может быть разным в зависимости от того, заводским или монтажным является болт, а от того, также какой символ определен в файле `xsteel.sym`.

Значение	Пример
реалистично	
реалистично точно	
Символ	

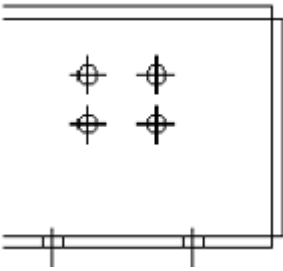
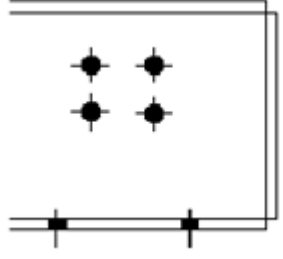
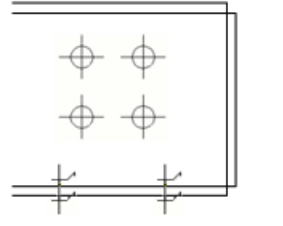
Значение	Пример
Символ2	
Символ3	Пример заводского болта: 
Символ DIN	

См. также

[Настройка болтов на чертежах \(стр 910\)](#)

[Свойства содержимого и внешнего вида болтов на чертежах \(стр 1038\)](#)

7.10 Настройка штриховки на чертежах

Штриховку можно наносить на поверхности деталей, секции деталей или формы чертежа, такие как окружности и многоугольники, чтобы показывать различные материалы.

Рисунки штриховки хранятся в файле `hatch_types1.pat` в папке, заданной расширенным параметром `XS_INP`. С помощью штриховки также можно показать обработку поверхности.

В файл `hatch_types1.pat` также можно добавлять пользовательские рисунки штриховки; см. раздел [Добавление пользовательских рисунков штриховки](#).

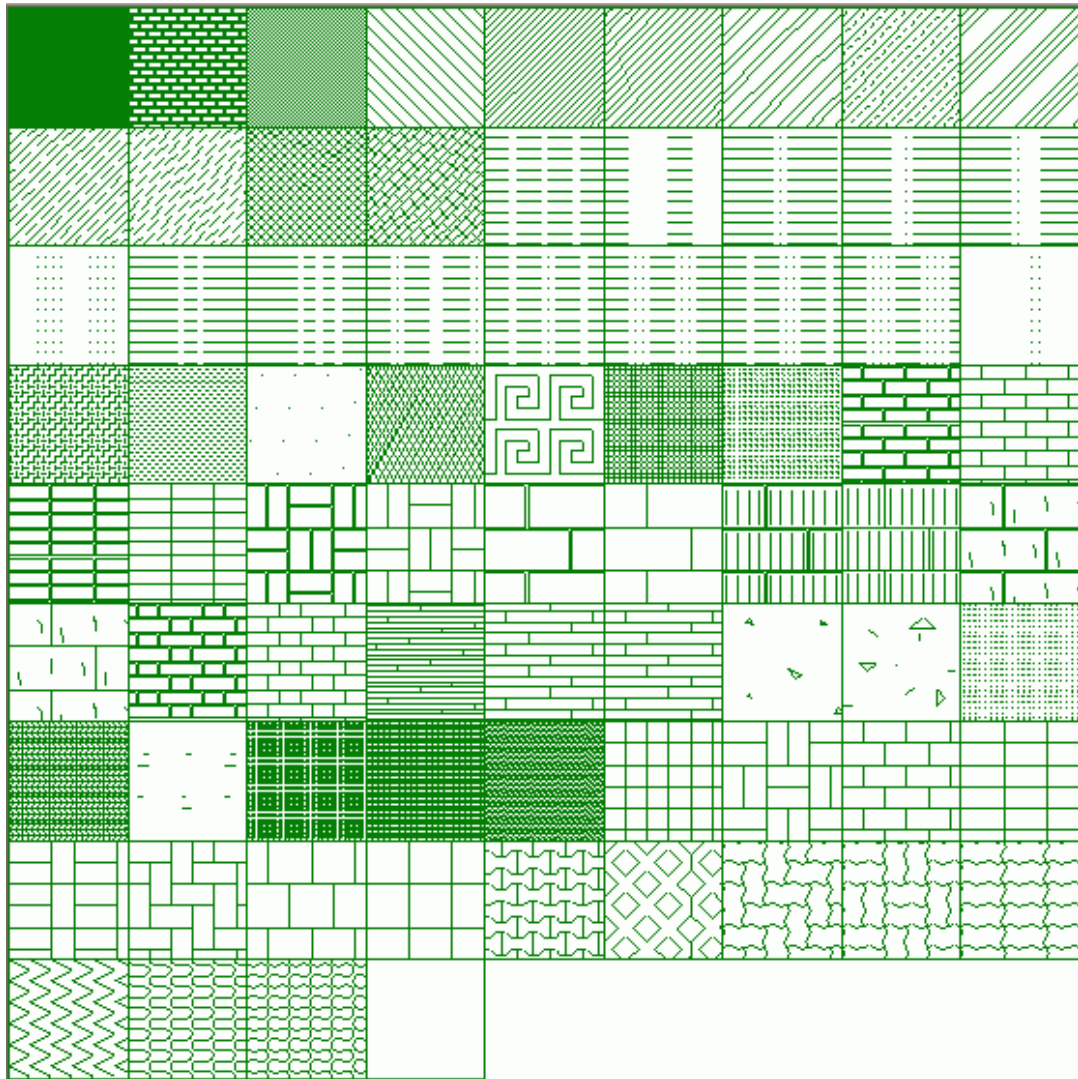

См. также

[Добавление штриховки \(заливки\) на детали и эскизные объекты на чертежах \(стр 915\)](#)

[Цвета на чертежах \(стр 546\)](#)

[Задание автоматической обработки поверхности на чертежах \(стр 924\)](#)

[Пример: рисунки штриховки для изоляции \(стр 922\)](#)

[Настройки рисунков штриховки \(.htc\) для автоматически наносимой штриховки \(стр 919\)](#)

[Свойства рисунков штриховки для обработки поверхности \(surfacing.htc\) \(стр 1040\)](#)

Добавление штриховки (заливки) на детали и эскизные объекты на чертежах

Добавлять штриховку (заливку) можно на детали, соседние детали, поперечные сечения и эскизные объекты на чертеже. Рисунок штриховки можно выбирать как автоматически, так и вручную.

Автоматически наносимые рисунки штриховки определены в [файлах схемы штриховки \(стр 919\)](#) (*.htc), соответствующих конкретным типам чертежей. Также можно использовать [пользовательские рисунки штриховки](#).

Ограничения

Существуют некоторые ограничения в отношении использования цветов фона штриховки:

- Цвет фона нельзя использовать в сочетании со штриховкой крепежных изделий.
- Цвет фона не применяется, если имеется автоматическая штриховка. Изменить цвет фона можно только в случае, если для данного типа материала не определена автоматическая штриховка.

Чтобы добавить штриховку на деталь:

1. На вкладке **Чертежи и отчеты** выберите **Свойства чертежа** и выберите тип чертежа.
2. Загрузите свойства чертежа, максимально близкие к необходимым.
3. Чертежи отдельных деталей, сборок и отлитых элементов: Выберите **Создание видов** в дереве слева, выберите вид и свойства, которые вы хотите изменить, и нажмите кнопку **Свойства вида**.
4. Выберите **Деталь** и перейдите на вкладку **Заливка**.
5. Выберите рисунок штриховки из списка **Тип**.

Для просмотра рисунка штриховки нажмите кнопку ... рядом со списком **Тип**.

Выбрать рисунок штриховки также можно, дважды щелкнув его в окне **Штриховки**.

При выборе варианта **Автоматически** Tekla Structures использует рисунки штриховки, определенные в файле схемы штриховки (.htc). Каждому типу чертежей соответствует свой файл схемы.

[Имена файлов схемы \(стр 919\)](#) Tekla Structures задаются в категории **Штриховка** диалогового окна **Расширенные параметры**:

XS_DRAWING_GA_HATCH_SCHEMA

XS_DRAWING_CAST_UNIT_HATCH_SCHEMA

XS_DRAWING_SINGLE_PART_HATCH_SCHEMA

XS_DRAWING_ASSEMBLY_HATCH_SCHEMA

6. Задайте **цвет штриховки** (стр 546) в поле **Цвет**.
7. Задайте цвет фона для штриховки в поле **Фон**.
Задать цвет фона можно только после выбора рисунка штриховки.
8. В списке **Масштаб** укажите способ определения масштаба и поворота штриховки — автоматический или пользовательский.
При выборе автоматического масштабирования и поворота Tekla Structures автоматически изменяет масштаб рисунка штриховки в соответствии с размером профиля, чтобы не возникало необходимости в ручном редактировании каждого чертежа. При выборе варианта **Пользовательский**:
 - Введите значения масштаба в полях **Масштаб в направлении X** и **Масштаб в направлении Y** и укажите, нужно ли **Сохранить соотношение X и Y**.
 - Введите угол поворота в поле **Угол**. Угол 0.0 соответствует горизонтальному положению, а 90.0 — вертикальному.
9. Чертежи отдельных деталей, сборок и отлитых элементов: Нажмите кнопку **Сохранить**, чтобы сохранить свойства вида. Затем вернитесь к свойствам чертежа, нажав кнопку **Заккрыть**.
10. Чертежи общего вида: Нажмите кнопку **ОК**, чтобы вернуться к свойствам чертежа.
11. Нажмите кнопку **Сохранить**, чтобы сохранить свойства чертежа, а затем нажмите кнопку **ОК** и создайте чертеж.

Пример

В приведенном ниже примере для поперечных сечений заданы следующие параметры штриховки:

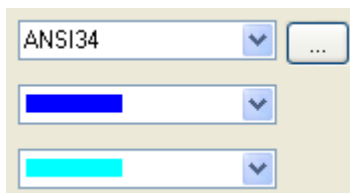

Масштаб: Пользовательский

Масштаб в направлении X: 0.25

Масштаб в направлении Y: 0.50

Флажок **Сохранить соотношение X и Y** установлен.

Угол: 10.00

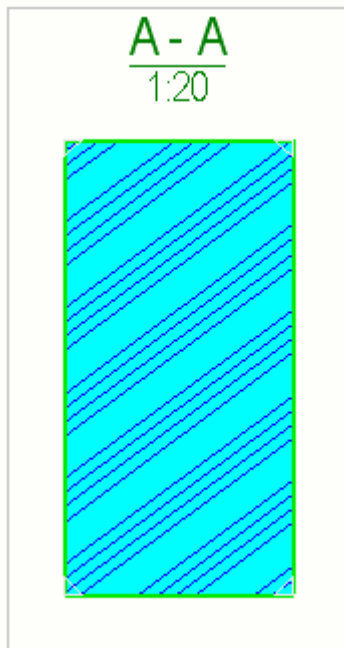

Для монолитных и сборных отлитых элементов используются разные автоматические рисунки штриховки в зависимости от типа отлитого элемента. Выбирать соответствующий тип отлитого элемента необходимо в свойствах бетонной детали.

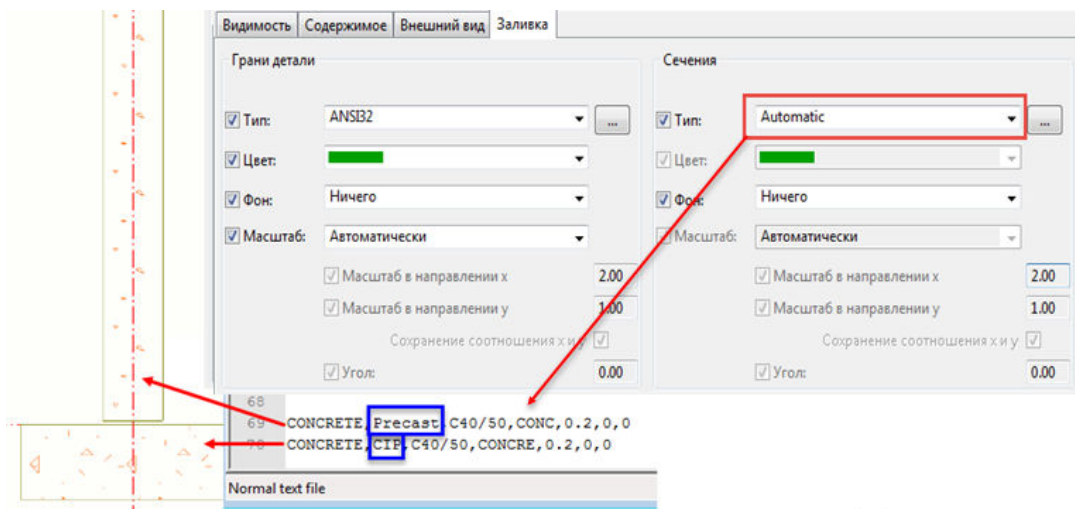

ПРИМ. Если штриховка не отображается на чертеже, проверьте журнал истории сеанса на предмет следующих сообщений:

«Предупреждение о твердотельном элементе: обрезанная деталь с ID XXXX была создана по второму резервному методу и может содержать перекрывающиеся объемы и площади».

«Предупреждение о твердотельном элементе: захватка с ID XXX была создана по второму резервному методу и может содержать перекрывающиеся объемы и площади».

Обычно достаточно слегка (например, на 1 мм) переместить деталь или срез/вырез в любом направлении.

Некоторые расширенные параметры, связанные со штриховкой

См. также

[Свойства деталей и соседних деталей на чертежах \(стр 1031\)](#)

[Настройки рисунков штриховки \(.htc\) для автоматически наносимой штриховки \(стр 919\)](#)

Настройки рисунков штриховки (.htc) для автоматически наносимой штриховки

Рисунки штриховки, соответствующие различным типам и именам материалов на чертежах, задаются в файле схемы штриховки (.htc). Каждый тип чертежей (общего вида, сборки, отдельной детали, отлитого элемента) имеет собственный файл схемы.

Определенные в файле схемы рисунки штриховки используются, когда параметр **Тип** на вкладке **Заливка** диалогового окна свойств детали или фигуры установлен в значение **Автоматически**.

Имя и расположение файла схемы штриховки

Имя файла схемы, используемого в Tekla Structures для каждого из типов чертежей, задается в категории **Штриховка** диалогового окна

Расширенные параметры:

- XS_DRAWING_GA_HATCH_SCHEMA=general.htc
- XS_DRAWING_ASSEMBLY_HATCH_SCHEMA=assembly.htc
- XS_DRAWING_SINGLE_PART_HATCH_SCHEMA=single.htc
- XS_DRAWING_CAST_UNIT_HATCH_SCHEMA=cast_unit.htc

Файлы схемы, предусмотренные по умолчанию, находятся в папке `..\Tekla Structures\<>version>\environments\common\system`. Файлы схем, соответствующие конкретным средам, находятся в папках сред. Точное местоположение файла зависит от структуры папок в вашей среде.

Синтаксис файла схемы

тип материала, тип отлитого элемента, название материала, имя штриховки, масштаб, цвет, автоматическое масштабирование и поворот

Примеры:

CONCRETE, , hardware_SOLID, , 120 (серый цвет)

CONCRETE, Precast, C25/30, CONC, 0.3, 1 («традиционный» сборный бетон)

CONCRETE, CIP, C25/30, CONCRE, 0.3, 1 («традиционный» монолитный бетон)

CONCRETE, , CROSS, 2, 1 (крестики)

MISCELLANEOUS, Insulation, HARD_INS1, 1, , 1 (зигзаги)

MISCELLANEOUS, Insulation, SOFT_INS, 1, , 1 (линии под прямым углом и с закруглениями)

MISCELLANEOUS, Insulation, SOFT_INS2, 1, , 1 (линии с закруглениями)

Чтобы просмотреть пример файла `cast_unit.htc`, перейдите по следующей ссылке: [cast_unit.htc](#)

Параметр	Описание
Material type	STEEL, CONCRETE, TIMBER, MISCELLANEOUS (регистр символов учитывается)
Тип отлитого элемента	Precast или CIP. Также необходимо задать тип ЖБ элемента для бетонных деталей в свойствах детали.
Material name	Имя материала, заданное для детали в свойствах детали в модели.
Hatch name	Чтобы проверить имена рисунков штриховки и связанные с ними рисунки, перейдите на вкладку Заливка в свойствах объекта Деталь , выберите рисунок штриховки в списке Тип и нажмите кнопку ... рядом со списком. Затем щелкните рисунок, чтобы его имя появилось в списке Тип . Выбранный рисунок штриховки помечается красной рамкой. В именах штриховок учитывается регистр символов. Чтобы не использовать для материала рисунок штриховки,

Параметр	Описание
Цвет	<p>оставьте поле имени штриховки в файле схемы незаполненным.</p> <p>ЧЕРНЫЙ: 0 (по умолчанию) БЕЛЫЙ: 1 КРАСНЫЙ: 2 ЗЕЛЕНый: 3 СИНИЙ: 4 ГОЛУБОЙ: 5 ЖЕЛТЫЙ: 6 ПУРПУРНЫЙ: 7</p> <p>Особый: 120 (используйте этот цвет для получения серого цвета) ОТТЕНОК СЕРОГО 1: 130 ОТТЕНОК СЕРОГО 2: 131 ОТТЕНОК СЕРОГО 3: 132 ОТТЕНОК СЕРОГО 4: 133</p> <p>Цвет штриховки определяет ширину линий при выводе на печать. Если цвет штриховки в файле схемы не определен, Tekla Structures использует цвет по умолчанию (черный, 0). Для использования специального цвета, который печатается как цветной или оттенок серого (в зависимости от настроек принтера), установите номер цвета в файле <code>.htc</code> равным 120.</p> <p>Откорректировать оттенок серого для особого цвета 120 можно с помощью следующих расширенных параметров: XS_HATCH_SPECIAL_COLOR_R XS_HATCH_SPECIAL_COLOR_G XS_HATCH_SPECIAL_COLOR_B</p>
Scale	<p>Масштаб представляет собой числовое значение, используемое Tekla Structures при масштабировании штриховки.</p>

Параметр	Описание
Автоматическое масштабирование и поворот	<p>Параметр Automatic scaling and rotation определяет, будет ли использоваться автоматическое масштабирование и вращение.</p> <p>TRUE: 1 FALSE: 0 (по умолчанию)</p> <p>Для автоматического масштабирования и поворота требуется дополнительная обработка, поэтому используйте их только тогда, когда это необходимо.</p>

См. также

[Добавление штриховки \(заливки\) на детали и эскизные объекты на чертежах \(стр 915\)](#)

[Свойства деталей и соседних деталей на чертежах \(стр 1031\)](#)

Пример: рисунки штриховки для изоляции

Изоляцию можно представить следующими типами заливки:

Эти типы штриховки можно масштабировать и поворачивать.

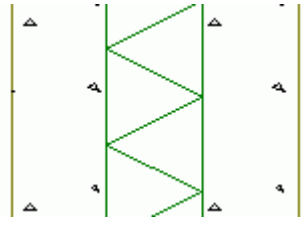
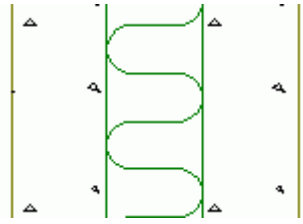
Имя штриховки	Рисунок
HARD_INS1	
SOFT_INS	

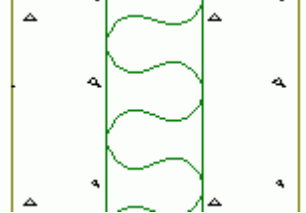
Имя штриховки	Рисунок
SOFT_INS2	

Предварительный просмотр узоров

Для предварительного просмотра масштабированных и повернутых узоров нажмите кнопку ... рядом с полем **Тип**.

См. также

[Настройка штриховки на чертежах \(стр 914\)](#)

7.11 Настройка обработки поверхности на чертежах

К стальным и бетонным деталям в модели Tekla Structures можно добавлять различные типы обработки поверхности и отображать их на чертежах.

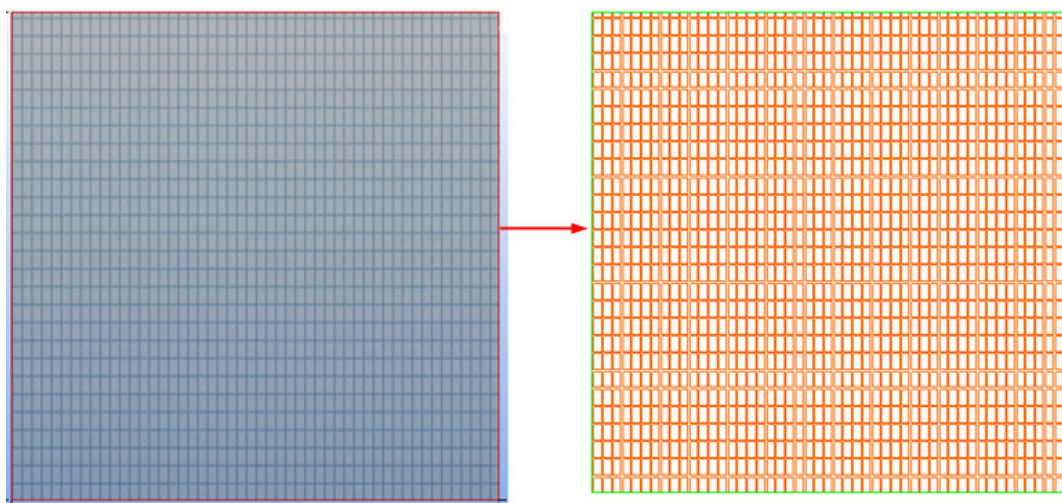

Свойства рисунков штриховки, используемых для каждого типа обработки поверхности, определяются в файле `surfacing.htc`. Также необходим файл кодов `product_finishes.dat`, в котором содержатся все коды обработки поверхности, используемые на чертежах и в отчетах, — например, код TS1 соответствует обработке поверхности Tile Surface 1.

См. также

[Задание автоматической обработки поверхности на чертежах \(стр 924\)](#)

[Свойства видимости и содержимого обработки поверхности на чертежах \(стр 1040\)](#)

[Свойства рисунков штриховки для обработки поверхности \(surfacing.htc\) \(стр 1040\)](#)

Задание автоматической обработки поверхности на чертежах

Можно определить, что будет отображаться в обработке поверхности, а также как она будет отображаться на чертежах.

Рисунок штриховки, которым Tekla Structures изображает обработку поверхности, зависит от типа обработки поверхности, выбранного в свойствах обработки поверхности в модели, а также от свойств штриховки, заданных в файле свойств штриховки обработки поверхности `surfacing.htc`.

1. На вкладке **Чертежи и отчеты** выберите **Свойства чертежа** и выберите тип чертежа.
2. Загрузите свойства чертежа, максимально близкие к необходимым.
3. Чертежи отдельных деталей, сборок и отлитых элементов: Выберите **Создание видов** в дереве слева, выберите вид и свойства, которые вы хотите изменить, и нажмите кнопку **Свойства вида**.
4. Нажмите **Обработка поверхности**.
5. На вкладке **Содержимое** выберите представление обработки поверхности и укажите, показывать ли рисунок обработки поверхности, скрытые линии и собственные скрытые линии.
6. На вкладке **Внешний вид** выберите цвет и тип видимых и скрытых линий.
7. Чертежи общего вида: Нажмите кнопку **ОК**.
8. Выберите **Метка обработки поверхности**, добавьте элементы, которые требуется включить в метку, и откорректируйте внешний вид метки требуемым образом.
9. Чертежи отдельных деталей, сборок и отлитых элементов: Нажмите кнопку **Сохранить**, чтобы сохранить свойства вида. Затем нажмите кнопку **Закреть**, чтобы вернуться к свойствам чертежа.
10. Чертежи общего вида: Нажмите кнопку **ОК**.
11. Нажмите кнопку **Сохранить**, чтобы сохранить свойства чертежа, а затем нажмите кнопку **ОК** и создайте чертеж.

См. также

[Задание автоматической обработки поверхности на чертежах \(стр 924\)](#)

[Свойства видимости и содержимого обработки поверхности на чертежах \(стр 1040\)](#)

[Свойства рисунков штриховки для обработки поверхности \(surfacing.htc\) \(стр 1040\)](#)

[Настройка штриховки на чертежах \(стр 914\)](#)

7.12 Настройка сварных швов на чертежах

Перед созданием чертежа можно задать автоматические настройки сварных швов, которые будут использоваться на чертеже. Настройки можно изменить на открытом чертеже после создания чертежа.

Перед созданием чертежа отдельных деталей или чертежа сборки можно [задать свойства представления, видимости и внешнего вида \(стр 1058\)](#) для сварных швов, созданных в модели. Для чертежей общего вида настройки представления можно задать только на уровне вида и на уровне объекта, но не на уровне чертежа.

См. также

[Задание автоматических свойств сварных швов модели на чертежах \(стр 925\)](#)

[Сварные швы на чертежах \(стр 487\)](#)

Задание автоматических свойств сварных швов модели на чертежах

Прежде чем создавать чертеж, можно задать, как будут выглядеть на нем сварные швы, созданные в модели.

1. На вкладке **Чертежи и отчеты** выберите **Свойства чертежа** и выберите тип чертежа.
2. Загрузите свойства чертежа, максимально близкие к необходимым.
3. Чертежи сборок и отдельных деталей: Выберите **Создание видов** в дереве слева, выберите вид и свойства, которые вы хотите изменить, и нажмите кнопку **Свойства вида**.
4. Нажмите **Сварной шов**.
5. Задайте настройки печати на вкладке **Содержимое**.
 - В списках **Сварные швы** и **Сварные швы в сборочных узлах** выберите **Не отображать**, **Отображать монтажные швы**, **Отображать заводские швы** или **Отображать и те и другие**.

- В поле **Предельный размер сварного шва** введите предельный размер сварного шва, чтобы отфильтровать из чертежа сварные швы, размер которых равен этому значению или больше него.
Это удобно делать, когда требуется показать на чертеже только нетиповые сварные швы.
Указать, точным или минимальным значением является размер сварного шва, можно с помощью расширенного параметра `XS_WELD_FILTER_TYPE`.
Отфильтровать сварные швы стандартного типа можно с помощью расширенного параметра `XS_OMITTED_WELD_TYPE`.
 - В списке **Представление** выберите **Контур** или **Путь** и при необходимости включите **Скрытые линии** и **Собственные скрытые линии**.
6. На вкладке **Внешний вид** измените требуемым образом цвет и тип линии.
 7. Чертежи отдельных деталей, сборок и отлитых элементов: Нажмите кнопку **Сохранить**, чтобы сохранить свойства вида. Затем нажмите кнопку **Заккрыть**, чтобы вернуться к свойствам чертежа.
 8. Чертежи общего вида: Нажмите кнопку **ОК**.
 9. Нажмите кнопку **Сохранить**, чтобы сохранить свойства чертежа, а затем нажмите кнопку **ОК** и создайте чертеж.

См. также

[Свойства сварных швов модели на чертежах \(стр 1058\)](#)

[Свойства видимости и внешнего вида меток сварных швов модели на чертежах \(стр 1012\)](#)

7.13 Настройка захваток бетонирования на чертежах

Перед созданием чертежа можно задать автоматические настройки захваток бетонирования, которые будут использоваться на чертеже. Настройки захваток бетонирования можно изменить на открытом чертеже после создания чертежа.

Можно указать, следует ли отображать этапы заливки и разделители заливки на чертежах, а также определить содержимое и внешний вид объектов заливки и разделителей заливки. Для объектов заливки также

можно определить штриховку. Кроме того, можно добавить на чертеж автоматические метки объектов заливки.

Эти настройки также можно изменить на открытом чертеже.

Дополнительные сведения см. в разделе [Show pour objects, pour marks and pour breaks in drawings](#) (стр 927).

См. также

[Бетонирование на чертежах](#) (стр 482)

[Свойства объектов заливки и разделителей заливки на чертежах](#) (стр 1053)

[Добавление штриховки \(заливки\) на детали и эскизные объекты на чертежах](#) (стр 915)

Отображение на чертежах захваток бетонирования, меток бетонирования и швов бетонирования

На чертежах общего вида можно показывать захваты бетонирования и швы бетонирования. Также можно добавлять автоматические метки захваток бетонирования.

Убедитесь, что функциональность для работы с заливкой включена (установите расширенный параметр `XS_ENABLE_POUR_MANAGEMENT` в значение `TRUE`).

Чтобы автоматически показывать на чертеже объекты заливки и разделители заливки, изменить их внешний вид и добавить метки объектов заливки, выполните следующие действия.

1. На вкладке **Чертежи и отчеты** выберите **Свойства чертежа --> Чертеж общего вида**.
2. Загрузите свойства чертежа, максимально близкие к необходимым.
3. В диалоговом окне свойств нажмите кнопку **Вид...**, установите параметр **Показать захваты на чертеже** в значение **Да** и нажмите **ОК**.
4. Нажмите кнопку **Захватка бетонирования...**, чтобы изменить свойства:
 - Вкладка **Содержимое**: укажите, требуется ли отображать скрытые линии и собственные скрытые линии, а также фаски кромок, выбрав **вкл.** или **выкл.**
 - Вкладка **Внешний вид**: задайте цвет и тип видимых линий и скрытых линий.
 - Вкладка **Заливка**: выберите штриховку для грани захватки бетонирования и (или) грани сечения захватки бетонирования.

5. Нажмите **ОК**.
6. Нажмите кнопку **Метка захватки бетонирования...**, выберите содержимое и внешний вид метки, и нажмите **ОК**.
7. Нажмите кнопку **Шов бетонирования...**, установите параметр **Видимость** в значение **Отображается** и нажмите **ОК**.

На вкладке **Видимость** также можно указать, отображать ли скрытые линии швов бетонирования. На вкладке **Внешний вид** можно изменить цвет и тип видимых и скрытых линий в швах бетонирования.

8. Внесите необходимые изменения в другие свойства. Например, нажмите кнопку **Армирование...** и установите параметр **Видимость всех арматурных стержней** в значение **Отображается**, чтобы показать армирование на чертеже бетонирования.
9. Сохраните измененные свойства и нажмите **ОК**.

Теперь можно создать чертеж общего вида с использованием измененных свойств. Захватки бетонирования, метки захваток бетонирования и швы бетонирования отображаются соответствующим образом.

Также можно открыть чертеж бетонирования и внести дальнейшие изменения в свойства на уровне чертежа, вида и объекта.

См. также

[Бетонирование на чертежах \(стр 482\)](#)

[Свойства объектов заливки и разделителей заливки на чертежах \(стр 1053\)](#)

[Добавление штриховки \(заливки\) на детали и эскизные объекты на чертежах \(стр 915\)](#)

7.14 Настройка армирования и сеток на чертежах

Существует множество способов показать на чертежах арматурные стержни и сетки. Можно задать автоматические настройки армирования и сеток перед созданием чертежа, а также откорректировать настройки на открытом чертеже. Помимо изменения свойств, доступных в диалоговом окне свойств, изменять спецификации арматуры, округление размеров стержней, используемые символы и внешний вид армирования также можно в файле настроек `rebar_config.inp`.

См. ссылки ниже:

[Задание автоматических свойств армирования и арматурных сеток \(стр 929\)](#)

[Пример: скрытие линий арматурных стержней на чертежах \(стр 930\)](#)

[Пример: представления армирования \(стр 931\)](#)

См. также

[Свойства армирования/соседнего армирования и арматурных сеток на чертежах \(стр 1043\)](#)

[Настройки армирования для чертежей \(rebar_config.inp\) \(стр 1046\)](#)

[Свойства деталей и соседних деталей на чертежах \(стр 1031\)](#)

Задание автоматических свойств армирования и арматурных сеток

Можно определить, что будет отображаться в арматурных стержнях и сетках, а также как они будут отображаться на чертежах отлитых элементов и чертежах общего вида. То же самое можно сделать для соседнего армирования.

1. На вкладке **Чертежи и отчеты** выберите **Свойства чертежа** и выберите тип чертежа.
2. Загрузите свойства чертежа, максимально близкие к необходимым.
3. Чертежи отдельных деталей, сборок и отлитых элементов: Выберите **Создание видов** в дереве слева, выберите вид и свойства, которые вы хотите изменить, и нажмите кнопку **Свойства вида**.
4. Выберите **Армирование** (или **Соседнее армирование**).
5. На вкладке **Содержимое стержней** задайте представление стержней, символы концов стержней и видимость стержней и линий.
6. На вкладке **Внешний вид стержня** выберите цвет и тип видимых и скрытых линий.
7. На вкладке **Содержимое сеток** задайте представление сетки, символы сетки и видимость сетки, прутьев, стержней и линий.
8. На вкладке **Внешний вид арматурной сетки** выберите цвет и тип видимых и скрытых линий.
9. Чертежи общего вида: Нажмите кнопку **ОК**.
10. Выберите **Метка армирования** (или **Метка соседнего армирования**), добавьте элементы, которые должны присутствовать в метке, и откорректируйте внешний вид метки.
11. Чертежи отдельных деталей, сборок и отлитых элементов: Нажмите кнопку **Сохранить**, чтобы сохранить свойства вида. Затем нажмите кнопку **Заккрыть**, чтобы вернуться к свойствам чертежа.
12. Чертежи общего вида: Нажмите кнопку **ОК**.

13. Нажмите кнопку **Сохранить**, чтобы сохранить свойства чертежа, а затем нажмите кнопку **ОК** и создайте чертеж.

СОВЕТ Представление арматурных стержней, перпендикулярных плоскости чертежа, можно изменить. Символы сгибов арматурных стержней (крестик, кружок, сплошной кружок) можно настроить, отредактировав файл символов `bent.sym`, который в среде Default находится в папке `..\ProgramData\Trimble\Tekla Structures\<version>\environments\common\symbols`. Также можно создать в этой же папке новый файл символов, например `my_new_symbols.sym`, и задействовать его путем ввода в файле [rebar_config.inp](#) (стр 1046) следующей строки: `BentSymbolFile=my_new_symbols.sym`

См. также

[Свойства армирования/соседнего армирования и арматурных сеток на чертежах](#) (стр 1043)

[Настройки армирования для чертежей \(rebar_config.inp\)](#) (стр 1046)

[Свойства деталей и соседних деталей на чертежах](#) (стр 1031)

[Настройка армирования и сеток на чертежах](#) (стр 928)

Пример: скрытие линий арматурных стержней на чертежах

На чертежах отлитых элементов линии арматурного стержня можно скрыть за другими арматурными стержнями и деталями.

Ниже приведено несколько примеров того, как выглядят арматурные стержни при различных настройках на вкладке **Содержимое стержней** в свойствах объекта **Армирование** или **Соседнее армирование**.

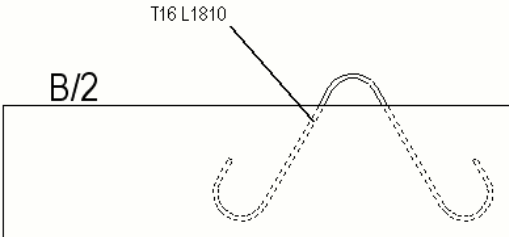
Значение	Описание
<p>Флажок Скрыть линии за деталями установлен. Линии арматурных стержней скрыты за другими деталями.</p>	

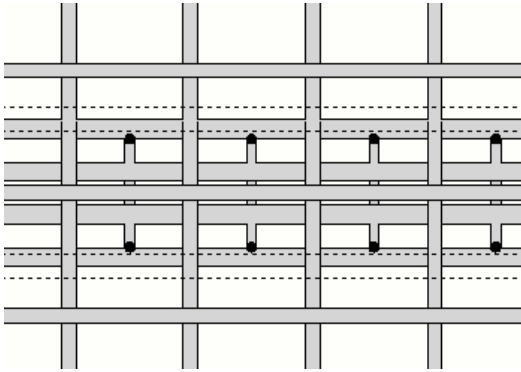
Значение	Описание
<p>Флажок Скрыть линии за другими стержнями установлен. Линии арматурных стержней скрыты за линиями других арматурных стержней.</p>	



См. также

[Задание автоматических свойств армирования и арматурных сеток \(стр 929\)](#)

[Настройка армирования и сеток на чертежах \(стр 928\)](#)

Пример: представления армирования

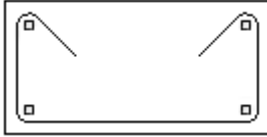
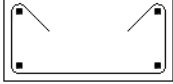
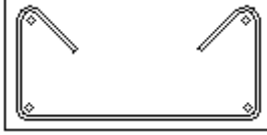
Ниже приведено несколько примеров того, как будет выглядеть армирование при выборе разных вариантов представления на вкладке **Содержимое стержней** в свойствах объекта **Армирование** или **Соседнее армирование**.

Значение	Пример
одна линия	
одинарная линия с заполненными концами	
двойные линии	
двойные линии с заполненными концами	

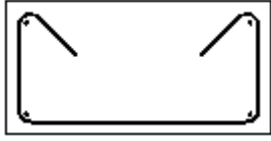
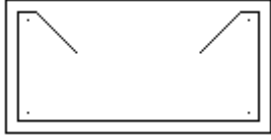
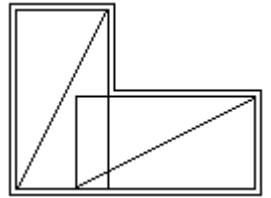
Значение	Пример
заполненная линия	
ломаная	
контур	

См. также

[Automatic drawing reinforcement and meshes \(стр 928\)](#)

[Свойства армирования/соседнего армирования и арматурных сеток на чертежах \(стр 1043\)](#)

Автоматическое группирование наборов арматуры для чертежей

Арматурные стержни, созданные с помощью команд для работы с наборами арматуры, на чертежах автоматически группируются в целях простановки меток и размеров. Автоматическое группирование действует как в отношении простых групп постоянного сечения, так и в отношении групп переменного сечения.

Условия для создания групп арматуры

Простые группы постоянного сечения создаются, когда:

- Арматурные стержни созданы одним и тем же набором арматуры
- Арматурные стержни находятся друг рядом с другом, размещены радиально или параллельны и распределены по кривой
- Арматурные стержни имеют одинаковые свойства, включая длину
- Арматурные стержни имеют один и тот же номер позиции

Арматурные стержни, образующие группы переменного сечения, группируются, когда:

- Арматурные стержни созданы одним и тем же набором арматуры
- Арматурные стержни расположены в ряд

- Арматурные стержни имеют одинаковые свойства, за исключением длины
- Длина стержней увеличивается линейно
- В группе минимум три стержня

Распределение стержней принимается во внимание при группировании, если расширенный параметр `XS_REBARSET_ENABLE_BAR_GROUPING_WHEN_SPACING_DIFFERS` установлен в значение `FALSE`. В этом случае группируются только стержни с одинаковым распределением, и для каждой зоны распределения в наборе арматуры создается отдельная группа. Если расширенный параметр установлен в значение `TRUE`, распределение не учитывается, и группы могут содержать стержни из нескольких смежных зон распределения.

Работа с группами арматуры на чертежах

Автоматически созданные группы ведут себя на чертежах аналогично старым группам арматуры:

- Группа арматуры снабжается только одной меткой, причем [содержимое метки арматуры \(стр 1023\)](#) соответствует настройкам, заданным для варианта **Группа** в свойствах объекта **Метка армирования**.

Обратите внимание, что если расширенный параметр `XS_REBARSET_USE_GROUP_NUMBER_FOR_BARS_IN_TAPERED_GROUPS` установлен в значение `FALSE`, стержни в группах стержней переменного сечения в наборах арматуры не имеют общего номера позиции (`GROUP_POS`), поэтому информация о позициях в метки армирования не включается.

- В свойствах объекта **Армирование** можно [откорректировать видимость арматурных стержней \(стр 1043\)](#). Например, можно отобразить **средний стержень группы**.
- Можно использовать следующие характерные для групп арматуры [команды интерактивной простановки размеров и меток \(стр 195\)](#), которые находятся в контекстном меню групп арматуры:
 - **Создать размерную линию**
 - **Добавить метку --> Метка размера**
 - **Добавить метку --> Метка размера с тегами**
- Можно создавать [Ассоциативные примечания \(стр 278\)](#).

Ниже приведен пример автоматически созданной группы арматуры на чертеже. На чертеже используется вариант видимости группы арматуры **средний стержень группы** и вариант метки армирования **Одна линия выноски на группу**. Размеры созданы с помощью команды **Создать размерную линию**.

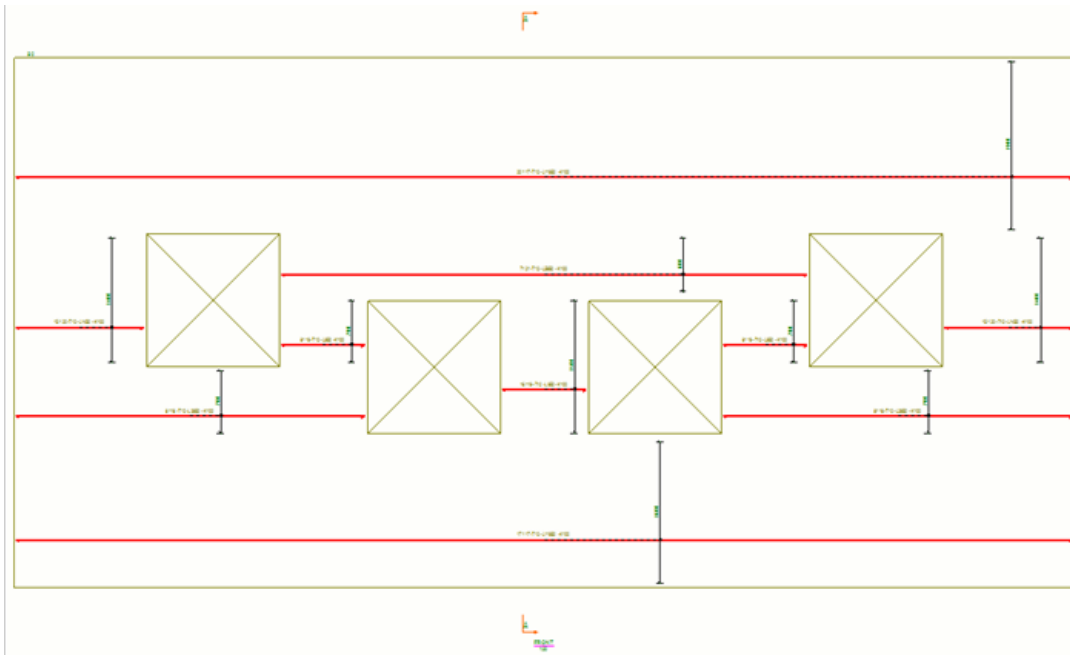

СОВЕТ Для корректировки автоматического группирования можно вручную группировать и разгруппировывать стержни в наборе арматуры с помощью модификаторов свойств.

Создайте модификатор свойств для стержней, которые вы хотите сгруппировать, и в свойствах объекта **Модификатор свойств арматуры** установите свойство **Группирование** в значение **Вручную**.

Если вам нужно разгруппировать автоматически или вручную сгруппированные стержни, создайте модификатор свойств и установите его свойство **Группирование** в значение **Без группирования**.

Дополнительные сведения о создании наборов арматуры см. в разделе Create a rebar set.

Дополнительные сведения об отображении групп стержней в наборах арматуры в модели см. в описании расширенного параметра XS_REBARSET_COLOR_BARGROUPS.

7.15 Единицы и десятичные разряды на чертежах, в отчетах и шаблонах

Настройки единиц измерения, используемые в объектах чертежей, а также отчеты и шаблоны, созданных в редакторе шаблонов, берутся из разных мест. К таким настройкам относятся, например, используемая единица измерения и число десятичных разрядов.

На чертежах, в отчетах и шаблонах единицы и десятичные разряды задаются следующим образом:

- **Настройки единиц измерения для меток:** Tekla Structures берет настройки единиц измерения и десятичных знаков, используемые по умолчанию для различных элементов меток, из файла `contentattributes_global.lst`. Для создания собственных настроек можно использовать файл `contentattributes_userdefined.lst`.

```
// Name      Datatype    Justify    Cacheable    Length    Decimals    Unit type    Unit          Precision
// XXXXX    FLOAT      RIGHT     TRUE         8         2           Length      ft-frac      1/8
// -----
DIAMETER    FLOAT      RIGHT     TRUE         5         0           Length      mm
```

Дополнительные сведения о настройках единиц измерения в метках см. в разделе [Change unit settings for marks \(стр 876\)](#).

Дополнительные сведения о файлах `contentattributes_global.lst` и `contentattributes_userdefined.lst` см. в разделе .

- **Настройки единиц измерения для объектов чертежа:** настройки единиц по умолчанию для объектов чертежа (за исключением меток) берутся из стандартных файлов свойств чертежа (`standard.*`) или жестко закодированы в Tekla Structures.
- **Настройки единиц измерения для размеров в размерных тегах:** настройки единиц по умолчанию для размерных тегов задаются в диалоговом окне **Параметры** на вкладке **Размеры на чертеже**.
- **Для атрибутов уровня в метках**, например `TOP_LEVEL` и `BOTTOM_LEVEL`, формат размеров берется из файла `MarkDimensionFormat.dim`. Дополнительные сведения об атрибутах уровня в метках деталей см. в разделе [Add level attributes in automatic part marks \(стр 880\)](#).
- **Настройки единиц измерения для отчетов/шаблонов, создаваемых в редакторе шаблонов:** настройки единиц измерения для отчетов и шаблонов, создаваемых в редакторе шаблонов, можно задать в разделе **Формат** в диалоговом окне **Свойства поля значения** или в функциях формата. Используемые по умолчанию настройки единиц измерения и десятичных знаков берутся из файла атрибутов `contentattributes_global.lst`.

Раздел **Формат**:

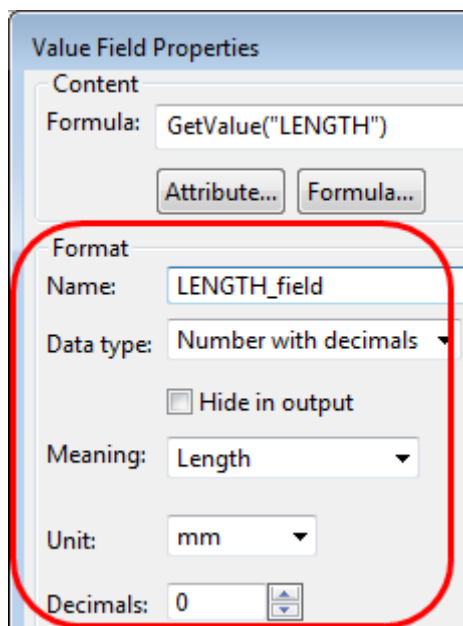

Формула, содержащая функцию формата:

```
if GetValue("ADVANCED_OPTION.XS_IMPERIAL")==="TRUE" then
": "+format(double(GetValue("TOP_LEVEL")*1000),"Length","ft-inch", 1/16)
else
": "+GetValue("TOP_LEVEL")
endif
```

Советы по использованию функций формата см. в разделе Tips for using format function in formulas. Дополнительные сведения о добавлении форматов и полей значений см. в документе [Template Editor User's Guide](#).

7.16 Определенные пользователем атрибуты на чертежах

Многие диалоговые окна Tekla Structures содержат пользовательские атрибуты для различных объектов. При определении нового пользовательского атрибута следите за тем, чтобы это определение было уникальным. Пользовательский атрибут не может иметь разные определения для разных типов объектов. На чертежах пользовательские атрибуты можно использовать в шаблонах, в диалоговом окне **Диспетчер документов** и в метках, например.

Пользовательские атрибуты чертежа отображаются, если щелкнуть **Пользовательские атрибуты** в свойствах чертежа.

Что нужно сделать при определении новых определенных пользователем атрибутов

Чтобы [определить новые пользовательские атрибуты \(стр 938\)](#), необходимо создать собственный файл в папке модели, проекта или компании. После добавления собственных пользовательских атрибутов необходимо с помощью команды **Диагностика и изменение определений атрибутов** обновить определения атрибутов в модели. Файлы `object.inp` объединяются, поэтому при наличии пользовательских атрибутов в каком-либо из этих файлов все эти атрибуты отображаются в интерфейсе. Tekla Structures объединяет файлы так, что дублирование атрибутов исключается. Если Tekla Structures обнаруживает атрибуты с одинаковыми именами в разных файлах `objects.inp`, используется атрибут из того файла `objects.inp`, который был считан первым.

Tekla Structures считывает файлы `objects.inp` из следующих папок в следующем порядке:

1. папка модели;
2. папка компании;
3. папка проекта;
4. папка компании;
5. системная папка;
6. папка `inp`.

Отображение определенных пользователем атрибутов в редакторе шаблонов

Чтобы новый определенный пользователем атрибут отображался в редакторе шаблонов, необходимо добавить этот определенный пользователем атрибут в отредактированный файл `contentattributes_userdefined.lst` и включить имя этого файла в файл `contentattributes.lst`.

Сделайте копию этих измененных файлов, потому что при установке Tekla Structures эти файлы всегда перезаписываются.

См. также

[Добавление атрибутов в автоматические метки \(стр 878\)](#)

[Диспетчер документов \(стр 560\)](#)

[Переключатели для задания имен файлов печати \(старая функциональность печати\) \(стр 643\)](#)

[Изменение автоматических определенных пользователем атрибутов чертежей \(стр 937\)](#)

Изменение автоматических определенных пользователем атрибутов чертежей

Определенные пользователем атрибуты можно изменить перед созданием чертежа.

1. На вкладке **Чертежи и отчеты** выберите **Свойства чертежа** и выберите тип чертежа.
2. Загрузите свойства чертежа, максимально близкие к необходимым.
3. Выберите **Пользовательские атрибуты**.
4. На вкладке **Технологический процесс** введите информацию по конкретному проекту, которая будет отображаться на чертежах и в диалоговом окне **Диспетчер документов**.
5. На вкладке **Параметры** введите пользовательский **Комментарий** для чертежей, сборок, деталей и т. д.
6. Поля **Пользовательское поле 1 – Пользовательское поле 8** на вкладке **Параметры** можно использовать для ввода информации, относящейся к конкретному чертежу.
7. На вкладке **Заголовок** выберите, какую информацию требуется использовать в штампе чертежа — относящуюся к проекту или относящуюся к чертежу.

При выборе варианта **Использовать настройки проекта** ввести какую-либо информацию в поля штампа невозможно.
8. При выборе варианта **Использовать настройки чертежа** поля штампа становятся доступными, и в них можно ввести необходимые данные.
9. Чертежи общего вида: Нажмите кнопку **ОК**.
10. Нажмите кнопку **Сохранить**, чтобы сохранить свойства чертежа, а затем нажмите кнопку **ОК** и создайте чертеж.

СОВЕТ • С помощью расширенного параметра можно указать, должны ли изменения пользовательских атрибутов одновременно применяться ко всем чертежам, выбранным в диалоговом окне **Диспетчер документов**, даже если эти чертежи принадлежат к разным типам.

См. также

[Создание нового определенного пользователем атрибута чертежа \(стр 938\)](#)

Создание нового определенного пользователем атрибута чертежа

Если вы хотите добавить новую строку в диалоговое окно пользовательских атрибутов чертежа и новый столбец в **Диспетчер документов**, необходимо создать собственный файл `objects.inp` и добавить в него новый пользовательский атрибут. Это также необходимо делать, если вы хотите, чтобы пользовательский атрибут был доступен в редакторе шаблонов.

Прежде чем приступить, закройте Tekla Structures.

1. Откройте файл `objects.inp`, который по умолчанию находится в папке в `..\ProgramData\Trimble\Tekla Structures\<version>\environments\common\inp`.
2. Сохраните файл `objects.inp` в папке модели, проекта или компании.
3. Удалите все определения определенных пользователем атрибутов из файла `objects.inp`, кроме определений свойств в начале файла, которые описывают свойства, а также разделов, которые определяют новые вкладки для различных типов чертежей. Также оставьте одно определение свойства в разделе `User defined attributes for objects`, которое можно будет использовать в качестве шаблона для нового свойства.
4. Введите имя вкладки, на которой должны находиться новые пользовательские атрибуты, а также свойства атрибутов.

Не вводите имена стандартных вкладок; используйте новые имена.

5. Чтобы отобразить пользовательский атрибут в диалоговом окне **Диспетчер документов** и в диалоговом окне пользовательских атрибутов, установите `status_flag` в значение `yes`.

```
/* User defined attributes for objects */
/* Common drawing attributes*/
beam(2,"Beam")
{
  tab_page("My tab")
  {
    attribute("DESIGNED_BY", "Designed By", string, "%s" yes, none, "0.0", "0.0")
    {
      value("", 0)
    }
  }
  modify(1)
}
```

6. Задайте типы чертежей, где будет использоваться новая вкладка, содержащая новый пользовательский атрибут.

```
/* *****  
/* Drawing attributes - single part */  
/* *****  
singledrawing(0,"j_Single_part_drawing")  
{  
  tab_page("My tab", "My tab",200)  
  modify(1)  
}  
/* *****  
/* Drawing attributes - GA */  
/* *****  
gadrawing(0,"j_GA_drawing")  
{  
  tab_page("My tab", "My tab",200)  
  modify(1)  
}
```

7. Сохраните и закройте файл.
8. Обновите определения пользовательских атрибутов:
- a. В меню **Файл** выберите **Диагностика и исправление --> Диагностика и изменение определений атрибутов** .
- Появится диалоговое окно **Диагностика и изменение определений атрибутов**.

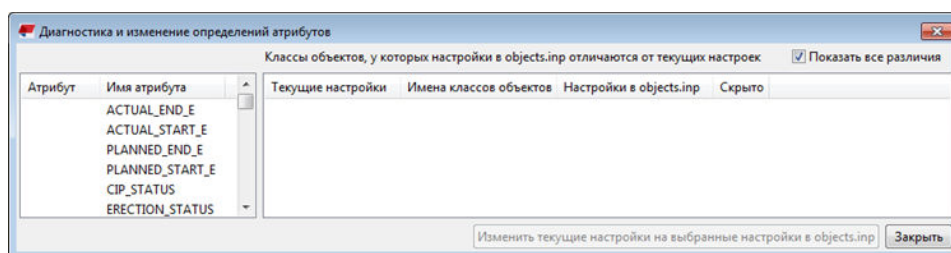

- b. Если между вашим файлом `objects.inp` и используемым по умолчанию файлом `objects.inp` есть конфликты, выберите определение в области справа и нажмите кнопку **Изменить текущие настройки на выбранные настройки в objects.inp**.
- Определение пользовательского атрибута будет обновлено в модели.
9. На вкладке **Чертежи и отчеты** выберите **Свойства чертежа** и выберите тип чертежа.
- В данном примере выберите **Чертеж общего вида**.
10. Нажмите кнопку **Пользовательские атрибуты...**

В диалоговом окне пользовательских атрибутов чертежа общего вида появилась созданная вами вкладка.

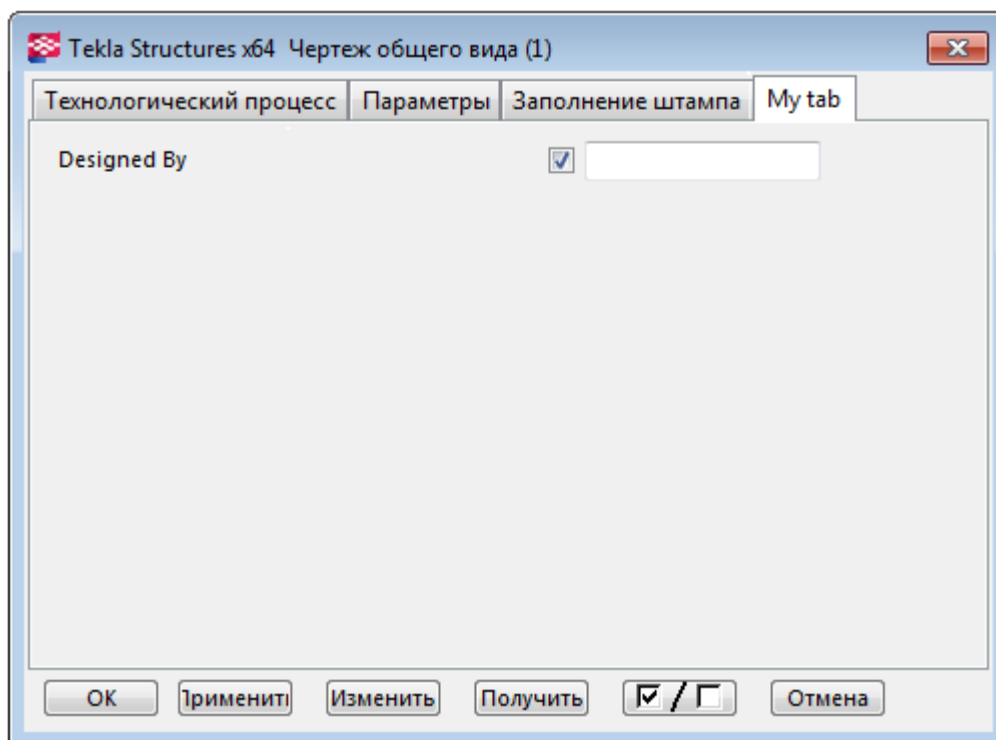

11. Нажмите кнопку **Сохранить как**, чтобы сохранить свойства для использования в дальнейшем.
12. Нажмите **ОК** и создайте чертеж общего вида.
13. В диалоговом окне **Диспетчер документов** щелкните созданный чертеж правой кнопкой мыши и выберите **Пользовательский атрибут**.
14. Перейдите на новую вкладку (**My tab**) и введите необходимые данные (имя и фамилию проектировщика в поле **Designed By**).
15. Нажмите кнопку **Изменить** и закройте диалоговое окно.

В диалоговом окне **Диспетчер документов** появился столбец для нового пользовательского атрибута, в котором отображается имя и фамилия проектировщика:

Создано	Изменено	Редак...	Размер	Тип	Метка	Имя /	Designed By
18.11.2014	28.01.2015		830* 584	C	[S.1 - 1]	CAST UNIT	Dean Designer
14.11.2014	18.11.2014		200* 287	C	[C.1 - 1]	CAST UNIT - FORMWORK	
14.11.2014	28.01.2015		830* 584	G	[1]	GA-drawing	
04.02.2015	04.02.2015		410* 287	A	[P.1]	STANDARD	
04.02.2015	04.02.2015		410* 287	W	[P.1]	STANDARD	

См. также

[Определенные пользователем атрибуты на чертежах \(стр 936\)](#)

7.17 Определение пользовательских типов линий в файле TeklaStructures.lin

Можно определить собственные типы линий и использовать их везде, где предусмотрены параметры для задания типов линий. Работа с пользовательскими типами линий осуществляется в том же порядке, что и с другими типами линий. Пользовательские типы линий определяются в файле `TeklaStructures.lin`, который находится в папке `..\ProgramData\Trimble\Tekla Structures\<version>\environments\common\inp`. По умолчанию в этом файле содержатся наиболее часто используемые типы линий.

1. Откройте файл `TeklaStructures.lin`.
2. Начинайте каждую строку с буквы **A**, чтобы указать начало шаблона типа линии.

Для формирования линии можно использовать три различных объекта: штрихи, точки и пробелы.
3. Для определения длины тире (-) используются положительные числа.
4. Для определения длины пробела () используются отрицательные числа.
5. Для определения точек (.) используется число ноль (**0**).

Шаблоны должны начинаться со штриха и (как правило) заканчиваться пробелом, хотя пробел в конце не является обязательным требованием.
6. После определения шаблона типа линии нажмите клавишу **Enter**.

Файл `TeklaStructures.lin.id` содержит названия типов линий, отображаемых в пользовательском интерфейсе; каждый тип линии имеет уникальный идентификатор. Значение идентификатора должно превышать 10, например:

```
CENTER, 1000  
BORDER, 1002  
DASHDOT, 1003
```

Файл `TeklaStructures.lin` также можно использовать для сопоставления экспортированных типов линий.

ПРИМ. При добавлении новых пользовательских типов линий необходимо добавить соответствующие растровые изображения в

папку ..\ProgramData\Trimble\Tekla Structures\

Пример 1

Определение типа линии для штрихпунктирных линий DASHDOT выглядит следующим образом: A, 12.7, -6.35, 0, -6.35

Эта строка означает, что шаблон начинается со штриха, длина которого составляет 12.7 единицы, за которым следует пробел длиной 6.35 единицы, затем точка и затем снова пробел длиной 6.35 единицы. После этого снова следует первое тире.

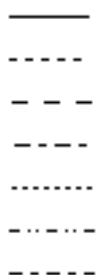

-----	BORDER
-----	CENTER
-----	DASHDOT
-----	DIVIDE
.....	DOT
-----	HIDDEN
-----	PHANTOM

Пример 2

Ниже приведен пример, содержащий определения для пунктирных линий:

```
*DOT, Dot . . . . .
A, 0, -1.5875
*DOT2, Dot (.5x) .....
A, 0, -0.79375
*DOTX2, Dot (2x) . . . . .
A, 0, -3.175
```

Типы линий на печати

При печати производится поиск типов линий в папке модели, а также в папках, заданных расширенными параметрами XS_PROJECT, XS_FIRM, XS_SYSTEM и XS_INP (именно в таком порядке).

См. также

[Свойства эскизных объектов на чертежах \(стр 1060\)](#)

8

Справочник настроек чертежей

В Tekla Structures предусмотрено множество настроек, задание которых производится главным образом в диалоговых окнах свойств. Также есть некоторые дополнительные файлы настроек, вносить изменения в которые необходимо в текстовом редакторе.

См. ссылки ниже:

- [Свойства чертежей общего вида \(стр 946\)](#)
- [Свойства чертежей отдельных деталей, сборок и ЖБ элементов \(стр 950\)](#)
- [Свойства компоновок \(стр 953\)](#)
- [Свойства видов на чертежах \(стр 955\)](#)
- [Свойства видов сечений \(стр 964\)](#)
- [Свойства размеров и простановки размеров \(стр 965\)](#)
- [Свойства меток \(стр 999\)](#)
- [Содержимое меток \(стр 1018\)](#)
- [Pour object and pour break properties in drawings \(стр 1053\)](#)
- [Свойства деталей и соседних деталей на чертежах \(стр 1031\)](#)
- [Свойства содержимого и внешнего вида болтов на чертежах \(стр 1038\)](#)
- [Свойства видимости и содержимого обработки поверхности на чертежах \(стр 1040\)](#)
- [Свойства рисунков штриховки для обработки поверхности \(surfacing.htc\) \(стр 1040\)](#)
- [Свойства армирования/соседнего армирования и арматурных сеток на чертежах \(стр 1043\)](#)
- [Настройки армирования для чертежей \(rebar_config.inp\) \(стр 1046\)](#)

- [Свойства размещения для меток, размеров, примечаний, текста и символов \(стр 1056\)](#)
- [Свойства сварных швов модели на чертежах \(стр 1058\)](#)
- [Свойства эскизных объектов на чертежах \(стр 1060\)](#)
- [Свойства сеток \(стр 1062\)](#)
- : Настройки ориентации

8.1 Свойства чертежей общего вида

На вкладке **Чертежи и отчеты** выберите **Свойства чертежа** --> **Чертеж общего вида** . Свойства можно изменить после создания чертежа, дважды щелкнув на фоне чертежа.

Ниже рассмотрены параметры в диалоговом окне свойств чертежа общего вида.

Параметр	Описание	Дополнительные сведения
Имя	Имя чертежа. Это имя отображается в окне Диспетчер документов и может включаться в шаблоны чертежей и отчетов. Максимальная длина имени чертежа — 32 символа.	
Заголовок 1, Заголовок 2, Заголовок 3	Заголовки отображаются в окне Диспетчер документов , а также в шаблонах чертежей и отчетов.	Изменение имен и заголовков чертежей (стр 141)
Использовать подробные настройки уровня объекта	Выберите Да , чтобы использовать подробные настройки уровня объекта, созданные в диалоговом окне Настройки уровня объекта для чертежа .	Подробные настройки уровня объекта (стр 40)
Компоновка ...	Выберите компоновку чертежа и задайте форматы чертежа. Можно также указать, требуется ли указывать скрытые объекты в шаблонах.	Определение компоновки чертежа (стр 667) Задание формата чертежа и масштаба видов чертежа (стр 686)

Параметр	Описание	Дополнительные сведения
Вид...	Задайте свойства вида: масштаб, расширение вида под соседние детали, отраженный вид, символ отверстий и углублений, опорную точку для отметок высоты, укорачивание деталей, подпись вида и настройки плана расположения анкерных болтов.	Свойства видов на чертежах (стр 955)
Вид узла...	Задайте свойства вида узла: настройки подписи вида, границы узла и метки узла.	Изменение свойств метки узла, подписи вида и границы метки на чертежах (стр 177)
Размер...	Задайте свойства размеров: тип размеров, единицы измерения, точность, формат, размещение и внешний вид.	Свойства размеров и простановки размеров (стр 965)
Простановка а размеров...	Задайте свойства простановки размеров: настройки размеров относительно сетки и размеров деталей.	Свойства размеров и простановки размеров (стр 965) Свойства простановки размеров — вкладка «Детали» (чертежи общего вида) (стр 996) Свойства простановки размеров — вкладка «Сетка» (чертежи общего вида) (стр 996)
Метка детали... Метка болта... Метка соседних деталей... Метка обработки поверхност и...	Задайте свойства меток: включаемые элементы и настройки элементов, видимость меток, а также настройки рамок меток, линий выноски и размещения меток.	Свойства меток (стр 999) Свойства деталей и соседних деталей на чертежах (стр 1031) Свойства меток сварных швов, добавленных на чертежах (стр 1009) Свойства меток: вкладки «Общие», «Содержимое», «Объединение» и «Внешний вид» (стр 1000)

Параметр	Описание	Дополнительные сведения
Метка сварного шва... Метки армирования... Метки соседнего армирования... Метка соединения. .. Метка захватки бетонирования...		Свойства видимости и внешнего вида меток сварных швов модели на чертежах (стр 1012) Содержимое меток (стр 1018) Бетонирование на чертежах (стр 482)
Деталь...	Задайте свойства деталей: представление деталей, видимость скрытых линий, центральных линий и опорных линий, видимость дополнительных меток, внешний вид деталей и настройки заливки.	Свойства деталей и соседних деталей на чертежах (стр 1031)
Болт...	Задайте свойства болтов: представление болтов, содержимое символов болтов, видимость болтов и внешний вид болтов.	Свойства содержимого и внешнего вида болтов на чертежах (стр 1038)
Соседняя деталь...	Задайте свойства соседних деталей: видимость, представление деталей, видимость скрытых линий, центральных линий и опорных линий, видимость дополнительных меток и внешний вид деталей. Для соседних деталей также можно задать представление болтов и содержимое символов болтов.	Свойства деталей и соседних деталей на чертежах (стр 1031)

Параметр	Описание	Дополнительные сведения
Обработка поверхности и...	Задайте свойства обработки поверхности: видимость обработки поверхности, видимость штриховки, видимость скрытых линий и представление обработки поверхности.	Свойства видимости и содержимого обработки поверхности на чертежах (стр 1040)
Сварка...	Задайте свойства сварки: видимость сварных швов, предельный размер сварного шва и внешний вид сварных швов.	Свойства сварных швов модели на чертежах (стр 1058)
Армирование...	Задайте свойства армирования и арматурных сеток: представление и видимость арматурных стержней и сеток, символ стержней и сеток, а также внешний вид стержней и сеток.	Свойства армирования/ соседнего армирования и арматурных сеток на чертежах (стр 1043)
Соседнее армирование...	Задайте свойства соседнего армирования и арматурных сеток: представление и видимость арматурных стержней и сеток, символ стержней и сеток, а также внешний вид стержней и сеток.	Свойства армирования/ соседнего армирования и арматурных сеток на чертежах (стр 1043)
Опорные объекты...	Задайте настройки видимости и внешнего вида опорных объектов.	Опорные модели на чертежах (стр 553)
Сетка...	Задайте настройки видимости и внешнего вида сетки.	Свойства сеток (стр 1062) Настроить метки сетки чертежа (стр 534)
Защита...	Задайте защищенные области, на которые не будут наноситься текст, метки или размеры.	Защита областей на чертеже (стр 693)
Фильтр... и Фильтр соседних деталей...	Позволяют создать и изменить фильтры деталей/ фильтры соседних деталей на уровне чертежа.	

Параметр	Описание	Дополнительные сведения
Пользовательские атрибуты...	<p>Позволяют добавить в чертеж пользовательскую информацию, например связанную с технологическим процессом, а также комментарии. Эту информацию можно отображать в окне Диспетчер документов и использовать в шаблонах отчетов и чертежей, в метках, а также в качестве переключателей при настройке имен файлов печати.</p> <p>Набор пользовательских атрибутов и вкладок, отображаемых в этом диалоговом окне, определяется в файле <code>objects.inp</code>.</p> <p>То, какие именно пользовательские атрибуты доступны, зависит от вашей среды, роли и конфигурации.</p>	<p>Определенные пользователем атрибуты на чертежах (стр 936)</p>

8.2 Свойства чертежей отдельных деталей, сборок и ЖБ элементов

На вкладке **Чертежи и отчеты** выберите **Свойства чертежа** и выберите тип чертежа. Свойства можно изменить после создания чертежа, дважды щелкнув на фоне чертежа.

Ниже рассмотрены параметры в диалоговом окне свойств чертежей отдельных деталей, сборок и ЖБ элементов.

Параметр	Описание	Дополнительные сведения
Имя	Задайте имя чертежа, которое будет отображаться	

Параметр	Описание	Дополнительные сведения
	<p>в окне Диспетчер документов и может включаться в шаблоны чертежей и отчетов.</p> <p>Максимальная длина имени чертежа — 32 символа.</p>	
Способ определения ЖБ элемента	<p>По номеру позиции ЖБ элемента: из каждого ЖБ элемента создается по чертежу. При наличии идентичных ЖБ элементов один из них будет служить базовым ЖБ элементом для чертежа. Это наиболее распространенный способ создания чертежей ЖБ элементов.</p> <p>По идентификатору ЖБ элемента: каждая деталь в модели имеет уникальный идентификатор (GUID). Можно создавать чертежи по идентификаторам GUID ЖБ элементов. GUID определяет обозначение чертежа. Из идентичных ЖБ элементов можно создать несколько чертежей.</p>	
Заголовок 1, Заголовок 2, Заголовок 3	<p>Задайте заголовки, которые будут отображаться в окне Диспетчер документов и могут включаться в шаблоны чертежей и отчетов.</p>	<p>Изменение имен и заголовков чертежей (стр 141)</p>
Номер листа	<p>Позволяет создать несколько чертежей одной и той же детали в виде нескольких листов чертежей. Количество листов не ограничено.</p>	<p>Создание нескольких листов чертежа для одной и той же детали (стр 136)</p>

Параметр	Описание	Дополнительные сведения
Компоновка	Выберите компоновку чертежа и задайте настройки форматов чертежа, автомасштабирования, типа проекции, выравнивания видов и увеличения деталей. Можно также указать, требуется ли указывать скрытые объекты в шаблонах.	<p>Определение компоновки чертежа (стр 667)</p> <p>Задание формата чертежа и масштаба видов чертежа (стр 686)</p>
Создание видов	Задайте создаваемые виды чертежа. Отсюда можно перейти к изменению свойств вида для каждого вида.	Свойства видов на чертежах (стр 955)
Вид сечения	Задайте свойства вида сечения.	Свойства видов сечений (стр 964)
Вид узла	Задайте начальный номер или букву подписи вида узла и символа узла.	Изменение свойств метки узла, подписи вида и границы метки на чертежах (стр 177)
Пользовательские атрибуты	<p>Позволяют добавить в чертеж пользовательскую информацию, например связанную с технологическим процессом, а также комментарии. Эту информацию можно отображать в окне Диспетчер документов и использовать в шаблонах отчетов и чертежей, в метках, а также в качестве переключателей при настройке имен файлов печати.</p> <p>Набор пользовательских атрибутов и вкладок, отображаемых в этом диалоговом окне,</p>	Определенные пользователем атрибуты на чертежах (стр 936)

Параметр	Описание	Дополнительные сведения
	определяется в файле <code>objects.inp</code> . То, какие именно пользовательские атрибуты доступны, зависит от вашей среды, роли и конфигурации.	

8.3 Свойства компоновок

На вкладке **Чертежи и отчеты** выберите **Свойства чертежа** и выберите тип чертежа. Затем выберите **Компоновка**. Свойства можно изменить после создания чертежа, дважды щелкнув на фоне чертежа.

Все параметры на всех панелях и диалоговых окнах свойств компоновки описаны ниже. Не все описанные параметры доступны для всех типов чертежей.

Параметр	Описание
вкладка Формат чертежа	
Компоновка	Задайте компоновку, которую вы хотите использовать.
Изменить	Позволяет открыть Редактор компоновок для настройки компоновок чертежа.
Включать скрытые объекты в списки в шаблонах	Выберите Да , чтобы скрытые объекты включались в списки в шаблонах. При выборе варианта Нет вся информация о скрытых деталях удаляется; также они исключаются из общей массы.
Режим определения формата	Выберите Авторазмер , чтобы разрешить Tekla Structures автоматически выбирать подходящие форматы и наборы таблиц для чертежей. Выберите Заданный размер , чтобы задать точный формат для чертежа. Для учета полей принтера формат чертежа должен быть всегда меньше фактического формата бумаги.
Формат чертежа	Если вы выбрали вариант Заданный размер , задайте здесь формат чертежа.
вкладка Масштаб	
Автомасштабирование	Установите свойство Автомасштабирование в значение Да , чтобы дать Tekla Structures

Параметр	Описание
	возможность автоматически выбирать подходящий масштаб для вида чертежа.
Масштабы главных видов Масштабы видов сечений	<p>При использовании автомасштабирования введите знаменатели масштабов главных видов и видов сечений, разделяя их пробелами.</p> <p>Например, для масштабов 1:5, 1:10, 1:15 и 1:20 введите "5 10 15 20".</p>
Режим изменения масштаба	<p>При использовании автомасштабирования задайте режим изменения масштаба, который определяет отношение между масштабами главных видов и видов сечений на чертеже:</p> <p>главный вид = сечение: масштабы главного вида и вида сечения равны.</p> <p>главный вид < сечение: масштабы главного вида меньше масштабов видов сечений.</p> <p>главный вид <= сечение: масштабы главных видов меньше или равны масштабам видов сечений.</p>
Предпочтительный размер	<p>Введите предпочтительный размер чертежа, если вы используете и автоматический выбор формата, и автоматическое масштабирование. Tekla Structures пытается найти формат чертежа, на который поместится содержимое чертежа, пробуя в первую очередь использовать точный масштаб и наименьший формат чертежа. Если содержимое не помещается, Tekla Structures увеличивает формат чертежа до тех пор, пока он не достигнет предпочтительного размера.</p>
вкладка Прочее	
Тип проекции	<p>Укажите, как Tekla Structures размещает проекции детали на чертежах ЖБ элементов, отдельных деталей и сборок. Тип проекции влияет на порядок видов на чертеже.</p> <p>Возможные варианты:</p> <p>Первый угол (также называется «европейской проекцией»).</p> <p>Третий угол (также называется «американской проекцией»).</p>

Параметр	Описание
Выровнять виды сечений с главным видом Выровнять виды сбоку с главным видом	Выберите Да , чтобы виды размещались рядом с главным видом. При выборе варианта Нет Tekla Structures размещает виды сечений и виды сбоку в любом незанятом месте.
Удлинять укороченные детали до заполнения	Выберите Да , чтобы укороченные виды растягивались для заполнения пустых мест на чертеже.
Включать отдельные детали	Выберите Да , чтобы в чертежи сборок включались чертежи отдельных деталей для деталей, из которых состоит сборка. Когда этот параметр установлен в значение Да , активируется параметр Атрибуты отдельной детали .
Атрибуты отдельной детали	Задайте свойства чертежа отдельной детали, которые будут использоваться на виде отдельной детали. Для этого установите параметр Включать отдельные детали в значение Да .

См. также

[Задание формата чертежа и масштаба видов чертежа \(стр 686\)](#)

[Определение компоновки чертежа \(стр 667\)](#)

[Задание типа проекции вида чертежа \(стр 710\)](#)

[Задание свойств автоматических видов сечений \(стр 735\)](#)

[Укорачивание или удлинение деталей \(стр 726\)](#)

[Включение чертежей отдельных деталей в чертежи сборок \(стр 712\)](#)

8.4 Свойства видов на чертежах

Для просмотра и изменения свойств видов чертежа служит диалоговое окно **Свойства вида**.

В таблице ниже приведены все свойства уровня вида для всех типов чертежей.

Параметр	Описание
Вкладка Виды при выборе узла Создание видов в дереве в свойствах чертежей:	

Параметр	Описание
Тип вида вкл./выкл.	<p>Определяет главные виды, виды сечения и 3D-виды, которые вы хотите создать.</p> <ul style="list-style-type: none"> • Если выбрать Выкл., Tekla Structures не создает вид, а проставляет размеры деталей на имеющихся видах. Если выключить все четыре главных вида, Tekla Structures все равно создаст вид спереди. • Если выбрать Вкл., Tekla Structures всегда создает вид, даже если для отображения размеров он не нужен. В случае видов сечений Tekla Structures создает один дополнительный вид сечения, на котором показана середина главной детали. В случае видов сбоку Tekla Structures создает вид сбоку с одной стороны главной детали. • Если выбрать Авто, Tekla Structures создает вид, если он необходим, чтобы показать размеры. В случае видов сечений Tekla Structures создает столько видов, сколько необходимо для отображения всех размеров. В случае видов сбоку Tekla Structures также создает еще один вид с другой стороны главной детали, если на этой стороне имеются размеры.
Подпись вида	<p>Здесь отображается метка вида, заданная в свойствах вида. Если метка определена в свойствах вида, ее можно здесь изменить. Изменить метку главных видов можно во всех случаях.</p>
Свойства вида	<p>Здесь отображаются текущие свойства вида для выбранного вида. Можно выбрать из списка другой файл свойств и изменить</p>

Параметр	Описание
	свойств вида, нажав кнопку Свойства вида .
Вкладка Атрибуты при выборе узла Создание видов в дереве в свойствах чертежей:	
Система координат	Позволяет задать систему координат видов чертежа. Возможные варианты: локальная, система координат модели, ориентированная, горизонтальный раскос, вертикальный раскос и фиксированная. Дополнительные сведения см. в разделе Смена системы координат (стр 714) .
Повернуть систему координат Вокруг оси X, Вокруг оси Y и Вокруг оси Z	Позволяет повернуть вид вокруг оси X, Y или Z деталей на введенные значения. Дополнительные сведения см. в разделе Поворот деталей на видах чертежа (стр 716) .
В виде развертки	При выборе варианта Да на чертеже отображаются линии сгиба и проставляются их размеры. Дополнительные сведения см. в разделе Отображение составных балок на чертежах в виде разверток (стр 730) .
Без деформации	При выборе варианта Да деформированные детали на чертежах отображаются в недеформированном виде. Дополнительные сведения см. в разделе Отображение деформированных деталей на чертежах в недеформированном виде (стр 731) .
Создать чертеж заново	При выборе варианта Да чертеж создается заново.
Вкладки Атрибуты 1 и Атрибуты 2 в свойствах вида (вкладки Атрибуты и Укорачивание на чертежах общего вида):	
Масштаб	Задает масштаб вида.

Параметр	Описание
Отраженный вид	<p>Служит для отображения несущих конструкций, таких как колонны и балки нижнего этажа.</p> <p>При выборе варианта Да конструкции отображаются непрерывной линией, при выборе варианта Нет — штриховой линией.</p>
Вращение вокруг\п (на трехмерных видах)	<p>Позволяет изменить угол вида в трехмерных видах. Введите значения углов для направлений Y и X. Поворот на виде чертежа задается вокруг локальной оси. Если оба угла равны 0.0, вид представляет собой вид спереди.</p>
Размер	<p>Подогнать по деталям: Tekla Structures уместит содержимое вида внутри рамки вида на чертеже, не оставляя ненужного свободного пространства.</p> <p>Определить как расстояния: поля X и Y определяют размеры вида по его осям X и Y. Поля глубины определяют глубину вида относительно и перпендикулярно плоскости вида.</p>
Расширение вида под соседние детали	<p>Задает расстояние от вида чертежа, в пределах которого будут отображаться соседние детали.</p> <p>Дополнительные сведения см. в разделе Отображение соседних деталей на чертежах (стр 722).</p>
Положение	<p>Задайте режим размещения вида чертежа:</p> <ul style="list-style-type: none"> • фиксировано: при обновлении чертежа виды остаются на том же месте. • Произвольно: Tekla Structures подбирает подходящее место для видов при каждом обновлении чертежа. <p>Дополнительные сведения см. в разделе Задание автоматического</p>

Параметр	Описание
	произвольного или фиксированного размещения видов чертежа (стр 702).
Без деформации	<p>При выборе варианта Да деформированные детали на видах чертежа отображаются в недеформированном виде.</p> <p>Дополнительные сведения см. в разделе Отображение деформированных деталей на чертежах в недеформированном виде (стр 731).</p>
Укорачивание	<p>Длинные детали, не содержащие никаких элементов, на чертежах можно укорачивать:</p> <ul style="list-style-type: none"> • Усекать детали: при выборе варианта Да активируется укорачивание. Также можно усекать детали Только в направлении X или Только в направлении Y. • Минимальная длина разрезаемой детали задает минимальную отображаемую длину укороченной детали. • Расстояние между усеченными деталями задает расстояние между двумя частями усеченной детали. • Усекать имеющие наклон детали: при выборе варианта Да укорачиваются наклонные детали. <p>Дополнительные сведения см. в разделе Укорачивание деталей на видах чертежа.</p>
Показывать символ отверстий/ углублений	<p>при выборе варианта Да отображаются символы в отверстиях и углублениях.</p> <p>Дополнительные сведения см. в разделе Отображение на чертежах проемов и углублений в деталях (стр 732).</p>

Параметр	Описание
Местоположение по	<p>Выберите начало координат модели, базовую точку проекта или систему координат, заданную базовой точкой. Местоположение по использует базовую точку проекта в качестве значения по умолчанию.</p> <ul style="list-style-type: none"> • Данные базовой точки можно использовать для задания системы координат для вида. Базовую точку можно использовать вместо смещения точки отсчета для отметок высоты. • Когда базовая точка задана, в атрибутах уровня и атрибутах шаблонов в метках отображаются значения в системе координат, заданной конкретной базовой точкой. • Если изменить значение Z-координаты или отметки высоты базовой точки проекта, значение уровня изменится соответствующим образом при открытии чертежа. • Эта настройка влияет на метки уровня и атрибуты, имена которых заканчиваются на <code>_BASEPOINT</code>.
Точка отсчета для отметок высоты	<p>При выборе варианта Заданные используется введенное значение.</p> <p>При выборе варианта Плоскость вида высота опорных точек измеряется относительно плоскости вида.</p> <p>Дополнительные сведения см. в разделе Добавление отметок высот (стр 797).</p>
Показать захваты на чертеже	<p>При выборе варианта «Да» на чертежах отображается заливка.</p> <p>Дополнительные сведения см. в разделе Отображение на чертежах захваток бетонирования, меток</p>

Параметр	Описание
	бетонирования и швов бетонирования (стр 927).
Способ создания размеров на этом виде	<p>Позволяет отдельно клонировать размеры только для выбранного вида. Использование этого параметра влияет на создание размеров во время клонирования и повторной простановки размеров на существующих чертежах.</p> <p>Дополнительные сведения см. в разделе Клонирование размеров только на выбранных видах (стр 131).</p>
Вкладка Подписи:	
Текст	<p>Определяет текст подписи вида. Введите текст в поля A1 – A5 или нажимайте кнопки ... и выбирайте содержимое и внешний вид метки.</p> <p>Дополнительные сведения о метках вида см. в разделе Задание подписей видов и меток в подписях видов (стр 707).</p>
Символ	Определяет символ для использования в метке вида.
Положение подписи	<p>Позволяет указать вертикальное и горизонтальное положение метки вида:</p> <ul style="list-style-type: none"> • В качестве значения параметра Вертикальный выберите Сверху или Снизу. • : В качестве значения параметра Горизонтальный выберите один из следующих вариантов: <ul style="list-style-type: none"> По левому краю по рамке вида По центру по рамке вида По правому краю по рамке вида По левому краю по ограниченному виду пространства

Параметр	Описание
	<p>По центру по ограниченному видом пространству</p> <p>По правому краю по ограниченному видом пространству</p>
Метки направления на видах	Позволяет отобразить или скрыть метки направления вида и задать высоту метки.
Другие узлы в дереве свойств вида:	
Простановка размеров	<p>Задайте настройки размеров на уровне вида для каждого вида по отдельности.</p> <p>Дополнительные сведения о настройках простановки размеров см. в разделах Свойства правила простановки размеров (стр 763) и Добавление автоматических размеров на уровне вида (стр 749).</p>
Фильтр	<p>Определите фильтры вида чертежа.</p> <p>Дополнительные сведения см. в разделе .</p>
Фильтр соседних деталей	<p>Определите фильтры вида чертежа для соседних деталей.</p> <p>Дополнительные сведения см. в разделе .</p>
Защита	<p>Определите защищенные области, на которые не будут наноситься текст, метки или размеры.</p> <p>Дополнительные сведения см. в разделе Защита областей на чертеже (стр 693).</p>
Метки	<p>Задайте свойства меток деталей на уровне вида.</p> <p>Дополнительные сведения см. в разделе Свойства меток: вкладки «Общие», «Содержимое», «Объединение» и «Внешний вид» (стр 1000).</p>
Объекты	<p>Задайте свойства уровня вида для следующих объектов:</p> <p>Детали и соседние детали (стр 1031)</p>

Параметр	Описание
	<p>Болты (стр 1038)</p> <p>Обработка поверхности (стр 1040)</p> <p>Сварные швы (стр 1058)</p> <p>Армирование и соседнее армирование (стр 1043)</p> <p>Опорные объекты (стр 553)</p> <p>Сетка (стр 1062)</p> <p>Захватки бетонирования и швы бетонирования (стр 927)</p>
<p>План расположения анкерных болтов (только чертежи общего вида)</p>	
<p>Показывать как план расположения анкерных болтов</p>	<p>При выборе варианта Да чертеж общего вида отображается как план расположения анкерных болтов.</p> <p>Дополнительные сведения см. в разделе Создание планов расположения анкерных болтов с использованием сохраненных настроек (стр 93)</p>
<p>Масштаб на укрупненном виде детали</p>	<p>Определяет масштаб, используемый на укрупненных видах деталей.</p>
<p>Создать виды узла</p>	<p>При выборе варианта Да создаются отдельные виды узлов.</p> <p>При выборе варианта Нет Tekla Structures проставляет размеры анкерных болтов на укрупненном виде. Tekla Structures группирует аналогичные виды узлов так, чтобы аналогичные детали изображались только по одному разу.</p>
<p>Масштаб вида узла</p>	<p>Определяет масштаб, используемый на видах узлов плана расположения анкерных болтов.</p>

См. также

[Настройка видов чертежа \(стр 703\)](#)

[Задание формата чертежа и масштаба видов чертежа \(стр 686\)](#)

Определить виды, создаваемые на чертежах отдельных деталей, сборок и отлитых элементов (стр 704)

Задание настроек автоматических видов для чертежей общего вида (стр 706)

8.5 Свойства видов сечений

При создании автоматических видов сечений Tekla Structures создает виды сечений и метки сечений, используя текущие свойства вида и метки. Свойства вида сечения можно изменить на открытом чертеже.

Параметр	Описание
вкладка Атрибуты	
Подогнать по деталям	Параметр Подогнать по деталям представляет собой альтернативу параметрам Глубина сечения и Расстояние для объединения сечений , и при его использовании деталь на сечениях отображается целиком.
Глубина сечения	Если виды сечения не объединены, задаются положительные и отрицательные расстояния вида сечения.
Расстояние для объединения сечений	Определяет диапазон расстояний для объединения видов сечений.
Направление	Определяет направление вида сечения. Возможные варианты: <ul style="list-style-type: none">• Правое сечение• Среднее сечение• Левое сечение Возможные значения — слева или справа .
вкладка Линия разреза	
Линия	Длина и смещение линии разреза.
Свойства	Цвет линии разреза.
вкладка Метка сечения	
Текст	Определяет текст в метке сечения. Кнопки ... рядом с текстовыми полями открывают диалоговое окно Содержимое метки .

Параметр	Описание
Символ: Цвет	Цвет символа метки сечения.
Левый символ, Правый символ	Символ метки левого и правого сечения.
Размер	Размер левого и правого символа метки сечения.
х/у	Смещение левого и правого символа метки сечения.
Начальный номер или буква подписи вида и символа сечения	<p>Определяет или букву номер, используемые в подписи вида сечения или в подписи символа сечения.</p> <p>Можно ввести любую цифру начиная с 1 или любую букву (А-Я или а-я, регистр учитывается). При использовании букв, если введенная строка длиннее одной буквы, в подписях вида и символа сечения отображается только первая буква. При использовании цифр отображаются все введенные цифры. Начальный номер изменяется только при изменении его в свойствах чертежа перед созданием чертежа, а также если изменить это свойство на существующем чертеже и создать чертеж повторно (в этом случае изменятся подписи видов и символов сечений всех автоматически созданных и всех новых видов сечений).</p>

См. также

[Свойства видов на чертежах \(стр 955\)](#)

[Задание настроек защиты и размещения объектов на чертежах \(стр 691\)](#)

[Настройка видов чертежа \(стр 703\)](#)

[Определить виды, создаваемые на чертежах отдельных деталей, сборок и отлитых элементов \(стр 704\)](#)

[Создание видов на чертежах \(стр 149\)](#)

8.6 Свойства размеров и простановки размеров

Свойства размеров определяют, как выглядят размеры и какие форматы, единицы измерения и т. д. в них используются. Свойства простановки размеров определяют, что образмеривается и как.

Чтобы больше узнать о свойствах размеров, перейдите по ссылкам ниже:

- [Dimension properties - General tab \(стр 966\)](#)
- [Dimension properties - units, precision and format \(стр 970\)](#)
- [Dimension properties - Appearance tab \(стр 972\)](#)
- [Dimension properties - Marks and Tags tabs \(стр 974\)](#)

Чтобы больше узнать о свойствах простановки размеров при простановке размеров на уровне вида, перейдите по ссылкам ниже:

- [Свойства правила простановки размеров \(стр 763\)](#)
- [Dimensioning properties - General tab \(Integrated dimensioning\) \(стр 979\)](#)
- [Dimensioning properties - Part dimensions tab \(Integrated dimensioning\) \(стр 988\)](#)
- [Dimensioning properties - Position dimensions tab \(Integrated dimensioning\) \(стр 984\)](#)
- [Dimensioning properties - Bolt dimensions tab \(Integrated dimensioning\) \(стр 990\)](#)
- [Dimensioning properties - Dimension grouping tab \(Integrated dimensioning\) \(стр 992\)](#)
- [Dimensioning properties - Sub-assemblies tab \(Integrated dimensioning\) \(стр 994\)](#)
- [Dimensioning properties - Reinforcement dimensions tab \(Integrated dimensioning\) \(стр 995\)](#)

Чтобы больше узнать о свойствах простановки размеров на чертежах общего вида, перейдите по ссылкам ниже:







- [Dimensioning properties - Grid tab \(GA drawings\) \(стр 996\)](#)
- [Свойства простановки размеров — вкладка «Детали» \(чертежи общего вида\) \(стр 996\)](#)





Свойства простановки размеров, вкладка «Общие»

Вкладка **Общие** в диалоговом окне **Свойства размеров** служит для просмотра и изменения настроек формата, типа, единица, точности, выносных линий, группирования и размещения размеров.

Содержимое диалогового окна **Свойства вида** на уровне чертежа и диалогового окна на уровне объекта **Свойства размеров** различаются. Ниже рассмотрены все параметры в обоих диалоговых окнах.

- Чтобы открыть диалоговое окно **Свойства размеров** на уровне чертежа, откройте чертеж и на вкладке **Чертеж** выберите **Свойства -- > Размер**.
- Чтобы открыть диалоговое окно **Свойства размеров** на уровне вида, дважды щелкните размер на открытом чертеже.
- Чтобы открыть диалоговое окно **Свойства размеров** для чертежей общего вида перед созданием чертежа, на вкладке **Чертежи и отчеты** выберите **Свойства чертежа --> Чертеж общего вида** и нажмите кнопку **Размер...**

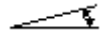
Параметр	Описание
Типы размеров	
Прямые	Задаёт тип размера для прямых размеров.
	Относительный: размеры от точки до точки.
	Абсолютный: размеры от общей начальной точки.
	Относительный и абсолютный: комбинация размеров от точки к точке и размеров от начальной точки.
	Абсолютный, США: размеры от общей начальной точки с меткой последовательности размеров (RD).
	Абсолютный, США 2: аналогичен типу Абсолютный, США за тем исключением, что короткие размеры заменяются относительными.
	Абсолютный с короткими относительными: Похож на Абсолютный за исключением того, что короткие размеры на нем заменяются относительными. Также называется внутренним абсолютным. При использовании этого варианта могут отображаться оба размера, однако относительные размеры не отображаются, если размеры длинные. Абсолютные размеры при

Параметр	Описание
	использовании этого варианта отображаются внутри размерных линий.
	Абсолютный с указанием сверху относительных размеров: аналогичен типу Относительный и абсолютный за тем исключением, что относительные размеры размещаются над абсолютными.
	Отметка высоты: создается отметка высоты в указанной точке. Этот тип доступен только в свойствах размеров, создаваемых вручную в режиме работы с чертежами.
В направлении оси X	Аналогичен параметру для прямых размеров, однако переопределяет его значение для горизонтальных размеров. При выборе пустого значения Tekla Structures будет использовать вариант, выбранный в списке Прямые . Под направлением оси X обычно понимаются размеры, параллельные оси X чертежа.
Угол	Определяет внешний вид угловых размеров.
	Угловые размеры отображаются в градусах на стороне.
	Угловые размеры отображаются в градусах при вершине угла.
	Угловые размеры отображаются с помощью треугольника. Также можно задать значение параметра Длина основания треугольника — размер основания, отображаемый для размеров скосов.
	Угловые размеры отображаются в виде треугольника со значением угла в градусах.
Длина основания треугольника	Длина основания треугольника.

Параметр	Описание
Криволинейный	Определяет, какие единицы измерения используются для криволинейных размеров — единицы угла или единицы расстояния.
Короткая выносная линия	Определяет, будет Tekla Structures создавать выносные линии одинаковой длины или автоматически использовать короткую выносную линию, если размерная линия попадает на линию сетки. Если вы хотите увеличить (стр 824) размеры, этот параметр необходимо установить в значение Нет .
Формат размера	
Единицы	Определяет единицы измерения (стр 970) , используемые при простановке размеров.
Точность	Определяет точность (стр 970) размеров: округление, британские единицы.
Формат	Определяет формат (стр 970) размеров: число десятичных знаков и их внешний вид.
Использовать группирование	Определяет, группируются ли длинные размерные значения.
Объединять одинаковые размеры	Объединение одинаковых размеров. Возможные варианты — Выкл. , 3*60 или 3*60=180 . Точность объединения одинаковых размеров составляет 0.1.
Минимальное число для объединения	Определяет минимальное количество размеров для объединения.
Группирование размеров	
Обновлять группирование при изменении модели	Да: группирование размеров автоматически обновляется при изменении модели.
Размещение	

Параметр	Описание
Расстояние между размерными линиями	<p>Определяет промежуток между параллельными размерными линиями.</p> <p>В созданных вручную размерах этот параметр работает только при условии, что параметр Размещение установлен в значение произвольно (см. ниже).</p>
Короткие размеры	<p>Определяет расположение текста коротких размеров: за пределами размерных линий или между ними.</p>
Положение...	<p>Открывает диалоговое окно Положение размеров.</p> <p>Размещение — это способ, используемый для размещения размеров. Возможные варианты:</p> <ul style="list-style-type: none"> • произвольно: Tekla Structures определяет местоположение и направление размера исходя из значения параметра Направление. • фиксированная позволяет вам разместить размер в любой точке. <p>Поле поиска — это пустое пространство, оставляемое вокруг размера.</p> <p>Минимальное расстояние — минимальное расстояние, на котором Tekla Structures ищет свободное место для размещения размера.</p> <p>Направление определяет сторону образмериваемого объекта, с которой Tekla Structures размещает размеры.</p>

См. также

[Свойства размеров: единицы измерения, точность и формат \(стр 970\)](#)

Свойства размеров: единицы измерения, точность и формат

Вкладка **Общие** в диалоговом окне **Свойства размеров** служит для просмотра и изменения настроек, связанных с форматом, единицей измерения и точностью размеров.

Целочисленные значения указаны для использования в качестве значений расширенных параметров.

Параметр	Номер	Примечания
Формат		
###	0	
###[#]	1	
###.#	2	
###[##]	3	
###.##	4	
###[###]	5	
###.###	6	
### #/#	7	
## # /##.## #	8	Этот вариант доступен только для прямых размеров.
Точность		
0.00	1	Для определения точности с помощью округления. Например, при точности 0,33 фактический размер 50,40 будет показываться как 50,33.
0.50	2	
0.33	3	
0.25	4	
1/8	5	Для британских единиц измерения
1/16	6	
1/32	7	
1/10	8	Для определения точности без округления
1/100	9	
1/1000	10	
Единицы измерения		
автоматические		Используются единицы, заданные в модели.
мм		миллиметры

Параметр	Номер	Примечания
см		сантиметры
м		метры
фут - дюйм		футы и дюймы Дюймы преобразуются в целочисленные футы, а оставшиеся дюймы отображаются в дюймах.
см / м		сантиметры и метры Размеры до 100 см отображаются в сантиметрах, а размеры выше 100 см – в метрах. Миллиметры отображаются в виде надстрочного текста.
дюйм		дюймы
футы		футы

См. также

[Свойства правила простановки размеров \(стр 763\)](#)

[Свойства простановки размеров, вкладка «Общие» \(стр 966\)](#)

Свойства размеров — вкладка «Внешний вид»

Вкладка **Внешний вид** в диалоговом окне **Свойства размеров** служит для просмотра и изменения настроек, влияющих на внешний вид размеров.

- Чтобы открыть диалоговое окно **Свойства размеров** на уровне чертежа, откройте чертеж и на вкладке **Чертеж** выберите **Свойства --> Размер**.
- Чтобы открыть диалоговое окно **Свойства размеров** на уровне вида, дважды щелкните размер на открытом чертеже.
- Чтобы открыть диалоговое окно **Свойства размеров** для чертежей общего вида перед созданием чертежа, на вкладке **Чертежи и отчеты** выберите **Свойства чертежа --> Чертеж общего вида** и нажмите кнопку **Размер**.

Параметр	Описание
Текст	

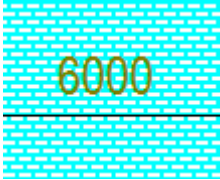
Параметр	Описание
Цвет	Цвет текста метки размера. От выбранного цвета зависит вес линии на чертежах, выведенных на печать.
Высота	Задаёт высоту текста, используемого в метках размеров на чертеже.
Шрифт	Задаёт шрифт текста в метке размера.
Рамка	Определяет рамку для метки размера.
Положение	Определяет способ размещения метки размера относительно размерной линии.
Линия, стрелка	
Цвет	Задаёт цвет размерной линии. От цвета зависит вес линии на чертежах, выведенных на печать.
Маска фона	<p>Выберите Непрозрачно, чтобы скрыть фрагмент чертежа под меткой размера.</p>  <p>Выберите Прозрачно, чтобы содержимое чертежа на фоне метки размера отображалось, т. е. чтобы метка не закрывала собой графику на чертеже.</p> 
Форма стрелки	<p>Задаёт тип метки, используемой с размерной линией.</p> <p>Вы также можете создавать свои собственные типы стрелок; см. раздел Customize dimension line arrows (стр 241).</p>

Параметр	Описание
	Задаёт высоту и длину наконечника стрелки.
Размеры типа 'Абсолютный, США'	Задаёт тип метки, используемой с размерной линией в размерах типа «Абсолютный, США».
Размеры уровня	Задаёт тип метки, используемой с размерной линией в размерах уровня.

См. также

[Свойства простановки размеров, вкладка «Общие» \(стр 966\)](#)

Свойства размеров: вкладки «Метки» и «Теги»

Вкладки **Метки** и **Теги** в диалоговом окне **Свойства размеров** служат для просмотра и изменения содержимого меток и тегов размеров на открытом чертеже.

- Чтобы открыть диалоговое окно **Свойства размеров** на уровне чертежа, откройте чертеж и на вкладке **Чертеж** выберите **Свойства --> Размер**.
- Чтобы открыть диалоговое окно **Свойства размеров** на уровне вида, дважды щелкните размер на открытом чертеже.
- Чтобы открыть диалоговое окно **Общий вид - свойства размеров** для чертежей общего вида перед созданием чертежа, на вкладке **Чертежи и отчеты** выберите **Свойства чертежа --> Чертеж общего вида** и нажмите кнопку **Простановка размеров...**

Параметр	Описание
Вкладка Метки	
Префикс	Служит для отображения заданного значения перед числовым значением размера. Введите текст или нажмите ..., чтобы выбрать элементы. Значение префикса не может состоять из одних лишь цифр и не может заканчиваться цифрой.

Параметр	Описание
Видимость числового значения	<p>Определяет, отображается ли числовое значение размера.</p> <p>Скрытие числового значения размера не влияет на отображение текста префикса и постфикса.</p>
Постфикс	<p>Служит для отображения заданного значения после числового значения размера. Введите текст или нажмите ..., чтобы выбрать элементы.</p> <p>Постфикс не может состоять из одних лишь цифр и не может начинаться цифрой, когда числовое значение размера отображается.</p>
Кнопки ...	<p>Позволяют задать содержимое метки размера путем добавления элементов. Также можно изменить внешний вид метки.</p> <p>Рамка вокруг элементов: параметры Тип и Цвет позволяют задать тип и цвет рамки элемента отдельно для каждого элемента.</p> <p>Кнопка < Добавить рамку позволяет добавлять рамки вокруг элементов. Шрифт: Параметры Цвет, Высота и Шрифт позволяют задать шрифт, цвет и высоту текста элемента отдельно для каждого элемента. Кнопка Выбрать... обеспечивает доступ к полному списку шрифтов.</p> <p>Единицы измерения: параметры Единицы и Формат позволяют задать единицу измерения и формат для элементов-длин. Изменять настройки единиц измерения можно только при выборе элемента-длины.</p> <p>В элементе Пользовательский атрибут также можно использовать атрибуты шаблонов. В метках нельзя использовать такие атрибуты шаблонов, как</p>

Параметр	Описание
	MODEL_TOTAL, которые относятся к модели в целом. В метках может фигурировать только информация из объекта на чертеже, но не из модели в целом.
Метки сторон пластины	<p>При выборе варианта Заданные в размерах пластин создаются метки сторон пластин (стр 243) с использованием заданного цвета, размера и смещения. Под смещением понимается расстояние от размерной линии до метки.</p> <p>Вариант Автоматически доступен только на интеллектуальных чертежах, т. е. когда расширенный параметр XS_INTELLIGENT_DRAWING_ALLOWED установлен в значение TRUE.</p>
Увеличение	<p>При выборе варианта Заданные узкие размеры увеличиваются (стр 824).</p> <p>Выберите Направление: Слева / Вниз, Справа / Вверх или И те и другие.</p> <p>Задайте значения параметров Начало координат, Ширина, Положение и Высота.</p>
Вкладка Теги	
Раздел Теги	<p>Добавление в размеры тегов (стр 189): можно ввести текст в поле тега или добавить элементы, нажав кнопку ...</p> <p>При нажатии кнопки ... рядом с полем тега открывается диалоговое окно для этого тега, в котором можно задать содержимое тега путем добавления элементов. Также можно изменить внешний вид элемента тега.</p> <ul style="list-style-type: none"> • Поворот --> Перпендикулярно размерной линии : тег поворачивается. • Поворот --> Параллельно размерной линии : тег не

Параметр	Описание
	<p>поворачивается. Это значение используется по умолчанию.</p> <ul style="list-style-type: none"> • Рамка вокруг элементов: параметры Тип и Цвет позволяют задать тип и цвет рамки элемента отдельно для каждого элемента. • Кнопка < Добавить рамку позволяет добавлять рамки вокруг элементов. Шрифт: Параметры Цвет, Высота и Шрифт позволяют задать шрифт, цвет и высоту текста элемента отдельно для каждого элемента. Кнопка Выбрать... обеспечивает доступ к полному списку шрифтов. • Единицы измерения: параметры Единицы и Формат позволяют задать единицу измерения и формат для элементов-длин. Изменять настройки единиц измерения можно только при выборе элемента-длины. • В элементе Пользовательский атрибут также можно использовать атрибуты шаблонов. В тегах нельзя использовать такие атрибуты шаблонов, как MODEL_TOTAL, которые относятся к модели в целом. В тегах может фигурировать только информация из объекта на чертеже, но не из модели в целом.
Включить в тег количество деталей	Выберите позиции тегов, для которых в теги нужно включить количество деталей.
Исключить детали в соответствии с фильтром	Позволяет выбрать фильтр вида для удаления ненужного содержимого из тега (стр 189) .

Параметр	Описание
Тип тега криволинейных размеров	<p>Выберите тип тега для размерной линии изогнутых арматурных стержней (стр 195). Тип тега определяет выравнивание тегов относительно размера.</p>

См. также

[Простановка размеров вручную \(стр 180\)](#)

[Простановка размеров на чертежах общего вида вручную \(стр 186\)](#)





[Добавление размеров к армированию \(стр 195\)](#)

Свойства размеров — вкладка «Арматурный стержень»

Вкладка **Арматурный стержень** в диалоговом окне **Свойства размеров** служит для задания стиля метки размера арматуры на открытом чертеже.

- Чтобы открыть диалоговое окно **Свойства размеров**, откройте чертеж и на вкладке **Чертеж** выберите **Свойства** --> **Размер** .
- Чтобы открыть диалоговое окно **Свойства размеров** на уровне вида, дважды щелкните размер на открытом чертеже.

Параметр	Описание
Проставлять размеры до	Определяет, создаются ли размеры между всеми стержнями (Все стержни) или только между начальными и конечными стержнями (Арматура в начале и в конце).
Кромка детали	Служит для добавления замыкающих размеров до кромки детали в размерах групп арматурных стержней. Этот параметр доступен, только если параметр Проставлять размеры

Параметр	Описание
	до установлен в значение Все стержни .
Подгруппирование	Определяет, создаются ли подгруппы для различных шагов распределения арматурных стержней в пределах объекта арматуры, чтобы в метках размеров могли отображаться свойства подгрупп. Параметр Подгруппирование доступен только при условии, что параметр Проставлять размеры до установлен в значение Все стержни . При выборе значения Арматура в начале и в конце он недоступен.
Выносная линия до видимого стержня	Управляет отображением выносных линий до видимых стержней.
Тип наклонных размеров	Определяет, какое представление будет использоваться для наклонных размеров: наклонное  или горизонтальное  .
Тип криволинейных размеров	Определяет, какое представление будет использоваться для криволинейных размеров: криволинейное или  горизонтальное  .

См. также

[Добавление размеров к армированию \(стр 195\)](#)

Свойства простановки размеров: вкладка «Общие» (интегрированные размеры)

Вкладка **Общие** в диалоговом окне **Свойства размеров** служит для просмотра и изменения значений общих параметров размеров. Такое

диалоговое окно отображается при использовании типа простановки размеров **Интегрированные размеры**.

Параметр	Описание
Тип простановки размеров	<p>В большинстве случаев используется тип Стандарт.</p> <p>Тип Ферма соответствует требованиям, предъявляемым к простановке размеров на чертежах ферм. При выборе этого типа проставляются позиционные размеры и длина диагоналей. Размеры проставляются только в случае, если диагонали представляют собой второстепенные детали, приваренные к верхнему и нижнему поясам, которые являются главными деталями, не приваренными ни к каким деталям. Если ферма сварена каким-либо иным образом, используется стандартная простановка размеров.</p>
Минимизировать	<p>Да позволяет свести к минимуму количество создаваемых Tekla Structures видов.</p> <p>Также проверьте настройки в диалоговом окне Свойства вида.</p>
Объединить размеры	<p>Объединение (стр 811) нескольких одиночных размеров в одну размерную линию.</p> <p>В списке Параметры выберите степень объединения. Чем больше это число, тем больше Tekla Structures объединяет размеры.</p> <p>Вариант 4.5 представляет собой комбинацию варианта 5 для главной детали и варианта 4 для второстепенных деталей.</p> <p>Расстояние — это расстояние, в пределах которого Tekla Structures объединяет внутренние размеры.</p> <p>Если расстояние между двумя узлами меньше заданного</p>

Параметр	Описание
	параметром Мин. расстояние , Tekla Structures объединяет размеры.
Замкнутая цепочка размеров	<p>При замыкании размеров (стр 810) размерные линии продлеваются так, чтобы размеры охватывали всю деталь.</p> <p>Нет: размеры не замыкаются.</p> <p>В X: замыкаются только размеры в направлении оси X, остальные остаются открытыми.</p> <p>Все: замыкаются все размеры.</p> <p>Этот параметр не влияет на размеры, определяющие форму профиля.</p>
Замкнутая цепочка размеров: Короткие размеры	<p>Да: короткие размеры замыкаются.</p> <p>При выборе варианта Нет открытым размером будет средний, а не концевой короткий размер.</p> <p>Если оставить короткие размеры незамкнутыми, Tekla Structures исключает более длинную из размерных линий в случае размерных линий, содержащих по два размера. Если размерные линии содержат три размера, Tekla Structures исключает средний размер. На размерные линии, содержащие более трех размеров, этот параметр не влияет.</p>
Размещение: Смещение вперед	<p>Свойство Смещение вперед (стр 815) задает расстояние, которое Tekla Structures использует для поиска базовой точки размера. Если Tekla Structures не найдет базовую точку (угол) в пределах расстояния поиска, заданного свойством Смещение вперед, в качестве нее будет использоваться точка на кромке.</p> <p>На способ отображения размеров влияет значение параметра Центрированный болт.</p>

Параметр	Описание
<p>Обязательное указание внутренних размеров: Распознаваемое расстояние</p>	<p>Распознаваемое расстояние (стр 816) задает предел для простановки размеров асимметрии на второстепенных деталях. В некоторых случаях важно показать отношения асимметрии деталей, чтобы асимметричная второстепенная деталь была правильно соединена с главной деталью. С помощью свойства Распознаваемое расстояние можно отразить асимметрию в размерах. Если асимметрия меньше введенного здесь расстояния, Tekla Structures показывает ее в виде размера.</p>
<p>Метка детали на размерной линии</p>	<p>Ничего: метки деталей на размерных линиях не создаются.</p> <p>Для габаритного размера сборочного узла: создается метка детали на размерной линии габаритного размера сборки.</p> <p>Между крайними болтами: создается метка детали на размерной линии между крайними болтами.</p>
<p>Положение главного габаритного размера</p>	<p>Определяет сторону, с которой Tekla Structures размещает размеры Габаритные размеры сборки, Установочные точки главной детали и Составной размер.</p> <p>Авто: основные размеры размещаются по тому же принципу, что и остальные размеры.</p> <p>Сверху: основные размеры размещаются над деталью (или слева в случае вертикальных деталей).</p> <p>Снизу: основные размеры размещаются под деталью.</p> <p>При выборе варианта Сверху размеры, определяющее наклонное положение главной</p>

Параметр	Описание
	детали, размещаются под деталью, а при выборе варианта Снизу — над деталью.
Размеры относительно сетки	Позволяет создать размеры относительно сетки (стр 816) . Возможные значения: Ничего , Индивидуальные размеры , Габаритный размер или Индивидуальные размеры и габаритный размер .
Положение размера относительно сетки	<p>Задаёт положение размера относительно сетки. Возможные значения:</p> <p>Главный вид - выше</p> <p>Главный вид - ниже</p> <p>Вид сверху - выше</p> <p>Вид сверху - ниже</p> <p>Вид снизу - выше</p> <p>Вид снизу - ниже</p> <p>Вид сзади - выше</p> <p>Вид сзади - ниже</p> <p>Все виды - выше</p> <p>Все виды - ниже.</p>
Свойства размеров	
Прямые размеры	Задаёт тип размера для прямых размеров с использованием настроек в выбранном файле свойств.
В направлении оси X	Позволяет переопределить настройки прямых размеров для горизонтальных размеров. При выборе пустого значения Tekla Structures будет использовать вариант, выбранный в списке Прямые размеры . Под направлением оси X обычно понимаются размеры, параллельные оси X чертежа.

Параметр	Описание
Форма стрелки: Размеры типа 'Абсолютный, США'	<p>Задаёт тип метки, используемой с размерной линией в размерах типа «Абсолютный, США».</p> <p>К этим размерам относятся типы размеров Абсолютный, США и Абсолютный, США 2, которые можно задать в свойствах размеров (стр 966). Если расширенный параметр XS_USE_USABSOLUTE_ARROW_TYPE_FOR_ABSOLUTE_DIMENSIONS установлен в значение TRUE, форма стрелки переопределяется и для других типов абсолютных размеров.</p>
Форма стрелки: Размеры уровня	Задаёт тип метки, используемой с размерной линией в размерах уровня.
Размеры углов и радиусов	Задаёт тип размера для угловых размеров с использованием настроек в выбранном файле свойств.
Проверить размеры	Задаёт тип размера для проверочных размеров с использованием настроек в выбранном файле свойств.

См. также

[Простановка автоматических повидовых размеров с использованием типа «Интегрированные размеры» \(стр 794\)](#)

Свойства простановки размеров — вкладка «Положение размеров» (интегрированные размеры)

Вкладка **Позиционные размеры** в диалоговом окне **Свойства простановки размеров** служит для просмотра и изменения настроек позиционных размеров на чертежах отдельных деталей, сборок и ЖБ элементов.

Содержимое диалогового окна варьируется в зависимости от типа чертежа, поэтому не все из перечисленных ниже параметров доступны для каждого типа чертежа. Такое диалоговое окно отображается при использовании типа простановки размеров **Интегрированные размеры**.

Параметр	Описание
<p>Положение болтов относительно Положение деталей относительно</p>	<p>Настройка места, с которого Tekla Structures создает размеры положения детали/болта.</p> <p>Ничего: позиционные размеры не создаются.</p> <p>Главная деталь: размеры создаются от опорной линии главной детали.</p> <p>Установочные точки: размеры создаются между установочными точками, такими как пересечения опорных линий главной и соседней деталей.</p>
<p>Закладные детали</p>	<p>Позволяет создавать позиционные размеры для указания расположения внедренных объектов на чертежах отлитых элементов. Внедренные объекты — это пользовательские компоненты, присоединенные к отлитому элементу.</p> <p>Как второстепенные объекты: размеры закладных объектов на чертежах ЖБ элементов проставляются так же, как размеры второстепенных деталей.</p> <p>По опорной точке: размеры закладных объектов проставляются относительно их опорной точки, т. е. начала координат пользовательского компонента.</p>
<p>Второстепенная деталь</p>	<p>Позволяет создавать размеры до отверстий болтов или кромок второстепенной детали.</p> <p>Ничего: позиционные размеры для второстепенных деталей не создаются.</p> <p>По болту: проставляются размеры, определяющие положение отверстий под болты во второстепенных деталях.</p>

Параметр	Описание
	<p>По детали: проставляются размеры кромок второстепенных деталей.</p> <p>По болтам и деталям: проставляются размеры, определяющие положение отверстий под болты во второстепенных деталях, и размеры кромок второстепенных деталей.</p>
Направление размеров второстепенной детали	Позволяет выравнивать размеры по главной или соседней детали. Только для наклонных крепежных уголков или пластинчатых шпонок.
Положение относительно	Задаёт начальную точку для последовательности размеров. Только для наклонных крепежных уголков или пластинчатых шпонок, прикрепленных к соседней детали болтами.
Обратное направление для цепей размеров	Да: направление последовательностей размеров меняется на противоположное. С помощью этого параметра можно установить нулевую точку в конец элемента, а не в его начало.
Положение болтов главной детали	Вкл.: создаются размеры, определяющие положение отверстий под болты в главной детали.
Наклон главной детали	<p>Да: создаются горизонтальные и вертикальные проверочные размеры, определяющие наклонное положение раскоса. Размеры создаются между установочными точками главной детали.</p> <p>Проверочные размеры наклона наносятся на вид спереди. Их местоположение зависит от значения параметра Положение главного габаритного размера, выбранного на вкладке Общие. Когда основные размеры находятся</p>

Параметр	Описание
	над деталью, размеры наклона будут внизу, и наоборот.
Положение наклона	<p>Определяет, каким образом Tekla Structures будет задавать положение второстепенных деталей, имеющих наклон.</p> <p>Ничего: позиционные размеры для наклонных второстепенных деталей не создаются.</p> <p>угол: создается угловой размер для второстепенной детали.</p> <p>Размеры: создаются размеры, определяющие наклонное положение второстепенной детали.</p> <p>И те и другие: создаются и угол, и размеры.</p>
Центрированная деталь	<p>Управляет размерами деталей, расположенных по центру. Эти параметры действуют только при создании позиционных размеров.</p> <p>Внутренний: проставляется габаритный размер центрированных деталей.</p> <p>Положение: проставляются размеры детали относительно центральных линий главной детали.</p> <p>Ничего: размеры центрированных деталей не создаются.</p>
Центрированный болт	<p>Управляет размерами групп болтов, расположенных по центру.</p> <p>Внутренний: проставляется расстояние между центрированными болтами.</p> <p>Положение: проставляются размеры болтов относительно центральных линий главной детали.</p> <p>Параметр Центрированный болт переопределяет значение параметра Внутренние для болтов второстепенной детали</p>

Параметр	Описание
	для центрированных болтов. Он относится только к болтам, расположенным по центру детали.
Отметки высот	Вкл.: создаются отметки высоты.
Объединять одинаковые размеры	Объединение одинаковых размеров. Возможные варианты — Выкл., 3*60 или 3*60=180 . Точность объединения одинаковых размеров составляет 0.1.
Минимальное число для объединения	Определяет минимальное количество размеров для объединения.

Свойства простановки размеров — вкладка «Размеры детали» (интегрированные размеры)

Вкладка **Размеры детали** в диалоговом окне **Свойства простановки размеров** служит для просмотра и изменения настроек простановки размеров деталей на чертежах отдельных деталей, сборок и ЖБ элементов.

Содержимое диалогового окна варьируется в зависимости от типа чертежа, поэтому не все из перечисленных ниже параметров доступны для каждого типа чертежа. Такое диалоговое окно отображается при использовании типа простановки размеров **Интегрированные размеры**.

Параметр	Описание
Внутренний	Позволяет создавать внутренние размеры для второстепенных деталей, соединенных с главной деталью. Ничего: размеры для второстепенных деталей не создаются. Необходимые: создаются только размеры, необходимые для сборки деталей. Все: создаются все размеры для второстепенных деталей.

Параметр	Описание
Габаритные размеры главной детали	<p>Один раз: для главной детали создается один габаритный размер.</p> <p>Все: создаются габаритные размеры главных деталей на всех видах.</p> <p>Ничего: габаритные размеры для главной детали не создаются.</p> <p>В некоторой степени на эти параметры влияют настройки в разделе Габаритные размеры детали сборки.</p>
Габаритные размеры детали сборки	<p>Только длина: габаритные размеры для всей сборки или всего ЖБ элемента создаются только в направлении оси X.</p> <p>Все размеры: габаритные размеры для сборки или ЖБ элемента создаются во всех направлениях.</p> <p>Выкл. габаритные размеры для сборки или ЖБ элемента не создаются.</p>
Установочные точки главной детали	<p>Вкл.: создается проверочный размер между наиболее удаленными установочными точками.</p>
Форма главной детали (Размеры, задающие форму)	<p>Вкл.: создаются размеры, отражающие форму главной детали.</p> <p>По умолчанию, Tekla Structures автоматически чертит размеры, задающие форму, с обоих концов балки, даже если они симметричны.</p>
Радиальные размеры главной детали (Радиальные размеры)	<p>Вкл.: создаются радиальные размеры для криволинейных фасок и круглых отверстий в главной детали.</p> <p>Этот параметр доступен, только если параметр Форма главной детали установлен в значение Вкл.</p> <p>Обратите внимание, что этот параметр не обеспечивает</p>

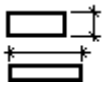
Параметр	Описание
	создание радиальных размеров для изогнутых балок или составных балок с фасками.
Размеры скоса	Вкл.: создаются линейные размеры скоса.
Угол скоса	Позволяет создать угловой размер и определить сторону скоса, на которой проставляется размер. Возможные варианты — Ничего , Угол разреза и Угол балки .
Составной размер	Вкл.: создаются проверочные размеры от кромки главной детали до установочной точки.
Предпочтительная сторона размеров	Задаёт предпочтительный вид (передний или боковой) для простановки размеров детали. 
От ближайшего уровня пола до детали	Вкл.: создаются размеры, показывающие расстояние от ближайшего уровня пола до низа и/или верха деталей.
От сетки до центральной линии детали	Вкл.: создаются размеры, показывающие смещение детали от сетки (до центральной линии детали).
От сетки до торцов детали	Вкл.: создаются размеры, показывающих смещение детали от сетки (до ближнего или дальнего конца детали).

См. также

[Простановка автоматических повидовых размеров с использованием типа «Интегрированные размеры» \(стр 794\)](#)

[Пример: простановка размеров деталей \(стр 802\)](#)

Свойства простановки размеров — вкладка «Размеры болта» (интегрированные размеры)

Параметры на вкладке **Размеры болтов** в диалоговом окне **Свойства простановки размеров** позволяют указать, какие размеры болтов будут

создаваться на чертежах отдельных деталей, сборок и ЖБ элементов, а также как они будут создаваться.

Содержимое диалогового окна варьируется в зависимости от типа чертежа, поэтому не все из перечисленных ниже параметров доступны для каждого типа чертежа. Такое диалоговое окно отображается при использовании типа простановки размеров **Интегрированные размеры**.

Параметр	Описание
Внутренние размеры болтов главной детали	<p>Позволяет создавать внутренние размеры для групп болтов на главной детали.</p> <p>Ничего: внутренние размеры болтов не создаются.</p> <p>Внутренний: создаются внутренние размеры группы болтов (расстояния между болтами).</p> <p>Все: создается расстояние до кромки и внутренние размеры группы болтов. Расстояние до кромки — это расстояние от крайнего болта до кромки детали.</p>
Внутренние размеры болтов главной детали: Наклонная группа болтов	<p>Позволяет указать, параллельно детали или параллельно группе болтов наносятся размеры.</p> <p>Возможные варианты — Без размеров, В направлении детали и В направлении группы болтов.</p>
Внутренние размеры болтов второстепенной детали	<p>Позволяет создавать внутренние размеры для групп болтов второстепенной детали.</p> <p>Возможные варианты — Ничего, Необходимые, Внутренний и Все.</p>
Внутренние размеры болтов второстепенной детали: Наклонная группа болтов	<p>Позволяет выравнивать размеры болтов по второстепенной детали или по группе болтов.</p> <p>Возможные варианты — В направлении детали, Без размеров и В направлении группы болтов.</p>

Параметр	Описание
Расстояние между крайними болтами: Крайние болты	Позволяет создавать проверочные размеры между крайними болтами. Возможные варианты — Ничего , Главная деталь и Сборка .
Расстояние между крайними болтами: От крайних болтов до установочных точек	Позволяет создавать проверочные размеры между крайними болтами и установочными точками. Да: проверочные размеры создаются.
Предпочтительная сторона размеров	Задаёт предпочтительный вид (передний или боковой) для простановки размеров болтов. 
Объединить размеры болтов	Задаёт формат для объединённых внутренних размеров группы болтов. Внутренние размеры группы болтов можно объединять и представлять в формате 3*60 или 3*60=180 , либо оформлять их в виде отдельных размеров.
Минимальное число для объединения	Определяет минимальное количество размеров для объединения.

См. также

[Простановка автоматических повидовых размеров с использованием типа «Интегрированные размеры» \(стр 794\)](#)

[Пример: объединение размеров групп болтов \(стр 814\)](#)

Свойства простановки размеров — вкладка «Группирование размеров» (интегрированные размеры)

Вкладка **Группирование размеров** в диалоговом окне **Свойства простановки размеров** служит для просмотра и изменения настроек группирования размеров на чертежах отдельных деталей, сборок и ЖБ элементов.

Содержимое диалогового окна варьируется в зависимости от типа чертежа, поэтому не все из перечисленных ниже параметров доступны для каждого типа чертежа. Такое диалоговое окно отображается при использовании типа простановки размеров **Интегрированные размеры**.

Параметр	Описание
Активировать группирование размеров	Позволяет выбрать объекты для группирования.
Детали	Группирование производится по деталям.
Болты	Группирование производится по болтам.
Компоненты	Группирование производится по компонентам.
Вырезы/формы	Группирование производится по выемкам или формам.
Автоматическое снабжение тегами	Определяет способ отображения информации в размерной линии.
Отображать теги	Позволяет отображать теги.
Включить в тег количество деталей	Позволяет включить в тег количество деталей.
Не отображать метки для сгруппированных элементов	Запрещает отображение меток деталей для сгруппированных элементов.
Доступные элементы	Элементы, доступные для определения критериев идентичности.
Добавить >	Добавляет элементы в список Выбранные элементы .
Удалить	Удаляет элементы из списка Выбранные элементы .
Вверх	Перемещает элемент вверх по списку.
Вниз	Перемещает элемент вниз по списку.
Обновить группирование при изменении модели	Да: группирование размеров автоматически обновляется при изменении модели.

См. также

[Простановка автоматических повидовых размеров с использованием типа «Интегрированные размеры» \(стр 794\)](#)

Свойства простановки размеров — вкладка «Сборочные узлы» (интегрированные размеры)

Параметры на вкладке **Сборочные узлы** в диалоговом окне **Сборка - свойства простановки размеров** позволяют указать, какие размеры будут создаваться для сборочных узлов, а также как они будут создаваться.

Содержимое диалогового окна варьируется в зависимости от типа чертежа, поэтому не все из перечисленных ниже параметров доступны для каждого типа чертежа. Такое диалоговое окно отображается при использовании типа простановки размеров **Интегрированные размеры**.

Параметр	Описание
Указывать размеры деталей в составе сборочных узлов	Определяет, проставлять ли размеры деталей в составе сборочных узлов. Да: создаются внутренние размеры деталей внутри сборочных узлов. Нет: внутренние размеры деталей внутри сборочных узлов не создаются.
Измерять положение сборочного узла от	Определяет позицию, с которой происходит измерение сборочного узла. Ничего: положение сборочного узла не измеряется. Болт: положение сборочного узла измеряется от болтов. Если в сборочном узле нет болтов или измерение положения от болтов невозможно, Tekla Structures проставляет позиционный размер сборочного узла относительно опорной точки.

Параметр	Описание
	<p>Крайние точки: положение сборочного узла измеряется от его ограничивающей рамки.</p> <p>Точка начала отсчета: положение сборочного узла измеряется от опорной точки.</p>

См. также

[Простановка автоматических пивидовых размеров с использованием типа «Интегрированные размеры» \(стр 794\)](#)

Свойства простановки размеров — вкладка «Размеры армирования» (интегрированные размеры)

Вкладка **Размеры армирования** в диалоговом окне **Свойства простановки размеров** служит для просмотра и изменения настроек, влияющих на создание и отображение размеров армирования.

Такое диалоговое окно с такой вкладкой отображается при использовании типа простановки размеров **Интегрированные размеры** на чертежах ЖБ элементов.

Параметр	Описание
Размеры для групп арматурных стержней	Вкл.: создаются размеры для групп арматурных стержней. При выборе этого варианта также активируются другие параметры на этой вкладке.
Настройки метки размера	<p>Задаёт тип метки: размерная линия, метка размера, метка размера с тегами или вариации этих типовых стилей.</p> <p>В среде Default содержится три predefined файла настроек: <code>rebar_dimension_line</code>, <code>rebar_dimension_mark</code> и <code>rebar_tagged_dimension_mark</code>.</p> <p>При нажатии кнопки ... открываются свойства размеров, где можно просмотреть файл настроек и изменить настройки, если необходимо.</p>

См. также

[Простановка автоматических повидовых размеров с использованием типа «Интегрированные размеры» \(стр 794\)](#)

[Пример: размеры армирования \(стр 818\)](#)

Свойства простановки размеров — вкладка «Сетка» (чертежи общего вида)

Вкладка **Сетка** в диалоговом окне **Общий вид - свойства простановки размеров** служит для просмотра и изменения настроек размеров относительно сетки и габаритных размеров на чертежах общего вида.

Чтобы открыть это диалоговое окно, выполните следующие действия.

- На вкладке «Чертежи и отчеты» выберите **Свойства чертежа --> Чертеж общего вида** и нажмите кнопку **Простановка размеров...**
- На открытом чертеже общего вида дважды щелкните на фоне чертежа и нажмите кнопку **Простановка размеров...**

Параметр	Описание
Размеры линии сетки	Вкл.: отметки высоты создаются.
Габаритный размер	Вкл.: габаритные размеры создаются.
Положение размера: Горизонтальное	Линии вертикальных размеров относительно сетки и габаритных размеров размещаются Слева, Справа или с обеих сторон (И те и другие) чертежа.
Положение размера: Вертикальное	Линии горизонтальных размеров относительно сетки и габаритных размеров размещаются Сверху, Снизу или с обеих сторон (И те и другие) чертежа.

См. также

[Добавление автоматических размеров на чертежи общего вида \(стр 834\)](#)

[Пример: размеры сетки и габаритные размеры \(стр 837\)](#)

Свойства простановки размеров — вкладка «Детали» (чертежи общего вида)

Вкладка **Детали** в диалоговом окне **Общий вид - свойства простановки размеров** служит для просмотра и изменения настроек размеров деталей на чертежах общего вида.

Чтобы открыть это диалоговое окно, выполните следующие действия.

- На вкладке **Чертежи и отчеты** выберите **Свойства чертежа** --> **Чертеж общего вида** и нажмите кнопку **Простановка размеров...**
- На открытом чертеже общего вида дважды щелкните на фоне чертежа и нажмите кнопку **Простановка размеров...**

Параметр	Описание
Максимальная длина линии выноски: Наружные размеры	Определяет, насколько близко размерные линии располагаются к деталям, к которым они относятся. Определяет, что для наружных размерных линий будет применяться максимальная длина линии выноски от линии сетки.
Максимальная длина линии выноски: Внутренние размеры	Определяет, насколько близко размерные линии располагаются к деталям, к которым они относятся. Определяет, что для внутренних размерных линий будет применяться максимальная длина линии выноски от опорной точки детали.
Включить детали, не полностью поместившиеся на виде	Вкл.: размеры деталей, частично находящихся за пределами вида, проставляются. Выкл.: размеры таких деталей не проставляются.
Максимальное количество наружных размеров	Задаёт максимально допустимое количество размерных линий за пределами сетки. При простановке размеров разных объектов на разных размерных линиях использование этого параметра способствует удобочитаемости чертежа. По достижении заданного максимума Tekla Structures начинает создавать размеры внутри сетки.

Параметр	Описание
Правила образмеривания групп объектов	Позволяет указать группы объектов для простановки размеров на разных размерных линиях.
Группа объектов	Группа объектов для простановки размеров.
Позиционирование	<p>Без размеров: размеры деталей не создаются.</p> <p>Внутри сетки: размеры создаются рядом с образмериваемыми деталями. Все размеры деталей размещаются внутри сетки, когда детали находятся внутри сетки. Там, где детали находятся в конечной секции и образмериваемый конец детали находится у края сетки, размер будет проставлен снаружи даже при выборе варианта Внутри сетки.</p> <p>Вне сетки: размеры деталей создаются и размещаются за пределами сетки.</p> <p>Либо: размеры до деталей создаются и размещаются внутри или снаружи сетки в зависимости от положения детали и значения параметра Максимальное количество наружных размеров.</p> <p>Если задан параметр Максимальное количество наружных размеров, необходимо использовать вариант Либо. Так при достижении максимального количества размеров снаружи сетки Tekla Structures сможет размещать размеры внутри сетки.</p>
Горизонтальное положение	<p>Левая сторона: все размеры до горизонтальных деталей размещаются слева от сетки.</p> <p>Правая сторона: все размеры до горизонтальных деталей размещаются справа от сетки.</p> <p>Распределить по обеим сторонам: все размеры до</p>

Параметр	Описание
	горизонтальных деталей размещаются на сетке, ближайшей к образмериваемой детали.
Вертикальное положение	<p>Сверху: все размеры до вертикальных деталей размещаются над сеткой.</p> <p>Снизу: все размеры до вертикальных деталей размещаются под сеткой.</p> <p>Распределить по обеим сторонам: все размеры до вертикальных деталей размещаются на сетке, ближайшей к образмериваемой детали.</p>

См. также

[Добавление автоматических размеров на чертежи общего вида \(стр 834\)](#)

[Пример: позиционирование размеров деталей \(стр 841\)](#)

[Пример: ограничение количества внешних размеров \(стр 840\)](#)

[Пример: простановка размеров деталей, которые частично находятся за пределами вида \(стр 840\)](#)

[Пример: параметры максимальной длины линии выноски \(стр 838\)](#)

8.7 Свойства меток

Корректировать внешний вид и содержимое меток можно перед созданием чертежа, а также на открытом чертеже.

См. ссылки ниже:

- [Mark appearance and merging properties \(стр 1000\)](#)
- [Типы линий выноски \(стр 1007\)](#)
- [Свойства размещения меток видов, меток сечений и меток узлов \(стр 1008\)](#)
- [Drawing weld mark properties \(стр 1009\)](#)
- [Model weld mark visibility and appearance properties in drawings \(стр 1012\)](#)
- [Свойства меток уровня \(стр 1016\)](#)
- [Содержимое меток \(стр 1018\)](#)

Свойства меток: вкладки «Общие», «Содержимое», «Объединение» и «Внешний вид»

Вкладки **Общие**, **Объединение** и **Содержимое** в свойствах различных типов меток служат для просмотра и изменения настроек, влияющих на содержимое и внешний вид меток. Для некоторых меток предусмотрена отдельная вкладка **Внешний вид**.

Обратите внимание, что для некоторых типов меток могут быть доступны не все перечисленные настройки.

Чтобы открыть свойства метки:



- На вкладке **Чертежи и отчеты** выберите **Свойства чертежа**, выберите тип чертежа и перейдите к свойствам метки непосредственно, нажав кнопку соответствующей метки (чертежи общего вида), или через свойства вида.
- На открытом чертеже дважды щелкните на фоне чертежа и перейдите к свойствам метки непосредственно, нажав кнопку соответствующей метки (чертежи общего вида), или через свойства вида.
- На открытом чертеже дважды щелкните на рамке вида чертежа и выберите желаемую метку в дереве параметров в левой части диалогового окна.
- На открытом чертеже выберите **Чертеж** --> **Свойства** и выберите тип метки.
- Дважды щелкните метку на открытом чертеже.

Параметр	Описание
Вкладка Содержимое :	
Доступные элементы Элементы в метке	В списке Доступные элементы содержатся элементы, доступные для текущей метки. В списке Элементы в метке содержатся элементы, которые вы выбрали для включения в метку. Дополнительные сведения об элементах меток см. в разделе Содержимое меток (стр 1018) . Список элементов, которые являются общими для всех меток, см. в разделе Общие элементы меток (стр 1018) .
< Добавить рамку	Позволяет добавить рамки вокруг отдельных элементов внутри метки.
Рамка вокруг элементов: Тип и Цвет	Позволяет задать тип и цвет рамки элемента для одного или нескольких элементов. Чтобы выбрать все элементы в списке Элементы в метке и применить одинаковое изменение ко

Параметр	Описание
	всем ним, удерживайте клавишу SHIFT и щелкните последний элемент в списке.
Шрифт: Цвет, Высота и Шрифт	Позволяет задать шрифт, цвет и высоту текста элемента в одном или нескольких элементах. Чтобы выбрать все элементы в списке Элементы в метке и применить одинаковое изменение ко всем ним, удерживайте клавишу SHIFT и щелкните последний элемент в списке. Кнопка Выбрать... обеспечивает доступ к полному списку шрифтов.
Единицы измерения: Единицы и Формат	Позволяет изменить единицу измерения и формат элемента-длины, элемента-высоты, элемента-шага или элемента-диаметра, выбранного в списке Элементы в метке .
Вкладка Общие или Внешний вид :	
В главных деталях Во второстепенных деталях В главных деталях сборочных узлов Во второстепенных деталях сборочных узлов	Эти параметры предназначены для меток болтов. Отображается: метки болтов отображаются. Не отображать: метки болтов не отображаются.
Видимость на виде	распределенный: метки распределяются по виду. Tekla Structures создает только метки, которые не видны на других видах. всегда: метки на виде создаются всегда, вне зависимости от настроек на других видах. предпочтительный: то же, что и распределенный , но предпочтительный вид имеет более высокий приоритет. Выбирать вариант распределенный следует только для одного вида на чертеже. Если выбрать распределенный также для других видов, метки будут находиться только на том виде, где параметр Видимость на виде установлен в значение предпочтительный . нет метки не создаются.

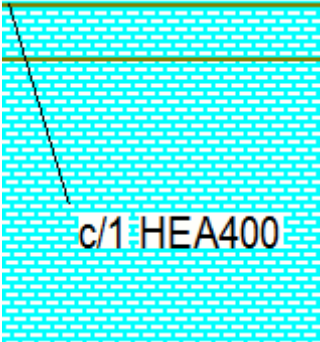
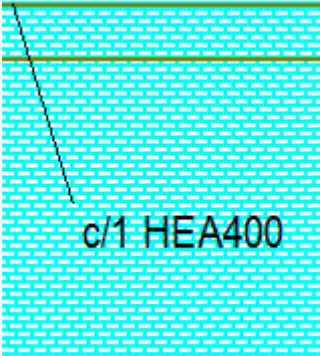

Параметр	Описание
Детали вне плоскости вида	<p>Этот параметр доступен только в свойствах на уровне вида.</p> <p>Отображается: метки за пределами вида на чертеже отображаются.</p> <p>Не отображать: метки за пределами вида на чертеже не отображаются.</p>
Игнорировать размер	<p>Этот параметр предназначен для меток болтов.</p> <p>Позволяет отфильтровать метки болтов стандартных размеров. Это значит, что Tekla Structures не отображает на чертежах метки болтов введенного здесь размера.</p> <p>Существует несколько расширенных параметров, которые можно использовать в дополнение к параметру Игнорировать размер. Сначала задайте размер, который требуется игнорировать, а затем задайте расширенный параметр:</p> <p>XS_OMITTED_DIAMETER_TYPE определяет, представляет ли игнорируемый размер собой размер болта (значение BOLT) или отверстия (значение HOLE).</p> <p>XS_OMITTED_BOLT_TYPE позволяет отфильтровать игнорируемые метки болтов на основании стандарта болта. Введите в качестве значения название стандарта болта, например 7990. Также можно использовать подстановочные знаки, например * или ?.</p> <p>XS_OMITTED_BOLT_ASSEMBLY_TYPE позволяет отфильтровать игнорируемые метки болтов на основании типа болта. Возможные значения — SITE, SHOP и SITE_AND_SHOP.</p>
Объединить метки	<p>Этот параметр предназначен для меток деталей и меток обработки поверхности.</p> <p>Вкл.: метки объединяются.</p> <p>Дополнительные сведения о расстоянии объединения меток деталей и других принципах объединения см. в разделе Объединение меток (стр 295). По умолчанию максимальное расстояние для объединения составляет 1200 мм от детали.</p>
Рамка вокруг метки: Тип и Цвет	<p>Задайте рамку, используемую вокруг меток, и цвет рамки.</p>

Параметр	Описание
Маска фона	<p>Выберите Непрозрачно, чтобы скрыть фрагмент чертежа под меткой.</p>  <p>Выберите Прозрачно, чтобы не скрывать фрагмент чертежа под меткой, т. е. чтобы метка не закрывала собой графику на чертеже, например.</p> 
Линия выноски: Метка группы арматуры, Объединенные метки, Тип, Стрелка и Использовать скрытые линии для скрытых деталей.	<p>Задайте тип линии выноски и тип стрелки на линии. Также укажите, скрывать ли линии выноски для скрытых деталей.</p> <p>При объединении меток или добавлении меток групп арматуры выберите один из следующих вариантов:</p> <ul style="list-style-type: none"> • • • : Одна линия выноски на группу: для группы объектов создается одна линия выноски. • • • : Одна линия выноски на ряд: метки объединяются, создается одна линия выноски для ряда объектов. • • • : Параллельные линии выноски: метки объединяются, создаются параллельные линии выноски.

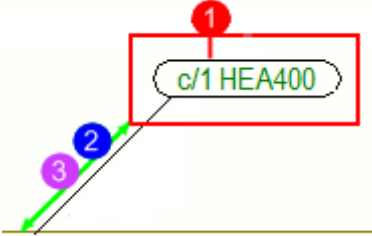
Параметр	Описание
	 : Линии выноски к одной точке: метки объединяются, все линии выноски проводятся к одной точке.  : Перпендикулярные линии выноски: позволяет создавать для групп арматуры метки с перпендикулярными линиями выноски. Метки создаются с линиями выноски к каждому стержню в плоскости группы.  : Линия выноски к первому и последнему: позволяет создавать для групп арматуры метки с перпендикулярными линиями выноски. Метки создаются для первого и последнего стержня в группе. Задать длину перпендикулярных линий выноски можно с помощью расширенного параметра XS_MARK_LEADER_LINE_LENGTH_FOR_PERPENDICULAR (Файл --> Настройки --> Расширенные параметры --> Обозначения: общие). Значение по умолчанию — 0 мм.
Поворот	Задаёт поворот метки детали.
Выравнивание	Выберите один из вариантов выравнивания: Слева Центр Справа Линия выноски Вариант Линия выноски доступен в метках следующих типов: метки болтов, метки соединений, метки деталей, метки соседних деталей, метки захваток бетонирования, метки армирования, меток соседнего армирования, объединенные метки армирования и метки обработки поверхности.
Положение...	При нажатии кнопки Положение... открывается диалоговое окно размещения. Размещение: произвольно позволяет Tekla Structures искать первое подходящее место для метки. Размещение: фиксированная позволяет вам поместить метку в любую точку.

Параметр	Описание
	<p>При фиксированном размещении метка остается там, куда она была помещена, даже после обновления чертежа, тогда как при использовании произвольного размещения Tekla Structures пытается найти для объекта аннотаций оптимальное место.</p> <p>Поле поиска — это пустое пространство, которое требуется оставлять вокруг метки.</p> <p>Минимальное расстояние — это минимальное расстояние между меткой и деталью.</p> <p>Максимальное расстояние — это максимальное расстояние между меткой и деталью.</p> <p>Обратите внимание, что при использовании больших значений Поле поиска и Минимальное расстояние размещение меток не работает надлежащим образом.</p> <p>Четверть определяет области, в которых Tekla Structures ищет место для метки.</p>  <p>(1) Поле поиска (2) Минимальное расстояние (3) Максимальное расстояние</p> <p>Дополнительные сведения о размещении объектов аннотаций см. в разделе Расстановка объектов аннотаций (стр 332).</p>

Параметр	Изображение	Описание
<p>Вкладка Объединение</p> <p>Вкладка Объединение в свойствах Метка армирования служит для просмотра и изменения настроек, влияющих на объединение меток армирования на чертежах ЖБ элементов.</p> <p>Дополнительные сведения об объединенных метках армирования см. в разделах Элементы объединенных меток армирования (стр 1026) и Автоматическое объединение меток (стр 870).</p>		
<p>Идентичные метки в одном и том же ЖБ элементе</p>		<p>Одна линия выноски на группу: для группы арматурных стержней создается одна линия выноски.</p>
		<p>Одна линия выноски на ряд: метки объединяются, создается одна линия выноски для ряда арматурных стержней.</p>
		<p>Параллельные линии выноски: метки объединяются, создаются параллельные линии выноски.</p>
		<p>Линии выноски к одной точке: метки объединяются, все линии выноски проводятся к одной точке.</p>
		<p>Без объединения: метки не объединяются. Tekla Structures создает отдельную линию выноски для каждой метки.</p> <p>При выборе варианта Без объединения нужно все равно задать содержимое для тех меток, которые Tekla Structures объединяет автоматически, на</p>

Параметр	Изображение	Описание
		вкладке Объединение.
Предпочтительное направление объединения		Объединить по вертикали: метки объединяются в вертикальном направлении чертежа.
		Объединить по горизонтали: метки объединяются в горизонтальном направлении чертежа.

См. также

[Настройка меток \(стр 850\)](#)

[Добавление автоматических меток \(стр 853\)](#)

[Задание подписей видов и меток в подписях видов \(стр 707\)](#)

[Изменение метки сечения, подписи вида и линии разреза на чертежах \(стр 176\)](#)



[Добавление меток деталей на чертежи вручную \(стр 270\)](#)

[Удаление меток для выбранных деталей \(стр 286\)](#)

Типы линий выноски

Текстовые надписи, символы, ассоциативные примечания и метки можно снабжать выносными линиями, чтобы было понятнее, к чему именно на чертеже относится объект аннотаций.

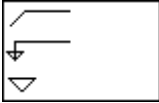
Параметр	Описание	Чтобы узнать больше, перейдите по ссылкам ниже
Текст		Add text in drawings (стр 305)
Символы		Добавление символов на чертежи (стр 317)

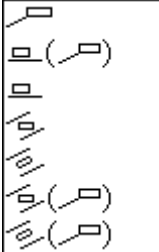
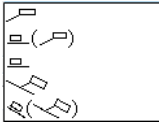
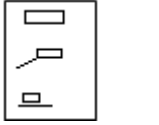
Параметр	Описание	Чтобы узнать больше, перейдите по ссылкам ниже
Метки уровня		Add level marks in drawings (стр 276)
Метки деталей		Add automatic marks (стр 853) Adding part marks in drawings (стр 270)
Метки редакций		Add revision marks in drawings (стр 315)
Метки обработки поверхности		Add automatic surface treatment in drawings (стр 924)
Метки армирования		Set automatic reinforcement and reinforcement mesh properties (стр 929)
Ассоциативные примечания		Добавление на чертежи ассоциативных примечаний (стр 278)

Свойства размещения меток видов, меток сечений и меток узлов

Вкладка **Положение** диалогового окна **Содержимое метки** в свойствах вида служит для задания параметров, определяющих размещение меток (подписей) видов, меток сечений и меток узлов.

Параметр	Описание
Показать на	Для меток сечений. Определяет, где наносятся метки сечений: на обоих концах линии разреза, на левом конце или на правом конце.
Положение текста	Определяет положение текста метки по отношению к линии или по отношению к символу или центральной линии символа. Смещение по горизонтали: задает смещение текста метки от линии по горизонтали. Смещение по вертикали: задает смещение текста метки от линии по вертикали.
Поворот текста	Для меток сечений. Определяет поворот текста метки.
Выравнивание	Для меток видов. Определяет выравнивание метки вида: по центру, по правому краю или по левому краю.

См. также

[Задание подписей видов и меток в подписях видов \(стр 707\)](#)





[Изменение метки сечения, подписи вида и линии разреза на чертежах \(стр 176\)](#)

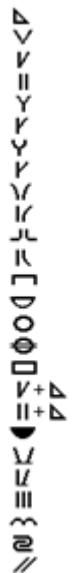

Свойства меток сварных швов, добавленных на чертежах

Диалоговое окно **Свойства метки сварного шва** сварки служит для просмотра и изменения свойств метки сварного шва, вручную добавленной на чертеж.

Чтобы открыть свойства метки сварного шва, выполните одно из следующих действий на открытом чертеже:

- Дважды щелкните созданный вручную сварной шов.
- Удерживая клавишу **SHIFT**, нажмите **Метка сварного шва** на вкладке **Аннотации**.
- На вкладке **Чертеж** выберите **Свойства --> Метка сварного шва** .

Параметр	Описание
Префикс	a= расчетная толщина углового сварного шва, s= толщина проникания сварного шва или z= величина катета
Размер	Размер сварного шва. При выборе в качестве типа сварки сварного шва с частичным проплавлением можно ввести два размера.
Тип	<p>Тип сварного шва.</p>  <p>Список доступных типов сварки и их описание см. в разделе List of weld types.</p> <p>Некоторые символы типа сварки можно настраивать, см. раздел Пользовательская настройка символов типа сварки (стр 487).</p>
Угол	<p>Угол подготовки под сварку, фаски или проточки.</p> <p>Tekla Structures отображает угол между символом типа сварки и символом контура типа заполнения.</p>
Контур	<p>Контур типа заполнения сварного шва может иметь следующие значения:</p> <ul style="list-style-type: none"> • Нет • Заподлицо  • Выпуклый  • Вогнутый 

Параметр	Описание
Обработка поверхности	<p>Tekla Structures выводит значок отделки на чертеже перед значком типа сварного шва. Возможные варианты:</p> <ul style="list-style-type: none"> • G Шлифование • M Машинная обработка • C Обрубка •  Шов с плоской лицевой поверхностью •  Шов с плавными переходами
Длина	<p>Длина обычного шва зависит от длины соединения между свариваемыми деталями. Можно указать точную длину многоугольного шва, определив, например, начальную и конечную точки шва.</p>
Шаг	<p>Расстояние между центрами швов в случае прерывистых швов.</p> <p>Для создания прерывистых сварных швов задайте расстояние между центрами сегментов и шаг шва. Tekla Structures вычисляет расстояние между швами, вычитая длину шва из шага.</p> <p>По умолчанию для разделения длины сварного шва и шага в Tekla Structures используется символ -, например: 50-100. Чтобы изменить разделитель на @, например, установите расширенный параметр XS_WELD_LENGTH_CC_SEPARATOR_CHAR в значение «@».</p>
Эффективная толщина	<p>Размер сварного шва, используемый при расчете прочности шва.</p>
Зазор между кромками	<p>Расстояние между свариваемыми деталями.</p>
Примечание	<p>Дополнительная информация, включаемая в символ сварки. Например, спецификация сварного шва или сведения о процессе сварки.</p>
Кромка/по периметру	<p>Показывает, вести шов по одной кромке или по всему периметру поверхности.</p> <p>Дуга на значке сварки на чертеже указывает, что был выбран параметр Кругом.</p>
Заводской/монтажный	<p>Показывает, где должна производиться сварка.</p>

Параметр	Описание
Прерывистый шов	<p>Если этот параметр установлен в значение Да, создается шахматный прерывистый шов.</p> <p>Сваренные участки прерывистого шва располагаются в шахматном порядке с обеих сторон свариваемой детали. Tekla Structures отображает символы типа сварки в символах сварки как шахматные.</p> <p>Если этот параметр установлен в значение Нет, создается нешахматный прерывистый шов. Чтобы включить в метку сварного шва шаг сварки, установите параметр Шаг равным значению больше 0.0.</p>
Размещение	<p>Поле поиска — это пустое пространство, которое требуется оставлять вокруг метки.</p> <p>Минимальное расстояние — это минимальное расстояние между меткой и деталью.</p> <p>Флажки в разделе Четверть определяют области, в которых Tekla Structures ищет место для меток сварных швов.</p> <p>Размещение — это режим размещения меток сварных швов:</p> <ul style="list-style-type: none"> • произвольно позволяет Tekla Structures автоматически выбирать местоположение и направление метки; • фиксированная позволяет вам разместить сварной шов в любой точке.

См. также

[Сварные швы на чертежах \(стр 487\)](#)

Свойства видимости и внешнего вида меток сварных швов модели на чертежах

Можно выбрать, какие из меток сварных швов модели отображаются на чертежах, а также задать содержимое, отображаемое в метках сварных швов. На чертежах сборок можно задавать условия видимости сварных швов в сборочных узлах.

Свойства в узле **Метка сварного шва** (или в параметры в диалоговом окне **Общий вид - свойства меток сварки** на чертежах общего вида)

служат для задания видимости и содержимого меток сварных швов, созданных в модели.

Чертежи сборок и отдельных деталей

1. На вкладке **Чертежи и отчеты** выберите **Свойства чертежа** и выберите тип чертежа.
2. Выберите **Создание видов** в дереве слева, выберите вид и свойства, которые вы хотите изменить, и нажмите кнопку **Свойства вида**.
3. Выберите **Метка сварного шва** в дереве параметров.

Чертеж общего вида

1. Выберите **Чертежи и отчеты** --> **Свойства чертежа** --> **Чертеж общего вида** .
2. Нажмите кнопку **Метка сварного шва**.

Параметр	Описание
Номер сварного шва	Да: номер сварного шва отображается. Каждому создаваемому сварному шву Tekla Structures присваивает номер. Вы можете указать, отображать этот номер или скрыть его.
Сварные швы Сварные швы в сборочных узлах (чертежи сборок)	Ничего: сварные швы не отображаются на чертеже.
	Монтажный: на чертеже отображаются только монтажные сварные швы.
	Заводской: на чертеже отображаются только заводские сварные швы.
Сварные швы в скрытых деталях	И те и другие: на чертеже отображаются и монтажные, и заводские сварные швы.
	Выберите способ отображения меток сварных швов для сварных швов в скрытых деталях: <ul style="list-style-type: none"> • Ничего: если деталь скрыта, метка сварного шва не вычерчивается. • Монтажный: если деталь скрыта, метки сварных швов вычерчиваются только для монтажных сварных швов.

Параметр	Описание
	<ul style="list-style-type: none"> • Заводской: если деталь скрыта, метки сварных швов вычерчиваются только для заводских сварных швов. • И те и другие: для скрытых деталей всегда вычерчиваются метки сварных швов.
Предельный размер сварного шва	<p>Введите размер сварки, чтобы сварки с таким размером не отображались на чертеже. Это полезно, когда требуется показать на чертеже только нетипичные сварки.</p> <p>Указать, точное или минимальное значение представляет собой предельный размер сварного шва, можно с помощью расширенного параметра .</p> <p>Отфильтровать сварные швы стандартных типов можно с помощью расширенного параметра <code>XS_OMITTED_WELD_TYPE</code>.</p>
Над линией, Под линией и Прочее	<p>При отсутствии флажка в столбце Отображается рядом со следующими свойствами эти свойства не отображаются в метке сварного шва. Эти параметры задаются отдельно для содержимого метки над линией и под линией:</p> <p>Префикс</p> <p>Размер</p> <p>Тип</p> <p>Угол</p> <p>Контурный</p> <p>Обработка поверхности</p> <p>Длина</p> <p>Шаг</p> <p>Эффективная толщина</p> <p>Зазор между кромками</p>

Параметр	Описание
Примечание Кромка/по периметру Заводской/монтажный	Эти параметры являются общими для содержимого метки над линией и под линией: При отсутствии флажка в столбце Отображается рядом с этими свойствами они не отображаются в метке сварного шва.
Поместить...	<p>Размещение:</p> <ul style="list-style-type: none"> • Режим произвольно позволяет Tekla Structures автоматически выбирать первое подходящее место для метки, размера, сварного шва или другого объекта аннотаций; режим фиксированный позволяет вам разместить метку, размер, сварной шов или другой объект аннотаций в любом месте. • При использовании режима фиксированная объект аннотаций остается там, куда он был помещен, даже после обновления чертежа, тогда как при использовании режима произвольно Tekla Structures старается найти для объекта аннотаций оптимальное место. <p>Поле поиска — это пустое пространство, которое требуется оставлять вокруг метки.</p> <p>Флажки в разделе Четверть определяют области, в которых Tekla Structures ищет место для размещения метки.</p> <p>Минимальное расстояние — это минимальное расстояние между меткой и деталью.</p> <p>Обратите внимание, что при использовании больших значений Поле поиска и Минимальное расстояние размещение меток может не работать надлежащим образом.</p>
Цвет	Задает цвет текста.



Параметр	Описание
Высота	Задаёт высоту текста.
Шрифт	Задаёт шрифт текста. Нажмите Выбрать... для просмотра более полного списка.
Тип	Задаёт тип линии.
Цвет	Задаёт цвет линии.
Маска фона	Выберите Непрозрачно , чтобы скрыть фрагмент чертежа под меткой. Выберите Прозрачно , чтобы не скрывать фрагмент чертежа под меткой, т. е. чтобы метка не закрывала собой графику на чертеже, например.

Свойства меток уровня

Параметры в диалоговом окне **Свойства метки уровня** позволяют просмотреть и изменить содержимое и внешний вид меток уровней.

Чтобы открыть это диалоговое окно на открытом чертеже, перейдите на вкладку **Чертеж** и выберите **Свойства --> Метка уровня**.

Параметр	Описание
Вкладка Общие	
Префикс	Отображает текст перед меткой.
Префикс для положительного уровня	+: перед значением отображается знак +.
Видимость числового значения	Определяет видимость числовых значений.
Постфикс	Отображает текст после метки.
Формат метки уровня: Точность	Определяет точность размера метки уровня.
Формат метки уровня: Формат	Определяет формат размера метки уровня.
Формат метки уровня: Использовать группирование	Определяет, использовать ли различные параметры группирования для представления размеров меток уровня.

Параметр	Описание
Формат метки уровня: Единицы	Определяет единицы измерения, используемые в размерах меток уровня. Возможные значения — автоматически, мм, см, м, фут - дюйм, дюйм и футы .
Размещение	<p>Поле поиска — это наибольшее расстояние, которое Tekla Structures использует при поиске свободного места для метки уровня.</p> <p>Минимальное расстояние — это минимальное расстояние, которое Tekla Structures использует при поиске свободного места для метки уровня.</p> <p>Флажки в разделе Четверть определяют области, в которых Tekla Structures ищет место для размещения меток уровня.</p> <p>Размещение — это режим размещения меток уровня:</p> <ul style="list-style-type: none"> • произвольно позволяет Tekla Structures автоматически выбирать местоположение метки уровня. • фиксированная позволяет вам разместить метку уровня в любой точке.
Вкладка Внешний вид	
Текст: Цвет, Высота, Шрифт, Угол	Позволяют задать цвет, высоту, шрифт и угол текста.
Рамка: Тип, Линия выноски, Цвет	Позволяют задать рамку, которая будет использоваться вокруг меток, тип линии выноски и цвет рамки.
Рамка: Маска фона	<p>Выберите Непрозрачно, чтобы скрыть фрагмент чертежа под меткой уровня.</p> <p>Выберите Прозрачно, чтобы не скрывать фрагмент чертежа под меткой.</p>
Стрелка: Тип	<p>Определяет тип стрелки.</p> 
<input checked="" type="checkbox"/>  <input checked="" type="checkbox"/> 	Определяет высоту и длину острия стрелки.

См. также

[Добавление на чертежи меток уровня \(стр 276\)](#)

8.8 Содержимое меток

Элементы и значения параметров, выбранные на вкладке **Содержимое** в свойствах метки, определяют содержимое меток на чертежах.

О том, как добавить метки на чертеж автоматически с помощью свойств чертежа, см. в разделе [Add automatic marks \(стр 853\)](#).

О том, как добавить метки вручную на открытый чертеж, см. в разделе [Add part marks manually in drawings \(стр 270\)](#).

О том, как вручную добавить метки к армированию, см. в разделе [Add reinforcement marks manually in drawings \(стр 272\)](#)

См. ссылки ниже:

- [Common elements in marks \(стр 1018\)](#)
- [Part mark elements \(стр 1020\)](#)
- [Bolt mark elements \(стр 1022\)](#)
- [Reinforcement and neighbor reinforcement mark elements \(стр 1023\)](#)
- [Reinforcement and neighbor reinforcement mesh mark elements \(стр 1025\)](#)
- [Pour object mark elements \(стр 1028\)](#)
- [Elements in merged reinforcement marks \(стр 1026\)](#)
- [Connection mark elements \(стр 1027\)](#)
- [Surface treatment mark elements \(стр 1029\)](#)
- [Section and detail mark elements \(стр 1030\)](#)
- [Элементы меток видов, меток видов сечений и меток видов узлов \(стр 1030\)](#)

Общие элементы меток

Некоторые элементы меток можно использовать в большинстве типов меток.

Элемент	Описание
Пользовательский атрибут	Используется в метках объектов строительных конструкций. Позволяет добавить в метку определенный пользователем атрибут. В качестве определенных пользователем атрибутов также

Элемент	Описание
	<p>можно использовать поля шаблонов.</p> <p>В метках нельзя использовать такие атрибуты шаблонов, как MODEL_TOTAL, которые относятся к модели в целом. В метках может фигурировать только информация из объекта на чертеже, но не из модели в целом.</p> <p>Дополнительные сведения о добавлении определенных пользователем атрибутов в метки см. в разделе Add attributes in automatic marks (стр 878).</p>
Текст	<p>Открывает диалоговое окно для ввода текста в метку. Максимальное число символов — 255.</p>
Символ	<p>Открывает диалоговое окно для смены файла символов и выбора символа и файла символов Tekla Structures для добавления в метку.</p>
< >	<p>Позволяет вставить пробел между элементами меток.</p>
<--'	<p>Позволяет вставить перевод строки между элементами для создания многострочной метки. Используемое по умолчанию расстояние между строками зависит от высоты текста и может быть изменено с помощью расширенного параметра XS_MARK_ELEMENT_SPACE_FACTOR.</p>
<--	<p>Позволяет вставить между элементами возврат на одну позицию для удаления промежутка, вставляемого по умолчанию между ними. Используемое по умолчанию расстояние между элементами зависит от высоты текста и может быть изменено с помощью расширенного параметра XS_MARK_ELEMENT_SPACE_FACTOR.</p>

Элемент	Описание
Шаблон	<p>Используется в метках объектов строительных конструкций.</p> <p>Позволяет добавить в метку пользовательский графический шаблон, созданный с помощью редактора шаблонов. Открывает диалоговое окно для выбора шаблона.</p> <p>Дополнительные сведения о добавлении шаблонов в метки см. в разделе Добавление шаблонов в метки (стр 883).</p>

Элементы меток деталей

Содержимое метки детали можно задавать независимо для главной и второстепенных деталей, а также для главной и второстепенных деталей сборочного узла.

В следующей таблице перечислены все элементы, характерные для меток деталей и меток соседних деталей. Некоторые из доступных элементов в этом списке не присутствуют, поскольку они используются во многих типах меток и [приведены отдельно \(стр 1018\)](#).

Элемент	Описание
Марка	Добавляет префикс и номер позиции сборки.
Позиция детали	Добавляет префикс и номер позиции детали.
Профиль	Добавляет имя профиля детали, сборки или главной детали отлитого элемента.
Материал	Добавляет материал детали, сборки или главной детали отлитого элемента.
Имя	Добавляет имя детали, сборки или главной детали отлитого элемента.
Класс	Добавляет класс детали, сборки или главной детали отлитого элемента.
Обработка поверхности	Добавляет обработку поверхности детали, сборки или главной детали отлитого элемента.

Элемент	Описание
Размер	Добавляет размер детали, сборки или главной детали отлитого элемента.
Длина	Добавляет длину детали, сборки или главной детали отлитого элемента. Единицу измерения и формат длины можно изменить.
Выгиб	Добавляет выгиб детали, сборки или главной детали отлитого элемента (если соответствующий пользовательский атрибут задан).
Подгонка (БС/ДС)	Отображает в метке детали метки ближней/дальней сторон. (Доступен только на видах спереди.)
Направление грани	Отображает главные направления по компасу (Север, Восток, Юг, Запад) для грани в месте добавления метки. Направление можно показать только в случае, когда: <ul style="list-style-type: none"> • грань вертикальна; • это направление одинаково для всех сборок с таким же номером позиции. <p>В остальных случаях элемент не добавляет текст в метку.</p> <p>Кроме того, направление граней колонн на чертежах общего вида не отображается, если параметр Всегда проставлять метки к центру колонны на чертежах общего вида установлен в значение Да (меню Файл --> Настройки --> Параметры --> Метки ориентации).</p>
Расстояние до первого ряда болтов на стороне уголка, перпендикулярной стенке	Добавляет диаметр отверстия. Для управления форматом этого элемента служит расширенный параметр .

Элемент	Описание
Расстояние между центрами	Добавляет в метку расстояние между центрами. Для управления форматом этого элемента служат расширенные параметры и .
Угол поворота	Добавляет в метку угол поворота спиральной балки. Для других деталей этот элемент дает пустое значение.

Элементы меток болтов

Параметры меток болтов можно определять отдельно для монтажных и заводских болтов.

Ниже приведен список элементов, характерных для меток болтов. Некоторые из доступных элементов в этом списке не присутствуют, поскольку они используются во многих типах меток и [приведены отдельно \(стр 1018\)](#).

Элемент	Описание
Длина болта	Добавляет длину болта. Единицу измерения и формат длины можно изменить.
Диаметр болта	Добавляет диаметр болта. Единицу измерения и формат диаметра можно изменить.
Диаметр отверстия	Добавляет диаметр отверстия. Единицу измерения и формат диаметра можно изменить.
Материал	Добавляет сорт материала болта.
Стандарт	Добавляет стандарт болта.
Краткое имя	Добавляет краткое наименование болта. Это может быть, например, торговое название определенного болта.
Полное имя	Добавляет полное наименование болта. Это наименование отображается в списке в диалоговом окне.
Тип сборки	Добавляет тип комплекта болта.

Элемент	Описание
Число болтов	Добавляет количество болтов.
Длина паза (x) Длина паза (y)	Добавляет длину продолговатого отверстия по оси X или Y. Единицу измерения и формат длины можно изменить.
Длина паза	Добавляет длину продолговатого отверстия. Единицу измерения и формат длины можно изменить.
Высота паза	Добавляет высоту продолговатого отверстия. Единицу измерения и формат высоты можно изменить.
Размер	Добавляет размер отверстия. Единицу измерения и формат размера можно изменить.
Зенковка	Добавляет в метки потайных болтов обозначение зенковки.
Расстояние до первого ряда болтов на стороне уголка, перпендикулярной стенке	Добавляет диаметр отверстия. Для управления форматом этого элемента служит расширенный параметр .
Расстояние между центрами	Добавляет расстояние между центрами. Для управления форматом этого элемента служат расширенные параметры и .

См. также

[Задание размера в метках болтов с помощью расширенных параметров \(стр 890\)](#)

Элементы меток армирования и соседнего армирования

Содержимое меток можно задавать отдельно для одиночных арматурных стержней, групп стержней и арматурных сеток.

Ниже приведен список элементов, которые можно включать во все метки армирования и соседнего армирования. Некоторые из доступных

элементов в этом списке не присутствуют, поскольку они используются во многих типах меток и [приведены отдельно \(стр 1018\)](#).

Элемент	Описание
Имя	Добавляет имя стержня или сетки.
Сорт	Добавляет сорт материала стержня или сетки.
Диаметр	Добавляет номинальный диаметр стержня.
Класс	Добавляет класс стержня или сетки.
Длина	Добавляет общую длину стержня. Единицу измерения и формат длины можно изменить.
Число	Добавляет количество стержней.
Положение	Добавляет номер позиции армирования.
Форма	Добавляет форму стержня или сетки.
Масса	Добавляет вес стержня или сетки.
межцентр. расстояние	<p>Добавляет расстояние между центрами стержней. Возможны следующие варианты:</p> <ul style="list-style-type: none"> • межцентр. расстояние: значение расстояния, если расстояния одинаковы; • мин. межцентр. расстояние: наименьшее значение расстояния в группе стержней, если расстояния различаются; • макс. межцентр. расстояние: наибольшее значение расстояния в группе стержней, если расстояния различаются; • точное межцентр. расстояние: перечень всех значений расстояний в группе стержней; • планируемое межцентр. расстояние: перечень всех плановых значений расстояний между стержнями. <p>Единицу измерения и формат межцентровых расстояний можно изменить.</p>

Элемент	Описание
Врезка	<p>Добавляет в метку врезку — увеличенное изображение стержня.</p> <p>Дополнительные сведения о врезках см. в разделе Add pull-out pictures in automatic reinforcement marks (стр 893)</p>

См. также

[Добавление автоматических меток](#) (стр 853)

[Элементы объединенных меток армирования](#) (стр 1026)

Элементы меток армирования и соседних арматурных сеток

Для арматурных сеток можно отдельно определить содержимое меток.

Следующие элементы характерны для меток арматурных сеток и соседних арматурных сеток; остальные элементы те же, что и для [меток армирования](#) (стр 1023). Некоторые из доступных элементов в этом списке не присутствуют, поскольку они используются во многих типах меток и [приведены отдельно](#) (стр 1018).

Элемент	Описание
Размер	Добавляет номинальные диаметры стержней сетки, размеры сетки и расстояния между стержнями в продольном и поперечном направлениях.
Длина арматурной сетки	Добавляет длину арматурной сетки.
Ширина арматурной сетки	Добавляет ширину арматурной сетки.
межцентр. расстояние	<p>Межцентровое расстояние можно задавать отдельно для продольных и поперечных стержней сетки.</p> <p>Добавляет расстояние между центрами стержней. Возможные варианты:</p> <ul style="list-style-type: none"> • межцентр. расстояние в продольном направлении/ межцентр. расстояние в поперечном направлении:

Элемент	Описание
	<p>значение расстояния, если расстояния одинаковы;</p> <ul style="list-style-type: none"> • мин. межцентр. расстояние в продольном направлении/ мин. межцентр. расстояние в поперечном направлении: наименьшее значение расстояния в группе стержней, если расстояния различаются; • макс. межцентр. расстояние в продольном направлении/ макс. межцентр. расстояние в поперечном направлении: наибольшее значение расстояния в группе стержней, если расстояния различаются; • точное межцентр. расстояние в продольном направлении/ точное межцентр. расстояние в поперечном направлении: перечень всех значений расстояний в группе стержней; • планируемое межцентр. расстояние: перечень всех плановых значений расстояний между стержнями.
Диаметр продольных	Позволяет добавить диаметр или размер продольных стержней.
Диаметр поперечных	Добавляет диаметр или размер поперечных стержней.

См. также

[Добавление автоматических меток \(стр 853\)](#)

Элементы объединенных меток армирования

Для объединенных меток армирования предусмотрены некоторые дополнительные элементы, в дополнение к базовым элементам меток армирования.

Элемент	Описание
Префикс блока	Добавляет текст или значение в начало каждого повторяющегося

Элемент	Описание
	<p>блока. Открывает диалоговое окно для ввода префикса.</p> <p>В качестве префиксов блока можно использовать следующие переменные:</p> <p>%NUMBER%: включает в метку количество объединенных меток;</p> <p>%NUMBER_IN_PLANE%: включает в метку количество меток, объединенных в данной плоскости чертежа;</p> <p>%NUMBER_OUT_OF_PLANE%: включает в метку количество меток, объединенных в направлении глубины чертежа.</p>
Содержимое одиночной метки	<p>Добавляет в метку содержимое одиночной метки армирования, выбранное на вкладке Содержимое.</p>
Расстояние между группами	<p>Добавляет расстояние между центрами арматурных стержней или групп стержней, включенных в объединенную метку.</p>
Символ, разделяющий блоки в метке	<p>Добавляет символ, разделяющий блоки в объединенной метке. Открывает диалоговое окно для задания символа.</p> <p>Элементы, следующие в содержимом метки до этого символа, образуют блок.</p>

См. также

[Элементы меток армирования и соседнего армирования \(стр 1023\)](#)

[Добавление автоматических меток \(стр 853\)](#)

[Автоматическое объединение меток \(стр 870\)](#)

Элементы меток соединений

В метки соединений можно включать код соединения, его имя, номер и порядковый номер, группу, к которой принадлежит соединение, потенциальные ошибки и соответствующий код DSTV.

Ниже приведен список элементов, характерных для меток соединений. Некоторые из доступных элементов в этом списке не присутствуют, поскольку являются общими для многих типов меток и [приведены отдельно \(стр 1018\)](#).

Элемент	Описание
Код	Добавляет код соединения. Код соединения — это код, который назначается пользователем в диалоговом окне соединения. Код может представлять собой текстовую строку или номер.
Имя	Добавляет имя соединения, например: Tube_splice.
Код DSTV	Добавляет код DSTV.
Номер соединения	Добавляет номер соединения.
Порядковый номер	Добавляет порядковый номер соединения. Всем соединениям автоматически присваивается порядковый номер.
Группа	Добавляет группу соединения.
Ошибка соединения	Добавляет ошибку соединения. Номера соответствуют цветам символа соединения: <ul style="list-style-type: none"> • 1 = зеленый; • 2 = желтый; • 3 = красный.

См. также

[Добавление автоматических меток \(стр 853\)](#)

Элементы меток объектов заливки

Захватки бетонирования имеют некоторые собственные элементы меток в дополнение к общим элементам меток (**Текст, Символ, Пользовательский атрибут, Шаблон**).

Элемент	Описание
Материал	Добавляет определенный материал заливки.
Номер захватки	Добавляет идентификатор, по которому захватки бетонирования относятся к одной группе (например, для одновременного бетонирования).

Элемент	Описание
Тип бетонирования	Добавляет свойство захватки бетонирования на основании имени детали.
Бетонная смесь	Добавляет определенную бетонную смесь.

См. также

[Общие элементы меток \(стр 1018\)](#)

Элементы меток обработки поверхности

В метки обработки поверхности можно включать наименование обработки поверхности, материал, имя обработки поверхности в Tekla Structures, а также код обработки поверхности.

Ниже приведен список элементов, характерных для меток обработки поверхности. Некоторые из доступных элементов в этом списке не присутствуют, поскольку они используются во многих типах меток и [приведены отдельно \(стр 1018\)](#).

Элемент	Описание
Имя	Добавляет имя, введенное в поле Имя в свойствах обработки поверхности в модели.
Материал	Добавляет материал обработки поверхности.
Класс	Добавляет класс обработки поверхности.
Код	Добавляет код варианта обработки поверхности, выбранного в списке Подтип в свойствах обработки поверхности в модели. Например, если подтип — MF Magnesium Float, код будет MF.
Наименование обработки поверхности	Добавляет полное название варианта обработки поверхности, выбранного в списке Подтип в свойствах обработки поверхности в модели. Например, если подтип — MF Magnesium Float, полное название будет Magnesium Float.

См. также

[Добавление автоматических меток \(стр 853\)](#)

Элементы меток сечений и меток узлов

В метки сечений и узлов можно включать имя сечения (узла), имя текущего чертежа, а также имя исходного чертежа.

Ниже приведен список элементов, характерных для меток сечений и узлов. Некоторые из доступных элементов в этом списке не присутствуют, поскольку они используются во многих типах меток и [приведены отдельно \(стр 1018\)](#).

Элемент	Описание
Имя сечения/Имя узла	Добавляет имя сечения или узла (А, В, С и т. д.).
Имя чертежа	Добавляет имя текущего чертежа.
Имя исходного чертежа	Добавляет имя чертежа, на котором находится вид.
Имя исходного чертежа при перемещении	Добавляет имя чертежа, на котором находится вид. Этот элемент отображается только при условии, что вид находится не на том чертеже, на котором находится метка сечения/узла.

См. также

[Изменение метки сечения, подписи вида и линии разреза на чертежах \(стр 176\)](#)

[Свойства размещения меток видов, меток сечений и меток узлов \(стр 1008\)](#)

Элементы меток видов, меток видов сечений и меток видов узлов

В метки (подписи) видов можно включать имя вида, сечения или узла, масштаб вида, имя чертежа, а также имя исходного чертежа.

Ниже приведен список элементов, характерных для меток (подписей) видов, видов сечений и видов узлов. Некоторые из доступных элементов

в этом списке не присутствуют, поскольку они используются во многих типах меток и [приведены отдельно \(стр 1018\)](#).

Элемент	Описание
Имя вида/Имя сечения/Имя узла	Добавляет имя вида, сечения или узла.
Масштаб	Добавляет масштаб вида.
Имя чертежа	Добавляет имя текущего чертежа.
Имя исходного чертежа	Добавляет имя чертежа, на котором изначально был создан вид.
Имя исходного чертежа при перемещении	Добавляет имя чертежа, на котором изначально был создан вид. Этот элемент отображается, только если вид был перемещен из исходного чертежа.

См. также

[Задание подписей видов и меток в подписях видов \(стр 707\)](#)

[Свойства размещения меток видов, меток сечений и меток узлов \(стр 1008\)](#)

8.9 Свойства деталей и соседних деталей на чертежах

Свойства деталей и соседних деталей служат для проверки и изменения свойств деталей или соседних деталей. Свойства соседних деталей позволяют также управлять видимостью и внешним видом болтов в соседних деталях.

Чтобы перейти к свойствам деталей или соседних деталей, выполните следующие действия.

- На вкладке **Чертежи и отчеты** выберите **Свойства чертежа**, выберите тип чертежа и перейдите к свойствам деталей или соседних деталей.
- На открытом чертеже дважды щелкните рамку вида чертежа, выберите **Создание видов**, выберите вид, нажмите кнопку **Свойства вида** и выберите **Деталь...** или **Соседняя деталь...** На чертежах общего вида просто дважды щелкните рамку вида и нажмите кнопку **Деталь...** или **Соседняя деталь...**
- На открытом чертеже дважды щелкните на фоне чертежа и перейдите к свойствам деталей или соседних деталей.

- Дважды щелкните деталь или соседнюю деталь на открытом чертеже.

Не все диалоговые окна свойств деталей содержат все перечисленные ниже настройки.

Вкладка **Содержимое**:

Параметр	Описание
Представление	<p>Контур: детали отображаются в виде твердотельных объектов.</p> <p>Точно: детали изображаются в виде твердотельных объектов. Кроме того, при выборе этого варианта на поперечных сечениях профилей изображаются кромки сопряжений и фаски. На некоторых профилях они изображаются также при использовании представления Контур.</p> <p>Символ: детали изображаются в виде линий.</p> <p>Символ с частичным профилем: изображается частичный профиль детали. Можно откорректировать длину частичного профиля (Длина) и смещение частичного профиля от средней точки детали (Смещение от средней точки).</p> <p>Развертка: профили круглых труб изображаются в виде плоских разверток. Обратите внимание, что вариант Развертка может использоваться только на чертежах отдельных деталей.</p> <p>Ограничивающая рамка: детали изображаются в виде рамок, заключающих в себя фактически профили.</p> <p>Вариант Ограничивающая рамка хорошо подходит для использования со сложными элементами, у которых построенный по крайним точкам параллелепипед содержит множество многоугольников, что замедляет обработку чертежей. При использовании представления</p>

Параметр	Описание
	<p>Ограничивающая рамка чертежи открываются быстрее.</p> <p>Рамка базы: детали изображаются в виде рамок, в качестве размеров которых используются значения h и b из каталога профилей.</p>
Смещение символа	<p>Определяет расстояние от конечных точек объекта до конечных точек опорных линий и центральных линий.</p>
Внутренние контуры	<p>Позволяет отобразить внутренние контуры трубы.</p>
Скрытые линии	<p>Если флажок Скрытые линии установлен, Tekla Structures отображает скрытые линии во второстепенных и соседних деталях.</p> <p>Если флажок Собственные скрытые линии установлен, Tekla Structures отображает скрытые линии в главных деталях.</p>
Центральная линия	<p>Укажите, отображать ли центральные линии.</p> <p>Установите флажок Главная деталь: Балка, Пластина или Многоугольник, чтобы отображать центральные линии в главных деталях.</p> <p>Установите флажок Втор. деталь: Балка, Пластина или Многоугольник, чтобы отображать центральные линии во второстепенных деталях.</p> <p>Обратите внимание, что при просмотре в направлении поперечного сечения центральная линия отображается только для основных деталей сборки, но не для второстепенных деталей. При просмотре детали со стороны центральная линия отображается и для второстепенных деталей.</p>

Параметр	Описание
Опорные линии	<p>Укажите, отображать ли опорные линии.</p> <p>Установите флажок Главная деталь: Балка, Пластина или Многоугольник, чтобы отображать опорные линии в главных деталях.</p> <p>Установите флажок Втор. деталь: Балка, Пластина или Многоугольник, чтобы отображать опорные линии во второстепенных деталях.</p>
Дополнительные метки	<p>Установите следующие флажки для отображения на чертежах дополнительных меток:</p> <ul style="list-style-type: none"> • Метка ориентации: отображаются метки ориентации (стр 904). • Метки сторон соединения: отображаются метки сторон соединения (стр 904). • Всплывающие метки: отображаются всплывающие метки, определенные в настройках ЧПУ. • Фаски кромок: отображаются фаски кромок (стр 370). • Кромки сопряжений: отображаются кромки сопряжений (стр 374).
Представление болта (соседние детали)	<p>Выберите представление болтов. Возможные варианты — реалистично, реалистично точноСимвол, Символ2, Символ3, Символ DIN и Пользовательский символ.</p> <p>Символ DIN соответствует немецким стандартам (DIN). Использовать можно только следующие символы DIN:</p> <ul style="list-style-type: none"> • символ 24 для обычных болтов, устанавливаемых в цеху;

Параметр	Описание
	<ul style="list-style-type: none"> • символ 25 для обычных болтов, устанавливаемых на площадке; • символ 26 для потайных (прямая зенковка) болтов, устанавливаемых на площадке; • символ 27 для потайных (обратная зенковка) болтов, устанавливаемых на площадке; • символ 28 для потайных (прямая зенковка) болтов, устанавливаемых в цеху; • символ 29 для потайных (обратная зенковка) болтов, устанавливаемых в цеху; • символ 30 для отверстий с прямой зенковкой; • символ 31 для отверстий с обратной зенковкой. <p>Пользовательский символ — это символ, созданный в редакторе символов.</p>
Содержимое символа (соседние детали)	Укажите, что включать в символ — отверстие или ось .

В свойствах соседних деталей имеется вкладка **Видимость**:

Параметр	Описание
Соседние детали	<p>Ничего: соседние детали не отображаются.</p> <p>Детали, которые соединены с объектом: отображаются все детали, прикрепленные к объекту модели.</p> <p>Детали, с которыми соединен объект: отображаются только те детали, к которым прикреплен объект модели.</p> <p>Все компоненты сочетает в себе варианты Детали, которые</p>

Параметр	Описание
	соединены с объектом и Детали, с которыми соединен объект. До крайних точек: отображаются все детали в пределах главной и второстепенной деталей.
Главные/второстепенные детали	Главные детали: отображаются только те соседние детали, которые образуют главную деталь сборки или ЖБ элемента. Второстепенные детали: отображаются только те соседние детали, которые являются второстепенными деталями сборки или ЖБ элемента. И те и другие: отображаются и главная, и второстепенные детали.
Имеющие наклон детали	При выборе варианта Да наклонные детали отображаются в качестве соседних деталей на чертеже, при выборе варианта Нет — не отображаются.
Болты	При выборе варианта Да болты в соседних деталях отображаются, при выборе варианта Нет — не отображаются.

Вкладка **Внешний вид** в свойствах всех видов объектов строительной конструкции (деталей, соседних деталей, болтов, сварных швов, обработок поверхности, армирования, сеток) выглядит примерно одинаково.

Параметр	Описание
Видимые линии	Цвет и Тип видимых линий.
Скрытые линии, центральная линия	Цвет и Тип скрытых линий. Цвет центральных линий.
Опорные линии	Цвет и Тип опорных линий.
Текст: Цвет	Цвет текста.
Текст: Высота	Высота текста.
Текст: Шрифт	Шрифт текста. Нажмите Выбрать... для просмотра более полного списка.
Линия: Тип	Тип линии.

Параметр	Описание
Линия: Цвет	Цвет линии.
Болты: Цвет	Задаёт цвет болтов в соседних деталях.

И для деталей, и для соседних деталей предусмотрена вкладка **Заливка**. Для добавления заливки (штриховки) на внешние грани деталей служит раздел **Грани детали**, а для добавления штриховки на поперечные сечения на видах сечений — раздел **Сечения**.

Значение	Описание
Тип	<p>Определяет тип заливки (штриховки). При нажатии кнопки рядом со списком открывается область для предварительного просмотра рисунков штриховки (стр 915).</p> <p>Автоматически: тип заливки выбирается автоматически из файлов схемы с рисунками штриховки.</p> <p>Нет: заливка не используется.</p>
Цвет	<p>Определяет цвет заливки.</p> <p>Можно выбрать предустановленный цвет или использовать цвет Специальный, который не преобразуется в черный цвет на распечатках.</p>
Фон	<p>Определяет цвет фона для заливки.</p> <p>Для штриховки крепежных изделий выбрать цвет фона нельзя.</p> <p>Для автоматических штриховок задать цвет фона можно, однако эта настройка действует, только если для материала не определена автоматическая штриховка в файле схемы с рисунками штриховки.</p>
Масштаб	<p>Автоматически: масштаб и поворот штриховки определяются автоматически.</p> <p>Пользовательские: масштаб и поворот задаются вручную.</p> <p>Масштаб в направлении X и Масштаб в направлении Y</p>

Значение	Описание
	<p>определяют масштабы в направлении осей X и Y.</p> <p>Флажок Сохранить соотношение X и Y позволяет сохранить относительные пропорции рисунка штриховки.</p> <p>Угол позволяет повернуть заливку. Угол 0.0 соответствует горизонтальному положению, а 90.0 — вертикальному.</p>

См. также

[Задание автоматических свойств деталей на чертеже \(стр 898\)](#)

[Задание автоматических свойств соседних деталей \(стр 903\)](#)

8.10 Свойства содержимого и внешнего вида болтов на чертежах

Параметры в узле «Болт» служат для проверки или изменения содержимого и внешнего вида болтов.

Чтобы перейти к свойствам болтов, выполните следующие действия.

- На вкладке **Чертежи и отчеты** выберите **Свойства чертежа**, выберите тип чертежа и перейдите к свойствам болтов.
- На открытом чертеже дважды щелкните на фоне чертежа и перейдите к свойствам болтов.
- Дважды щелкните болт на открытом чертеже.

Не все диалоговые окна свойств болтов содержат все перечисленные ниже свойства.

Параметр	Описание
Реалистично/схематически	<p>Возможные варианты — реалистично, реалистично точноСимвол, Символ2, Символ3, Символ DIN и Пользовательский символ.</p> <p>Символ DIN соответствует немецким стандартам (DIN). Использовать можно только следующие символы DIN:</p>

Параметр	Описание
	<ul style="list-style-type: none"> • символ 24 для обычных болтов, устанавливаемых в цеху; • символ 25 для обычных болтов, устанавливаемых на площадке; • символ 26 для потайных (прямая зенковка) болтов, устанавливаемых на площадке; • символ 27 для потайных (обратная зенковка) болтов, устанавливаемых на площадке; • символ 28 для потайных (прямая зенковка) болтов, устанавливаемых в цеху; • символ 29 для потайных (обратная зенковка) болтов, устанавливаемых в цеху; • символ 30 для отверстий с прямой зенковкой; • символ 31 для отверстий с обратной зенковкой. <p>Пользовательский символ — это символ, созданный в редакторе символов.</p>
Содержимое символа	Укажите, включать ли в чертеж символы Отверстие и Ось .
Видимость болтов	Позволяет управлять видимостью болтов отдельно в главных деталях, второстепенных деталях и сборочных узлах. При выборе варианта Отображается отображаются отверстия под группу болтов в главных или второстепенных деталях. При выборе варианта Не отображать они скрываются. На чертежах сборок можно также указать, отображаются ли отверстия под группы болтов в сборочных узлах.
Цвет	Позволяет изменить цвет болтов.

См. также

[Настройка болтов на чертежах \(стр 910\)](#)

[Свойства деталей и соседних деталей на чертежах \(стр 1031\)](#)

[Задание автоматических свойств болтов на чертеже \(стр 911\)](#)

8.11 Свойства видимости и содержимого обработки поверхности на чертежах

Параметры в узле «Обработка поверхности» служат для проверки или изменения свойств обработки поверхности на чертежах.

Параметр	Описание
Видимость	Отображается: обработка поверхности отображается. Не отображать: обработка поверхности не отображается.
Представление	Определяет внешний вид обработки поверхности. Возможные варианты — Контур, Точно, Развертка, Символ, Ограничивающая рамка и Рамка базы .
Показывать штриховку	Определяет, отображается ли рисунок штриховки.
Скрытые линии	Определяет, отображаются ли скрытые линии во второстепенных и соседних деталях.
Собственные скрытые линии	Определяет, отображаются ли скрытые линии в главных деталях.

См. также

[Настройка обработки поверхности на чертежах \(стр 923\)](#)

8.12 Свойства рисунков штриховки для обработки поверхности (surfacing.htc)

Свойства рисунка штриховки можно изменять для каждого типа обработки поверхности отдельно.

Свойства рисунков штриховки, используемых для каждого типа обработки поверхности, определяются в файле `surfacing.htc`, который по умолчанию находится в папке `..\Tekla Structures\<версия>\environments\common\system`. Кроме этого файла, необходим файл

кодов обработки поверхности `product_finishes.dat`. Он находится в той же папке.

Если в компании создаются собственные рисунки штриховки для обработки поверхности, файлы `surfacing.htc` и `product_finishes.dat` можно хранить в папке компании, заданной расширенным параметром `XS_FIRM`.

Примечание.

ПРИМ. После внесения изменений в файл схемы необходимо закрыть и снова открыть модель, чтобы изменения вступили в силу.

В файле `surfacing.htc` используется следующий синтаксис:

`Surfacing Type, Surfacing Code, Hatch name, Scale, [Color], [Automatic Scaling and Rotation]`

Пример:

1,MF,ANSI31,0.7

1,SMF,ANSI32,0.7

1,WT,ANSI33,0.7

1,HT,ANSI34,0.7

1,LSB,AR-SAND,0.7

2,SM1,CROSS,1.0

2,SM2,CHECKERED,1.0

3,TS3,FBBRICKC,1.0

4,FP,ANSI31,1.0

4,UP,ANSI32,1.0

Вариант	Описание
Surface treatment type	<ul style="list-style-type: none">• 1 = отделка по бетону;• 2 = специальный состав;• 3 = покрытие плиткой;• 4 = отделка по стали.
Surface treatment code	Код обработки поверхности обозначается аббревиатурой, например MF для Magnesium Float, используемой в чертежах и отчетах. Файл <code>product_finishes.dat</code> содержит полный список кодов обработки поверхности.
Hatch name	Проверить имена рисунков штриховки и связанные с ними

Вариант	Описание
	рисунки можно на вкладке Заливка в свойствах деталей: выберите рисунок штриховки в списке Тип и нажмите кнопку ... рядом со списком. Выбранный рисунок штриховки помечается красной рамкой.
Scale	Масштаб представляет собой числовое значение, используемое Tekla Structures при масштабировании штриховки.
Color (необязательный параметр)	<p>0 = черный (по умолчанию)</p> <p>1 = белый</p> <p>2 = красный</p> <p>3 = зеленый</p> <p>4 = синий</p> <p>5 = голубой</p> <p>6 = желтый</p> <p>7 = пурпурный</p> <p>120 = специальный (используется для получения оттенка серого)</p> <p>Цвет штриховки определяет ширину линий при выводе на печать. Если цвет штриховки не определен в файле <code>surfacing.htc</code>, Tekla Structures использует цвет, определенный на вкладке Внешний вид в свойствах обработки поверхности. Цвет и тип, определенные в параметре Видимые линии, используются для лицевой стороны обработки поверхности, а определенные в параметре Скрытые линии — для задней стороны.</p>
Automatic Scaling and Rotation (необязательный параметр)	<p>1 = да</p> <p>0 = нет (по умолчанию)</p>

См. также



[Задание автоматической обработки поверхности на чертежах \(стр 924\)](#)

8.13 Свойства армирования/соседнего армирования и арматурных сеток на чертежах

Параметры в узлах **Армирование** или **Соседнее армирование** служат для проверки и изменения видимости, внешнего вида и содержимого армирования и арматурных сеток.

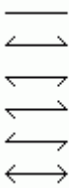
Параметр	Описание
Видимость всех арматурных стержней	Отображается: стержни или сетки отображаются.
Видимость всех арматурных сеток	Не отображать: стержни или сетки не отображаются.
Представление	<p>одна линия: вычерчивается одиночная линия с закругленными изгибами.</p> <p>одинарная линия с заполненными концами: вычерчивается одиночная линия для параллельных стержней и заполненные концы для перпендикулярных стержней.</p> <p>двойные линии: вычерчивается контур стержня с закругленными изгибами.</p> <p>двойные линии с заполненными концами: вычерчивается контур стержня с закругленными изгибами и заполненными концами стержня.</p> <p>заполненная линия: вычерчивается сплошной стержень с закругленными изгибами.</p> <p>ломаная: вычерчивается одиночная линия без закругленных изгибов.</p> <p>контур: форма сетки изображается в виде прямоугольного или многоугольного контура и диагональной линии. Относится только к арматурным сеткам.</p> <p>контур (игнорировать отверстия): отверстия игнорируются, и поверх них вычерчивается другая графика.</p>

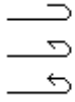
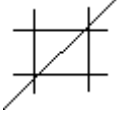
Параметр	Описание
	Относится только к арматурным сеткам.
<p>Видимость арматурных стержней в группе</p> <p>Видимость продольных линий каркаса</p> <p>Видимость поперечных стержней</p>	<p>все: отображаются все стержни в группе или сетке.</p> <p>первый стержень: отображается только первый стержень в группе или сетке.</p> <p>последний стержень: отображается только последний стержень в группе или сетке.</p> <p>первый и последний: отображаются первый и последний стержни в группе или сетке.</p> <p>средний стержень группы: отображается один стержень в середине группы или сетки.</p> <p>два средних стержня группы: отображаются два стержня в середине группы или сетки.</p> <p>с пользовательской настройкой: указывает, что вы задали расположение единственного видимого арматурного стержня. Относится только к группам стержней и сеткам.</p>
Скрыть линии за деталями	Позволяет скрыть линии, находящиеся за деталью. Это имеет смысл, например, в случае анкерных петель, когда арматурный стержень частично выходит за пределы детали.
Скрыть линии за другими стержнями	Позволяет скрыть линии за другими линиями арматурных стержней.
Символ на прямом торце	 <p>Символы концов арматурных стержней всегда вычерчиваются сплошной линией, вне зависимости</p>

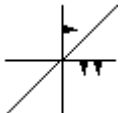
Параметр	Описание
	<p>от типа линий, выбранного для армирования.</p> <p>Относится только к арматурным стержням.</p>
Символ на крюкообразном торце	 <p>Относится только к арматурным стержням.</p> <p>Символы концов арматурных стержней всегда вычерчиваются сплошной линией, вне зависимости от типа линий, выбранного для армирования.</p>
Символ сетки	<p>Определяет используемый символ сетки. Символ сетки отображается на середине диагональной линии.</p> <p>Символ 1</p>  <p>Символ 2</p>  <p>Символ 3</p> 
Размер символа сетки	Определяет размер символа сетки.
Видимые линии	<p>Определяет цвет и тип видимых линий.</p> <p>Символы концов арматурных стержней всегда вычерчиваются сплошной линией, вне зависимости от типа линий, выбранного для армирования.</p>
Скрытые линии	Определяет цвет и тип скрытых линий.

Дополнительные способы изменения армирования

Помимо свойств армирования, изменять армирование можно следующими способами:

- Увеличить размер (в единицах измерения, заданных для чертежа) символов изгибов и концов с помощью расширенных параметров и (меню **Файл** --> **Настройки** --> **Расширенные параметры** --> **Детализация бетона**).
- Изменить направление символов концов можно с помощью расширенного параметра (меню **Файл** --> **Настройки** --> **Расширенные параметры** --> **Детализация бетона**).
- Изменить спецификацию арматуры, округление размеров стержней, символы для сеток, прядей и расщепления, а также внешний вид врезок армирования в файле `rebar_config.inp` (стр 1046).

См. также

[Настройка армирования и сеток на чертежах \(стр 928\)](#)

[Свойства деталей и соседних деталей на чертежах \(стр 1031\)](#)

8.14 Настройки армирования для чертежей (rebar_config.inp)

Tekla Structures использует настройки в файле `rebar_config.inp` в системной папке (`XS_SYSTEM`), папке компании или папке проекта для определения следующих моментов, связанных с армированием на чертежах:

- Спецификация арматуры для выбранной области
- Округление размеров стержней
- Доступные символы для арматурных сеток, прядей и расщепления
- Внешний вид врезок армирования

Ниже перечислены и рассмотрены переменные в файле `rebar_config.inp`:





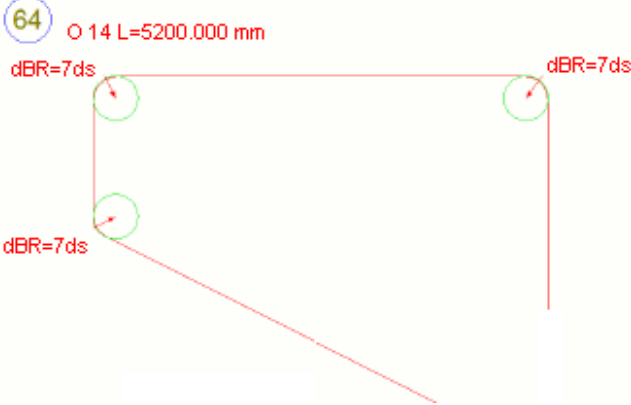

Переменная	Описание
<code>MergeOneFormat</code>	Больше не используется. Эти свойства можно задать в свойствах чертежа.
<code>MergeTwoOrMoreFormats</code>	
<code>MergeAndFormat</code>	
<code>LeaderLinetype</code>	
<code>DimensionMarkSpacingSeparator</code>	<code>="/"</code> Разделитель в метках армирования.

Переменная	Описание
ExactDimensionMarkSpacingSeparator	<p>= " + "</p> <p>Разделитель между значениями точных расстояний между стержнями в метках армирования.</p>
ExactDimensionMarkPcsSeparator	<p>= " * "</p> <p>Разделитель между количеством стержней и соответствующим этому количеству значением точного расстояния в метке армирования.</p>
BendingAngleTolerance	<p>Значение допуска для угла. Углы, значения которых отличаются от указанного значения в пределах допуска, распознаются, в результате чего форма гибки определяется правильно.</p> <p>Значение допуска следует вводить в радианах, а не в градусах. Значение по умолчанию — 0.001 радиана, что соответствует 0.0573 градуса. Это относится ко всем формам гибки.</p>
BentRebarTolerance	<p>Значение допуска. В зависимости от этого значения слегка изогнутые арматурные стержни могут получать прямую форму.</p> <p>Если диаметр стержня составляет 20 мм, а радиус — 200 м, тогда значение составляет $20/200000 = 0.0001$.</p> <p>Эта переменная позволяет правильно определять криволинейные стержни в случае длинных арматурных стержней, а значит, получать правильную форму для этих стержней. С ней сравнивается отношение диаметра арматурного стержня к его радиусу: если это отношение меньше <code>BentRebarTolerance</code>, арматурный стержень относится к типу <code>bend_type_1</code>, в противном случае — к типу <code>bend_type_34</code>.</p>

Переменная	Описание
PullOutBendingRadiusAsMultiplier	<p>Если эта переменная равна 1, радиусы изгиба на врезке указываются в виде множителя, а не в миллиметрах.</p> 
GroupBarMark	Больше не используется.
MarkingDimAttributes	Больше не используется.
ScheduleCountry	<p>Определяет используемую спецификацию арматуры. Эта переменная влияет на формы сгиба в шаблонах и отчетах. Возможные спецификации — FIN, SWE, UK, US.</p> <p>При нумерации модели форма сгиба для стержня обозначается в соответствии с этой переменной. Например, в среде Default формы сгиба обозначаются буквами A, B, C и т. д.</p>
ScheduleDimensionRoundingDirection ScheduleTotalLengthRoundingDirection	<p>Возможные значения:</p> <ul style="list-style-type: none"> "UP": округление размеров стержней в сторону увеличения "DOWN": округление размеров стержней в сторону уменьшения "NEAREST": округление размеров стержней до ближайшего значения в сторону увеличения или уменьшения
ScheduleDimensionRoundingAccuracy	<p>Задаёт точность округления для размеров стержней. Значение по умолчанию — 1 мм.</p> <p>Tekla Structures округляет отдельные размеры стержней в сторону увеличения или уменьшения в соответствии со значением переменной ScheduleDimensionRoundingDirection.</p>

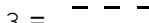
Переменная	Описание
ScheduleTotalLengthRoundingAccuracy	<p>Задаёт точность округления для общей длины стержня. Значение по умолчанию — 10 мм.</p> <p>Tekla Structures округляет отдельные размеры стержней в сторону увеличения или уменьшения в соответствии со значением переменной ScheduleTotalLengthRoundingDirection.</p>
BentSymbolFile	<p>Указывает на файл символов, в котором содержатся доступные символы сгибов арматурных стержней. По умолчанию указывает на файл bent.sym, который в среде Default находится в папке ..\ProgramData\Trimble\Tekla Structures\<version>\environments\common\symbols.</p>
MeshSymbolFile	<p>Указывает на файл символов, содержащий доступные символы сеток. Влияет на то, какие символы арматурных сеток доступны на чертежах.</p> <p>По умолчанию указывает на файл mesh.sym в папке ...\Tekla Structures\<version>\environments\common\symbols.</p>
StrandSymbolFile	<p>Указывает на файл символов, содержащий доступные символы прядей. Влияет на чертежи.</p> <p>По умолчанию указывает на файл strand.sym в папке ...\Tekla Structures\<version>\environments\common\symbols.</p>
UnbondingSymbolFile	<p>Указывает на файл символов, в котором содержатся доступные символы расцепления.</p>
RebarMeshSize	<p>Шаблон для размера арматурной сетки.</p>
PullOutDimensionFormat	<p>Определяет формат отображения размеров.</p> <p>Этот формат соответствует формату в свойствах размеров.</p> <p>Возможные значения:</p> <ul style="list-style-type: none"> • 0 = ###

Переменная	Описание
	<ul style="list-style-type: none"> • 1 = ###[.]# • 2 = ###.# • 3 = ###[.##] • 4 = ###.## • 5 = ###[.###] • 6 = ###.### • 7 = ### #/# • 8 = ###/##.###
PullOutDimensionPrecision	<p>Задает уровень точности. Точность вычисляется по следующей формуле: 1/ значение = точность.</p> <p>В метрических средах имеет смысл использовать значения 1, 10 и 100, а в имперских средах — значения 2, 4, 8, 16 и 32, например.</p>
PullOutDimensionUnit	<p>Определяет используемые единицы измерения.</p> <p>Возможные значения:</p> <ul style="list-style-type: none"> • 0 = авто • 1 = мм • 2 = см • 3 = м • 4 = дюймы • 5 = футы и дюймы
PullOutColor	<p>Задает цвет для врезок в метках армирования.</p> <p>Возможные значения:</p> <ul style="list-style-type: none"> • 1 = черный • 2 = красный • 3 = ярко-зеленый • 4 = синий • 5 = голубой • 6 = желтый • 7 = пурпурный

Переменная	Описание
PullOutVisibleLineType	<p>Задает тип линии для формы стержня армирования на врезках.</p> <p>Возможные значения:</p> <p>1 = </p> <p>2 = </p> <p>3 = </p> <p>4 = </p> <p>5 = </p> <p>6 = </p> <p>7 = </p>
PullOutRepresentation	<p>Задает тип представления.</p> <p>Возможные значения:</p> <ul style="list-style-type: none"> • 0 = одинарная линия • 1 = двойные линии • 2 = заполненная линия • 3 = ломаная
PullOutAngleColor	<p>Задает цвет для угла на врезках.</p> <p>Возможные значения:</p> <ul style="list-style-type: none"> • 1 = черный • 2 = красный • 3 = зеленый • 4 = синий • 5 = голубой • 6 = желтый • 7 = пурпурный • 8 = коричневый • 9 = зеленый • 10 = темно-синий • 11 = оливковый • 12 = оранжевый

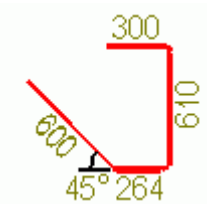
Переменная	Описание
	<ul style="list-style-type: none"> 13 = серый 
PullOutAngleLineType	<p>Задаёт тип линии для линий угла на врезках.</p> <p>Возможные значения:</p> <ul style="list-style-type: none"> 1 = ——— 2 = - - - - - 3 = - - - - - 4 = - - - - - 5 = - - - - - 6 = - - - - - 7 = - - - - -
PullOutLeaderLineMinLength	<p>Задаёт минимальную длину для коротких линий выноски, ведущих к тексту размеров. Значение по умолчанию — 10 мм. Чтобы полностью отключить линии выноски, введите большое значение.</p>
PullOutShowDuplicateDimensions	<p>Определяет, следует ли показывать на стержне дублирующиеся размеры несколько раз.</p> <p>Возможные значения:</p> <ul style="list-style-type: none"> 0 = не показывать дублирующиеся размеры (по умолчанию) 1 = показывать равные и параллельные размеры, но не показывать аналогичные размеры крюков 2 = не показывать равные и параллельные размеры, но показывать размеры обоих крюков 3 = показывать все размеры

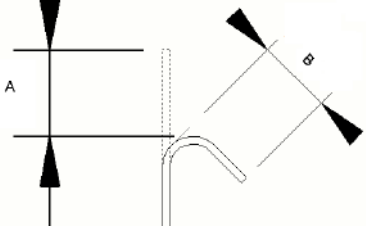
Переменная	Описание
	<ul style="list-style-type: none"> • 4 = не показывать размеры крюков • 5 = не показывать размеры крюков или равные и параллельные размеры
PullOutShowUSHookDims	<p>Определяет, будет ли для крюков свыше 90 градусов использоваться американский стиль размеров.</p> <p>Возможные значения:</p> <ul style="list-style-type: none"> • 0 = европейские размеры крюков (= длина отгиба, по умолчанию) • 1 = американские размеры крюков (= длина в распрямленном состоянии) для крюков > 90 градусов <p>Разницу между американским (А) и европейским (В) размерами крюков см. на рисунке ниже.</p> 

См. также

[Добавление врезок в автоматические метки армирования \(стр 893\)](#)

[Задание автоматических свойств армирования и арматурных сеток \(стр 929\)](#)

[Свойства армирования/соседнего армирования и арматурных сеток на чертежах \(стр 1043\)](#)

8.15 Свойства объектов заливки и разделителей заливки на чертежах

Параметры в диалоговых окнах **Свойства объекта заливки** и **Свойства разделителя заливки** на чертежах общего вида служат для управления видимостью объектов заливки и разделителей заливки на чертежах.

Свойства объекта заливки

Чтобы открыть диалоговое окно **Свойства объекта заливки**:

- На вкладке **Чертежи и отчеты** выберите **Свойства чертежа** --> **Чертеж общего вида**, а затем нажмите кнопку **Захватка бетонирования...**
- На открытом чертеже дважды щелкните на фоне чертежа и нажмите кнопку **Захватка бетонирования...**
- На открытом чертеже дважды щелкните объект заливки.

Параметр	Описание
Вкладка Содержимое: Скрытые линии	
Скрытые линии вкл./выкл.	Установите флажок, чтобы отобразить скрытые линии захваток бетонирования.
Собственные скрытые линии вкл./выкл.	Установите флажок, чтобы отобразить собственные скрытые линии.
Вкладка Содержимое: Дополнительные метки	
Фаски кромок вкл./выкл.	Выберите вкл. , чтобы отобразить фаски кромок (стр 370) .
Кромки сопряжений вкл./выкл.	Выберите вкл. , чтобы отобразить кромки сопряжений (стр 374) .
Вкладка Внешний вид: Видимые линии	
Цвет	Выберите цвет видимых линий объектов заливки.
Тип	Выберите тип видимых линий объектов заливки.
Вкладка Внешний вид: Скрытые линии	
Цвет	Выберите цвет скрытых линий объектов заливки.
Тип	Выберите тип скрытых линий объектов заливки.
Вкладка Заливка	
Для добавления заливки (штриховки) на внешние грани захваток бетонирования служит раздел Грани захватки , а для добавления штриховки на поперечные сечения на видах сечений — раздел Сечения .	
Тип	Определяет тип заливки (штриховки). При нажатии кнопки рядом со списком открывается область для предварительного просмотра рисунков штриховки. Автоматически: тип штриховки выбирается автоматически из

Параметр	Описание
	<p>файлов схемы с рисунками штриховки.</p> <p>Нет: штриховка не используется.</p>
Цвет	<p>Определяет цвет штриховки.</p> <p>Можно выбрать предустановленный цвет или использовать цвет Специальный, который не преобразуется в черный цвет на распечатках.</p>
Фон	<p>Определяет цвет фона для штриховки.</p> <p>Для рисунков штриховки с префиксом hardware выбрать цвет фона нельзя.</p> <p>Для автоматических штриховок задать цвет фона можно, однако эта настройка действует, только если для материала не определена автоматическая штриховка в файле схемы с рисунками штриховки.</p>
Масштаб	<p>Автоматически: масштаб и поворот штриховки определяются автоматически.</p> <p>Пользовательские: масштаб и поворот задаются вручную.</p> <p>Масштаб в направлении X и Масштаб в направлении Y определяют масштабы в направлении осей X и Y.</p> <p>Флажок Сохранить соотношение X и Y позволяет сохранить относительные пропорции рисунка штриховки.</p> <p>Угол позволяет повернуть заливку. Например, Угол 0.0 соответствует горизонтальному положению, а Угол 90.0 — вертикальному.</p>

Свойства разделителя заливки

Чтобы открыть диалоговое окно **Свойства разделителя заливки:**

- На вкладке **Чертежи и отчеты** выберите **Свойства чертежа** --> **Чертеж общего вида**, а затем нажмите кнопку **Шов бетонирования...**
- На открытом чертеже дважды щелкните на фоне чертежа и нажмите кнопку **Шов бетонирования...**
- На открытом чертеже дважды щелкните разделитель заливки.

Параметр	Описание
Вкладка Содержимое	
Видимость	Определяет видимость швов бетонирования (Отображается) или нет (Не отображать).
Скрытые линии	Установите флажок, чтобы отобразить скрытые линии швов бетонирования.
Вкладка Внешний вид: Видимые линии	
Цвет	Выберите цвет видимых линий разделителей заливки.
Тип	Выберите тип видимых линий разделителей заливки.
Вкладка Внешний вид: Скрытые линии	
Цвет	Выберите цвет скрытых линий разделителей заливки.
Тип	Выберите тип скрытых линий разделителей заливки.

См. также

[Бетонирование на чертежах \(стр 482\)](#)

8.16 Свойства размещения для меток, размеров, примечаний, текста и символов

Параметры в диалоговых окнах **Размещение** для объектов аннотаций (меток, примечаний, текстовых надписей) и размеров позволяют управлять тем, как объекты аннотаций будут расположены на чертежах.

Можно задать автоматические свойства размещения для размеров и меток перед созданием чертежа. На открытом чертеже можно изменить свойства размещения меток, примечаний, текста, символов и размеров.

Чтобы открыть диалоговое окно **Размещение** на открытом чертеже:

- На открытом чертеже на вкладке **Чертеж** выберите **Свойства** и затем **Текст, Примечание, Символ, Размер** или один из типов меток. После этого нажмите кнопку **Поместить....**
- На открытом чертеже дважды щелкните текстовую надпись, метку, символ, примечание или размер. После этого нажмите кнопку **Поместить....**

Параметр	Описание
Поле поиска	<p>Задаёт величину пустого пространства, которое требуется оставлять вокруг объектов аннотаций.</p> <p>Обратите внимание, что при использовании большого значения Поле поиска размещение меток не работает надлежащим образом.</p>
Минимальное расстояние	<p>Определяет минимальное расстояние от детали до метки, метки сварного шва, размера или другого объекта аннотаций.</p> <p>Обратите внимание, что при использовании большого значения Минимальное расстояние размещение меток не работает надлежащим образом.</p>
Максимальное расстояние	<p>Задаёт максимальное расстояние от метки, размера или другого объекта аннотаций до детали.</p>
Четверть	<p>Для меток и добавляемых вручную объектов аннотаций.</p> <p>Флажки определяют области, в которых Tekla Structures ищет место для размещения объекта аннотаций.</p> <p>Размещение сварных швов зависит от направления сварки. Сварные швы можно размещать только в определенных секторах, поэтому флажки в разделе Четверть недоступны. Однако этот параметр доступен только для сварных швов, вручную добавляемых на готовые чертежи.</p>
Размещение	<p>Режим произвольно позволяет Tekla Structures автоматически</p>

Параметр	Описание
	<p>выбирать первое подходящее место для метки, размера, сварного шва или другого объекта аннотаций; режим фиксированная позволяет вам разместить метку, размер, сварной шов или другой объект аннотаций в любом месте.</p> <p>При использовании режима фиксированная объект аннотаций остается там, куда он был помещен, даже после обновления чертежа, тогда как при использовании режима произвольно Tekla Structures старается найти для объекта аннотаций оптимальное место.</p>
Направление	<p>Доступно только для размеров, предоставляемых вручную.</p> <p>Задаёт сторону образмериваемого объекта, с которой Tekla Structures размещает размеры. Эта настройка влияет на размещение размеров в режиме произвольно.</p>

Приведенный ниже рисунок иллюстрирует поле поиска, минимальное расстояние и максимальное расстояние метки:

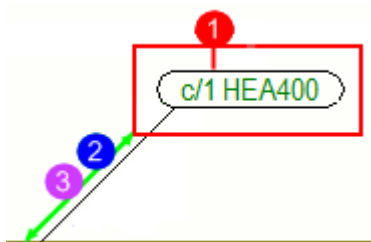

- (1) Поле поиска
- (2) Минимальное расстояние
- (3) Максимальное расстояние

См. также

[Задание настроек защиты и размещения объектов на чертежах \(стр 691\)](#)

8.17 Свойства сварных швов модели на чертежах

Можно выбрать, какие из сварных швов модели отображаются на чертежах и видах чертежей, а также задать цвет и тип линий сварных швов.

- Чтобы задать автоматические свойства сварки на чертежах отдельных деталей и сборок: На вкладке **Чертежи и отчеты** выберите **Свойства чертежа** и выберите тип чертежа. Выберите **Создание видов** в дереве слева, выберите вид и свойства, которые вы хотите изменить, и нажмите кнопку **Свойства вида**. Теперь выберите **Сварка...** в дереве параметров и внесите необходимые изменения в настройки.
- Чтобы задать автоматические свойства сварки на чертеже общего вида: На вкладке **Чертежи и отчеты** выберите **Свойства чертежа** и выберите тип чертежа. Нажмите кнопку **Сварка...** и внесите необходимые изменения в настройки.
- Чтобы изменить свойства сварки на уровне чертежа на чертеже общего вида, дважды щелкните на фоне чертежа и нажмите кнопку **Сварка...**
- Чтобы изменить свойства сварки на уровне вида, дважды щелкните рамку вида, чтобы и выберите **Сварка...** в диалоговом окне **Свойства вида**.

Параметр	Описание
Вкладка Содержимое: Видимость	
Сварные швы Сварные швы в сборочных узлах	Не отображать: сварные швы на выбранном виде/чертеже не отображаются вовсе. Отображать монтажные швы: на чертеже/виде отображаются только монтажные сварные швы. Отображать заводские швы: на чертеже/виде отображаются только заводские сварные швы. Отображать и те и другие: на чертеже/виде отображаются и монтажные, и заводские сварные швы.
Предельный размер сварного шва	Введите предельный размер сварного шва, чтобы отфильтровать из чертежа сварные швы, размер которых равен этому значению или больше него. Это удобно делать, когда

Параметр	Описание
	<p>требуется показать на чертеже только сварные швы нетиповых размеров.</p> <p>Указать, точным или минимальным значением является размер сварки, можно с помощью расширенного параметра XS_WELD_FILTER_TYPE.</p> <p>Отфильтровать сварные швы стандартного типа можно с помощью расширенного параметра XS_OMITTED_WELD_TYPE.</p>
Вкладка Содержимое: Представление	
Представление	<p>Выберите Путь или Контур.</p> <p>Также можно указать, должны ли отображаться Скрытые линии или Собственные скрытые линии.</p> <p>Твердотельные сварные швы изображаются на чертежах в следующих случаях:</p> <ul style="list-style-type: none"> • Твердотельные сварные швы изображаются на чертежах для тех типов сварных швов, для которых имеются соответствующие твердотельные объекты. Если у сварного шва нет соответствующего твердотельного объекта, в модели он будет показан в виде шестиугольного местозаполнителя, и изображаться на чертежах в виде твердого тела он не будет. • Поддерживаются также сварные швы, имеющие пользовательские поперечные сечения.
Вкладка Внешний вид: Видимые линии	
Цвет	Задает цвет линий сварных швов.
Тип	Задает тип линий сварных швов.
Вкладка Внешний вид: Скрытые линии	
Цвет	Задает цвет скрытых линий.
Тип	Задает тип скрытых линий.

См. также

[Свойства видимости и внешнего вида меток сварных швов модели на чертежах \(стр 1012\)](#)



8.18 Свойства эскизных объектов на чертежах

На чертежах можно рисовать эскизные объекты (графические объекты) различных типов (линии, прямоугольники, полилинии, многоугольники, дуги, окружности) и использовать эти эскизные объекты, например, для выделения определенных мест на чертеже. Для проверки и изменения внешнего вида эскизных объектов служат диалоговые окна свойств соответствующих фигур.

Чтобы открыть диалоговое окно свойств эскизного объекта, перейдите на вкладку **Чертеж** и, удерживая клавишу **SHIFT**, выберите команду создания эскизного объекта. После добавления эскизного объекта на чертеж открыть его свойства можно, дважды щелкнув объект.

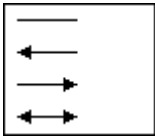
Настройки, присутствующие в диалоговом окне, зависят от типа эскизного объекта.

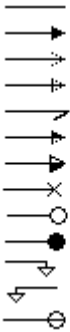
Значение	Описание
За объектами модели	Если это свойство установлено в значение Да , графические объекты размещаются позади объектов модели.
Линия: Тип	Определяет тип линий объекта.
Линия: Цвет	Определяет цвет линий объекта.
Линия: Выпуклость или Выпуклость для всех линий	Значения: 0–1. Коэффициент выпуклости определяет кривизну криволинейных сегментов объектов согласно следующей формуле: $\text{Высота дуги} = \text{Длина линии} * \text{Коэффициент выпуклости}$ Изменение коэффициента выпуклости полилинии или многоугольника приводит к изменению всех сегментов данного объекта.
Линия: Радиус	Определяет радиус дуг и окружностей.
Стрелка: Положение	

Значение	Описание
Стрелка: Тип	
Стрелка: 	Задает высоту стрелки.
Стрелка: 	Задает длину стрелки.
Заливка: Тип	Задает тип заливки, используемой в объекте. Нажмите кнопку Выбрать... , чтобы отобразить доступные типы штриховки.
Заливка: Цвет	Определяет цвет заливки.
Заливка: Фон	Определяет цвет фона заливки.
Масштаб в направлении X Масштаб в направлении Y Сохранить соотношение X и Y	Определяет масштаб заливки в направлениях осей X и Y.
Угол	Позволяет повернуть заливку. Угол 0.0 соответствует горизонтальному положению, а 90.0 — вертикальному.
Смещение	Позволяет переместить рисунок заливки внутрь объекта в направлениях X и Y на заданное значение.

См. также

[Настройка штриховки на чертежах \(стр 914\)](#)

[Рисование эскизных объектов на чертежах \(стр 342\)](#)

8.19 Свойства сеток

Свойства сетки служат для просмотра и изменения настроек сетки на чертеже.

- Чтобы задать автоматические свойства сетки на чертежах отдельных деталей и сборок: На вкладке **Чертежи и отчеты** выберите **Свойства чертежа** и выберите тип чертежа. Выберите **Создание видов** в дереве слева, выберите вид и свойства, которые вы хотите изменить, и нажмите кнопку **Свойства вида**. Теперь выберите **Сетка...** в дереве параметров и внесите необходимые изменения в настройки.
- Чтобы задать автоматические свойства сетки на уровне чертежа на чертеже общего вида: На вкладке **Чертежи и отчеты** выберите **Свойства чертежа** и выберите тип чертежа. Нажмите кнопку **Сетка...** и внесите необходимые изменения в настройки.
- Чтобы изменить свойства сетки на уровне чертежа на чертеже общего вида, дважды щелкните на фоне чертежа, нажмите кнопку **Сетка...** и внесите необходимые изменения в настройки.
- Чтобы изменить свойства сетки на уровне вида, дважды щелкните рамку вида чертежа, выберите **Сетка...** в диалоговом окне **Свойства вида** и внесите необходимые изменения в настройки.

Параметр	Описание
Сетка	<p>Отображается: сетки отображаются.</p> <p>Не отображать: сетки не отображаются.</p> <p>Отображается на всех видах: сетки отображаются на всех видах чертежа. Для чертежей общего вида этот вариант недоступен.</p> <p>Отображать только метки сетки: отображается только метка сетки и короткий отрезок линии сетки. Длина отображаемого отрезка линии сетки зависит от значения, введенного в поле Размещение текста. На уровне чертежа этот вариант доступен только для чертежей общего вида. На уровне вида и на уровне объекта этот вариант доступен для всех типов чертежей.</p>
Размещение текста	Задает сторону отображения меток сетки и длину продолжений линий сетки (расстояние между концом линии сетки и текстом).
Текст: Цвет, Высота, Шрифт и Рамка	Определяет цвет, высоту, шрифт текста и рамку меток сетки.

Другие способы корректировки сеток

Для дальнейшей корректировки меток сетки предназначены, например, расширенные параметры , и .

См. также

[Настройка сеток на чертежах \(стр 895\)](#)

[Задание автоматических свойств сеток \(стр 896\)](#)

9

Отказ от ответственности

© Trimble Solutions Corporation и ее лицензиары, 2020 г. Все права защищены.

Данное Руководство предназначено для использования с указанным Программным обеспечением. Использование этого Программного обеспечения и использование данного Руководства к Программному обеспечению регламентируется Лицензионным соглашением. В числе прочего, Лицензионным соглашением предусматриваются определенные гарантии в отношении этого Программного обеспечения и данного Руководства, отказ от других гарантийных обязательств, ограничение подлежащих взысканию убытков, а также определяются разрешенные способы использования данного Программного обеспечения и полномочия пользователя на использование Программного обеспечения. Вся информация, содержащаяся в данном Руководстве, предоставляется с гарантиями, изложенными в Лицензионном соглашении. Обратитесь к Лицензионному соглашению для ознакомления с обязательствами и ограничениями прав пользователя. Корпорация Trimble не гарантирует отсутствие в тексте технических неточностей и опечаток. Корпорация Trimble сохраняет за собой право вносить изменения и дополнения в данное Руководство в связи с изменениями в Программном обеспечении либо по иным причинам.

Кроме того, данное Руководство к Программному обеспечению защищено законами об авторском праве и международными соглашениями. Несанкционированное воспроизведение, отображение, изменение и распространение данного Руководства или любой его части влечет за собой гражданскую и уголовную ответственность и будет преследоваться по всей строгости закона.

Tekla Structures, Tekla Model Sharing, Tekla PowerFab, Tekla Structural Designer, Tekla Tedds, Tekla Civil, Tekla Campus, Tekla Downloads, Tekla User Assistance, Tekla Discussion Forum, Tekla Warehouse и Tekla Developer Center — это зарегистрированные товарные знаки или товарные знаки Trimble Solutions Corporation в Европейском Союзе, США и/или других странах. Подробнее о товарных знаках Trimble Solutions: <http://www.tekla.com/tekla-trademarks>. Trimble — это зарегистрированный

товарный знак или товарный знак Trimble Inc. в Европейском Союзе, США и/или других странах. Подробнее о товарных знаках Trimble: <http://www.trimble.com/trademarks.aspx>. Прочие упомянутые в данном Руководстве наименования продуктов и компаний являются или могут являться товарными знаками соответствующих владельцев. Упоминание продукта или фирменного наименования третьей стороны не предполагает связи с данной третьей стороной или наличия одобрения данной третьей стороны; Trimble отрицает подобную связь или одобрение за исключением тех случаев, где особо оговорено иное.

Части этого программного обеспечения:

EPM toolkit © 1995-2006 Jotne EPM Technology a.s., Oslo, Norway. All rights reserved.

Open Cascade Express Mesh © 2015 OPEN CASCADE S.A.S. All rights reserved.

PolyBoolean C++ Library © 2001-2012 Complex A5 Co. Ltd. All rights reserved.

FLY SDK - CAD SDK © 2012 VisualIntegrity™. All rights reserved.

Teigha © 2002-2016 Open Design Alliance. All rights reserved.

CADhatch.com © 2017. All rights reserved.

FlexNet Publisher © 2014 Flexera Software LLC. All rights reserved.

В данном продукте используются защищенные законодательством об интеллектуальной собственности и конфиденциальные технология, информация и творческие разработки, принадлежащие компании Flexera Software LLC и ее лицензиарам, если таковые имеются. Использование, копирование, распространение, показ, изменение или передача данной технологии полностью либо частично в любой форме или каким-либо образом без предварительного письменного разрешения компании Flexera Software LLC строго запрещены. За исключением случаев, явно оговоренных компанией Flexera Software LLC в письменной форме, владение данной технологией не может служить основанием для получения каких-либо лицензий или прав, вытекающих из прав Flexera Software LLC на объект интеллектуальной собственности, в порядке лишения права возражения, презумпции либо иным образом.

Для просмотра лицензий на стороннее программное обеспечение с открытым исходным кодом откройте Tekla Structures, перейдите в меню **Файл --> Справка --> О программе Tekla Structures** и нажмите **Сторонние лицензии**.

Элементы программного обеспечения, описанного в данном Руководстве, защищены рядом патентов и могут быть объектами заявок на патенты в США и/или других странах. Дополнительные сведения см. на странице <http://www.tekla.com/tekla-patents>.

Индекс

2

2D.....	17
2D-библиотека чертежей	
DWG-файлы.....	515
вставка узлов в чертеж.....	515
добавление узлов.....	515
изменение узлов.....	515
изображения.....	515
ограничения.....	515
открытие.....	515
папки.....	515
распространение.....	515
расчленение.....	515
узлы.....	515
хранение.....	515

3

3D.....	17
виды чертежа.....	148
виды чертежей.....	955
изометрические чертежи.....	57
поворот видов.....	955
3D	
виды чертежа.....	149
3D-виды.....	57

A

A2.....	656
A3.....	656
печать (старая функциональность)	637
A4.....	656
печать (старая функциональность)	636
AddSurfaceSymbols.....	317

D

DG-файлы.....	597
удаление.....	596
dim_operation.ail.....	797
dim_planes_table.txt.....	830
DWG- и DXF-файлы	
на чертежах.....	308
параметры масштабирования.....	308
DWG-файлы	
вставка на чертежи.....	515
DWG	
изменение порядка на чертежах....	347

M

MarkDimensionFormat.dim.....	880
------------------------------	-----

P

PDF-файлы	
создание (старая функциональность печати).....	640
PDF	
печать.....	612
PLT	
печать.....	612
product_finishes.dat.....	1040

R

rebar_config.inp..... 1046
rtf
 добавление ссылки на чертеж..... 308

S

surfacing.htc..... 1040
SymEd, см. редактор символов..... 317

T

TrlEd, см. редактор шаблонов.....684

U

UDA, см. определенные пользователем атрибуты..... 936,1018

X

XS_USE_OLD_PLOT_DIALOG..... 633,640,649

Д

Диспетчер документов
 <<inv>>..... 560
 инвариантный поиск..... 560
 категории..... 560
 клонирование чертежей..... 127
 копирование строк в буфер обмена....
 560
 копирование строк в буфер обмена из
 Диспетчера документов..... 560
 настройка включаемых документов....
 560
 настройка пользовательских
 атрибутов..... 560
 настройка
 документы, включаемые в
 Диспетчер документов..... 560
 открытие..... 560
 Диспетчер документов..... 560
 поиск..... 560

 документы в Диспетчере
 документов..... 560
 поиск связанных объектов модели 560
 поиск связанных чертежей..... 560
 пользовательские атрибуты
 сообщения о состоянии..... 560
 сортировка..... 560
 столбцы в Диспетчере документов
 560
 фильтрация..... 560
 в Диспетчере документов..... 560
 флаги состояния..... 560

K

Каталог принтеров (старая функциональность печати)..... 653,654,655
Каталог чертежей-прототипов..... 85,111
 добавление чертежей-прототипов. 111
 изображения-образцы..... 115
 копирование чертежей..... 123
 настройка..... 110
 поиск..... 110
 предварительные изображения.... 115
 свойства чертежа-прототипа.... 115,116
 удаление чертежей..... 114,124
 управление..... 110
 управление папками..... 121,122
 файлы мастеров..... 117
 шаблоны клонирования..... 111,119
Классификатор арматуры..... 388

M

Маркер слоев арматуры..... 388

O

Определенные пользователем атрибуты сетки..... 534

P

ПСК, см. пользовательская система координат..... 556
ПСК

см. пользовательская система координат.....	557	создание вида чертежа.....	475
Р		арматурные стержни	
Редактор символов.....	317	информация о слоях.....	388
Редактор специальных линий.....	342	корректировка местоположения.....	387
создание специальных линий.....	349	на чертежах.....	387,928,929
С		простановка размеров групп	
Список чертежей.....	599	арматуры.....	195,434
Средство создания видов арматурных сеток.....	475	простановка размеров групп	
Ц		стержней.....	195,434
ЦТ, см. центр тяжести.....	235	свойства.....	1043
а		скрытие линий на чертежах.....	930
абсолютные размеры.....	966	армирование	
внешний вид.....	823	варианты представления.....	931
нуль в начальной точке.....	823	врезки.....	413,416
ориентация.....	823	добавление размеров.....	195,434
автоматические чертежи.....	79	замкнутые размеры.....	818
автоматические		информация о слоях арматурных стержней.....	388
метки.....	850,853	метки.....	272,390,391
размеры.....	743,819	метки размеров.....	195,434
автоматический выбор формата... 686,689		на чертежах.....	928,929
автоматическое масштабирование... 686,688,689		простановка размеров.....	204,444
альбомная ориентация		простановка размеров групп	
печать (старая функциональность) 636		арматурных стержней.....	195,434
альтернативные масштабы.....	688	размерные линии.....	195,434
анкерные болты.....	60	размерные теги.....	195,434
арматура, см. арматурные стержни... 195,434		размеры.....	818,995
арматура		свойства.....	1043
врезки.....	413,416	свойства на чертежах.....	929
метки.....	272,390,391	скрытие линий на чертежах.....	930
простановка размеров.....	204,444	соседнее армирование.....	929
свойства размеров.....	978	ассоциативность.....	17
арматурная сетка.....	928	в размерах на чертежах.....	248
свойства.....	1043	обновление.....	134
свойства на чертежах.....	929	ассоциативные объекты аннотаций... 258	
		ассоциативные примечания.....	278
		изменение.....	280
		метки деталей.....	270
		метки уровня.....	276
		обновление.....	285
		ассоциативные примечания.....	29
		добавление.....	278
		линии выноски.....	304
		на фасках кромок.....	370
		размещение.....	1056
		атрибуты уровня.....	880
		атрибуты шаблонов.	
		добавление в метки.....	878

6

базовые точки.....	864
балки	
на чертежах отлитых элементов.....	68
направление просмотра на чертежах сборок.....	719
без деформации.....	955
блокирование	
чертежи.....	584
болты	
внешний вид.....	911
на чертежах.....	910,911
объединение размеров.....	814
примеры.....	913
проставка размеров.....	804,990
свойства.....	1038
символы болтов.....	912
содержимое.....	911

В

варианты представления	
для армирования.....	931
вес линий	624
вес линий	
номера перьев.....	658
вес сетки.....	1023
вес стержня.....	1023
веса линий (старая функциональность печати)	
на отпечатках.....	658
смена.....	658
вид экрана	
на чертежах.....	21
видимость.....	1031
меток.....	856
меток сварных швов модели.....	1012
обработки поверхности.....	924
опорных моделей.....	553
виды вдоль линий сетки.....	148
виды компоновочных планов.....	148
виды криволинейных сечений.....	149
создание.....	149
виды отдельных деталей.....	148
виды отдельных деталей на чертежах.....	178
виды с торцов.....	704,955
виды сбоку	

выравнивание по главному виду....	735
метки направления вида.....	735
виды сверху.....	704
виды сверху на чертеже.....	149,955
виды сечений.....	148,704,955
выравнивание по главному виду....	735
заголовки.....	149
задание свойств.....	735
изменение.....	176
имя.....	1030
линия разреза.....	149
метки направления вида.....	735
перемещение на другой чертеж....	159
подписи.....	149
рамка разреза.....	149
свойства.....	964
создание.....	149
элементы меток.....	1030
виды сзади.....	704
виды сзади на чертеже.....	149,955
виды снизу.....	704
виды снизу на чертеже.....	149,955
виды спереди.....	704
виды спереди на чертежах.....	149,719
виды спереди на чертеже.....	955
виды узлов.....	148
имя.....	1030
метки.....	177
метки видов.....	177
перемещение на другой чертеж....	159
создание подписей видов.....	149
элементы меток видов.....	1030
виды чертежа.....	148
3D-виды.....	149
автоматические.....	703
автоматические настройки.....	703
арматурных сеток.....	475
в модели.....	168
видимость соседних деталей.....	722
виды криволинейных сечений.....	149
виды отдельных деталей.....	178
виды сверху.....	149
виды сечений.....	149
виды сзади.....	149
виды снизу.....	149
виды спереди.....	149
виды узлов.....	149
выравнивание.....	163

границы вида.....	163	имя исходного чертежа.....	1030
деформированные детали.....	731	имя чертежа.....	1030
из выбранной области в модели.....	149	клонирование размеров.....	131
из выбранной области на чертеже.....	149	масштаб.....	1030
из целого вида модели.....	149	на чертежах.....	148,703
изменение.....	163	перемещение видов чертежа путем	
копирование с других чертежей.....	159	перетаскивания.....	163
масштаб.....	688	поворот видов чертежа.....	163
метки в подписях видов.....	707	произвольный режим.....	702
метки направления.....	735	расстановка видов чертежа.....	163
ориентация детали.....	713	фиксированный режим.....	702
отображение отверстий и углублений		элементы меток.....	1030
в деталях.....	732	включение скрытых деталей в списки....	
перемещение на другой чертеж....	159	326,327	
перемещение путем перетаскивания		внедрения.....	60
.....	163	внешний вид.....	1031
поворот.....	163	болтов.....	911
поворот деталей.....	716	деталей.....	898
присоединение из других чертежей....	159	линий выноски.....	861
расстановка.....	159,163	меток.....	1000
свойства вида сечения.....	964	меток сварных швов модели на	
создание автоматических.....	749	чертежах.....	1012
тип проекции.....	710	обработки поверхности.....	924
укорачивание деталей.....	726	опорных моделей.....	553
формат.....	688	рамоч.....	861
виды чертежей.....	28	соседних деталей.....	903
3D.....	955	текста метки.....	861
масштаб.....	955	внутренние размеры болтов.....	804
метки направления.....	955	врезки.....	1023,1046
направление просмотра для балок,		армирование.....	413,416
раскосов и колонн.....	719	в метках армирования.....	893
настройки.....	955	концевые анкеры.....	478
развертки составных балок.....	730	муфты арматуры.....	478
с торца.....	955	всплывающие метки.....	1031
сверху.....	955	вывод на печать, см. печать (старая	
сечения.....	955	функциональность).....	633
сзади.....	955	выгиб	1020
символы меток видов.....	955	выделение	
система координат.....	955	на чертежах.....	289
снизу.....	955	выносные линии	
создание.....	704	размеров.....	254
спереди.....	955	выпуклость.....	1060
чертежи сборок.....	712	выравнивание размерного текста.....	833
виды		выравнивание	
виды чертежей.....	704	виды чертежа.....	163,735
выравнивание.....	163,735	объекты чертежа.....	333
имя.....	1030	высота паза.....	1022
		высоты	

простановка размеров.....797
точка отсчета..... 955

Г

габаритные размеры..... 749
на чертежах общего вида..... 837
гиперссылки.....29,132
добавление на чертежи.....308
изменение..... 315
главные виды..... 148,704
гнутые пластины
развертывание поверхностей..... 730
готово к выпуску..... 586
граница узла..... 177
границы вида.....149
изменение размера..... 163
границы, см. границы вида
видов чертежа..... 163
графические объекты.....342,1060
изменение порядка..... 347
графические объекты чертежа 132
группирование
одинаковые объекты..... 796
размеры..... 796,992
группы арматурных стержней
линии распределения..... 195,434
простановка размеров..... 195,434
размерные линии..... 195,434
группы объектов..... 111
при простановке размеров..... 835,996
при простановке размеров на
чертежах общего вида.....835

Д

двойные размеры..... 192
автоматическое добавление..... 819
добавление вручную..... 192
детали
представление на чертежах..... 368
дополнительные обозначения на
чертежах..... 368
заливка..... 915
метки сторон соединения..... 904
на чертежах.....897,898
направление по компасу.....904

настройки..... 899
ориентация..... 713,904
параметры заливки..... 368
представление..... 899
размеры..... 802,996
размеры на чертежах общего вида 841
разработанные детали на чертежах....
731
свойства.....899,1031
типы линий.....368
удлинение.....726
удлинение в модели..... 726
удлинение укороченных деталей... 726
укорачивание..... 726
укорачивание в модели.....726
укорачивание по видам..... 369
цвет..... 368
штриховка..... 368,915
деформированные детали
отображение в недеформированном
виде..... 731
диаметр болта 1022
диаметр выступающей ножки....
804,1020,1022
диаметр отверстия..... 1022
диаметр сетки.....1025
диаметр стержня.....1023
диспетчер содержимого чертежа..... 259
добавление меток вручную.....270
длина 1020
длина болта.....1022
длина паза 1022
длина сетки..... 1025
длина стержня..... 1023
добавление
ассоциативные примечания..... 278
виды отдельных деталей на чертежах
сборок..... 178
гиперссылки..... 308
двойные размеры..... 192
закрывающие размеры..... 246
метки армирования.....270
метки болтов..... 270
метки деталей..... 270
метки линий сгиба..... 650
метки обработки поверхности.....270
метки редакций..... 315
метки соединений..... 270

метки уровня.....	276
размерные теги.....	189
размерные точки.....	247
размерные точки на планах расположения анкерных болтов.....	243
размеры, проставляемые вручную.	180
рамки.....	650
символы в метках.....	317,889
символы на чертежах.....	317
ссылки на другие чертежи.....	308
ссылки на изображения.....	308
ссылки на текстовые файлы.....	308
ссылки на файлы DWG/DXF.....	308
текст.....	305
драйверы принтеров.....	652,659
дуги.....	342,1060
разделение.....	359

е

единицы измерения	
в отчетах.....	934
в тегах размеров.....	934
в шаблонах.....	934
на чертежах.....	934
единицы измерения.....	970
в элементах меток.....	876

з

заголовки	
виды сечений.....	149
на чертежах.....	141
заданный формат.....	688
закрытие	
чертежи.....	143
заливка.....	915,1031
на чертежах.....	1053
свойства на чертежах.....	1053
заливка, см. штриховки.....	914
замораживание	
влияние на чертежи.....	585
и ассоциативность.....	585
и клонирование.....	585
чертежи.....	585
чертежи ЖБ элементов.....	585
чертежи отдельных деталей.....	585

чертежи сборок.....	585
закрывание размеров.....	810
закрывающие размеры	
добавление.....	246
запрет	
автоматическое обновление чертежей.....	50
захватки бетонирования	
изменение.....	482
захватки	
автоматические настройки.....	926
включение на чертежах.....	482
захватки бетонирования.....	482
на чертежах.....	482
отображение на чертежах.....	482,927
примеры чертежей и отчетов.....	482
символ шва бетонирования на чертежах.....	482
швы бетонирования.....	482
защита	
областей на чертеже.....	693
защищенные области.....	693
на чертежах.....	693
зенковка.....	1022

и

изменение порядка	
эскизные объекты	347
изменение размера	
границы вида чертежа.....	163
изменение размеров	
объекты чертежа.....	336
изменение формы	
объекты чертежа.....	336
изменение	
независимые объекты аннотаций..	315
объекты строительной конструкции....	368
редакции чертежа.....	588,590
свойства вида чертежа.....	163
свойства линий сетки на чертежах.	533
свойства объекта аннотаций.....	280
свойства размеров.....	240
свойства сетки на чертежах.....	533
свойства сечения.....	176
свойства символа.....	317
свойства узла.....	177

сетки чертежей.....	896
файлы мастеров.....	117
форма линии выноски.....	336
чертежи.....	31
изображения-образцы	
в Каталоге чертежей-прототипов...	115
добавление к чертежам-прототипам....	115
создание.....	115
изображения	
в шаблонах.....	317
изменение порядка на чертежах....	347
на чертежах.....	308
изоляция	
рисунки штриховки.....	922
имена файлов	
на печати.....	643
при печати (старая функциональность).....	642
имена	
чертежи.....	141
именованный формат.....	656
имя.....	1020
имя сетки.....	1023
имя стержня.....	1023
инструмент простановки размеров.....	792
инструменты маскировки.....	364
инструменты рисования.....	341,342,347
интегрированные размеры.....	794
интегрированные чертежи.....	17

K

каталог принтеров.....	652
класс.....	1020
класс сетки.....	1023
класс стержня.....	1023
клонирование	
выбранные объекты аннотаций и представления объектов.....	510
использование шаблонов клонирования из других моделей...	126
клонлируемые объекты.....	132
проверка клонированных чертежей....	133
размеры.....	131
условия клонирования.....	124
чертежа на новый лист.....	138

чертежи.....	124,127,129
шаблоны клонирования.....	87,125,126
книжная ориентация	
печать (старая функциональность).....	637
количество стержней.....	1023
колонны	
на чертежах отлитых элементов.....	69
направление просмотра на чертежах сборок.....	719
комплексные чертежи.....	71
из выбранных чертежей.....	84
обновление.....	582
создание.....	82
создание по выбранным деталям....	85
создание пустых комплексных чертежей.....	83
компоновка чертежа	
изменение.....	678
определение.....	667
пример.....	678
создание.....	678
компоновки.....	28
выбор новой.....	683
наборы таблиц.....	681
компоновки чертежей.....	28
выбор новой.....	683
примеры чертежей бетонирования....	482
редактирование.....	669
создание.....	669
компоновочные планы.....	681
концевые анкеры	
отображение символов.....	478
копирование	
видов чертежа с других чертежей..	159
со смещением.....	360
чертежа на новый лист.....	138
чертежи.....	123
эскизные объекты.....	360
короткие размеры.....	700
крайние точки вида, см. границы вида....	163
крайние точки, см. границы вида..	149,163
краткое имя болта.....	1022
кромки сопряжений.....	1031

Л

лестница.....	66
на чертежах отлитых элементов.....	70
линии.....	342,1060
подрезка.....	357
пользовательские типы линий.....	942
разделение.....	359
удлинение.....	357
укорачивание.....	357
линии выноски.....	869
ассоциативные примечания.....	304
для меток групп арматурных стержней.....	867
задание расширенных параметров.....	863
изменение.....	336
максимальная длина линии выноски на чертежах общего вида.....	838
местоположение начальной точки.....	304
метки.....	304
метки деталей.....	863
настройка стрелок.....	317
типы.....	867,1007
точки ручек.....	336
линии обрезки	
обновление.....	338
создание.....	338,339
удаление.....	338
управление.....	338
линии распределения.....	195,434
линии сетки	
изменение на чертежах.....	533
на чертежах.....	533
скрытие на чертежах.....	546

М

макрокоманды	
добавление символов обработки поверхности на чертежи.....	317
максимальная длина линии выноски..	996
максимальное число внешних размеров.....	840
максимальные позиционные размеры....	822
марка материала.....	1023
маска фона.....	1016
маскирующая полилиния.....	342

маскирующий многоугольник.....	342
маскирующий прямоугольник.....	342
мастера.....	87,102
изменение свойств.....	115
масштаб.....	688
масштабы	
видов чертежа.....	686,687,688
материал.....	1022
материал	1020
между центрами.....	1023,1025
местоположение	
видов сбоку.....	735
видов сечения.....	735
меток.....	865,904
меток балок.....	866
меток колонн.....	866
меток раскосов.....	866
метки.....	29,698,955
метки видов.....	1030
автоматические.....	850,853
армирование.....	391,1023
в подписях видов.....	707
в размерах.....	974
видимость.....	856
внешний вид.....	1000
внешний вид текста.....	861
высота.....	861
добавление.....	259,853
добавление символов.....	317,889
добавление шаблонов.....	878,883
единицы измерения.....	934
использование шаблонов.....	887
линии выноски.....	317
местоположение.....	865,866,869,904
метки армирования.....	873,1025
метки болтов.....	890,1022
метки видов сечений.....	1030
метки видов узлов.....	1030
метки деталей.....	270
метки направления вида.....	735
метки обработки поверхности.....	1029
метки редакций.....	315
метки сварных швов модели.....	1012
метки сварных швов чертежа.....	1009
метки сечений.....	1030
метки соединений.....	1027
метки узлов.....	1030
метки уровня.....	276,1016

настройки.....	850	метки видов	
настройки единиц измерения для		имя.....	1030
элементов.....	876	свойства размещения.....	1008
обновление.....	285	элементы меток.....	1030
общие элементы.....	1018	метки групп арматурных стержней	
объединение.....	295,870,872	местоположение.....	867
объединенные метки армирования	1026	типы линий выноски.....	867
определенные пользователем		метки деталей	
атрибуты.....	878	атрибуты уровня.....	880
отображение рамок и линий выноски		добавление.....	270
.....	875	изменение.....	280
проверка количества меток.....	259	использование шаблонов.....	887
размещение.....	691,1008,1056	линии выноски.....	304,863
рамки.....	861	направление по компасу.....	904
свойства.....	853,999	обновление.....	285
содержащие шаблоны.....	885	объединение.....	295,870,872
содержимое.....	1000,1018	отображение рамок и линий выноски	
соседнее армирование.....	1023	875
типы линий выноски.....	867	расширенные параметры для задания	
удаление.....	259	линий выноски.....	863
цвет.....	861	содержащие шаблоны.....	885
шрифт.....	861	спиральные балки.....	382
элементы.....	861,1018,1020	угол поворота.....	382
метки арматуры		удаление.....	286
значки концов арматуры.....	273	элементы.....	1020
значки торцов арматуры.....	273	метки линии сгиба.....	649
метки арматуры		метки линий сгиба.....	649
удаление.....	286	добавление.....	669
метки армирования.....	853	добавление на распечатки.....	669
базовые точки линии выноски.....	864	добавление на чертежи.....	669
добавление врезок.....	893	на выводимых на печать чертежах	650
изменение.....	280	метки направления.....	735
местоположение.....	869	метки направления вида.....	735
объединение.....	299,873	метки обработки поверхности.....	853
разделение.....	299	изменение.....	280
типы линий выноски.....	869	объединение.....	872
удаление.....	286	метки ориентации.....	904
элементы.....	1023,1025,1026	отображение.....	904
метки бетонирования		метки редакций.....	132
изменение.....	482	добавление.....	315
метки болтов.....	853	изменение.....	315
изменение.....	280	размещение.....	315
элементы.....	890,1022	стрелки.....	315
метки видов сечений		удаление.....	315
изменение.....	176	метки сварных швов.....	1009
метки видов чертежа		видимость меток сварных швов	
виды сечений.....	176	модели на чертежах.....	1012

внешний вид меток сварных швов	
модели.....	1012
добавление.....	259
изменение.....	280
обновление.....	285
метки севера.....	904
метки сетки	
на чертежах.....	545,1062
метки сечений.....	149
добавление.....	277
задание свойств.....	735
изменение.....	176
имя исходного чертежа.....	1030
имя сечения.....	1030
свойства размещения.....	1008
элементы.....	1030
метки соединений.....	853
изменение.....	280
метки соседнего армирования	
элементы.....	1023,1025
метки соседних деталей.....	853
метки стержней.....	1026
метки сторон пластины	
отображение.....	243
метки сторон соединения.....	1031
метки узлов.....	149
добавление.....	278
изменение.....	177
имя исходного чертежа.....	1030
имя узла.....	1030
элементы.....	1030
метки уровня.....	132
добавление.....	276
свойства.....	1016
метки фасок	
добавление.....	370
минимальные позиционные размеры	822
минимизация количества видов.....	979
многоугольники.....	342,1060
модели клонирования.....	126
муфты арматуры	
отображение символов.....	478

Н

наборы правил.....	87,102,117
в Каталоге чертежей-прототипов...	111
изменение свойств.....	115

наборы таблиц	
настройка.....	678
надстрочные символы.....	304
использование в тексте, размерах и	
метках.....	304
наклонные размеры.....	833
наложение снимка	
в модели.....	144
на чертежах.....	144
направление грани.....	904,1020
направление моделирования.....	865
направление по компасу.....	904
направление просмотра	
балки и раскосы на чертежах сборок	
.....	719
колонны на чертежах сборок.....	719
направление	
метки направления вида.....	735
настройка	
Каталог чертежей-прототипов.....	110
имена файлов печати.....	642,643
сетки чертежей.....	534
типы линий.....	942
чертежи-прототипы.....	110
настройки армирования для чертежей...	
1046	
настройки защиты.....	691
настройки уровня объекта.....	31,955
настройки	
армирование и сетка.....	1043
варианты отображения меток	
сварных швов.....	1012
внешний вид метки.....	1000
метки.....	850
метки размеров арматуры.....	978
настройки армирования для чертежей	
.....	1046
настройки, влияющие на повторное	
создание чертежей.....	50
общие элементы в метках.....	1018
объединенные метки армирования....	
1026	
печать (старая функциональность) 647	
свойства болта.....	1038
свойства вида чертежа.....	955
свойства видимости и содержимого	
обработки поверхности.....	1040
свойства внешнего вида размеров.972	

свойства группирования размеров	992	эскизные объекты.....	1060
свойства деталей и соседних деталей		начальная точка	
.....	1031	для размеров.....	245
свойства меток.....	999	начальные точки.....	304
свойства меток размеров.....	974	недеформированные детали.....	731
свойства меток сварных швов,		независимые объекты аннотаций	
добавленных на чертежах.....	1009	DWG- и DXF-файлы.....	308
свойства меток уровня.....	1016	гиперссылки.....	308
свойства простановки позиционных		изменение.....	315
размеров.....	984	изображения.....	308
свойства простановки размеров.....	965	метки редакций.....	315
свойства простановки размеров		ссылки.....	308
армирования.....	995	текст.....	305
свойства простановки размеров		текстовые файлы.....	308
болтов.....	990	несколько листов чертежа для одной и	
свойства простановки размеров		той же детали.....	136,137
деталей.....	988,996	новая функциональность.....	612
свойства простановки размеров		номер пера.....	624
сборочных узлов.....	994	номера перьев.....	658
свойства простановки размеров сетки		номера перьев (старая	
и габаритных размеров.....	996	функциональность печати)	
свойства размеров.....	965,966,979	смена.....	658
свойства размещения.....	1008,1056	номера сварных швов	
свойства рисунков штриховки деталей		отображение.....	1012
и фигур.....	919	нумерация.....	75
свойства рисунков штриховки для			
обработки поверхности.....	1040		
свойства сетки на чертежах.....	1062	О	
свойства тегов размеров.....	974	облака.....	289,341
содержимое метки.....	1000,1018	облака изменения, см. символы	
сохраненные настройки.....	96	изменения.....	289
типы линий выноски.....	1007	область печати h*b.....	656
формат размеров.....	970	обновление	
чертежи.....	945	ассоциативность.....	134
элементы меток арматурных сеток....		комплексные чертежи.....	582
1025		линии обрезки.....	338
элементы меток армирования.....	1023	метки деталей.....	285
элементы меток болтов.....	1022	метки сварных швов.....	285
элементы меток видов, меток видов		символы соединений, нагруженных	
сечений и меток видов узлов.....	1030	изгибающим моментом.....	529
элементы меток деталей.....	1020	чертежи.....	30,50,582
элементы меток обработки		обработка поверхности.....	317
поверхности.....	1029	на чертежах.....	923,924
элементы меток сечений и меток		рисунки штриховки.....	1040
узлов.....	1030	свойства.....	1040
элементы меток соединений.....	1027	обработка поверхности	
элементы меток соседнего		имя.....	1029
армирования.....	1023	класс.....	1029

код.....	1029	ограничения, связанные с печатью.....	611
материал.....	1029	одинаковые объекты	
метки.....	1029	группирование размеров.....	796
объединение		одиночная непрерывная линия.....	342
метки.....	295,872	одиночные непрерывные линии.....	342
метки армирования.....	295,299,873	окружности.....	342,1060
метки болтов.....	295	опорные линии.....	368
метки деталей.....	295,870	опорные модели.....	29
размерные линии.....	253	на чертежах.....	553
размеры.....	811,814,979	скрытые линии.....	553
эскизные объекты.....	346	собственные скрытые линии.....	553
объекты аннотаций	132	определенные пользователем атрибуты;	
объекты аннотаций....	140,258,315,691,693	на чертежах.....	936,937
ассоциативные.....	29	определенные пользователем атрибуты	
изменение.....	280	в метках.....	1018
независимые.....	29	добавление в метки.....	878
расстановка.....	332	сетки.....	534
объекты модели.....	17	ориентация	
на чертежах.....	367	деталей.....	713
объекты строительной конструкции....		детали.....	904
17,29,140,367,955		пластин.....	720
изменение.....	368	отверстия и углубления	
объекты чертежа.....	258	отображение на видах.....	955
ассоциативность.....	17	отображение на чертежах.....	732
выравнивание.....	333	отверстия	
загрузка свойств объектов.....	39	проставка размеров.....	785
изменение размеров.....	336	отделка.....	1020
изменение свойств.....	39	открытие	
изменение формы.....	336	чертежи.....	142,599
объекты аннотаций.....	29	отмена выпуска.....	587
объекты строительной конструкции	29	относительные размеры.....	966
перемещение.....	336	отображение	
перетаскивание.....	336	арматурные стержни на чертежах..	387
подробные настройки уровня объекта		захватки на чертежах.....	927
.....	40	метки сторон пластины.....	243
эскизные объекты.....	29	объекты чертежа.....	326,327
объекты		опорные модели на чертежах.....	553
ассоциативные объекты аннотаций....	258	швы бетонирования на чертежах..	927
изменение на чертежах.....	39	отраженные виды.....	955
клонироваемые объекты.....	132	отчеты	
объекты строительной конструкции....	367	примеры отчетов по бетонированию	
объекты чертежа.....	29	482
фигуры.....	341		
ограждения.....	66	П	
ограничение количества наружных		папка компании;	
размеров на чертежах общего вида....	840	для изображений и символов.....	317
		папки	

в Каталоге чертежей-прототипов...	121	настройки.....	647
в Каталоге чертежей-шаблонов....	122,124	несколько чертежей.....	639
параметры размещения.....	691,698,700	область печати h*b.....	656
переворот внешних размеров.....	245	отдельные чертежи.....	635
переименование		печать в PDF.....	655
чертежи.....	141	печать на бумаге.....	653
переключатели		примеры.....	636,637
для имен файлов печати.....	643	формат бумаги.....	656
переключение между двумя		чертежи.....	633
пользовательскими системами		экземпляры принтеров.....	652
координат.....	556	печать в файл.....	643
перемещение		печать.....	643
видов чертежа на другой чертеж....	159	PLT.....	612
видов чертежа путем перетаскивания		в PDF.....	612
.....	163	в файл.....	641,654
конец размерной линии.....	257	вес линий.....	658
объекты на чертежах.....	336	добавление экземпляров принтеров	
пересмотр чертежей.....	589	654
перетаскивание		на нескольких принтерах.....	612
ассоциативные примечания.....	304	на одном принтере.....	612
виды чертежа.....	163	на плоттере.....	612
конец размерной линии.....	257	настройка имен файлов.....	630
метки.....	304	номера перьев.....	658
метки сетки на чертежах.....	545	ограничения.....	611
объекты чертежа.....	336	рекомендации и советы.....	659
размерные метки.....	256	таблица цветов.....	658
текст.....	305	файлы настроек.....	627
печать (старая функциональность)		плагины	
XS_USE_OLD_PLOT_DIALOG		расчленение.....	340
A3 на A4.....	638	планы.....	54,55
примеры.....	638	планы настилов.....	55
печать (старая функциональность)		планы перекрытий.....	54
XS_USE_OLD_PLOT_DIALOG....		планы расположения анкерных болтов....	52,58,955
637,652,653,655,656		включение объектов.....	93
в файл.....	642	включение сборок.....	93
XS_USE_OLD_PLOT_DIALOG....		размеры.....	847
635,636,639,649		создание.....	93
в PDF.....	640	планы расположения болтов.....	93
в альбомной ориентации.....	636	планы укладки плит перекрытий.....	53
в книжной ориентации.....	637	планы фундаментов.....	93
веса линий.....	658	пластины.....	61
добавление экземпляров принтеров		ориентация на чертежах.....	720
.....	653,655	простановка размеров.....	827
метки линий сгиба.....	649	плоттер, см. печать.....	641,643
на A3.....	637	плоттер	
на A4.....	636	отправка на.....	612
на нескольких листах.....	645	по области печати.....	656

поворот пластин на чертеже.....	720	предельный наклон.....	904
поворот		предпочтительная сторона размеров.	817
виды чертежа.....	163	предпочтительный масштаб.....	688
детали на видах чертежа.....	716	представление	
повторное создание		деталей на чертеже.....	899
размеры.....	194	предустановленные размеры	
чертежи.....	50	армирования.....	195,434
подгонка (БС/ДС)	1020	преувеличение размеров.....	824
подключение		преувеличение	
размерные линии.....	252	выбранные размеры.....	239
подписи видов сечений.....	149	префикс блока.....	1026
подписи видов		примеры	
метки.....	707	болты на чертежах.....	913
подписи		клонирование чертежей.....	129
виды сечений.....	149	печать (старая функциональность)....	636,637,638
подписи видов чертежа.....	707	представление деталей на чертежах....	899
подрезка		размеры на чертежах....	246,802,804,805,810,811,814,815,816,
линии на чертежах.....	357	817,818	
подробные настройки уровня объекта....	31,40,955	рисунки штриховки.....	922
позиция армирования.....	1023	чертежи отлитых элементов....	68,69,70
позиция детали	1020	примечания	
позиция сборки	1020	ассоциативные примечания.....	278
поиск		принтер.....	612
чертежи.....	599	принтеры.....	652,653,654
чертежи-прототипы.....	110	присоединение	
полилинии.....	342,1060	видов чертежа с других чертежей..	159
полное имя болта.....	1022	проверка и исправление чертежей, см.	
пользовательская система координат.	556	редакции.....	588
задание.....	556,557	проверочные размеры.....	799
переключение между двумя ПСК....	556	производственные чертежи	
сброс.....	556	чертежи отдельных деталей.....	59
создание размеров.....	187	чертежи сборок.....	64
пользовательские атрибуты		простановка двойных размеров.....	192
на чертежах.....	938	простановка размеров	
создание.....	938	интегрированные.....	792
создание на чертежах.....	938	простановка размеров на уровне вида	
пользовательские представления.....	527	примеры.....	790
пользовательский интерфейс		форм, отверстий и углублений.....	785
на чертежах.....	21	простановка размеров	
поля значений		автоматические.....	743
в шаблонах.....	885,887	интегрированные.....	790
правила		исключение хомутов	780
правила простановки размеров.....	835	на уровне вида.....	749,785
при простановке размеров.....	749	определение правил.....	749
предварительные изображения		повидовые.....	749
в Каталоге чертежей-прототипов..	115		
создание.....	115		

сборный.....	790
свойства.....	965
свойства правила простановки	
размеров.....	763
углублений, форм и отверстий.....	785
фильтр для главной детали сборки	780
фильтр для отверстий и углублений....	780
фильтра исключения для тега	
размеров.....	780
фильтры.....	780
профили	
размеры.....	830
профиль	1020
прямоугольники.....	342,1060
прямые размеры.....	966
публикация	
чертежи.....	587

р

радиальные размеры	
изменение префикса.....	826
разблокирование	
чертежи.....	584
развертка.....	955
развертки	
гнутые пластины.....	730
составные балки.....	730
развертывание поверхностей.....	820
разделение	
дуги.....	359
линии.....	359
окружности.....	359
полилинии.....	359
разделители заливки	
свойства.....	1053
размер.....	1020
размер отверстия.....	1022
размер сетки.....	1025
размерные линии	
настройка стрелок.....	241
объединение.....	253
связывание.....	252
создание выступающих частей.....	823
удаление связи.....	252
размерные метки.....	240
перетаскивание.....	256

размерные теги.....	240,974
автоматическое снабжение тегами	796
в размерах.....	189
поворот.....	189
содержимое.....	180,189
удаление автоматически	
создаваемого содержимого.....	189
фильтрация содержимого.....	189
элементы.....	180
размерные точки	
добавление.....	243,246,247
удаление.....	247
размеры.....	29,132
type.....	979
Абсолютный, США.....	966
абсолютные.....	823,966
автоматические.....	819
автоматическое снабжение тегами	796
армирование... 195,204,434,444,818,995	
ассоциативные связи размеров.....	248
болты.....	990
в армировании.....	195,434
в размерах.....	978
внешний вид.....	240,823,972
выносные линии.....	254,966
высоты.....	797
группирование.....	796,966,992
группы арматурных стержней..	195,434
группы объектов.....	835
группы объектов при простановке	
размеров.....	835
двойные размеры.....	192
детали в чертежах общего вида.....	186
детали, частично находящиеся за	
пределами вида на чертежах общего	
вида.....	840
добавление.....	180
добавление размерных тегов.....	189
единицы измерения.....	966,970
задание на уровне вида.....	745
задание начальной точки.....	245
закрытие.....	810,979
засечка.....	972
изменение.....	179,240
клонирование.....	131
максимальная длина линии выноски	
на чертежах общего вида.....	838
метки.....	240,256,794,974

метки размеров.....	195,434	свойства позиционных.....	984
метки сторон пластины.....	243	система координат.....	187
минимизация количества видов.....	979	скрыть размеры на чертежах.....	326
наклонный.....	833	смещение вперед.....	815,979
настройки.....	794	содержимое.....	180
непрозрачный фон.....	972	создание.....	794
обновление формата.....	880	создание вручную.....	179
объединение.....	811,814,979	способ создания.....	955
ограничение количества наружных размеров на чертежах общего вида....	840	стрелки на линиях.....	241
относительные.....	966	теги.....	818,974
переворот внешних размеров.....	245	теги, см. размерные теги.....	240
планы расположения анкерных болтов.....	847	типы.....	966
пластины.....	827	точность.....	966,970
повторное создание.....	194	увеличение.....	824
предпочтительная сторона размеров	817	угол.....	966
преувеличение.....	824	уровня.....	966
преувеличение выбранных.....	239	формат размеров.....	970
префикс радиальных размеров.....	826	форматы.....	966
примеры....		центр тяжести.....	235
802,804,805,810,811,814,815,816,817, 818		чертежи общего вида.....	834,835,996
проверочные размеры.....	799	элементы.....	180
прозрачный фон.....	972	размеры на уровне вида.....	745
простановка размеров болтов.....	804	размеры отверстий.....	749
профили.....	830	размеры по сетке на чертежах общего вида.....	837
прямые.....	966	размеры положения.....	805
развертки деталей.....	820	максимальные.....	822
размер стрелки.....	972	минимальные.....	822
размерные линии.....	195,257,434	размеры сетки.....	996
размерные линии арматурных стержней.....	195,434	размеры уровня.....	966
размерные метки.....	180	размеры, проставляемые вручную.....	180
размерные теги.....	180,195,434	размещение ассоциативные примечания.....	1056
размерные точки.....	243,247	виды.....	702
размеры деталей на чертежах общего вида.....	841	метки.....	691,698,1056
размеры детали.....	802,996	объекты аннотаций.....	691
размеры по сетке на чертежах общего вида.....	837	примечания.....	698
размеры положения.....	805,822	размеры.....	691,700,1056
размещение..	691,700,841,966,996,1056	сварные швы.....	691
распознаваемое расстояние.....	979	свободный.....	180
сборочные узлы.....	994	символы.....	698,1056
свойства.....	965,966,988	текст.....	698,1056
		фиксированный.....	180
		размораживание чертежей.....	585
		рамка ограничения вида, см. границы вида.....	163
		рамка ограничения, см. границы вида	163
		рамки.....	649

вокруг меток.....	861
добавление.....	669
добавление на распечатки.....	669
добавление на чертежи.....	669
на выводимых на печать чертежах	650
распознаваемые расстояния.....	816
расстановка	
виды чертежа.....	163
объекты аннотаций.....	332
расстояние между группами.....	1026
расстояние между центрами....	
804,1020,1022	
расстояния	
распознаваемые.....	816
расчленение	
плагины.....	340
эскизные объекты.....	346
расширение вида под соседние детали....	722
расширенные линии.....	823
редактирование	
чертежи.....	140
редактор компоновок чертежа	
добавление таблицы.....	669
определение компоновки чертежа	667
перемещение таблицы.....	669
редактирование компоновки.....	669
создание компоновки.....	669
редактор компоновок	
добавление таблицы.....	669
перемещение таблицы.....	669
редактирование компоновки.....	669
создание компоновки.....	669
редактор шаблонов.....	681,684,885,887
редакции.....	588
изменение.....	588,590
создание.....	588,589
удаление;.....	590
редакции чертежа	
атрибуты.....	590
режим работы с чертежом.....	21
рисунки штриховки	
изоляция.....	922
обработка поверхности.....	1040
примеры.....	922
файлы схемы.....	919
ручки	
в объектах чертежа.....	336

С

сборки	
включение в планы расположения	
анкерных болтов.....	93
сборочные узлы	
проставка размеров.....	994
сборочные чертежи, см. чертежи общего	
вида.....	52,186
сброс	
пользовательская система координат	
.....	556
сварные швы модели.....	925
сварные швы	
автоматические.....	925
видимость меток сварных швов	
модели на чертежах.....	1012
внешний вид меток сварных швов	
модели.....	1012
добавление меток сварных швов	
модели.....	487
добавление меток сварных швов	
чертежа.....	487
изменение.....	925
изменение на чертежах.....	280
на чертежах.....	925
размещение.....	691
свойства меток на чертежах.....	1009
свойства сварных швов модели....	1058
свободный.....	180
свойства вида	
задание для чертежей общего вида....	706
свойства правила простановки размеров	
применение.....	749
создание.....	749
свойства правила	
при простановке размеров.....	763
свойства размещения	
метки видов.....	1008
метки сечений.....	1008
свойства сварки.....	1058
свойства уровня вида.....	40
свойства чертежа	
подробные настройки уровня объекта	
.....	40
создание.....	749
уровень вида.....	40

файлы свойств чертежа.....	111	скрытие.....	289
свойства чертежей		удаление.....	289
задание перед созданием чертежей	35	символы ориентации.....	904
изменение автоматических.....	662	символы сварки.....	925
изменение на открытом чертеже.....	37	символы соединений, нагруженных	
изменение на уровне вида.....	37	изгибающим моментом.....	317
применение.....	49	обновление.....	529
уровень объекта.....	39	создание.....	529
свойства		удаление.....	529
автоматические свойства чертежа... 35		управление.....	529
армирование.....	1043	символы узла.....	177
ассоциативные объекты аннотаций....	280	символы.....	29,132,1018
болты.....	1038	ассоциативность.....	17
детали.....	1031	в метках.....	889
метки.....	999	добавление в метки.....	317
обработка поверхности.....	1040	добавление на чертежи.....	317
свойства символа.....	317	добавление символов обработки	
свойства чертежей.....	37,662	поверхности на чертежи.....	317
сетки.....	1043	задание папки компании.....	317
сетки на чертежах.....	1062	изменение.....	315,317
связывание		изменение файлов символов.....	317
размерные линии.....	252	на чертежах.....	317
сгибание напечатанных чертежей.....	649	просмотр файлов символов.....	317
сгруппированные размеры		размещение.....	1056
снабжение тегами.....	796	символы болтов.....	912
сетка		символы изменения.....	289
в соседних деталях.....	929	смена текущего файла символов....	317
на чертежах.....	928,929	создание.....	317
свойства.....	1043	файлы символов.....	317
свойства на чертежах.....	929	системы координат	
создание вида чертежа.....	475	вертикальный раскос.....	714
сетки		горизонтальный раскос.....	714
изменение на чертежах.....	533	локальные.....	714
метки на чертежах.....	1062	модель.....	714
на чертежах.....	533,534,895,896	ориентирован.....	714
настройка на чертежах.....	534	пользовательская система координат	
определенные пользователем		(ПСК).....	187
атрибуты для настройки чертежей.	534	смена.....	714
перемещение меток сетки на		фиксированный.....	714
чертежах.....	545	скрывающая линия.....	342
свойства на чертежах.....	1062	скрытие	
скрытие на чертежах.....	546	детали на чертежах.....	326,327
символ ассоциативности		линии арматурных стержней.....	930
прозрачный символ ассоциативности		линии сетки на чертежах.....	546
.....	17	объекты чертежа.....	326,327
символ, разделяющий блоки в метке	1026	размеры на чертежах.....	326
символы изменения.....	289	сетки на чертежах.....	546
		символы изменения.....	289

скрытые детали		символы соединений, нагруженных	
включение в списки.....	326,327	изгибающим моментом.....	529
отображение рамок и линий выноски		сопряжение.....	361
.....	875	чертежи.....	73,77,85,96,102,125,135,137
скрытые линии.....	368	чертежи общего вида.....	92
опорные модели.....	553	сопряжение	
сложные линии.....	349	создание.....	361
сложные типы линий.....	349	соседнее армирование	
слои		на чертежах общего вида.....	377
арматурные стержни.....	388	соседние детали.....	897
смещение вперед.....	815,979	на видах чертежа.....	722
смещение.....	1060	на чертежах.....	903
смещение вперед.....	815,979	на чертежах общего вида.....	377,722
снимки чертежей.....	144	расширение вида.....	722,955
снимки		свойства.....	1031
изображения-образцы.....	115	составные балки	
наложение снимка.....	144	развертывание поверхностей.....	730
предварительные изображения.....	115	составные размеры.....	799
создание.....	144	сохранение	
чертежи.....	144	чертежи.....	143
советы		сохраненные настройки.....	87,92,96
печать чертежей.....	659	в Каталоге чертежей-прототипов..	111
содержимое одиночной метки.....	1026	изменение.....	116
содержимое.....	1031	изменение свойств.....	115
болтов.....	911	специальная линия.....	342
деталей чертежа.....	898	специальные линии.....	342,349
меток.....	1018	добавление на чертежи.....	349
обработки поверхности.....	924	специальные цвета.....	552
по чертежам.....	17	спиральные балки	
соседних деталей.....	903	метки деталей.....	382
соединения		на чертежах.....	382
группа.....	1027	простановка размеров.....	382
имя.....	1027	угол поворота.....	382
код DSTV.....	1027	способ определения ЖБ элемента	
метки.....	1027	По идентификатору ЖБ элемента.77,96	
номер.....	1027	По номеру позиции ЖБ элемента 77,96	
ошибка.....	1027	справочные размеры, см. проверочные	
порядковый номер.....	1027	размеры.....	799
создание		ссылки.....	29
круглая фаска на чертеже.....	362	гиперссылки.....	308
линии обрезки.....	338,339	изменение.....	315
планы расположения анкерных		на другие чертежи.....	308
болтов.....	93	на изображения.....	308
прямая фаска на чертеже.....	362	на текстовые файлы.....	308
пустые чертежи.....	92	на файлы DWG/DXF.....	308
пустые чертежи общего вида.....	76	стандарт болта.....	1022
редакции.....	589	сторона соединения	
		отображение меток	904

стрелки.....	289
в эскизных объектах.....	1060
линии выноски.....	304
на линиях выноски.....	317
на размерных линиях.....	241
настройка.....	241,317

Т

таблица редакций.....	681
таблицы	
в компоновках чертежей.....	681
компоновочные планы.....	681
наборы таблиц.....	681
редактирование в редакторе	
шаблонов.....	684
таблица редакций.....	681
файлы DWG/DXF.....	681
штампы.....	681
теги.....	796
в размерах.....	818
теги, см. размерные теги....	
180,189,195,240,434	
текст.....	29,132,1018
в метках.....	861,1018
добавление.....	305
изменение.....	315
использование надстрочных	
символов.....	304
на чертежах.....	305
перетаскивание.....	305
размещение.....	1056
текстовые файлы.....	29,132
добавление на чертежи.....	308
тип линий.....	368
тип проекции.....	710
тип сборки.....	1022
типы линий.....	942
типы	
линий выноски.....	1007
размеры.....	966
типы чертежей.....	51
чертежей-прототипов.....	87
штриховка.....	914
толщина линий	624
толщина линий	
номера перьев.....	658
точки ручек на линиях выноски.....	336

точность.....	970
---------------	-----

У

увеличение	
размеры.....	824
угловые размеры.....	93
угловые размеры	966
углубления	
простановка размеров.....	785
угол.....	1060
удаление связи	
размерные линии.....	252
удаление;	
редакции чертежа.....	590
удаление	
выбранные метки армирования....	286
выбранные метки деталей.....	286
линии обрезки.....	338
ненужные файлы чертежей.....	596
размерные точки.....	247
символы изменения.....	289
символы соединений, нагруженных	
изгибающим моментом.....	529
содержимое тега размера.....	189
файловые документы.....	597
чертежи.....	124,597
удлинение деталей.....	726
удлинение	
укороченные детали.....	726
узлы	
в 2D-библиотеке.....	515
вставка.....	515
добавление меток узлов.....	278
расчленение.....	515
создание.....	515
укорачивание деталей в модели.....	726
укорачивание и удлинение деталей....	726
укорачивание.....	955
детали на видах чертежа.....	726
по видам.....	369
укрупненные виды	
добавление размерных точек.....	243
управление версиями чертежей.....	592
управление версиями	
чертежи.....	592
управление	
линии обрезки.....	338

символы соединений, нагруженных изгибающим моментом.....	529
чертежи.....	559
уровни чертежа	
уровень объекта.....	39
уровни	
три уровня редактирования чертежей	31
уровень вида.....	31
уровень объекта.....	31
уровень чертежа.....	31
установочная точка.....	799

Ф

файлы DWG/DXF.....	29,132,681
файлы мастеров.....	117,136
файлы печати.....	643
файлы свойств чертежа.....	116
файлы свойств	
чертежи.....	749
файлы схемы.....	915,919
файлы чертежей	
удаление.....	596
фантомные контуры.....	326,327
фасады.....	56,148
фасады, см. чертежи общего вида.....	52
фаски кромок.....	278,899,1031
добавление меток фасок.....	370
на чертежах.....	370
фаски	
на чертежах.....	362,370
фигуры.....	341
дуги.....	342
заливка.....	915
линии.....	342
многоугольники.....	342
облака.....	342
окружности.....	342
полилинии.....	342
простановка размеров.....	785
прямоугольники.....	342
скрывающая линия.....	342
скрывающая область.....	342
штриховка.....	915
фиксированный.....	180
фиксированный главный вид чертежа	718

фильтрация	
использование фильтров чертежа на планах расположения анкерных болтов.....	93
содержимое тега размера.....	189
фильтры видов.....	40
фильтры видов.....	40
фильтры видов чертежа.....	40,189,780
фильтры чертежа.....	93
фильтры	
в правилах простановки размеров	
исключение хомутов	780
фильтр для главной детали сборки	780
фильтр для отверстий и углублений.....	780
фильтра исключения для тега размеров.....	780
на уровне вида.....	40
примеры в простановке размеров.	780
форма сетки.....	1023
форма стержня.....	1023
формат бумаги.....	638,656
формат бумаги при печати.....	612
формат размеров.....	970
формат чертежа.....	689
формат	
атрибуты уровня.....	880
размеры.....	880
формы.....	140

Ц

цвета	
изменение номера пера (старая функциональность печати).....	658
на чертежах.....	326,327,546,550,552
номера перьев.....	658
специальные цвета.....	552
центр тяжести	
простановка размеров.....	235
центральные линии.....	368

Ч

чертеж ЖБ элемента	
замораживание.....	585

чертеж сборки		виды отдельных деталей.....	178
создание чертежей сборок из групп		включение чертежей отдельных	
схожих деталей.....	96	деталей.....	712
чертежи ЖБ элементов.....	67	замораживание.....	585
создание.....	77,96	лестница.....	66
создание по одному.....	96	направление просмотра для колонн....	719
чертежи общего вида.....	52	ограждения.....	66
3D-виды.....	57	пример.....	65
задание свойств автоматических		простановка размеров.....	988
видов.....	706	создание.....	77,96
замораживание.....	585	чертежи-прототипы.....	110
изометрические чертежи.....	57	добавление.....	111
планы.....	54,55,57	наборы правил.....	111
планы настилов.....	55	поиск.....	110
планы перекрытий.....	54	свойства.....	115,116
планы расположения анкерных		типы.....	87
болтов.....	58	удаление.....	114
планы укладки плит перекрытий.....	53	шаблоны клонирования.....	111
планы фундаментов.....	53	чертежи.....	135
простановка размеров деталей по		размеры.....	743
сеткам.....	186	автоматические настройки чертежей	
размеры.....	834,835,996	662
создание.....	92	автоматический выбор формата.....	689
создание с помощью команды на		автоматическое масштабирование	689
ленте.....	76	блокирование.....	584
соседнее армирование.....	377	вид экрана.....	21
соседние детали.....	377,722	виды.....	28,703,704
фасады.....	56	гиперссылки.....	308
чертежи общего вида		добавление текста.....	305
создание.....	92	заголовки.....	141
чертежи отдельных деталей.....	59	задание свойств перед созданием	
анкерные болты.....	60	чертежей.....	35
внедрения.....	60	закрытие.....	143
замораживание.....	585	замораживание.....	585
пластины.....	61	защита.....	693
пример.....	61	изменение свойств.....	37,39
простановка размеров.....	988	клонирование.....	124,125,127
создание.....	77	комплексные чертежи.....	71
чертежи отдельных деталей		компоновки.....	28,683
создание.....	96	линии сетки.....	533
чертежи отлитых элементов		мастера.....	102
простановка размеров.....	988	масштаб вида чертежа.....	686,687,688
сборная колонна.....	69	метки линий сгиба.....	649
сборная лестница.....	70	на черном фоне.....	546
сборные балки.....	68	на чертежах.....	28
чертежи сборок.....	64	наборы правил.....	102
направление просмотра для балок и		настройки.....	662,945
раскосов.....	719		

несколько листов чертежа для одной и той же детали.....	136
обновление.....	30,50,582
объекты чертежа.....	29
определенные пользователем атрибуты;.....	936,937
открытие.....	142
отмена выпуска.....	587
перед созданием.....	75
переименование.....	141
печать (старая функциональность)....	635,639,640,642
печать на нескольких листах (старая функциональность печати).....	645
планы расположения анкерных болтов.....	58,93
повторное создание.....	50
проверка клонированных чертежей....	133
публикация.....	587
разблокирование.....	584
рамки.....	649
редактирование.....	140
редакции.....	588
свойства.....	37,40,49,662
свойства объектов.....	40
сетки.....	533,895
скрытие и отображение объектов....	326,327
смена цветового режима.....	550
снимки.....	144
содержимое.....	17
создание.....	73,77,85,92,96,102,125,135,137
создание для всех деталей.....	102
создание чертежей общего вида.....	76
сохранение.....	143
сохраненные настройки.....	96
ссылки на другие чертежи.....	308
старая функциональность печати...633	
таблицы.....	681
текстовые файлы.....	308
типы.....	51
три уровня редактирования.....	31
удаление.....	114,597
управление.....	559
фильтры видов.....	40
формат чертежа.....	686,688
цвета.....	326,327,546

чертеж сборки.....	64
чертежи ЖБ элементов.....	67
чертежи общего вида.....	52
чертежи отдельных деталей.....	59
чертежи-прототипы.....	110
шаблоны чертежей.....	135
чертеж	
определение компоновки.....	667
число болтов	1022
число стержней.....	1023

Ш

шаблоны клонирования.....	87,111,119
изменение свойств.....	115
шаблоны	
библиотека шаблонов.....	135
в качестве таблиц в компоновках чертежей.....	681
в метках.....	883,885,887,1018
изменение таблиц.....	684
наборы таблиц.....	681
редактирование в редакторе шаблонов.....	684
шаблоны клонирования.....	125
швы бетонирования	
изменение.....	482
изменение символов.....	482
отображение на чертежах.....	927
ширина линий.....	624
ширина сетки.....	1025
штампы.....	681
штриховка.....	914
штриховка	
детали.....	915
соседние детали.....	915
файлы схемы.....	915
фигуры.....	915

Э

экземпляры принтеров.....	659
добавление.....	653,654,655
настройка.....	652
экземпляры для печати в файл.....	654
экземпляры принтеров Adobe PostScript.....	655

экранные снимки	
изображения-образцы.....	115
предварительные изображения.....	115
элементы меток	
заливка.....	1028
элементы	
в метках.....	1018
в метках арматурных сеток.....	1025
в метках армирования.....	1023
в метках болтов.....	890,1022
в метках видов.....	1030
в метках видов сечений.....	1030
в метках видов узлов.....	1030
в метках деталей.....	1020
в метках обработки поверхности..	1029
в метках размеров.....	180
в метках соединений.....	1027
в метках соседних арматурных сеток	
.....	1025
в объединенных метках армирования	
.....	1026
в тегах размеров.....	180
эскизные объекты.....	29,1060
дуги.....	342
линии.....	342
маскирующая полилиния.....	342
маскирующий многоугольник.....	342
маскирующий прямоугольник.....	342
многоугольники.....	342
облака.....	342
объединение.....	346
окружности.....	342
полилинии.....	342
прямоугольники.....	342
расчленение.....	346
скрывающая линия.....	342
создание.....	342
эскизные объекты	347
изменение порядка.....	347

